

's-Hertogenbosch 08-05-2017

Beste bewoners van Boschveld en andere belangstellenden,

Wij nodigen U hierbij uit voor het bewonersoverleg Boschveld van **maandag 15 mei om 19.30 uur** in de het buurtcentrum van de BBS Zernikestraat 2

Agenda

30. uur
1. **Opening en mededelingen.**
 2. **Goedkeuring verslag 3 april 2017 en langs lopen takenlijst** (reeds opgestuurd 17 pril maar gaat nogmaals hierbij).
 3. **Functioneren BBS als buurthuis voor bewoners. .**
Hierbij ook betrekken pluspakketten.
 4. **Kingsland en andere evenementen Brabanthallen.**
- 20.30 uur Pauze
5. **Verlenging terrasvergunning Christiaan Huygensweg 137**
 6. **Informatie uit projecten en werkgroepen**
Boschveldtuin
Groen en Spelen
Boschveld Boent 5 april en 17 mei
Ledenvergadering OBB 19 april
Gesprek BrabantWonen over vlek 3, 21 enz..
- 21.30 uur
7. **Rondvraag en sluiting.**

We rekenen op uw komst.

Mocht u verhinderd zijn of deze agendastukken niet meer willen ontvangen laat dat even weten.
Tot ziens

Kees Heemskerk
waarnemend secretaris bestuur OBB
Tel 6233195 06 2 444 9890

adres: 'Edisonstraat 28
5223 CE 's-Hertogenbosch

e-mail: info@obboschveld.nl

giro:NL03 INGB 0003274686

t.n.v. Onafhankelijk
Buurtplatform Boschveld

Verslag Boschveldoverleg d.d. 3 april 2017

Aanwezig:

Bewoners: Fulco Havelaar (voorzitter), Kees Heemskerk, Mieke Haggenburg, Marieke Smeets, Ronald van Berkel, Ruud Berlo, Nina Hagoort, Nicole Pakker, Ben van der Kallen, Stefan Driessen, Mary Driessen,

Gemeente: Jasper Maas, Riekje Bosch, Sonja de Jong, Elly van den Hombergh.

Politie: Bas van Boxtel

BWWB: Rob Verschuur, Marij Sonnevijlle

Divers: Wim Smeets, Michel Lensen, Benthe van der Vleuten, Tessa Tomasini.

Juvans: Laurette Pinxt.

Buurtkrant: Alfred Heeroma (verslag).

Keramisch spoor: Christine Jetten.

Redactie Wijkgericht: Laurens van Voorst.

Afwezig met kennisgeving:

Bewoners: Bert Smolders, Jeanne van der Kallen, Ties den Engelsen, André Geurtsen, Jeannette van Lier, Sief Opstraat, Tanja Embrechts, René van den Kerkhof (ook raadslid).

Buurtkrant: Jonneke Hermans.

Gemeente: Umut Köroglu, Eric Logister (wethouder)

Copernikkel: Wieke Wijnen

1. Opening en mededelingen

Fulco Havelaar opent vergadering om 19.30 uur. Riekje Bosch geeft aan om uiterlijk 21.00 uur weg te moeten. Zij wil buurtmonitor nog meemaken.

2. Goedkeuring verslag 20 februari 2017

Pagina 2 punt 4 laatste regel: Er is wel inzicht in armoede.

pagina 3 Groen en spelen: Naar aanleiding van notulen: Er is nog steeds geen reactie van de gemeente op bezwaar over de gekapte acacia's langs de Parallelweg. Jasper Maas zal navraag doen.

Pagina 4: eerste regel moet zijn Pietjan den Dikken

Met deze aanpassingen worden de notulen goedgekeurd.

Er zijn geen punten die van actielijst/ volglijst kunnen.

3. Paardskerkhofweg

Christine Jetten geeft toelichting rond keramisch spoor

Ze is in 2001 in Den Bosch komen wonen. Ze merkte op dat er in de stad veel verstorende gevels waren. Ze is toen gaan kijken welke vormen in de stad voorkwamen en die gaan inventariseren.

Via Europees Keramisch Centrum was er een project om een keramisch kunstenaar te koppelen aan architect voor een periode van 4 jaar, om openbare ruimte te verbeteren. Vanaf 2009 is ze betrokken bij de Paardskerkhofweg. Toen stonden er nog gebouwen (PK14 en PK12), maar die zijn ondertussen gesloopt. Aanvankelijk waren die gebouwen ook deel van een kunstopzet.

Hierbij zijn gevelornamenten ontworpen, maar die zijn nooit toegepast.

Gemeente had een budget voor keramisch spoor gereserveerd. Bedoeling daarvan was dat bewoners geld konden aanvragen voor kunstprojecten buiten het centrum. Het project Paardskerkhofweg is daardoor mogelijk geworden.

De ornamenten die aanvankelijk voor PK14 en PK12 waren ontworpen, lagen nog op de plank en hebben uiteindelijk als basis gediend voor het huidige ontwerp. In 2013 is er een officieel contract voor Paardskerkhofweg aan haar verleend. Dit bestaat uit twee delen. Het eerste deel betreft keramische vogelhuisjes, waarvan er al een aantal zijn geplaatst aan de nog overgebleven bebouwing (PK8 en PK10). Deze zullen ook terugkomen in de nieuwbouw.

Het tweede deel bestaat uit een invulling van het voormalige spoorlijntje in de Paardskerkhofweg. Het is uiteindelijk een soort poëtisch beton geworden waarbij kunstelementen veranderen van kleur/ patroon bij verschillende weersomstandigheden. De

route moet ook een invulling geven aan (ecologische) route tussen Paleiskwartier en Ertveldplas. Er zijn nu 147 betonplaten geplaatst met drie verschillende nuances die veranderen als ze nat worden. Dit komt door een grove en fijne bewerking van het keramiek in het beton. De nuances zijn gebaseerd op de eerder ontworpen ornamenten, die mogelijk in de toekomst nog geplaatst worden op de blinde muren van de industriële panden.

De betonnen platen zijn met een zuignap op hun plaats gelegd en met split omringd. Dit blijkt echter te fijn te zijn, dus mogelijk in toekomst grover materiaal.

Het is nu afwachten hoe de betonplaten met de nuances zich in de loop van de tijd handhaven, want de techniek is nog niet eerder toegepast. Alles is uiteindelijk binnen budget uitgevoerd.

Kees deelt mee dat wethouder Logister de weg officieel op vrijdag 7 april zal openen. Start plechtigheid 16.00 uur in de BBS.

4. Sociale visie : actieplan

Het actieplan is eerder met de vergaderstukken meegestuurd en wordt doorgenomen waarbij alleen punten worden besproken die zijn gewijzigd ten opzichte van 6 maanden geleden.

Armoede

Copernikkel speelt rol bij armoedebestrijding.

Wet en regelgeving moet nog veel nadrukkelijker bij bewoners komen. Veel mensen hebben problemen met (digitale) formulieren en wanneer die nodig zijn. Er zijn nog veel knelpunten. Dit zal bij Stads kantoor benadrukt worden en gevraagd wordt om meer flexibiliteit.

Het onheus bejegenen betreft dat regels centraal staan en niet de mens. Er was zelfs letterlijk sprake van belediging van mensen die om hulp aanklopten. Dat is wel verbeterd, maar vraagt nog steeds aandacht.

Ouderen

Er blijven nog steeds mensen thuis zitten. Die moeten nadrukkelijker uitgenodigd worden, liefst dicht bij de plek waar ze wonen.

Politie cijfers

Er is sprake van fluctuaties in criminaliteit, toch is er sprake van verbetering.

Jeugdoverlast is nog steeds een probleem, maar er is nog onvoldoende inzicht over wie en wat (er zijn geen echte groepen in beeld die voor overlast zorgen). Gaat vooral over sociale overlast. Verwarde personen is een gemeentebreed probleem.

Illegale stort

Afval is nog steeds een probleem. Vandaag weer heel veel illegale stort. Jasper Maas overlegt ook met aannemers omdat ook hiervan veel afval op straat komt. Na meldingen wordt er wel snel opgeruimd, wellicht te snel, want er is amper de mogelijkheid tot strafmaatregelen (onderzoek door BOA).

Participatie bij renovatie en nieuwbouw

Plaatsing van personen in woningen wordt nog te weinig gemeld, zodat buurt niet goed op de hoogte is en ook geen signaal kan afgeven als zaken uit de hand lopen.

Inzet voor jongeren en kinderen

Heeft veel aandacht. Inzet op kinderen groep 7-8 is rendabel.

Ouderbetrokkenheid vergroten

Huisbezoeken vanuit school hebben nooit plaatsgevonden en dat zal ook niet meer gebeuren. Er is al veel meer ouderparticipatie; er komen meer ouders naar BBS.

Plein Actief, Huiswerkbegeleiding

Er is een tekort aan vrijwilligers voor huiswerkbegeleiding.

Aanpak Taalachterstand

Niet alleen aandacht voor taal, want ouderen hebben nog steeds problemen met digitalisering. Wijkplein kan wel voor ondersteuning zorgen, maar gemeente zou wel plicht hebben om mensen die problemen hebben te helpen (omdat gemeente juist heel erg inzet op digitalisering).

Ondernemend Boschveld

Er wordt opgemerkt dat het BAC ontbreekt. Juist bij het Boschveld Ambacht Centrum zouden stageplekken of ervaringsplekken mogelijk gemaakt moeten worden.

Marieke Smeets meldt dat er Plusgelden zijn, maar die zijn binnen de sociale visie niet geëvalueerd.

Er zou ook tijdsdoel toegevoegd moeten worden; wanneer actie afgerond zou moeten zijn. Het is nu te vrijblijvend.

5. Buurtmonitor Boschveld.

Kees Heemskerk licht toe:

De buurtmonitor is door de gemeente opgesteld op basis van:

- harde cijfers
- gehouden enquêtes
- digipanel

Kritiek is dat onduidelijk wat leidend is van deze drie items, want veel zaken zijn in de praktijk anders dan uit buurtmonitor blijkt. Het beeld van Boschveld is eenzijdig, omdat bepaalde mensen de enquêtes / digipanel invullen waardoor de mening van bepaalde groepen uit de bevolking niet wordt meegenomen.

Er moet voortaan actief met sleutelpersonen gesproken worden. Ervaring is dat werkelijkheid anders is dan de cijfers aangeven. Er zijn dus vraagtekens over representatief beeld.

Bovendien zouden er geen conclusies verbonden moeten worden aan de cijfers, zeker niet als mening. Teksten roepen nogal twijfels op. Dat is ook commentaar dat uit andere wijken komt. Doorstroom basisonderwijs naar voortgezet onderwijs gaat wel beter.

6. Informatie uit projecten en werkgroepen

Boschveldtuin

Er is een officiële opening van de nieuwe tuin op 8 april om 15.00 uur. Dit is dan tevens de viering dat tuin 5 jaar geleden werd begonnen. De opening zal worden verricht door wethouder Logister. Er worden nog wel muzikanten gezocht.

GroenLinks heeft ronde door wijk gemaakt op 31 maart en zij hebben daarbij diverse instellingen bezocht, zoals de Boschveldtuin en Wereldkeuken.

Groen en Spelen

Beplantingsplan Paardskerkhofweg is laat aangeleverd. Er zijn opmerkingen gemaakt, maar daarvan is nagenoeg niets verwerkt. De aangeboden tekening komt niet overeen met het oorspronkelijk plan. Het is vreemd om bewoners te betrekken als er met hun input weinig wordt gedaan. Er zijn in de praktijk nu minder plantgaten dan er bomen gepland staan.

Ontwerpplan groene hart en voor plantsoen rond kunstwerk Copernicuslaan verwachten we binnenkort van de gemeente. Er wordt om input van bewoners gevraagd. Melden bij Nicole Pakker of Kees Heemskerk.

Boschveld Boent 5 april

Nadruk zal komen te liggen op de Paardskerkhofweg, in verband met de opening. Wat op 5 april mogelijk is, is afhankelijk van het aantal kinderen dat zich meldt.

Ledenvergadering OBB 19 april

Aan de leden is een uitnodiging verstuurd. De vorige keer waren er te weinig leden om de aangepaste statuten goed te keuren. Deze vergadering gaat dit zonder meer gebeuren. Op 8

maart zijn veel aandachtspunten opgehaald, waar de wijkraad zich mee bezig moet houden.

Vlek 3

Er zijn zorgen omdat er nog steeds geen plan is (dat had er al eind 2016 moeten zijn). Bovendien zijn in gemeentelijk woonplan de woningen in duurste sector geplaatst in plaats van sociale koop. Ook de huurwoningen van BrabantWonen moeten, vanwege regels, worden aangepast. Ook in Hart van Boschveld zijn woningen duurder geworden, dus minder bereikbaar voor bewoners uit Boschveld. In het eerste blok zijn volgens project manager Sonja de Jong van de 24 woningen er 10 aan mensen uit Boschveld verkocht. Toch is daarover veel onduidelijkheid, vooral over toepassing voorrangregeling. Er is een nadrukkelijke wens om hier meer inzicht in te krijgen. Sonja de Jong gaat dit uitzoeken.

Vanaf morgen (dinsdag 4 april) gaat de Copernicuslaan dicht en wordt het asfalt verwijderd. 19 mei moeten de werkzaamheden klaar zijn.

De sloop van de DMT is op tijd afgerond, maar er bleken nog opslagtanks in de bodem te zitten. Voor het verwijderen moest een aparte vergunning worden aangevraagd. Ondertussen zijn de tanks verwijderd en kan er begonnen worden met de afronding en met inzaaien (met gras).

7. Rondvraag en sluiting.

Politiecijfers eerste kwartaal ten opzicht van voorgaande periode

- Aantal inbraken is van 2 naar 4 toegenomen. Pogingen tot inbraak zijn wel afgenomen. Er zijn geen meldingen van inbraken in schuurtjes
- Diefstal uit voertuigen 28 naar 11. Vorig jaar is er een bende opgepakt, mogelijk verband met de daling in de cijfers.
- Inbraken bedrijven is gelijk gebleven.
- Bedreigingen van 6 naar 2; wel is aantal meldingen van mishandeling van 2 naar 3 gestegen
- Vernielingen 13 naar 1
- Vernielingen van auto's van 8 naar 1
- Illegale handel van 2 naar 4 toegenomen; 1 incident wapenhandel en 1 overig wapen
- Overlast door geluidshinder van 29 naar 10 (gaat om geluid uit woningen)
- Verkeersongevallen van 7 naar 2

Er wordt gevraagd naar de stand van zaken in de Musschenbroekstraat, waar pleintje zou worden ingericht en bank geplaatst. Jasper Maas snapt niet dat er nog geen uitvoering daarvan heeft plaatsgevonden, want de plannen zijn akkoord. Hij zal dit nogmaals aankaarten.

Gesprek Brabanthallen met evenementen organisatoren. Met Masters of Hardcore is er veel fout gegaan. Verkeersregelaars gaven geen of verkeerde aanwijzingen. Betalingen werden aan poort gedaan, waardoor doorstroming van gemotoriseerd verkeer stagneerde. Er is verkeersopstopping ontstaan tot na middernacht. Politie heeft dit ook waargenomen.

Een eerder gesprek met de evenementenorganisatie van Brabanthallen had opgeleverd dat er meer aandacht zou komen voor de randzaken rondom evenementen. Dat is afgelopen weekend geen problemen geweest met Hollandsfestival en jaren 90 party.

Er wordt wel verwacht dat het bij Kingsland fout zal gaan, omdat hier een veel groter aantal bezoekers verwacht wordt en het festival buiten plaatsvindt op de parkeerplaatsen, waardoor er ook minder ruimte is om te parkeren. Er zal contact blijven tussen bewoners Veemarktkwartier en Brabanthallen.

Nog niet alle papiercontainers zijn geplaatst. Deze zouden nu komen na week 26 (graven gaten) en in week 28 op 15 juli zou de plaatsing klaar moeten zijn. Ook hier verbazing dat het allemaal zo lang duurt.

8. Sluiting

De vergadering wordt om 21.35 uur gesloten

Actielijst

Datum	Onderwerp	Afspraak
20150703	Toegang ondergrondse afvalcontainers door kamerbewoners	Afvalstoffendienst / Umut Köroglu
20150703	Instellen afvalcoaches	Corporaties/ Divers
20150703	Evaluatie gebruik BBS	Fatima Zahra Jallal/ Marieke Smeets
20151019	Nagaan of 4 woonblokken aan Paardskerkhofweg ook duurzaam kunnen als aansluiting op BWWB	Gemeente Hart van Boschveld 2015
20151130	Aanpak 'handel' gele parkeerkaartjes	bewoners
20160229	Inperken (geluids)overlast Brabanthallen bij feesten	Riekje Bosch/ OBB/ Veemarktkwartier/ Brabanthallen
20160523	Uitvoering 0-Meting panden Koestraat	Hamid Azimi
20160523	Aanpak fietsstraat Copernicuslaan/ Kamerlingh Onnesstraat	Gemeente
20160523 20160627	Voortgang Winkelcentrum/ instellen werkgroep	Kathy van Grinsven
20160523	Mogelijke parkeerdruk als gevolg plannen Grasso en gebruik EKP door kunstacademie	Angelique Breukel
20160627	Beperken overlast bij aanpak Paardskerkhofweg	Hamid Azimi
20161128	Info avond Vlek 3 (januari 2017)	Gemeente
20161128	Info avond Vlek 8 (januari 2017)	Gemeente
20161128	Info avond groen (december 2016)	Jasper Maas
20161128	Invullen werkgroepen OBB	Bestuur OBB/ alle bewoners
20170403	Nagaan of voorrangsregeling Hart van Boschveld goed wordt toegepast	Sonja de Jong
20170403	Stand van zaken uitvoeringsplan Musschenbroekstraat	Jasper Maas

Volglijst

Datum	Onderwerp	Afspraak
20070416	politiecijfers Boschveldoverleg per kwartaal	Bas van Boxtel

20040713	Cliënten/bezoekers die gebruik maken van de service van het wijkplein; Jaarlijks overzicht	Divers/ gemeentelijk Meldpunt Schoon, Heel en Veilig
20150601	Ondersteunen bewonerscommissies	Zayaz
20151130	Melden verdachte situaties bij politie	Alle bewoners
20151130	Overleg diverse partijen over overlast in Boschveld	Riekje Bosch; doorlopend
20160229	Toezicht openbare ruimte	Gemeente
20150703	Parkeerregeling per deelprogramma	Gemeente
20160523	Bij Kingsland 2017 Brabanthallen betere communicatie	Riekje Bosch
20160523	Op- en afritten stoepen voor rolstoelgebruikers	Liesbeth van Malsen/ Koen Gijsbrechts
20160627	Bestemmingsplan Vlek 3	Sonja de Jong 1 ^e kwartaal 2017
20160627	Sloop/ nieuwbouw Vlek 21; verhuisregeling	BrabantWonen
20161017	Voortgang aanpak Sociale visie	Allen
20170403	Activiteiten voor ouderen	Allen
20170403	Aandacht voor omgaan met digitalisering	Gemeente



's-Hertogenbosch

De heer E. Yesilbas, mevrouw S.P. Zwarts en
mevrouw E. Yesilbas
H.o.d.n. MAN-GAL Catering & BBQ V.O.F.
Voshage 14
5258 XN BERLICUM

Uw brief van :
Uw kenmerk :
Afdeling : BAZ/OOV
Zaaknummer : 4875559
Datum : 8 juni 2016
Onderwerp : Tijdelijke terrasvergunning Christaan Huygensweg 137

Ref. : Horeca
Website : www.s-hertogenbosch.nl
Tel. : (073) 615 51 55
E-mail : horeca@s-hertogenbosch.nl

Geachte heer/mevrouw,

Bij besluit van 21 januari 2016 heb ik u de gevraagde terrasvergunning voor bij uw (alcoholvrije) horeca-inrichting aan het adres Christiaan Huygensweg 137 te 's-Hertogenbosch geweigerd. Tegen dat besluit is u namens een bezwaar aangetekend. Naar aanleiding daarvan heb ik, alles overwegende, besloten u alsnog voor de duur van één jaar een (tijdelijke) terrasvergunning te verlenen. In die zin strekt dit besluit tot wijziging van het eerder genomen besluit. Ik leg u hierna uit hoe ik tot dit besluit gekomen ben en wat het inhoudt.

Tijdelijke terrasvergunning

De tijdelijke terrasvergunning verleen ik voor de duur van één jaar na datum van verzending van dit besluit. Hieraan verbind ik de voorwaarde dat het terras geopend mag zijn tot 20.00 uur 's avonds, met uitzondering van de periode 7 juni 2016 tot 7 juli 2016 ten tijde van de Ramadan. In die periode mag het terras geopend zijn tot 23.00 uur.

Indien de openbare orde, veiligheid, zedelijkheid en het woon –en leefklimaat niet in negatieve zin worden beïnvloed ten gevolge van de tijdelijke terrasvergunning, dan wordt na afloop van één jaar, deze tijdelijke terrasvergunning omgezet naar een definitieve vergunning voor onbepaalde tijd met de daarbij geldende beperkingen.

Voor afloop van het jaar waarin de tijdelijke vergunning in werking is zullen de effecten daarvan op de openbare orde, veiligheid, zedelijkheid en het woon- en leefklimaat worden besproken en geëvalueerd met zowel vergunninghouder, de wijkagent c.q. de politie en met de buurtbewoners, waaronder de Vereniging van Eigenaren.

Terugblik: Juridisch kader

Op grond van artikel 4.1 lid 1 van de Horecaverordening 's-Hertogenbosch 2012 (hierna: verordening) is het verboden een terras te plaatsen en/of te exploiteren zonder of in strijd met een vergunning van de burgemeester. Artikel 4.2, onder a van de Verordening bepaalt vervolgens dat de burgemeester de terrasvergunning kan weigeren in het belang van de bescherming van de openbare orde, veiligheid, zedelijkheid en het woon- en leefklimaat. Bij horeca-inrichtingen in winkelstrips met woningen boven de bedrijven, zoals hier het geval is, wordt in zijn algemeenheid aangenomen dat een terrasfunctie het woon- en leefklimaat aantast tenzij het tegendeel wordt aangetoond. Dit is vastgelegd in de toelichting op de verordening.



Het beslissen op aanvragen om terrasvergunning is een discretionaire bevoegdheid van de burgemeester. Daarbij is aan de orde is of hij zich in redelijkheid op het standpunt tot weigering van de terrasvergunning heeft kunnen stellen.

Bescherming woon- en leefklimaat

Ten tijde van het nemen van het besluit tot weigering van de terrasvergunning stond voor mij vast dat de exploitatie van uw horeca-inrichting tot dan toe op geen enkele wijze tot klachten voor de omgeving had geleid. Dat geldt nog steeds. Er waren of zijn mij althans geen meldingen of klachten uit de omgeving over de inrichting bekend. De beslissing om de gevraagde terrasvergunning te weigeren was dan ook niet gebaseerd op de wijze van exploiteren van uw inrichting.

Boschveld is al jarenlang een aandachtsbuurt en staat te boek als "zwak". Vanaf 2008 loopt een proces van fysieke en sociale wijkvernieuwing. Dit heeft geleid tot diverse maatregelen waardoor het woon- en leefklimaat is verbeterd. Dat woon- en leefklimaat in de wijk staat echter nog steeds onder druk. Om die reden, temeer omdat het hier een winkelstrip met daarboven gelegen woningen betreft en vanwege mogelijke precedentwerking is de terrasvergunning geweigerd. Ik verwijs naar het besluit van 21 januari 2016

Overleg en heroverweging

Tegen de weigering van de terrasvergunning is zoals gezegd namens u bezwaar gemaakt. Gezien de verstreekte argumenten en na intern beraad heb ik besloten om het besluit van 21 januari 2016 te wijzigen in die zin dat deze wordt omgezet in een vergunning onder voorwaarden die geldt voor de duur van één jaar.

Hieraan liggen de volgende overwegingen ten grondslag:

Het betreft hier een alcoholvrije horeca-inrichting. De openbare ruimte in de omgeving van het pand is recent heringericht. Los van de fysieke ruimte die er is om een terras te plaatsen, is bij de herinrichting tevens een grote bank gerealiseerd waarop passanten alsmede bezoekers van de inrichting plaats kunnen nemen. Met de herinrichting van de openbare ruimte is de beeldkwaliteit verbeterd, waarmee een impuls is gegeven aan de omgeving en aan de leefbaarheid daarvan. Een terras ter plaatse kan de sociale controle versterken en klanten hebben de mogelijkheid om hun bestelling in de open lucht te gebruiken zonder daarbij gedwongen te zijn uit te waaiëren in de directe omgeving.

Daar komt bij dat het terras aan een doorgaande weg ligt op een locatie die vanuit meerdere kanten goed in het zicht ligt. Daardoor is deze minder uitnodigend voor onregelmatigheden. U hebt aangegeven dat uw klantenkring grotendeels bestaat uit studenten en omwonenden die ter plaatse etenswaar en non-alcoholische dranken kopen, waarbij een zitgelegenheid in de vorm van een terras hen de mogelijkheid geeft om controle uit te oefenen en zwerfafval te voorkomen.

Het terras wordt grotendeels gesitueerd onder de bestaande overkapping aan het gebouw en wordt gevestigd op een locatie waarboven zich een blinde gevel bevindt. Daardoor eventuele overlast ten gevolge van stemgeluid richting de bovengelegen woningen beperkt.

Besluit: tijdelijke terrasvergunning onder voorwaarden

Alles overwegende besluit ik, daarbij handelend namens de burgemeester van 's-Hertogenbosch, mijn besluit tot weigering van de terrasvergunning te wijzigen in die zin dat ik u voor de duur van één jaar, ingaande per heden, een tijdelijke vergunning verleen voor het plaatsen en exploiteren van een horecaterras bij deze horeca-inrichting.



Deze voorwaarden houden in:

- a. Het terras ligt voor de gevel van het pand Christiaan Huygensweg 137 te 's-Hertogenbosch en heeft een afmeting van 2,50 diep en 10 m breed, een en ander zoals aangegeven op bijgevoegde tekening.
- b. Uit oogpunt van beperking van overlast en ter bescherming van het woon- en leefklimaat mag het terras dagelijks geopend zijn van 10.00 uur tot 20.00 uur. Het terrasmeubilair dient na sluiting van het terras onmiddellijk verwijderd te worden.
- c. Tijdens de Ramadanperiode van 7 juni tot 7 juli 2016 mag het terras geopend zijn tot 23.00 uur. Dit om klanten te kunnen bedienen die na zonsondergang ter plaatse kortstondig komen eten en drinken.
- d. De effecten van de aanwezigheid van dit terras binnen de wijk Boschveld en de relatie tot de woningen zullen worden besproken en geëvalueerd. Rekening houdend met alle opgedane ervaringen en feitelijke waarnemingen en signalen volgt vóór afloop van de periode van een jaar een voor bezwaar en beroep vatbare beslissing.
- e. Bij overtredingen of geconstateerde overlast kan de pilot tussentijds worden afgebroken.
- f. Het verlenen van deze tijdelijke vergunning is persoonsgebonden en ontslaat u niet van verplichtingen die voortvloeien uit andere wet- en regelgeving.
- g. De inrichting van het terras moet voldoen aan de eisen die de Regeling horecaterrassen 2012 aan de inrichting en het uiterlijk van het terras stelt Zie voor meer informatie www.s-hertogenbosch.nl, zoeken op 'Regeling horecaterrassen'). Er zal gecontroleerd worden of uw horecaterras aan deze eisen voldoet en blijft voldoen.

Precariobelasting

Op grond van de Verordening Precariobelasting 's-Hertogenbosch 2016 bent u voor het gebruik van openbare gemeentegrond precariobelasting verschuldigd. De oppervlakte van het terras is 25 m². Het tarief per m² is afhankelijk van de locatie. Dit terras ligt buiten de stadswallen. Daarvoor geldt voor 2016 een tarief van € 11,90 p/m². Van de afdeling Belastingen krijgt u een aanslagbiljet. Daarop staat welk bedrag u verschuldigd bent.

Hoogachtend,
Namens de burgemeester van 's-Hertogenbosch,
Het hoofd van de afdeling Openbare Orde en Veiligheid,

C.L. Venrooij MPA

Copernicuslaan

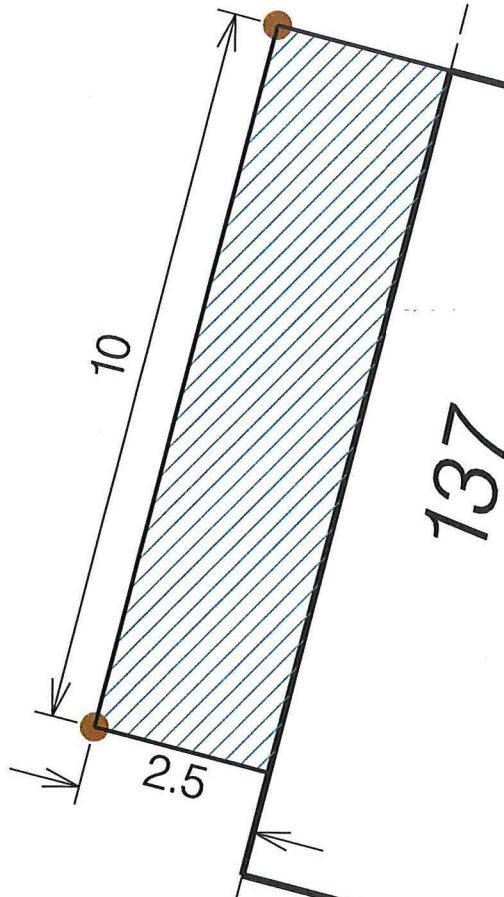

Chr. Huygensweg



's-Hertogenbosch
Stadsontwikkeling

● = koperen nop

Toegestaan Horecaterras, Chr. Huygensweg 137

Get.: CHER

Dot.: juni 2016

Buro: so'rv

Schaal: 1:100

Nr.: os94tsci

Formaat: A4