

Till: Bostadsrättsinnehavare Visbyhus 12

Inglasning av balkonger

Hej!

Jag har fått i uppdrag av er styrelse att göra en intresseförfrågan på hur många som är intresserade av att glasa in sina balkonger i föreningen.

Då vissa redan har gjort inglasning och andra inte så ställer jag frågan främst till er som ännu inte har gjort det. Skulle det vara så att man nu även vill byta ut/uppgradera sin befintliga inglasning så går det då nu också givetvis bra att lämna intresse. Det finns även möjlighet att här lämna intresse på att utföra serviceunderhåll.

Kontakt är sedan tidigare tagen med Teknova som levererade och monterade sist inglasning som gjordes ihop med fasadrenoveringen 2010.

Styrelsen har också beslutat att inglasning skall vara likt den befintliga som vissa idag redan har. Systemet heter då Bentech. Produktblad och prislista finner du bifogat.

När antalet lägenheter finns på inglasningar och är sammanställt kommer beställningsunderlag skickas och en delbetalning behöver då göras omgående av bostadsrättsinnehavare. Kommer vara ca 25% som betalas omgående och resterande ca 75% betalas när arbetet utförts. Detta gör också att vi kan hålla det avtalade priset per inglasning då prisutvecklingen varit stigande under senaste åren och råvarupriser stadigt ökat.

I den bifogade prislistan kan du som bostadsrättsinnehavare se vilken typ av balkong man har samt vad priser avser vara.

Observera att priser som är lämnade av Teknova avser inglasning av minst 20 lägenheter. Skulle intresset nu visa sig vara mindre behöver ny kontakt tas med Teknova och priset revideras något uppåt.

Då detta är bygglovspliktigt har styrelsen sedan vidare bett mig sköta bygglovsansökan. Det kommer då bli ett generellt bygglov på föreningen och som bekostas av Brf och inget som debiteras de som väljer att glasa in.

De som väljer att glasa in kommer däremot att få bekosta detta själva. Värt att veta här också är att inglasning inte skall anses som rum utan ett väder-skyddat utrymme.

Jag ber nu om svar från er som är intresserade och vill höra/veta mera kring detta.

Talong till nedan klipps/rivs av och skickas/lämnas till mig alt. läggs i föreningens brevlåda i soprummet. **Senast 2021-11-15**

Med vänlig hälsning
Riksbyggen

Jakob Jakobsson
Förvaltare Visbyhus 12
Söderväg 2B, 621 58 VISBY
Tfn: 0771 860 860
jakob.jakobsson@riksbyggen.se

Intresseanmälan

Jag lämnar här mitt intresse och vill höra mera kring projektet.

Jag skulle vara intresserad av att glasa in min balkong.

Jag skulle vara intresserad av att utföra service/underhåll på min redan befintliga inglasning.

Förening: Visbyhus 12

Ort och datum	Telefonnummer dagtid
Adress	
Lägenhetsnummer och eventuella kommentarer	
Underskrift bostadsrättshavare	
Namnförtydligande	

Om intresse finns så skickas eller lämnas talong till Riksbyggen **senast måndagen den 15:e november.**

Tack!

Prisuppgifter-Teknova- Bentech

Prislista inglasning av balkonger

Balkonginglasningar av fabrikat Teknova i ramfritt utförande. Priser inkl moms för på plats monterade inglasningar.

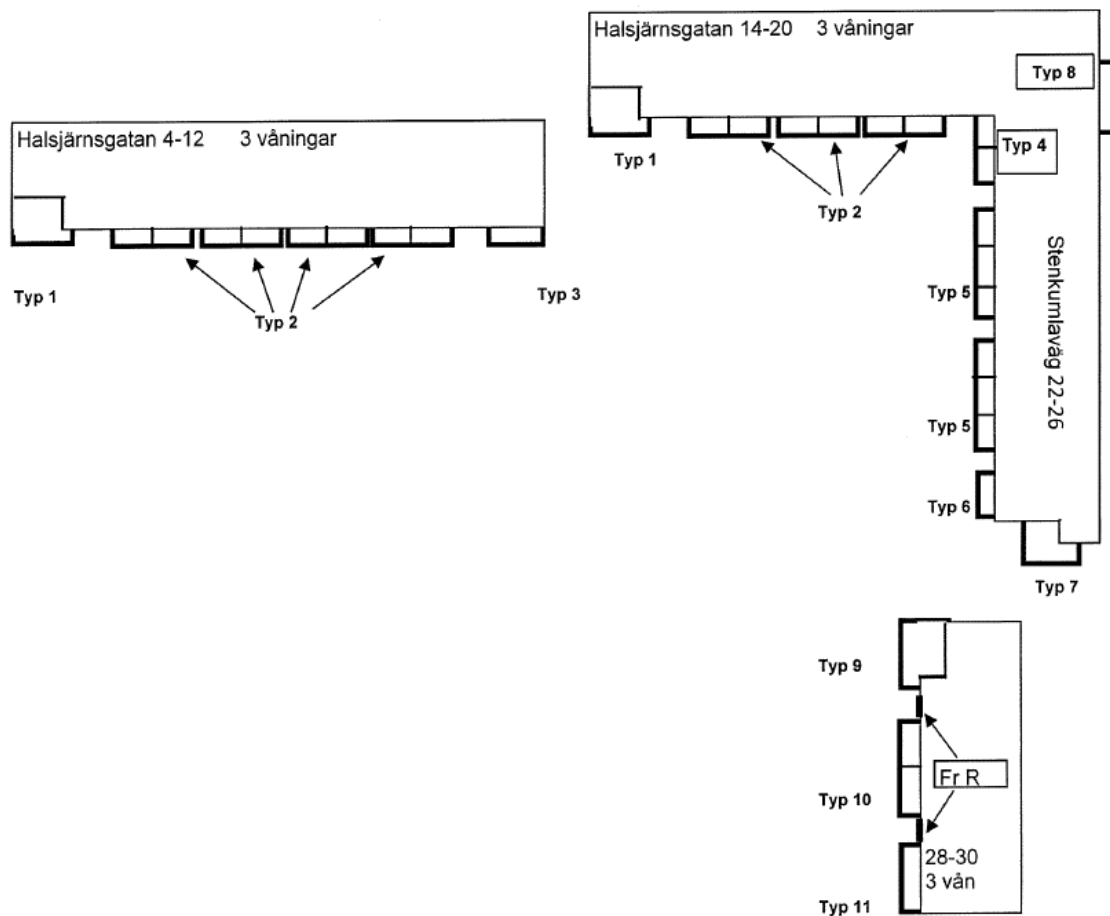

	Totalpris
Typ 1	47 000 kronor
Typ 2	33 000 kronor
Typ 3	37 000 kronor
Typ 4	33 000 kronor
Typ 5	37 000 kronor
Typ 6	39 000 kronor
Typ 7	49 000 kronor
Typ 8	32 000 kronor
Typ 9	41 000 kronor
Typ 10	43 000 kronor
Typ 11	44 000 kronor

Produktblad- Teknova- Bentech

TEKNOVA

RAMFRIA SKJUT/VIK-LUCKOR PÅ VINKEL



Teknova Byggsystem AB, Snickarvägen 8, 592 41 Vadstena
Telefon: 0143-292 20
Hemsida: www.teknova.se

TEKNOVA

Med en inglasning förvandlas balkongen till en ofta mycket uppskattad oas.

Teknovas olika inglasningssystem har tillverkats och levererats i över 30 år och vi har en mängd nöjda kunder som fått en fungerande och funktionell balkong.

Hus och husfasad förnyas och därtill fungerar inglasningen som en klimatskärm, vilket ökar komforten inne i lägenheten samt reducerar buller. Underhållsbehovet av balkongplattan och ytterväggen minskar.

Teknovas ramfria skjut/vikfönster är ett smidigt system som passar både till nyproduktion och renovering, funktion och design i ett.

Profilerna är tillverkade i strängpressad aluminium i naturanodiserat utförande eller pulverlackerade i valfri kulör. Systemet är utan vertikala profiler

Fönster utförs med härdat glas.

Konstruktionen är väl genomtänkt med bl.a. flera dräneringsmöjligheter för eventuellt inträngande vatten.

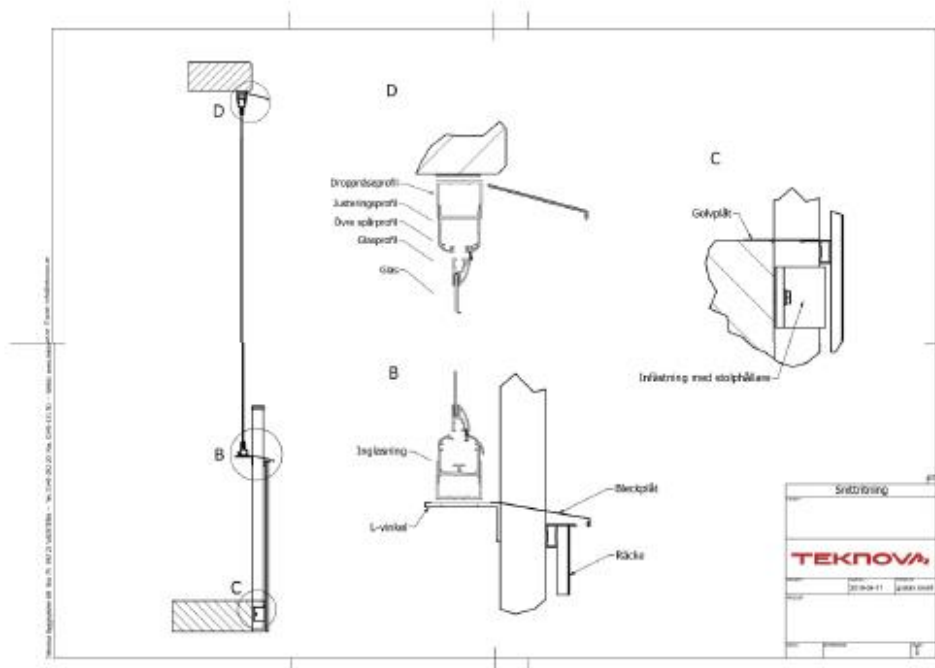

Skötselråd- Teknova- Bentech Ramfritt

TEKNOVA

Tack för att Ni har valt Teknova balkonginglasning,
Här följer skötselråd till Er balkonginglasning.

Öppning

1. Öppna luckan som täcker öppningen i nedre spårprofilen.



2. Dra i plaststaven från den övre låsningen samtidigt som greppet i nedkant lyfts och öppna första luckan. Observera att luckan ska öppnas i 90° vinkel.



3. Dra nästa lucka mot öppningsluckan så att man får in handen i öppningen. Fatta luckan i öppningen och skjut den mot öppningsluckan.



TEKNOVA

4. För luckan mot öppningsläget med en bestämd rörelse. Se till att luckan har lite fart så att den går in i öppningsläget. Nu står luckan i läge för att öppna. Öppna luckan. Detta upprepas för samtliga luckor.

Låsning mot vägg.

Lås luckan mot väggen med snodd om detta finns monterat.

Snodden fästs runt glidarna i den undre profilen. Det finns även alternativ för låsning mot vägg med en krok som hakas i den undre aluminiumprofilen.

Stängning

1. Lossa låsningen mot vägg
2. Stängning görs därefter i motsatt ordning mot öppning.

Barnlås

Den övre låsningen är ett barnlås. Haka av och ta bort plaststaven för att hindra barn att öppna.

Vädrings läge

Det finns möjlighet att ställa den första luckan i vädringsläge genom att öppna enligt punkterna ett och två under rubriken öppning, men låt den övre låsningen låsa i det yttre läget. Observera att luckan inte ska lämnas i vädringsläge om det är blåsigt.

Rengöring av fönster

Tvättning av luckornas fönsterglas görs på samma sätt som med vanliga fönster.

Underhåll

För bästa funktion skall den undre spårprofilen hållas fri från föroreningar t.ex. genom Dammsugning & avtorkning. Minst 2 gånger per år bör man smörja skenorna med teflonspray eller vitt fett för att systemet skall bibehålla sin funktion. Aluminiumprofiler samt eventuellt skivmaterial görs rent med vanligt rengöringsmedel.

Observera

Ramfria inglasningar har oskyddade sidokanter vilket gör att man ska vara försiktig så att de inte stöts med hårda föremål som kan få glaset att brista. Om det blåser eller är risk för blåst ska luckorna hållas stängda.

En ramfri inglasning är på intet sätt skyddad mot att regn eller snö tränger in under ogynnsamma väderförhållanden.

Definition av enkel inglasning (utdrag ifrån Balkongföreningen):

Enkel inglasning – avser balkong som försetts med en inglasning med enkelglas ovanpå, utanför eller innanför räcket, i syfte att kunna skapa ett vind- och regnskydd. En enkel inglasning kan inte på något sätt skapa ett klimatiserat rum.

Vid otjänlig väderlek kan såväl vatten som snö tränga in på balkongen.

Teknova lämnar ej garanti för vind och vattentätthet avseende våra inglasningar & uterum eller för kondens på glas/aluminiumytor, då detta kan härledas till bland annat temperaturskillnader, växter, fuktig markyta mm.

TEKNOVA

Plastlister

Det finns möjlighet att förse inglasningen med plastlister mellan glasen, för att speciellt vintertid få ett bättre klimat på balkongen. Då dessa lister är förslitningsdetaljer omfattas de inte av garantin.

Planglas är känsligt för alkalier, som angriper och etsar ytan.

Av denna anledning får glasytor inte utsättas för stänk av kalk, cement, betong eller utlakningsprodukter från dessa material, och som kan tänkas följa med det regnvatten som rinner över fasaden vid slagregn. Om glas, trots alla försiktighetsåtgärder, skulle komma i kontakt med någon av de uppräknade produkterna, får dessa inte tillåtas att torka in på glasytan, utan skall genast avlägsnas med rikligt med vatten. Vid avtorkning med svamp tillses att glasytorna inte repas genom kvarvarande sandkorn.

Endast isolerglas omfattas av planglasföreningens garantivillkor!

Vi är övertygade om att Ni blir nöjd med valet av
Er Teknova inglasning.
Vid eventuella frågor ring gärna!

Med vänliga hälsningar
Teknova Byggsystem AB

Teknova Byggsystem AB, Box 75, 592 22 Vadstena, Tel 0143-292 20, Fax 0143-131 50
E-post: info@teknova.se, Hemsida: www.teknova.se