

2014

VESTLANDS | UTSTILLINGEN

Den enes brød er annens død

Kunsthall Stavanger, Stavanger
23.01 - 13.02

Sogn og Fjordane Kunstmuseum, Førde
1.03 - 23.03

Kunstmuseet Kube, Ålesund
5.04 - 27.04

Haugesund Kunstforening, Haugesund
9.05 - 1.06

Kunsthuset Kabuso, Øystese
8.11- 9.12



Den enes brød er annens død

VESTLANDSUTSTILLINGEN 2014

Mennesket er et sammensatt vesen; parallelt med vår iboende egoisme er fellesskapet grunnleggende i vår tilværelse. Vi har behov for å høre til og har tallrike arenaer for vår trang til samhold og samhørighet.

Kunstprosjektene i Vestlandsutstillingen 2014 har som fellesnevner at de alle reflekterer over idéer omkring individet og fellesskapet. Mange av prosjektene har en tydelig filosofisk og/eller sosiologisk forankring. Noen av arbeidene har som omdreiningspunkt spørsmål omkring individet, andre belyser de ulike fellesskap vi tilhører.

De 20 verkene som utgjør årets utstilling gir oss muligheter for små innblikk i hver enkelt kunstners ulike synspunkt, men også en mulighet til å oppdage det vi har felles, det som binder oss sammen.

- Lars Sture, London 02/01/14

Fra styreleder

I 1922 åpnet den første Vestlandsutstillingen og har siden den gang har vært en viktig årlig arena for visning av billedkunst med "tilknytning" til Vestlandet.

I dag, 92 år gammel, kan utstillingen nærmest anses som en kuriositet i samtidskunstfeltet både i alder og vesen, en kunstnerstyrt institusjon som basert på fri innsendelse leverer relevante og gode utstillinger. Mange ukjente talenter har hatt sin utstillingsdebut på Vestlandsutstillingen side om side med etablerte kunstnere.

Denne grunnvullen i Vestlandsutstillingen ønsker det sittende styret å fremheve og verne om. Men skal vi kunne fortsette å skape utstillinger som er åpen for de innspill som kommer fra de uetablerte deltakerne samtidig som den er i direkte dialog med sin samtid og den diskusjonen som per tiden er relevant innenfor samtidskunsten må vi være visjonære og arbeide for videre utvikling.

Det er ikke å stikke under stol at utstillingens lange historie er et faktum mye takket være dugnad og de enkelte aktørenes engasjement.

Vestlandsutstillingen er en stor utstilling både i størrelse og omfang. Årlig mottar Vestlandsutstillingen hundrevis av søknader, en kunstnerisk leder, engasjert av styret, foretar av disse et utvalg kunstnere til utstillingen som turnerer til hele fem ulike visningssteder på Vestlandet. En trenger en solid økonomi for å kunne drifte et slikt apparat på en tilfredsstillende måte. Styret arbeider målrettet for en endring på dette området og ser det som avgjørende for at Vestlandsutstillingen skal kunne bestå som en viktig samtidskunst institusjon i nye hundre år.

- Styreleder Maria Hjelmeland, Bergen 01.01.14

SPONSORER

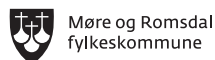

KUNSTNERE

AUDAR KANTUN & MARTHE ELISE STRAMRUD

BETTINA HVIDEVOLD HYSTAD &
SIMON TORSSELL LERIN

BJØRN-HENRIK LYBECK

BJØRN VENØ

CAMERON MACLEOD

CAMILLA L. HAUKEDAL

CATO LØLAND

SUHRKE & SKEVIK

GITTE SÆTRE

INGEBORG KVAME

JOHANNES HØIE

JOHNNY HERBERT

KENT FONN SKÅRE

KRISTEN VESTE RØNNEVIK

KRISTIN AUSTREID

KRISTINA KVALVIK

LENA KATRINE & HEIDI-ANETT

LINDA KARIN LARSEN

MAREN JUELL KRISTENSEN

TOVE KOMMEDAL

SPESIELL TAKK

En stor og varm takk til samarbeidspartene: Stavanger Kunsthall, Haugesund Kunstforening, Kunsthuset Kabuso, Sogn og Fjordane Kunstmuseum og Kunstmuseet KUBE og Rogaland Fylkeskommune, Hordaland Fylkeskommune, Sogn og Fjordane Fylkeskommune og Møre og Romsdal Fylkeskommune.

KENT FONN SKÅRE
Mjukt Landskap

I. — TRAJETS PENDANT UN AN
d'une jeune fille du XVI^e arrondissement

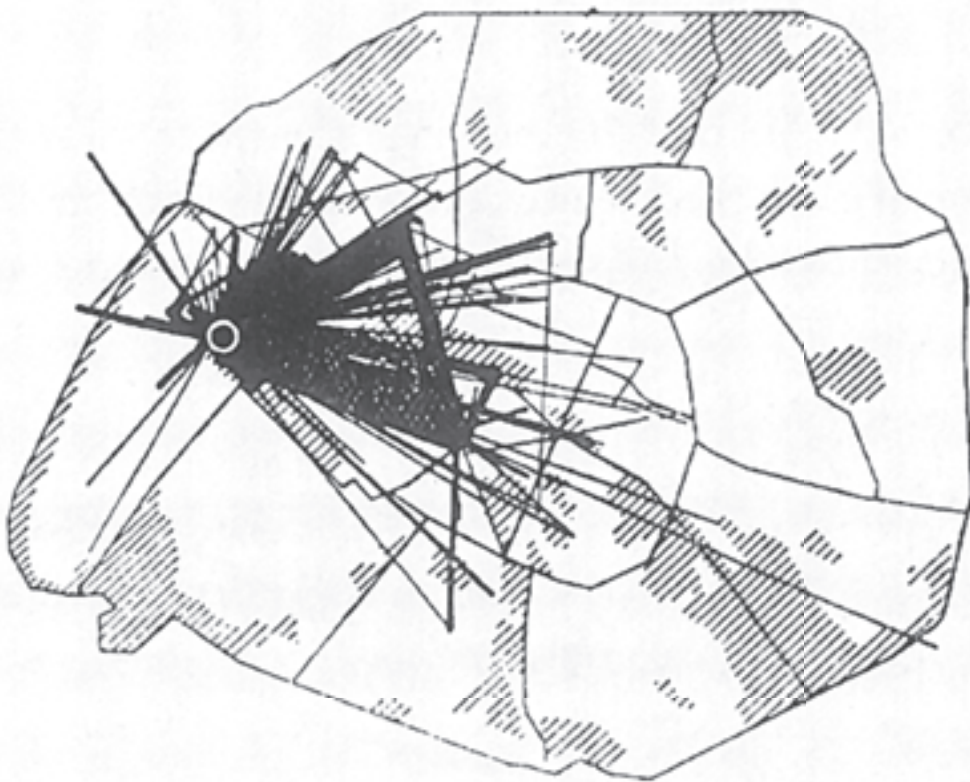

Le triangle central a pour sommets : le domicile, les leçons de piano et les cours de Sciences politiques.

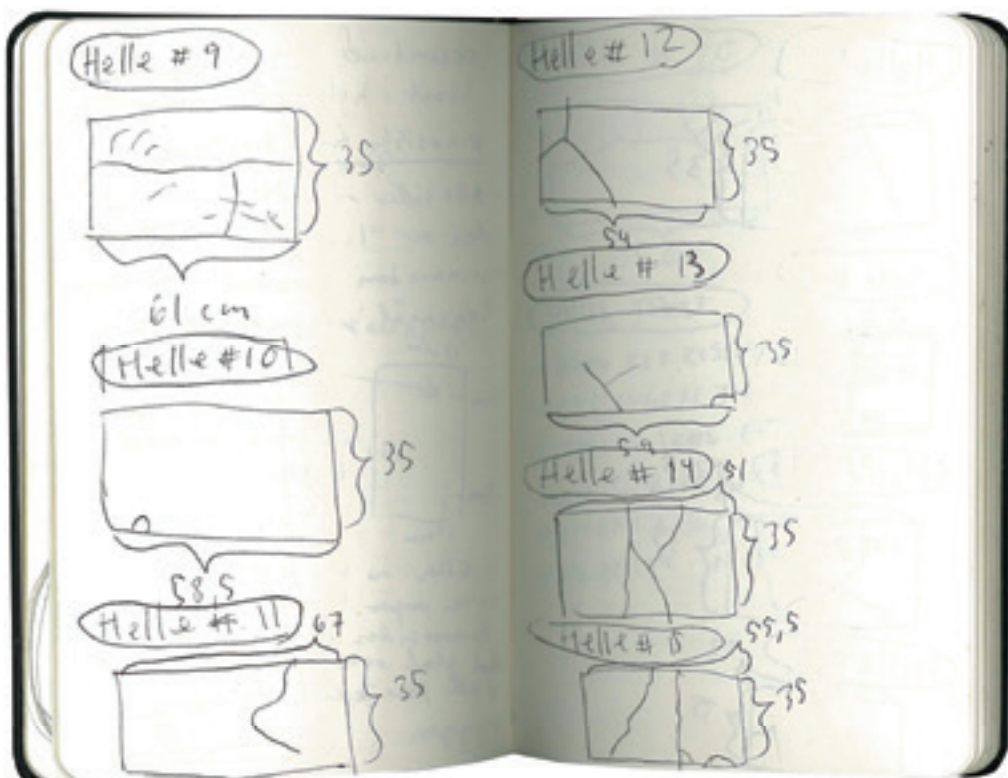

Paul-Henry Chombart de Lauwe: Routes taken during one year by a girl in the 16th Arrondissement, Paris, 1952. *The Activist Drawing – Retracting Situationist Architectures from Constant's New Babylon to Beyond.* Catherine de Zegher og Mark Wigley. MIT Press, 2001.

Kent Fonn Skåre, Notabok.

KRISTINA KVALVIK
Location

”Location” er en film sentrert omkring et fraflyttet, nedslitt hus som er full av andres minner. I filmen beveger vi oss igjennom det forlatte huset, en typisk location i film, hvor elementer som tid, forfall og erindring blir representert. I huset leter vi etter det rette bildet, uten at det gir dramaturgisk forløsning eller svar. Karakteren som utforsker stedet er usynlig, og betrakteren følger dens blikk igjennom ulike rom. Det trygge, lukkede hjemmet er åpnet opp, og naturen har langsomt overtatt huset ved å tære der den klarer å gripe fatt. På denne måten oppstår det en ambivalens mellom huset som et vern og som representasjon av det trygge, mot naturens inntrengning. Prosjektet er en undersøkelse av det iscenesatte rommet, og hvordan det underbygger filmens stemning og narrativ. Her er fortellingen fjernet og fokuset er utelukkende lagt på søken etter den perfekte location.

”Location” er støttet av Dansk Kunstråd.

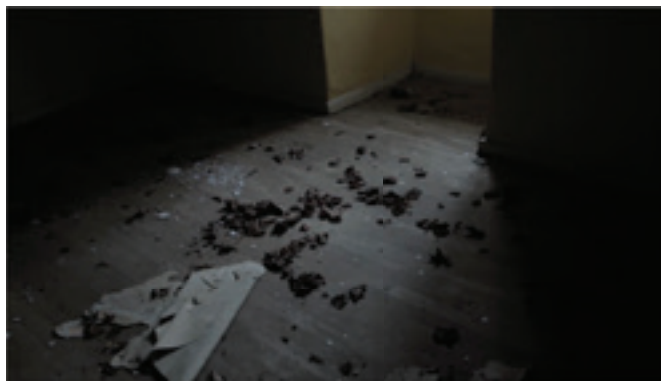
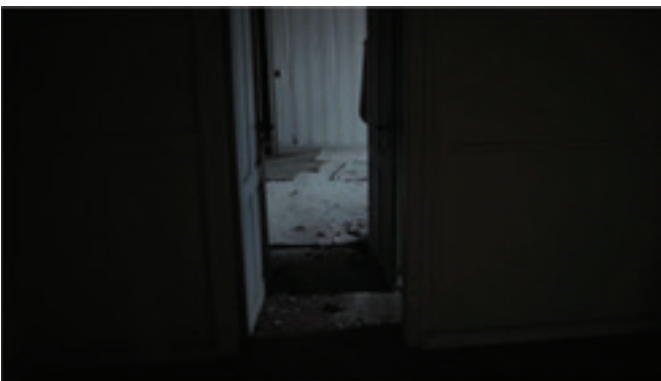

JOHANNES HØIE
Tryptikon (utsnitt)



BJØRN-HENRIK LYBECK
40 arbeidstimer

På sitt aller mektigste beordrer kong Knut at tronen plasseres i fjæra når tidevannet er på vei innover land. Han setter seg på tronen, og roper ut mot det flommende havet: "Du, som alt annet, er underlagt min kommando. Ingen har noensinne gått imot min vilje ustraffet. Som din konge befaler jeg deg derfor, flom ikke over mitt land, og la heller ikke min kappe bli våt." Tidevannet fortsetter imidlertid å stige. Vannet skyller over Knuts føtter og kappe, uten respekt for hans kongelige person. Han bykser bakover og sier: "La alle mennesker vite hvor tom og verdiløs kongens makt er. Tittelen er ingen verdig, bortsett fra Han som styrer over land og hav med evige lover." Fra den dag bærer kong Knut aldri sin gullkrone igjen.



GITTE SÆTRE
Morstøv

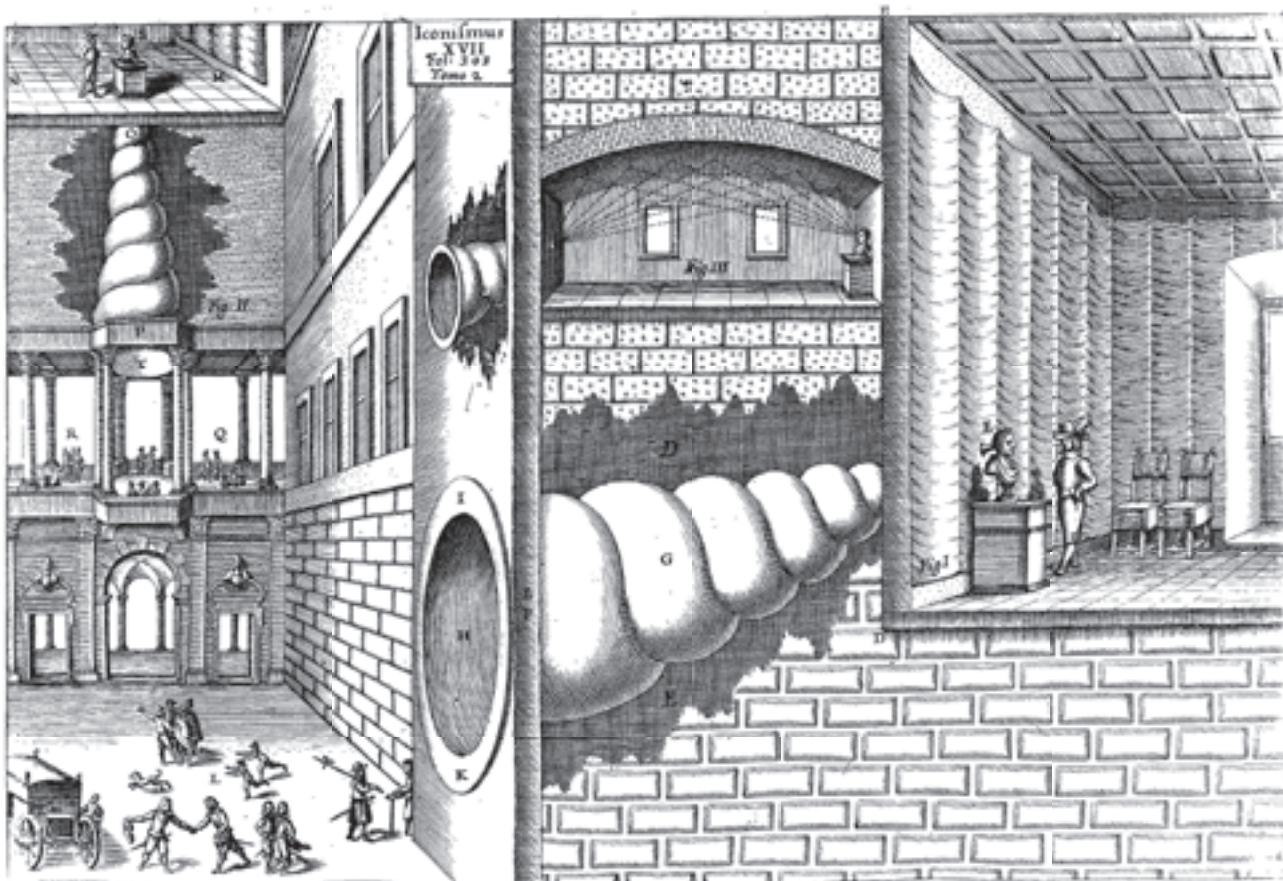

JOHNNY HERBERT
Private Work Public

“Listen!”, “Hey you!” – such was a typical address by those at the discussion that took place recently in the city hall. Organized by members of the public, topics raised included frustrations about the perceived treating of the public as a collection of consumers, but often returned to attempts at planning how to go about having the discussion. In the increasingly parliamentary atmosphere, some people were sitting (looking like they may have been listening), but many others were struggling to be heard, resorting to increasingly loud and direct modes of address to try and get the rooms attention. Curiously, this was happening even with a public address (PA) system available to aid audibility and encourage listening; the microphone was used infrequently. Below is a translated transcription from a sound recording of one particular moment I wanted to share with readers. The sound recording was distorted in parts due to the sizeable disparity in volume levels, so I have occasionally mediated (from memory) where it was not possible to decipher the recording. I could not see where all the voices were coming from, but none of those I approached wanted to go down on record here:

(restless noise)

A: *(loud at first)* Ok, look...just to try and focus ourselves on some of the matters needing to be discussed: we have to try and realize that we live in a representative democracy, the state representing the public and so on, and that this situation is where we have to accept our responsibility and accountability to the public when speaking, just as an actor has a responsibility towards his or her role in the theatre! Let's be respectful!

B: *(shouting)* This isn't a bloody performance!
(eruption of shouting/noise. Continuing for a while)

A *(amplified)*: *(tapping on microphone)* Hello? ...Right, I think someone should be the direct things a little.
(laughs)...I'm in PR, it's ok, I'm used to it. *(laughs)*

C: *(loudly at first)* Can I just supplement what you were saying? I actually think this theatrical parallel could be useful to consider how we address one another.

To pick up the theatrical metaphor again: Do actors have a greater responsibility to their role than to something else they care about themselves? Do they suspend their ethics and submit themselves to another's whim? I am now a member of a small political party I won't name for clarities sake here, but, as a reference, I used to be an actor.

(murmuring)

C: I don't think either makes me an authority here actually...anyway, erm, basically, I just think that we can consider our actions here in this hall as a presentation of our attitudes towards the public and that we may have a responsibility to the public, but that this doesn't mean we need to assume a different role, somehow needing to act and address one another as if we are just waiting to speak our lines. Actors can listen too!

A *(amplified)*: Ok, thank you for your comment.
 Anyone else?... Yes, you, please...

D: I also think this element of responsibility when we speak is very important.

(disgruntled noises)

A *(amplified)*: *(slightly irritated)* Please, let everyone have their chance.

D: Thank you. I have been listening and observing how we have been performing here and I agree with what was just said, I think we could practice our listening much more carefully in this situation. I don't feel we've heard enough prolonged statements to actually begin responding to what has been said and see how this resonates with us. It's not only a matter of who and how we address, but how we act as people being addressed!

A *(amplified)*: Ok. Someone else?...I think we should begin focussing on some key current issues here.

C: How is this not an important...

A *(amplified)*: Weeeell, because we have to justify doing what we are doing here and at least make some kind of documentation, or report on our discussions, the topics covered, and so on and so on.

C: I feel this discussion was actually moving to something more important than how we are might think we are representing the public, or something...

(Increasingly loud sound of a military band passing outside)

C: *(speaking louder)*...We are...errr...can I use the microphone?

A *(amplified)*: Errrm, yeah, sure, sure...

C *(amplified)*: Hello? *(tapping on microphone)* Ah, good. Ok, so...eerr, what I was going to say was that we are members of the public at the moment and are acting as members of the public. Because we're in this building, I don't think we suddenly have to justify our actions to the city by showing them a list of points covered, but I do think (getting louder to be heard over the outside sound) we have a responsibility to sympathize and attempt to empathize with others by listening here in this situation of public address!

(Various shouting. Becoming louder along with the sounds from outside.)

(The PA system starts to feedback [high squealing sound])

C *(amplified)*: Now this is empathy!



Ivy - et frigjørende troll

Ivy – et frigjørende troll, setter fokus på renselses- og frigjøringsprosesser gjennom trolldom og ritualer.

Ivy (eng) : eføy

Eføyen er symbol på hvordan sjelen lever videre etter kroppslig død. I paganisme og heksekunst virker eføyen svalende og stimulerer til dype tanker. Magisk bruk av planten kan beskytte mot ulykke og negativitet og vil kunne medføre helbred og beskyttelse, samt sann kjærlighet, troskap, fruktbarhet, vennskap og ekteskap, livsglede og samarbeid.

- et frigjørende troll

Henviser til det underjordiske stygge som kan være farlig men også det som fremstår som bare dumt. Uttrykket å gå troll i ord, altså at noe negativt skjer hvis en snakker om det, bygger på forestillingen om noaord* og tabuer, som er en urgammel redsel for å omtale onde krefter eller farer ved deres rette navn.

Vestlandsutstillingens forskjellige destinasjoner er arena for handlingsforløpet og sameksistensen brukes som skapende metode. Verket Ivy- et frigjørende troll vil vokse seg større og større fra Vestlandsutstillingens forskjellige destinasjoner til siste visningssted som er Kunsthus KABUSO. Her avsluttes ritualer og eføy greina med all konfettien brennes opp.

Flammene og brannen brukes som renselse eller frigjørende element.

Direkte brennes materiale opp og symbolsk er det nedskrevne gjort imaginært.

* Noaord: erstatningsord for ord som er farlige ifølge religion eller folketro.

TOVE KOMMEDAL
Ivy - et frigjørende troll



AUDAR KANTUN OG MARTHE ELISE STRAMRUD
All the Things - and the Life That Goes With Them (Toasty Loaf)

BJØRN VENØ
Holtzwihr



HELTEN ER DØD

Bjørn Venø ser seg sjølv som ein 'Licensed Fool' noko mang ein kunstnar er. Dei er barnet som kan fortelje kongen at han er naken, gutungen som leiker i asken dagen lang eller narren som kan sei det ingen andre kan. Dei tar på seg rollen som idiot fordi det gir rom til å utforske og leite etter meining og idear utan fordomar, med eit håp at det dei finner kan stimulere til etter tanke.

Heltane vi ser opp til reflekterer verdiane samfunnet verdseter og treng. Når det er krig står krigs helten fram sterk og trufast, slik som Audie Murphy, den mest dekorerte Amerikanske helten frå andre verds krig. Han kom frå fattige kår, var sett på som ein spinkel gut, men gjorde den Amerikanske nasjonen stolt, giftet seg med film stjerna Wanda Hendrix og spilte mang ein cowboy helt i Hollywood Western. Når det er uopplaget land å finne og fred kviler over land og hav har vi hatt oppdagelsesreisende slik som Roald Amundsen og Fridtjof Nansen. Når verden var kartlagt såg vi til månen med helter som Neil Armstrong og Yuri Gagarin.

Etter som samfunnet forandrar seg kommer nye helter fram, spørsmålet er kva slags helter verdseter vi i dag? Svaret vil fortelje deg mykje om verdiane i samfunnet vårt.

CATO LØLAND
Pale, A Shadows Bright





LINDA KARIN LARSEN
Free For All //// Cheap For All

Store deler av *Failing to Levitate in the Field* (2012) er en spørrende, insisterende monolog. Stemmen hører til en som forsøker å forstå hva som skjer, hun er i en situasjon hvor mye er ute av hennes kontroll. Hun vil være en god pasient (eller tilsvarende rolle) og forsøker så godt hun kan å tilpasse seg det «de» sier, men misforstår sannsynligvis fullstendig.

I Maren Juell Kristensens arbeider ligger det et premiss om at det finnes en objektivitet som er utenfor karakterenes perspektiv. Denne objektiviteten kan ligge hos leger, autoriteter, statistikker eller fysiske objekter. Video benyttes for dets flyktige form, en temporalitet som minner om hukommelsens og dermed er ustadig. Skiftende scener, klipp og beskjæringer brukes for å fragmentere og dermed speile en indre forvirring. En persepsjon som ikke er satt, ikke er sikker og som i møtet med en konkret verden med definisjonsmakt opplever å glippe unna. Misforståelsen er et sentralt element

Bildematerialet i dette arbeidet er inspirert av enkel medisinsk grafikk; som forklarende illustrasjoner eller i en MRI skann. Det sistnevnte er en del av en teknologi som fragmenterer og fremmedgjør individet ved å ta abstrakte bilder for å forklare en indre (utilgjengelig) virkelighet.

Lydsporet er komponert etter oppskrift på 'Brainwave Entertainment' (isochronic tones) hvor teorien er at disse tonene skal stimulere frekvenser i hjernen med et terapeutisk mål. Tittelen er en løs parafrase over Bruce Naumans *Failing to levitate in the studio* og andre forsøk som *Instructions for a Mental Exercise* 1974 som er en instruksjon for en form for meditasjon hvor målet er å synke ned eller flyte på gulvet.

MAREN JUELL KRISTENSEN
Failing to Levitate in the Field



PLEASE CHOOSE
A NATURE SCENE

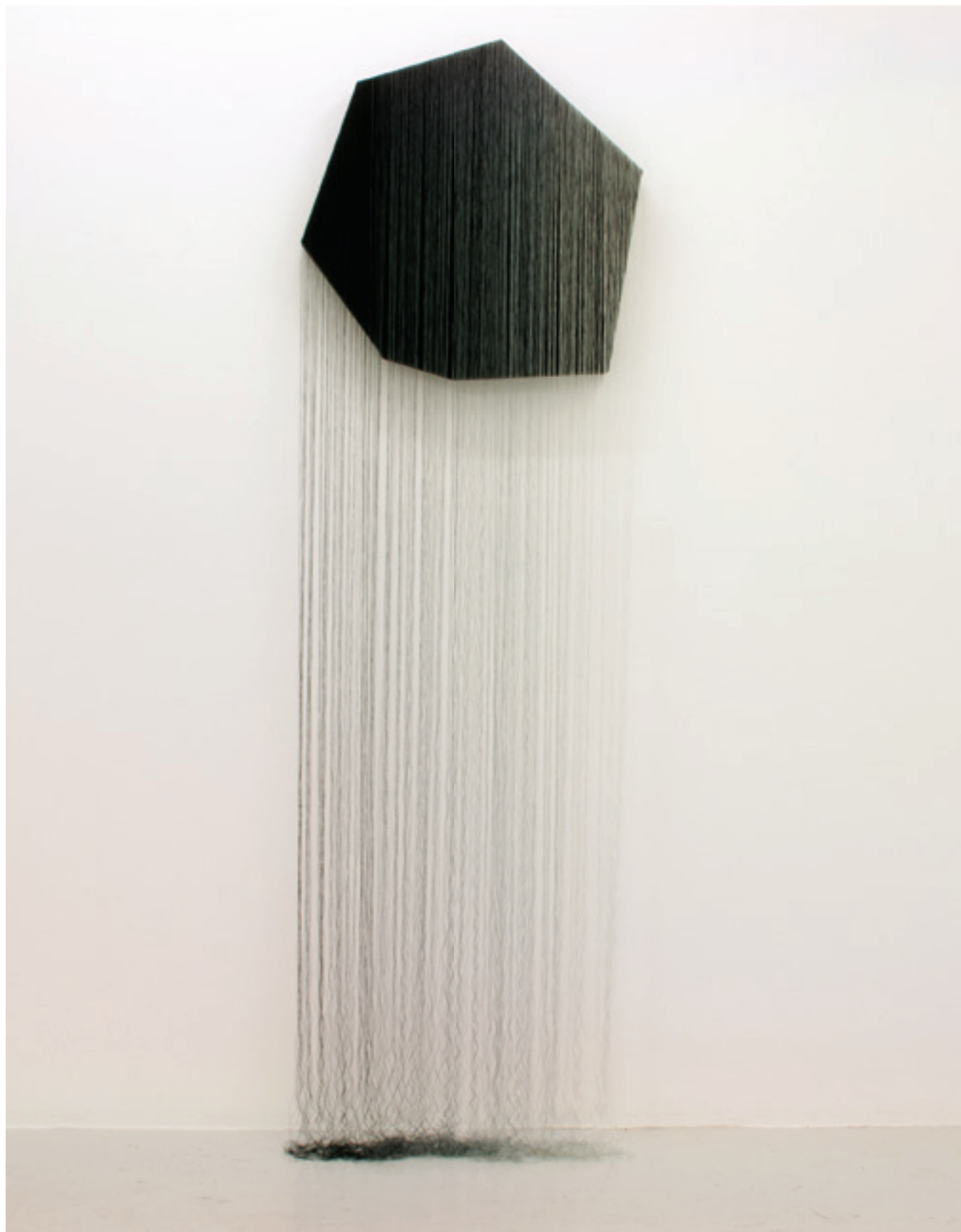

tida uten sang var ingen tid
kun evolusjon
en vekst med vilkårlig design
tid uten nå
sted uten her
ting uten form
eksistens uten bevissthet
søvn uten oppvåkning
nærvær uten tøstj
sang uten lytter
ru uten jeg
ja jeg fulgte rei hele veien
teru kom te rei sjæl
uten meg ville du knapt finni fram
det var jeg
som støtta rin finger
nåru leita på bakken etter maueren
det var jeg
som åpna rine øyne
så ru så klart under vann
det var jeg
som sa at
alt fins og
ru fins og
det som ikke fins
skal bli lagd og
alt som skal bli
skal bli ett
te et punkt med rom
te et nå som er alltid
te et ru som er jeg
- Aina Villanger

INGEBORG KVAME
Falling

CAMILLA L. HAUKEDAL
Trust In Me



Fotograf: Anthony B. M. Tessier

SUHRKE & SKEVIK
Transaction #3

Suhrke & Skevik er en kunstnerduo bestående av Ellen Henriette Suhrke og Hilde Skevik. Som duo produserer de foto, video og gjør live opptredener hvor samspillet dem imellom står sentralt. Duoen har utviklet et kroppslig stilisert uttrykk og skaper tablåer hvor deres egne skikkelser agerer og betrakter omgivelsene i ulike positurer. Arbeidene fremkaller en hverdagslig gjenkjennelse til tross for absurde handlinger. Videoserien Transactions # 1-3 ble utviklet over en toårs periode. Her sees duoen i det de navigerer hverandre gjennom skiftende by- og naturlandskaper.



DUNCAN CAMERON MACLEOD
Graffiti Drone

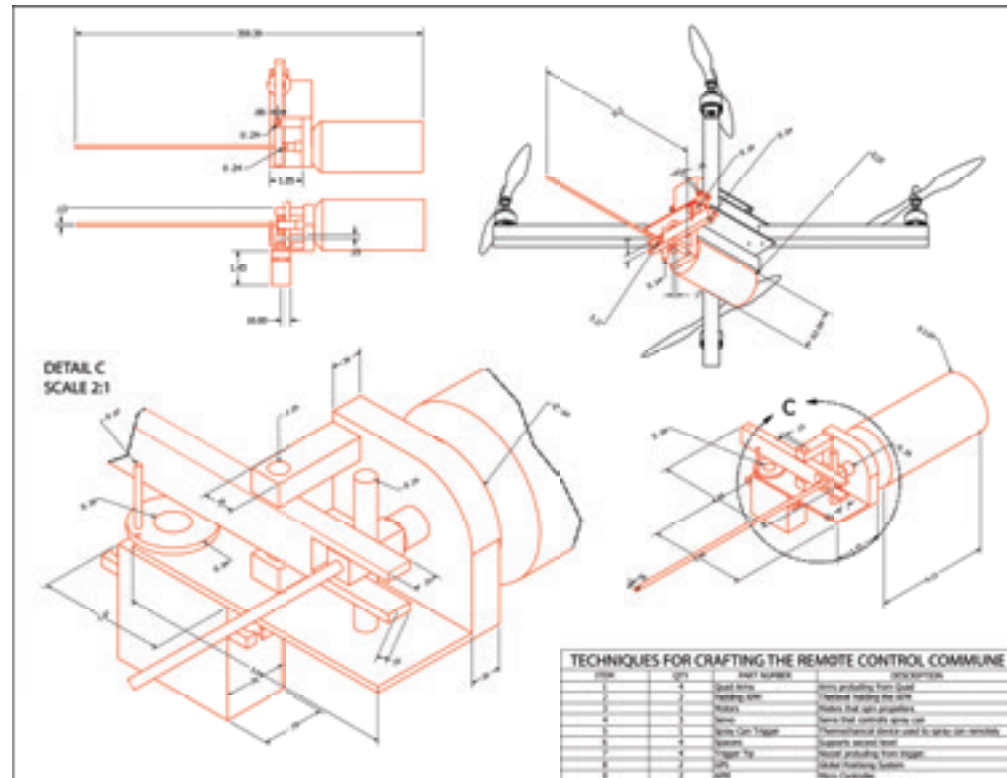

T.C.R.C.C. is the invention of a remote controlled unmanned aerial vehicle with spray painting capabilities. Essentially the device is a radio controlled domestic drone with a spray paint can adhered to it. This system is designed to let the controller spray paint remotely giving it the ability to fly at high altitudes accessing locations outside of human reach from a remote location. An onboard Global Positioning device allows the drone to plot in geographical locations in order to specify long distance travel without manual radio control.

My motivation in developing this technology is to explore the anonymity and functional versatility the device can create in relation to the production of graffiti. At this stage my graffiti drone does not provide the same aesthetic quality as hand drawn graffiti as it is not particularly this element of craft or “can control” that I am interested in. I am more interested in the way visibility is connected to artistic value within graffiti culture.

What I am referring to is how graffiti production is not only valued based on the skill of the writer in creating an aesthetically appealing image but it is also about the ability of the artist’s covertness. Graffiti writers that can access locations in hard to reach places achieve a level of prestige within the graffiti community. I am interested in disrupting or enhancing this element of prestige by developing a technology that makes access to elusive areas readily accessible.

My interests are not fundamentally malicious in intent, although I understand that the technology could be used in controversial methods. My primary focus is to create a technology that disrupts the way in which graffiti is produced and perhaps change or challenge the language of this particular aspect of graffiti culture.



Simon Torssell Lerin
with

Bettina Hvidevold Hystad
Damo Suzuki

Simon Torssell Lerin / Bettina Hvidevold Hystad with Damo Suzuki er ei kulturell pilgrimsreise i fotspora til den japanske musikaren Damo Suzuki. I 1967 sender Suzuki ei kontaktannonse frå Japan til den svenske avisa Expressen der han skriv at han er ein ung japaner som vil reisa til Sverige og læra seg om svenske skikkar og tradisjonar, og han lurar på om det finnes ein svensk familie som kunne tenkja seg å ta i mot han som gjest. Lerin / Hystad's bok er ei skildring av Suzuki's reise til Sverige og hans tid i den vesle värmländske staden Gräsmark. Historien om korleis han seinare reiser vidare til Tyskland der han som gatemusikar blir oppdaga av det tyske rocke- bandet CAN. Boka skildrar også Suzuki's nåverande musikkprosjekt *Damo Suzuki's Network*, eit prosjekt der Suzuki reiser verda rundt og skaper improvisert musikk i lag med lokale musikarar. Boka gis ut av Clouds Hill og inneheld tidligare upubliserte fotografi, handskrivne brev og songtekstar av Suzuki. Den kjem i ein boks som også inneheld ein vinyl med eit liveopptak frå ein improvisert konsert Lerin / Hystad gjorde i lag med Suzuki på Fylkingen i Stockholm den 11 Februar, 2013.

Jeg, Grønn Hagepleie v/Kristen V. Rønnevik, var ute på oppdrag hos en kunde og klippet en hekk. Tankene mine vandret og drev rundt omkring, da kom jeg til å tenke på vinteren. Når det ble kaldt og mye snø, og alternative mulig bigeskjeft som jeg kunne synes være interessante og meningsfulle.

Au pair, var hva jeg kjente jeg ville bli, eller iallfall om vinteren; *Grønn au pair*. Etter noen runder med meg selv, fant jeg ut at det kunne være mer egnet som et separat kunstprosjekt. Underveis i prosessen slo tvilen hardt ned i meg, og usikkerheten min begynte å vokse. Den slo seg løs, og det ble til; *Granskning og eksistensberettigelse av prosjektet Grønn au pair*, som jeg nå skal presentere på VestlandsUtstillingen2014 i form av en videoinstallasjon. Prosjektet *Grønn au pair* er ikke gjennomført, enda.

Prosjektbeskrivelse:

Au pair (fr. på like fot; ung pike som hjelper til med barnepass og husarbeid mot kost og losji, som samtidig lærer språket å kjenne, jfr. Norsk Ordbok, Kunnskapsforlaget 2003).

Jeg ønsker å gjøre en revisjon av begrepet au pair, samt se det fra et utvidet perspektiv.

I en mellomstorby på sør-vestlandet (Haugesund), vet jeg det er andre miljøer og grupperinger fra andre nasjoner og fra andre kontinenter. Men det er vanskelig å møtes og å lære hverandre å kjenne. Selv er jeg fra middelklassen, hvor jeg på mange måter fortsatt befinner meg etter fullført utdanning. Jeg er en norsk mann som ønsker å bli kjent med mennesker fra ulike internasjonale miljøer i Haugesund.

Hvordan kan vi komme på likefot?

Jeg skal være Grønn Au pair i en uke hos en familie fra Etiopia, en uke hos en familie fra Polen og en uke hos en familie fra Thailand. Jeg skal frigjøre tid hos dem. Jeg skal ta meg av husarbeid og barnepass. En kan si at det er en form for arbeidslivsutplassering, slik som en har på ungdomsskolen, bare hos en familie ifra en annen kultur.

Istedenfor å lære språket deres å kjenne, skal jeg få et innblikk i kulturen og de sosiale kodene.

Hensikten er å se om min inntreden i familiens private hjem kan bidra til å øke kulturforståelsen hos hverandre.

Jeg skal ikke bo hos familien hvor jeg er au pair. Jeg skal heller ikke ha betalt for mitt arbeid. Derimot skal jeg ha deres tillatelse til å dokumentere min uke som au pair hos familien.

Mine metoder skal være miljøvennlige. Dvs. at jeg skal være vennlig med både det sosiale miljøet, omgivelsene og naturen rundt meg. I tjenesten som au pair skal jeg sykle til og i jobben, og benytte meg av (mat)produkter og varer som er økologiske og vennlige med miljøet. Motivasjonen med dette er at vi sammen kan ha en god og bærekraftig fremtid sammen. Av den grunn kalles prosjektet Grønn Au pair.

Granskning og eksistensberettigelse av prosjektet Grønn au pair:

_ Kartlegging av prosjektet; *Grønn au pair*, sine kvaliteter (styrker og svakheter), samt refleksjoner rundt det.

_ Kartlegging av kunstner Kristen V. Rønnevik sine egenskaper og evner, og om de strekker til for å kunne gjennomføre prosjektet; *Grønn au pair*.

Noen av spørsmålene jeg vil inkludere i kartleggingen:

Hva er det med dette prosjektet som jeg som kunstner og samfunnsborger ønsker å bidra med til det offentlige fellesskapet? Hvordan vil jeg beskrive et fellesskap?

Hvilke fellesskap har jeg tilgang til? Hvilke av dem har jeg av fri vilje valgt? Hvilke fellesskap kan jeg avstå fra? Inkluderer jeg andre i mine fellesskap? Er de fellesskap som jeg er del av betydellesfulle for andre? Bringer de meg; Makt? Ære? Prestisje? Gevinst? God investering? Misunnelse? Hva kjennetegner dem? Besitter de likhetstrekk/ulikhetstrekk?Hvordan opptrer jeg ovenfor mennesker(individ eller grupper)som jeg ikke vil eller ønsker fellesskap med? Hvordan pleier jeg fellesskapet? Dersom jeg er ute blant gode venner, hvordan skaper jeg et 'oss' og 'de andre'? Ekskluderer jeg andre, eller bidrar jeg med varme og inkludering?

Resultatet av dette skal vises på VU2014 i form av en video-installasjon. I denne gruppeutstillingen har jeg med et bidrag, og jeg befinner meg den måte i et fellesskap med de andre kunstnere der. Hvilket kulturelt fellesskap vil dette være? Er dette et(kryptisk?) utleveringsrom? Lengsel etter å bli sett? Et rom til å presentere produktet av sin selvdyrkelse og egoisme? Hvem er de individene som kommer å ser denne utstillingen? Hvilke fellesskap av samfunnet har de kontakt med?

'Dersom et menneske ikke blir sett, eksisterer det ikke', *Nedstyrtende Engel* av P.O. Enquist.

KRISTEN VESTE RØNNEVIK
*Granskning og
eksistensberettigelse av
prosjektet Grønn AuPair*



A while ago we decided to photograph one of our own pieces, closer (to Ana Mendieta), with an analog Hasselblad. We hung the photo, showing us in a sculptural embrace, on the photo studio wall, and took place behind the camera. For the first time, as we normally work by making photographs of our bodies by using a self timer, we gazed directly at ourselves through the lens. We are both the creators and the motifs, performing a collective human form.



KRISTIN AUSTREID
Closer Apart #3

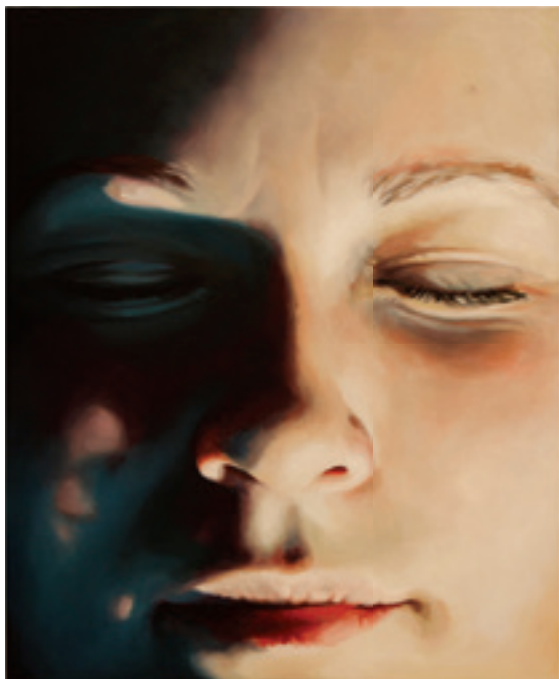

Jeg husker vi lærte om forskjellen mellom å være subjektiv og objektiv på skolen. Kanskje i begynnelsen av ungdomskolen en gang. I noen sammenhenger skulle man se objektivt på saken, se bort fra egne behov, favne en generell mening og ytre noe fra utsiden av oss selv. Å være objektiv var å tre inn i en rolle der vi talte fellesskapets røst, en egen stemme med myndighet, nesten som jordas egen stemme. Jorda som kunne se alt utenfra, som visste hvordan det egentlig hang sammen, hvem som hadde sagt hva, som kunne høre det vi tenkte inni oss og hvordan handlingsforløpet spilte seg ut. En fasit. Men det forble bare en rolle, for vi visste at det subjektive ikke kunne unnvikes, uansett. Og om jorda hadde en fasit var den fryktelig vanskelig å forstå, om ikke umulig.

Så ble vi sittende der da, fast i vår egen subjektivitet, skulende bort på sideman-

nen i undring over hva hun mente om saken.

Jeg kunne glo på de andre. Hva tenkte de på, hva følte de. Kunne de se hva jeg følte? Høre mine tanker? Avstanden este mellom oss og ble til en klissete deig av ord og setninger. Vi kommuniserte, prøvde å forstå og lærte å tolke hverandre som speilbilder av oss selv. En rykning i det ene øyenbrynet, kinn som rødmet, en snurpet munn. Jeg forsto det ved å kjenne mine egne røde kinn, mine egne anstrengte lepper.

Vi kom aldri nærmere enn en tilnærmet lik forståelse, en subjektiv oppfatelse av den andres budskap. I matematikken tegnet vi to bølgete linjer over hverandre, tilnærmet lik.

Jeg husker at bakerst i boka fantes det også en fasit. Løsningen på regnestykket eller svaret på hvor mange atomer det er i et vannmolekyl. Det var bare å bla opp og sam-

menligne med svaret i kladdeboka. Hvis de var like, hørte spørsmål og svar sammen og man fikk en tilfredsstillende R. Jeg er ikke helt sikker på hvor jeg skal bla lenger. Jeg ser på søstrene mine. Jo, vi er ganske like, tilnærmet like, og vi hører sammen i familien. Vårt lille fellesskap der vi er sosiale, samtidig som vi er individer.

Jeg er i meg og de er i seg, og det personlige gjør at vi ikke forsvinner inn i hverandre. På samme måte er kanskje avstand og nærhet knyttet sammen, og ofte tilstedeværende samtidig. Vi forholder oss til utsider og innsider, min innside og andres utsider, to sider av samme sak. Og om vi ikke kan sette et er lik i mellom, så duger det kanskje med to bølgete linjer i stedet.

Kunsthall Stavanger, Stavanger 23.01 - 13.02
Sogn og Fjordane Kunstmuseum, Førde 1.03 - 23.03
Kunstmuseet KUBE, Ålesund 5.04 - 27.04
Haugesund Kunstforening, Haugesund 9.05 - 1.06
Kunsthuset Kabuso, Øystese 8.11 - 9.12

www.vestlandsutstillingen.no

AUDAR KANTUN &
MARTHE ELISE STRAMRUD
BETTINA HVIDEVOLD HYSTAD &
SIMON TORSSELL LERIN
BJØRN-HENRIK LYBECK
BJØRN VENØ
CAMERON MACLEOD
CAMILLA L. HAUKEDAL
CATO LØLAND
SUHRKE & SKEVIK
GITTE SÆTRE
INGEBORG KVAME
JOHANNES HØIE
JOHNNY HERBERT
KENT FONN SKÅRE
KRISTEN VESTE RØNNEVIK
KRISTIN AUSTREID
KRISTINA KVALVIK
LENA KATRINE & HEIDI-ANETT
LINDA KARIN LARSEN
MAREN JUELL KRISTENSEN
TOVE KOMMEDAL

