

Nytt SIM-kort

Du har fått ett nytt SIM-kort till din TRACKme enhet. Detta är ett Telia Kontantkort och är laddat med minst 50 Kr när du får det.

Efter att SIM-kortet är utbytt och kontrollerat att allt fungerar, bör man antingen registrera kortet på Telias webbtjänst, så att du kan se kortets saldo och ladda kortet i app eller webbtjänst, eller knyta kortet till ett abonnemang istället om du föredrar detta.

Du är själv ansvarig för att kontantkort eller abonnemang i din TRACKme är aktivt och har ett saldo för att kunna larma via SMS.

Beskrivning av SIM-kortsbyte

SIM-kortet kan bytas med enheten spänningssatt men iakttag största försiktighet då elektroniken är helt oskyddad i detta läge. Det är rekommenderat att om möjligt koppla loss enheten från kablaget.

Börja med att avlägsna den helt släta gaveln genom att lossa de två skruvarna. (PZ2 skruvmejsel/bits)

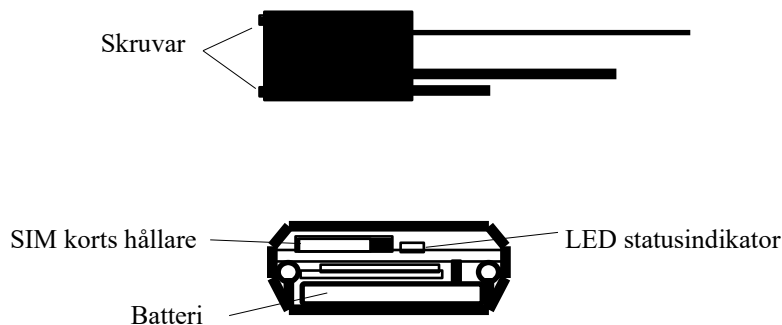

Om du har valt att byta SIM-kort med kablaget inkopplat så börjar nu den gröna status LED'n blinka oregelbundet, och efter en kort stund <1 min, så blir blinkandet regelbundet 1-5 blinkningar följt av en kort paus, som repeteras. Detta är normalläget, och visar enhetens signalstyrka på GSM nätet.

Ett intensivt konstant blinkande **i flera minuter** är en felindikering, testa att bryta matning till enheten (ta ur säkring eller koppla loss kabel) i minst 5 minuter, och försök igen. Om inte detta fungerar, rådfråga leverantör.

Enheten testas sedan genom att skicka statusfrågan **STATUS?** Du kommer få svar från enheten om det fungerar som det ska.

Montera tillbaka gaveln och förvissa dig om att packningen ligger rätt och tätar ordentligt innan du spänner skruvarna. Enheten monteras sedan tillbaka i objektet.

Observera att antennerna (de två korta kablarna) är så fria som möjligt. De får alltså inte klämmas eller viras ihop, och absolut inte fästas samman med andra kablar.

Mer info kan hittas på www.trackme.se