

SPJÄLRÄCKE LUTNING MED VILPLAN

Infästningar: Nedgjutning, Väggfäste

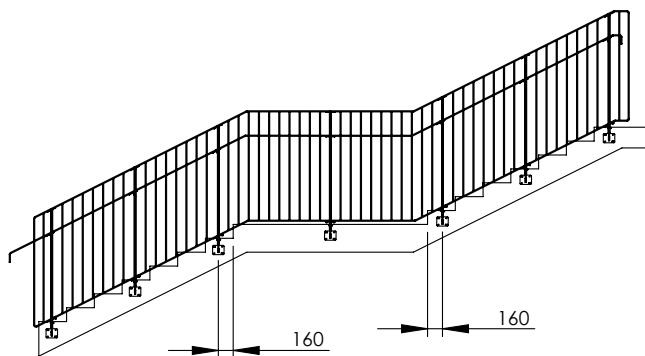

A



MF6S M8x18

B



MK6S M8x12

C



MC6S M8x50

D



Kupolmutter
M8

Tips! Påbörja alltid montage av räcken i nivåskillnad eller i vinkel och jobba utåt. Montera ihop räckedelarna innan fastgjutning eller fastbultning slutförs. Justermånen sitter i fundamenteringen.

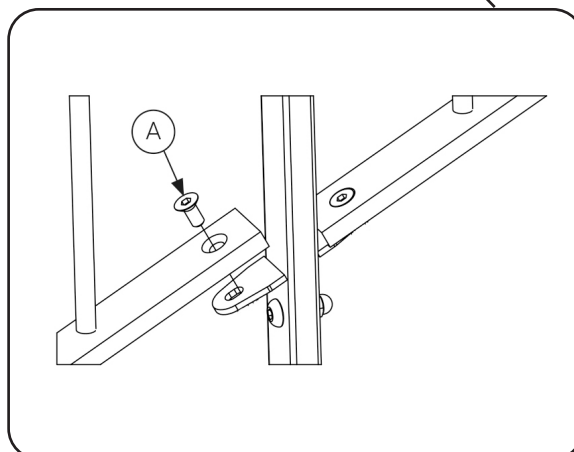
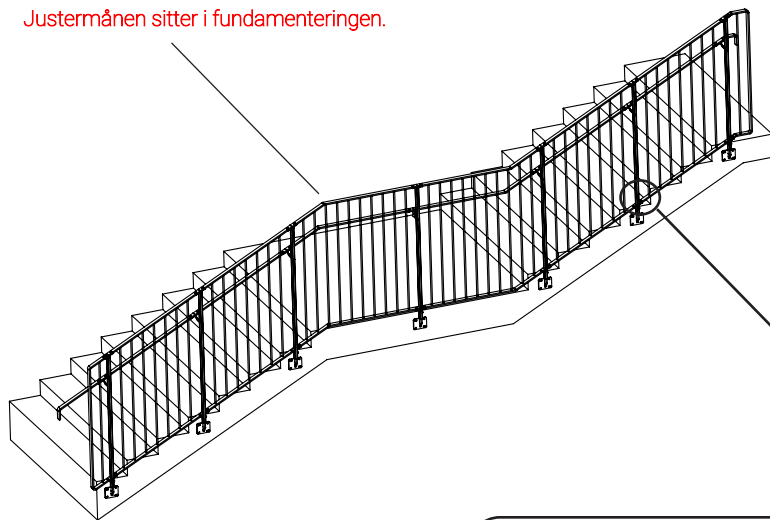

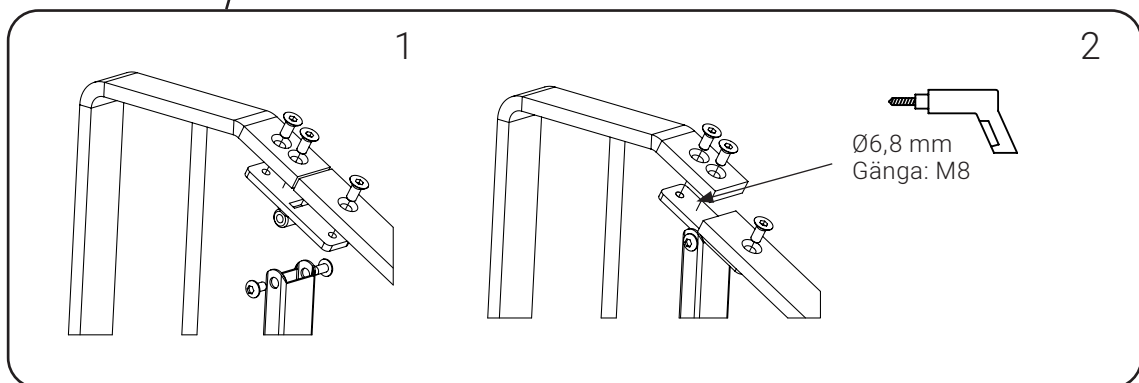
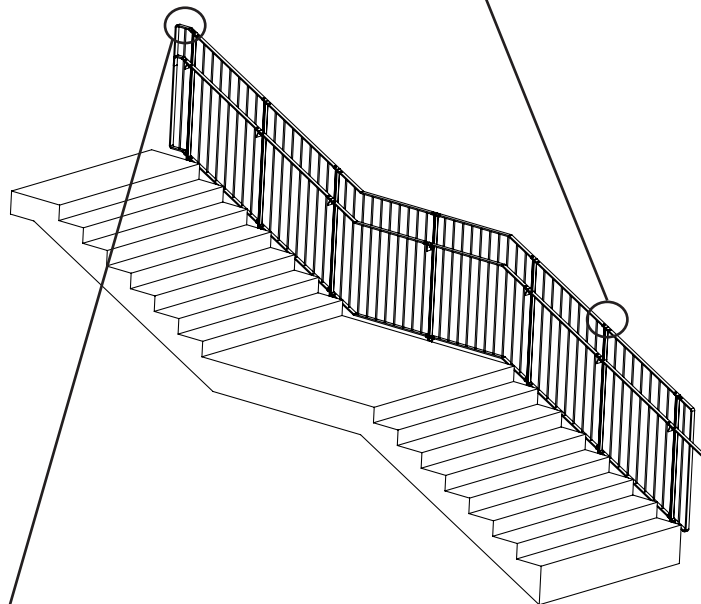
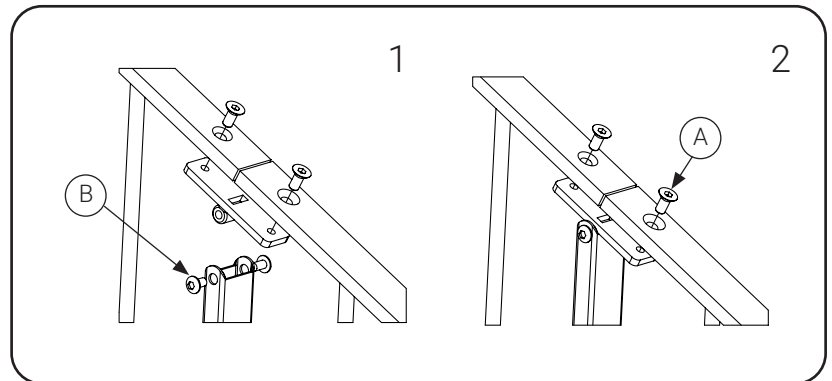
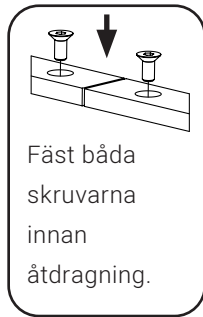

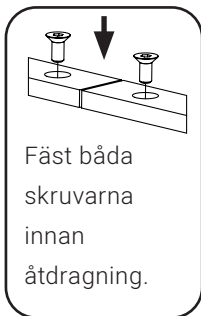
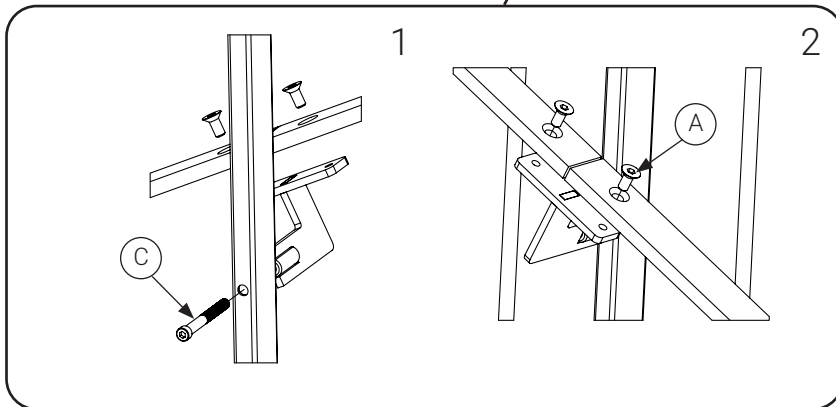
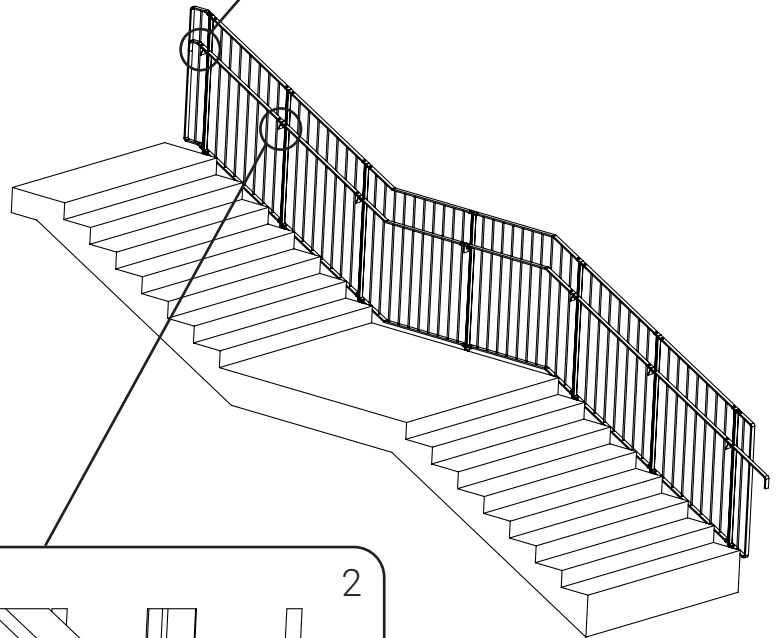
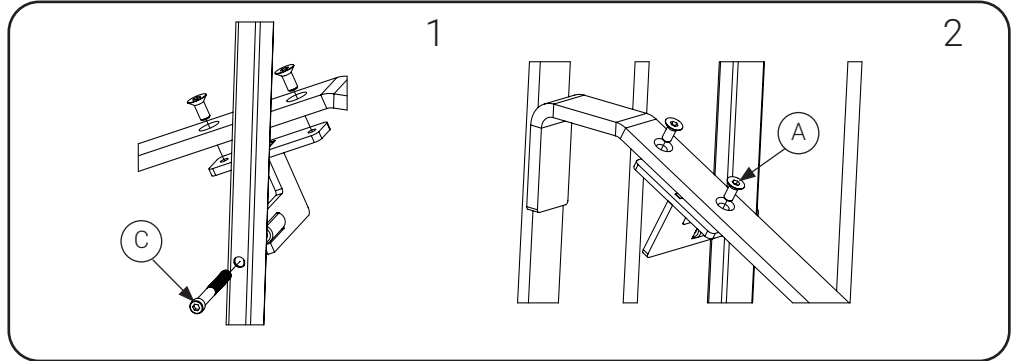

1

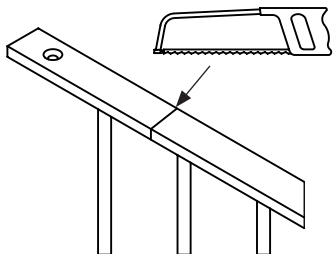

2

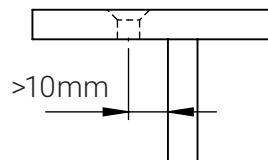
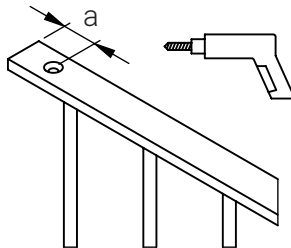

3

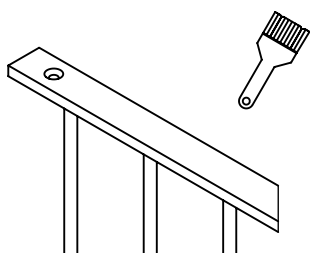

Obs! Vid tillpassning kapas spjälsektionen till önskad längd. Kapa och borra nytt försänkt hål Ø9 för M8, bättra med kallgalv och med färg efter montage på lackerade räcken.

För försänkt hål för övre plattstång och handledare ska mått "a" vara 39mm.

För försänkt hål för **öv**re plattstång ska mått "a" vara 29mm.

Se alltid till så att utrymmet under spjälmodulen inte överstiger 100mm (boverkets regler).

Kontakt

WEBB
somadesign.se

MAIL
hello@somadesign.se

TELEFON
036-12 30 01

INSTAGRAM
@somadesign.se