

Utlastningsbälg SUB2

Artikelnummer: P-0301001

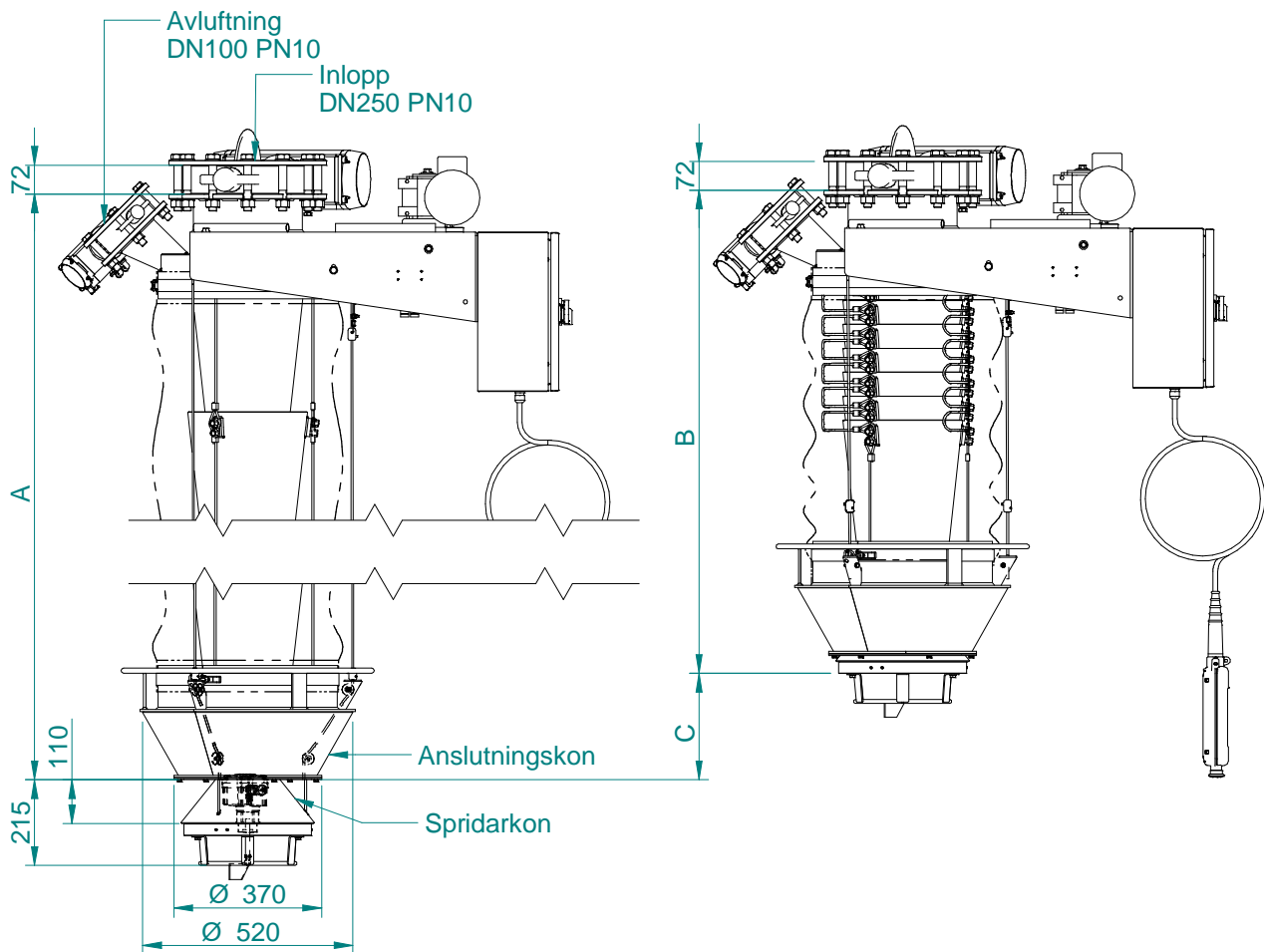

| Typ | Koner | Bäglängd | Bärlinor | Vajerlängd | A | B | C |
|-----|-------|----------|----------|------------|------|------|------|
| 1 | 1 | 700 | 6 | 2250 | 1160 | 850 | 310 |
| 2 | 2 | 1500 | 9 | 3000 | 1550 | 910 | 640 |
| 3 | 3 | 1500 | 12 | 3000 | 1940 | 970 | 970 |
| 4 | 4 | 2300 | 15 | 3800 | 2330 | 1030 | 1300 |
| 5 | 5 | 2300 | 18 | 3800 | 2720 | 1090 | 1630 |
| 6 | 6 | 3100 | 21 | 4600 | 3110 | 1150 | 1960 |
| 7 | 7 | 3100 | 24 | 4600 | 3500 | 1210 | 2290 |
| 8 | 8 | 3900 | 27 | 5400 | 3890 | 1270 | 2620 |
| 9 | 9 | 3900 | 30 | 5400 | 4280 | 1330 | 2950 |
| 10 | 10 | 4300 | 33 | 5800 | 4670 | 1400 | 3270 |

Funktion

Utlastningsbälgen monteras under utloppsdel från t.ex. silo för att möjliggöra en flexibel och dammfri lastning av bulkfordon och andra transportbehållare. Bälgen täcker in ett stort variabelt lasthöjdsområde. Den är försedd med trepunktsupphängning i stålwirar och en vinschanordning. Utlastningsbälgen drivs med en elektrisk snäckväxelmotor alternativt med handvev.

Basutförande

- Anslutning inlopp: DN250 PN10.
- Anslutning avluftning: DN100 PN10.

Bälg av kraftig PVC-belagd väv med insydda stålringar.
Plåt detaljer ytbehandlade med varm- och elförzinkning.

Utloppsanslutning i form av gummibelagd kon för självtätning i öppningar med \varnothing 380–480 mm. Utloppsanslutningen är försedd med konisk spridare som också stänger av öppningen nedåt effektivt vid avslutad tömning. Rostfria wirar för vinsch- och konupphängning.

Drivning:

- Std. Elmotor 0,55 kW, 230/400 V 50 Hz, IP 54, 314.
- Alternativt manuell handvev.

Justerbar gränslägesbrytare för ändläge uppåt.
Gränslägesbrytare som stannar vinschmotor då utloppskonens nått anslutningspunkten.
Kopplingslåda där samtliga elanslutningar är samlade på plint.
Arbetstemperaturområde: -20° - $+80^{\circ}\text{C}$.

Inloppsventil

- Std. Vridspjäll DN250 med pneumatiskt vriddon och gränslägesbox. Alt. manuellt vridspjäll.
- Pneumatiskt/manuellt skjutspjäll DN250.

Avluftningsventil

- Std. Vridspjäll DN100 med pneumatiskt vriddon och gränslägesbox.

Nivågivare i utloppsdel

- Std. Roterande paddelvakt.
- Vibrerande stämgauffel.
- Kapacitiv givare.

Manövrering

- Std. Automatik enligt TS03-003 Manöverutrustning SUB2.
- Manuell vinsch.

Special utrustning

- Dammkåpa. Monteras på anslutningskonen för begränsning av damning vid lastning av öppna fordon.
- Filter.
- Produktberörda delar i rostfritt alt. syrafast stål.
- Fjärrstyrning.