

Regler for rallylydighet

www.nkk.no

Gyldig fra 1.1.2018 – 31.12.2020



**Norsk
Kennel Klub**

HUNDEEIERNES ORGANISASJON



INNHALDSFORTEGNESE:

Innhold

FORORD.....	3
1. FELLESBESTEMMELSER	4
1.1. ARRANGEMENT	4
1.2. DELTAKELSE	5
1.3 PRØVEDELTAKERS PLIKTER OG ANSVAR.....	6
1.4. DOMMERE	6
1.5. DISIPLINÆRFORHOLD OG_KLAGER	7
1.5. DISPENSASJON	7
1.6 ETIKK.....	8
2. INSTRUKS FOR NKKs REPRESENTANT VED RALLYLYDIGHETSPRØVER.....	9
3. GENERELLE REGLER I RINGEN	10
3.1 GENERELT FOR DOMMEREN	10
3.2 GENERELT FOR DELTAKEREN	10
3.3 REPETISJON AV ØVELSER	10
3.4 VEGRING AV HINDERØVELSER	11
3.5 ORD OG UTTRYKK.....	11
4. BANEDESIGN	12
4.1 RINGEN/BANEN	12
4.2 AVSTANDER (oppsett av bane)	12
4.3 RINGSTØRRELSE.....	12
4.4 HØYDE OG LENGDE PÅ HINDRE:	12
5. BEDØMMINGSREGLER.....	14
5.1 AVSTANDER.....	14
5.2 TRANSPORTETAPPER MELLOM ØVELSENE.....	14
5.3 HINDERØVELSENE	14
5.4 KOMMUNIKASJON FRA FØRER TIL HUND	14
5.5 KORRIGERING I RINGEN	14
5.6 UAKSEPTABEL AVSTRAFFELSE I RINGEN.....	15
5.7 ØDELAGT PRØVE	15
5.8 DISKVALIFIKASJON	16
5.9 POENGTREKK	17
6. OPPRYKKSREGLER	19
6.1 PREMIERINGER OG CHAMPIONAT	19
7. KOMMENTARER TIL NKKs FELLESBESTEMMELSER.....	21
8. BESKRIVELSE AV ØVELSENE	22
9. UTSTYR	38
10. ØVELSENE	40
11. DOMMERUTDANNING.....	47

FORORD

Rallylydighet

Rallysportens slagord er «Glede - Samspill - Holdninger».

Ønsket er at alle øvelsene utføres på en naturlig og flytende måte. Det er viktigere med samarbeid, godt humør og en positiv holdning enn presisjon. Øvelsene kan bestå av momenter fra lydighet, freestyle og agility, alt etter hvilken av de fire klassene man går i.

Rallylydighet utføres ved at man orienterer seg etter 15 til 22 nummererte skilt som er satt sammen til en bane av en dommer. Skiltene forteller deg hva du skal gjøre, enten på stedet eller videre til neste skilt - derav navnet *Rally*. Mellom øvelsene som står på skiltene skal hunden gå ved førers venstre side, dersom ikke annet er beskrevet på skiltet. Dommeren forholder seg taus under hele konkurransen og trekker poeng dersom ekvipasjen gjør feil underveis.

Det er en utfordring å gå en rallybane. Banene er aldri like, konkurransen går på tid og det er fort gjort både å gjøre feil og å gå feil. Noen klarer å gå igjennom hele banen uten trekk og ender da med full pott på 200 poeng. Mange ganger avgjøres plassering av tiden brukt i banen.

Her er det spenning og moro - både for hund, fører og publikum!

FORMÅL:

Formål med prøven er å bidra til å fremme positive aktiviteter med hund.

1. FELLESBESTEMMELSER

(Gjelder for samtlige prøve kategorier unntatt jaktprøver).

1.1. ARRANGEMENT

Generelt

Prøven kan arrangeres av Norsk Kennel Klub (NKK), medlemsklubber eller sammenslutninger av disse.

Søknader

Søknad om å avholde prøve skal registreres elektronisk i NKKs systemer for godkjenning. Avdelinger/grupper overholder klubbens retningslinjer for søknad om å avholde prøve til sitt forbund/raseklubb som så koordinerer disse og legger søknadene inn elektronisk til NKK innen fristens utløp.

Søknaden må inneholde tid og sted for prøven, samt påmeldingsadresse, påmeldingsfrist og kontaktperson.

Terminlisten og skriv om søknadsrutiner finnes på www.nkk.no

Prøvedokumenter

Dersom det skal benyttes utenlandske dommere, må oppgave over disse sendes til NKK 4 uker før prøven for klarering.

Ved bruk av utenlandsk dommer må det oppnevnes norsk NKK representant.

Senest 4 uker etter prøven sender arrangøren til NKK:

For prøver arrangert i DogWeb-Arra:

- Rapport fra NKKs representant
- Rapport fra prøvens leder
- Oppgjørsskjema
- Resultatliste undertegnet av dommer

For prøver med resultatregistrering:

- Rapport fra NKKs representant
- Rapport fra prøvens leder
- Oppgjørsskjema
- Resultatliste i 1 eksemplar
- 1 eksemplar av kritikkskjemaene i original

Et eksemplar av kritikken og et eksemplar av resultatlistene sendes direkte til de respektive

raseklubber.

På bakgrunn av mottatt deltakerinformasjon fra arrangørklubben vil NKK fakturere arrangøren for aktivitetsavgift.

Arrangøren skal ikke sende påmeldingsskjemaer til NKK. Skjemaene skal oppbevares av klubben i minst 1 år etter prøven er avholdt. Dersom skjemaene benyttes som regnskapsbilag, må de oppbevares av klubben slik at kravene i regnskapsloven oppfylles.

Se «kommentarer» pkt. 7

Ledelse av prøven

Arrangøren oppnevner prøvens leder som er prøvens høyeste tekniske myndighet. NKK oppnevner sin representant som er prøvens høyeste myndighet hva angår fortolkning av reglene. Prøvens leder og NKKs representant kan ikke være samme person. NKKs representant skal være tilstede alle prøvedager ved ordinære/samlede prøver. NKKs representants myndighet og plikter fremkommer av egen instruks. Eventuelle problemer eller tvilsspørsmål, behandles og avgjøres av den myndighet spørsmålet sorteres under. Prøvens leder og NKKs representant kan når som helst gripe inn hvor de måtte anse dette nødvendig innenfor eget myndighetsområde. På dommerens subjektive skjønn og arbeid kan de imidlertid ikke influere.

Dommer, dommerelev eller dommeraspirant kan ikke bedømme:

- hund i eget eie/oppdrett,
- hund vedkommende har eid/vært medeier i, eller solgt i løpet av de siste 6 måneder,
- hund som eies av nærmeste familie (ektefelle, foreldre, søsken eller barn).

Prøvens funksjonærer skal motta sine instruksjoner fra prøvens leder, og utføre oppgaven på en forsvarlig måte, slik at prøven kan gå etter det fastsatte program. Hundefører skal under prøven følge prøveleder og dommers anvisninger. Ønsker vedkommende å avbryte prøven skal dette meddeles dommer.

Overtegning

Se "kommentarer" pkt.7.

Avlysning av prøven

Prøvens leder i samråd med NKKs representant kan avlyse, utsette eller avbryte prøven dersom forholdene er slik at det er uforsvarlig å gjennomføre prøven. Reaksjoner mot arrangør ved avlysning/uregelmessigheter:

- Ved avlysning av terminfestet arrangement gis arrangør en advarsel. Man påpeker det ansvar og de forpliktelser som ligger i å søke om offisielle arrangementer og at det forventes at tilsvarende ikke skjer flere ganger. I så tilfelle må arrangør da regne med å bli fratatt retten til å arrangere offisielle arrangementer for en periode.
- Reaksjonene skjer administrativt dersom ikke saken oppfattes å være av graverende art. I så tilfelle legges den først fram for Fagkomité/Kompetansegruppe til vurdering.
- Ved annen gangs avlysning av samme arrangør, legges saken fram for Hovedstyret. Normal reaksjon vil være fratakelse av retten til å arrangere samme type arrangement i et år.
- Ved tredje gangs avlysning av samme arrangør, legges saken fram for Hovedstyret. Normal reaksjon vil være fratakelse av rett til å arrangere terminfestede arrangementer i minst 2 år.

Avlysning av stevner pga. ingen eller så få påmeldte at fellesøvelser ikke kan gjennomføres i henhold til reglene, tas til etterretning, men arrangør må i slike tilfelle uoppfordret sende Norsk Kennel Klub en detaljert redegjørelse om forholdet og vedlegge tilstrekkelig dokumentasjon på de faktiske forhold. Inviterte dommere og evt. påmeldte deltakere må varsles om det inntrufne og arrangør må sørge for at alle formelle forhold ordnes opp på forsvarlig måte. Arrangøren må nøye vurdere om det er grunnlag for å søke om tilsvarende arrangement neste år, for å unngå en ny avlysning da.

Godkjenning av prøveresultatene

NKK avgjør om prøven kan anerkjennes. Resultatene er registreringsberettiget når prøven er anerkjent.

1.2. DELTAKELSE

Hunder

Rett til å delta har hunder som er registrert i NKK eller register anerkjent av NKK. Utenlandsk hund som oppholder seg i Norge, og som eies/deleies av person bosatt i Norge, skal omregistreres til NKKs register før påmelding. Ved all omregistrering beholdes og benyttes det

opprinnelige reg.nr., men det utstedes et NKK eierbevis som også dokumenterer og bekrefter at omregistrering er foretatt.

Ovennevnte må være utført før hunden kan delta på terminfestet arrangement.

Alle hunder må være ID-merket for å delta på terminfestede arrangementer (utstillinger, prøver, mentaltester osv) i Norge. ID-merkingen må være utført før påmelding til arrangementet.

I henhold til Mattilsynets forskrift nr 614 kan ikke øre-/halekuperte hunder delta på utstillinger eller prøver, uansett i hvilket land kuperingen har blitt foretatt.

Naturlig stumphale: Det vises til NKUs til enhver tid gjeldende liste over raser med naturlig stumphale.. Se også "kommentarer" pkt.7.

Helsestatus

Hunder må være vaksinert mot valpesyke og attest kunne fremvises.

- Hund under ett års alder: Hunden må være minimum 10 uker ved siste vaksinasjon.
- Hund over ett års alder: Hunden skal være vaksinert ved minst 10 måneders alder og deretter skal siste vaksinasjon være utført for maksimum 3 år siden.
- Ved førstegangsvaksinasjon må det ha gått minimum 2 uker fra vaksinasjonsdato.
- Kontroll på at gjeldene innførsel- og vaksinasjonsbestemmelser er fulgt kan forekomme.

Det anbefales at deltagende hunder også er vaksinert mot parvovirusinfeksjon og parainfluenza (kennelhoste).

Ved revaksinering gjelder ingen slik karenstid.

Hund kan ikke delta dersom:

- den er syk
- den har utøy
- den er blind og/eller døv
- drektig tisper kan ikke delta 30 dager før fødsel, beregnet fra 63 dager etter første paring
- eller har valper under 75 dager.

Hunder som stilles på prøve, skal være i god mental og fysisk helse og ikke vise tegn på sykdom. En hund kan kun delta på prøve dersom den på prøvedagen ikke utgjør noen smittefare.

Ved tvil skal det framlegges veterinærattest som bekrefter dette. Dersom en hund har pådratt seg en skade som kan bekreftes av en veterinærattest, skal attesten medbringes på prøven.

Hunder (av tidligere kuperingsraser) som av

Norsk Kennel Klubs regler for Rallylydighet

veterinærmedisinske årsaker har amputert hale, kan delta dersom det fremlegges veterinærattest med begrunnelse for inngrepet. Attesten må inneholde hundens reg.nr., stambokførte navn og ID-nummer. Deltakelsestillatelse for slik hund utstedes etter søknad til NKK.

Førere

Rett til å delta har enhver som av NKK eller NKKs medlemsklubber ikke er fratatt denne rett. Se også "kommentarer" pkt.7.

Påmelding

All påmelding er bindende, og skal skje på eget skjema eller som webpåmelding innen påmeldingsfristens utløp. Skjemaet må være undertegnet av hundens registrerte eier(e), eller den som overfor arrangør kan sannsynliggjøre sin rett eller tillatelse til å starte med hunden. Påmelding som ikke er skrevet på korrekt skjema, mangler opplysninger eller kommer for sent, aksepteres ikke. Dersom en deltaker uteblir fra prøven, skal avgiften uoppfordret sendes arrangørklubben. Eier av påmeldt hund skal være medlem i en av NKKs medlemsklubber eller samarbeidende utenlandsk organisasjon for å oppnå medlemsrabatt.

Påmeldingsavgift.

Prøvedeltaker som ikke er medlem av medlems klubb eller utenlandsk kennelklubb samarbeidende med NKK, skal betale dobbel påmeldingsavgift.

Tilbakebetaling av påmeldingsavgift.

Påmeldingsavgiften betales bare tilbake hvis:

- Påmeldingen ikke godtas

Utover tilbakebetaling av påmeldingsavgiften har arrangør ikke ansvar for tap eller skade.

Avvisning.

Påviselig syke hunder, aggressive hunder eller hunder det er gitt feilaktige opplysninger om i påmeldingen skal avvises. Påmeldingsavgiften refunderes ikke for hunder som avvises under prøven.

Arrangøren kan bestemme at løpske tisper får delta på prøven. Den løpske tispes får da ikke adgang til prøveplassen før prøvens leder har gitt sin tillatelse til dette.

Utestengelse av hund.

Hund som i noe tilfelle under prøven opptrer ulempefullt, f. eks. jager vilt/bufe, biter funksjonærer

eller uprovosert angriper annen hund, utestenges fra prøven og gis midlertidig utestengelse fra prøver inntil saken er ferdig behandlet.

Ved slik utestengelse skal NKKs representant konsekvent omtale episoden i sin rapport, som sendes til NKK første virkedag etter prøven. NKK kan etter vurdering av det inntrufne forhold nekte hund/fører deltakelse på prøver for kortere eller lengre tid.

Doping - Kunstig stimulering

Se NKKs til enhver tid gjeldende dopingregler.

1.3 PRØVEDELTAVERS PLIKTER OG ANSVAR

Alle hunder skal føres i bånd på prøveområdet når de ikke er under bedømmelse.

Ansvar

Prøvedeltakeren er ansvarlig for sin(e) hund(er). Ansvaret omfatter også å fjerne etterlatenskaper (avføring) etter hunden på tilliggende områder, så som parkeringsplasser og på veien mellom parkering og terrenget. Eieren og den som disponerer hunden, er ansvarlig for eventuell skade forårsaket av hunden i forbindelse med prøven.

Valper under 4 mnd får ikke medtas på prøven.

Tilsyn

Deltaker plikter å føre tilsyn med sin(e) hund(er), også kontroll og tilsyn med hund plassert i bur, bil, campingvogn på eller utenfor prøveområdet.

Avstraffelse

Hardhendt avstraffelse og bruk av pigghalsbånd og strøm er ikke tillatt.

Klandre dommer

Enhver dommeravgjørelse er endelig og udiskutabel. Usportslig opptreden i samband med dommerens beslutninger er ikke tillatt.

Det er ikke tillatt i noe forum å klandre dommer eller åpenlyst kritisere dommerens bedømmelse.

1.4. DOMMERE

Oppnevning av dommere

Arrangøren forespør og oppnevner dommere så snart prøven er terminfestet. Det skal kun benyttes autoriserte dommere.

Dommerplikter

Dommeren skal:

- Påse at førers navn og hundens ID-merking er angitt på kritikken og kontrollere dokumentasjon på ID-merking.
- Under prøven bedømme hundens prestasjoner. Dersom hunden utfører et utilfredsstillende arbeid, kan dommer avbryte prøven.

Opprettholdelse av dommerautorisasjon

Det kreves hovedmedlemsskap i en av NKKs medlemsklubber for opprettholdelse av autorisasjon. Dommer som ikke har dømt i løpet av de siste 3 år vil bli avautorisert.

En dommer som har hatt midlertidig bopel utenfor Norge i mer enn 3 år må overflytte sin autorisasjon til kennelklubben i det landet vedkommende er bosatt i. Om en dommer har bopel i mer enn ett land, må vedkommende bestemme seg for hvilket land autorisasjonen skal knyttes til. Dommer må selv ta initiativet til å overføre/avklare sin autorisasjon. Se også "kommentarer" pkt.7.

Regodkjenning

Se "kommentarer" pkt.7.

1.5. DISIPLINÆRFORHOLD OG KLAGER

Brudd på ovenstående regler, oppførsel i strid med god skikk og til sjenanse for andre, kan medføre innrapportering til NKK og føre til tap av premie og/eller utelukkelse av deltakelse på utstilling, prøve eller stevne.

Disiplinærforhold

Enhver skal under prøven følge gjeldende regler og bestemmelser og opptre overensstemmende med god skikk og bruk.

Konflikt mellom prøvedeltakere er arrangøren uvedkommende.

Hardhendt avstraffelse av hund er forbudt. Bruk av pigghalsbånd og strøm, er forbudt. Deltaker skal rette seg etter anvisning fra dommer. Dommeren må ikke klandres for sine avgjørelser.

Brudd på regler og bestemmelser kan medføre advarsel, eventuelt bortvisning fra prøveområdet og gi midlertidig utestengelse fra prøver inntil saken er ferdig behandlet.

Disiplinære forhold i prøveområdet påklages til dommer. Forseelser av graverende art skal skriftlig rapporteres til prøveledelsen og NKKs representant

innen prøvens utløp. Ved bortvisning refunderes ikke påmeldingsavgiften.

Klager

Vurderinger og avgjørelser som regelverket overlater til dommerens skjønn kan ikke påklages.

Deltaker som mener seg skadelidende som følge av brudd på prøvereglene, kan før prøven avsluttes, innlevere skriftlig klage til NKKs representant som behandler klagen på stedet. Unntak ved prøver hvor kritikken ettersendes deltaker, her er fristen 1 uke etter mottatt kritikk.

Avgjørelsen kan påklages til Norsk Kennel Klub innen 1 uke sammen med protestgebyr.

Protestgebyret er til enhver tid lik det dobbelte av påmeldingsavgiften til NKK utstillinger.

Protestgebyret tilbakebetales hvis klagen tas til følge.

1.5. DISPENSASJON

NKKs Hovedstyre kan, når særlige omstendigheter gjør det påkrevet, dispensere fra disse regler.

1.6 ETIKK

Etikk er moralens teori. Vi snakker altså her om de moralske prinsipper som en prøvedommer og utøver bør holde seg til.

For at bedømmelsen skal gi et så riktig bilde av hundene som mulig, er det viktig at forutsetningene er de samme, at hundene bedømmes likt. Av dette følger at hundene i prinsippet skal være ukjente for dommeren, og at bedømmelsen skjer uavhengig av alt annet enn hva dommeren ser i bedømmelsesøyeblikket.

Dommerens integritet må ikke trekkes i tvil. Integritet er ikke bare at en selv vet at man er uavhengig, men også at andre føler det. Dommerens objektivitet er den viktigste grunnpilar i all hundebedømmelse. Dommer og utøver må således overveie sin opptreden, både i bedømmelsessituasjoner som dommer, som deltaker, arrangør og som tilskuer. I tilfeller hvor dommer har tett relasjon til hundeeier som skal stille på prøve eller vise hund, og føler selv at dette blir vanskelig, eller antar at andre vil trekke integriteten i tvil, bør dommer vurdere å avstå fra dommeroppdraget. Motsatt vei gjelder at hundeeier bør avstå fra å melde på hund til bedømmelse for dommer hvor det vil antas at eiers/dommers relasjon er egnet til å trekke dommer integritet i tvil.

Dommeren dømmer utelukkende ut fra det hun/han ser i bedømmelsesøyeblikket, uten hensyn til kjennskap til deltaker, eller til hundens tidligere premiering. Denne selvfølgelighet er imidlertid ikke alltid akseptert av deltaker og eventuelt publikum. Det er av denne grunn de nordiske kennelklubber har vedtatt bestemmelsen om at bedømmelsen på utstilling skal skje uten at dommeren får se katalogen.

Alle henvendelser fra deltakerne bør være av praktisk betydning for gjennomføring av prøven. Henvendelser av prinsipiell karakter må skje via prøveleder og/eller NKKs representant. Hvis det gjøres bevisst forsøk på å påvirke dommeren, f.eks. ved at deltaker omtaler hundens tidligere meritter eller avstamning, må dommeren gjøre klart at den slags ikke kan tolereres. I verste fall må dommeren avslutte prøven og vise deltaker bort, samtidig med at dette rapporteres til prøveledelsen. Dommeren må aldri henvende seg til deltakeren med spørsmål

om hundens avstamning, tidligere oppnådde premier eller annet som kan gi deltaker snev av mistanke om at det kan tenkes tatt utenforliggende hensyn til bedømmelsen.

Når det gjelder forholdet til deltaker og eventuelle tilskuere må det understrekes at å være uenig i dommers vurdering ikke er det samme som klander. Enhver må ha lov å mene noe annet om en hund enn det dommeren gjør, og gi uttrykk for det. Men klander, påstander om at dommeren har dømt uhederlig eller uetisk, det skal ikke forekomme og dette skal det slås ned på.

Bruk av «sosiale media»

Dersom du er aktiv på dagens mange tilbud på nettet, er det viktig at du som dommer aldri nevner eller diskuterer hunder du har dømt, eller prøver du har deltatt på. Vær svært varsom med å svare på andres innlegg av denne karakter.

Som deltaker bør du også utvise varsomhet ved uttalelser om dommer, andre deltakere, egne og andres hunder.

Konklusjon

Opptre korrekt og vis nøytral høflighet så lenge prøven varer. Alle må behandles likt, enten det er deltakere, nære venner, dommere eller nybegynnere. Vær objektiv og positiv, se det beste i hundene. Vær i god form, vær presentabel.

2. INSTRUKS FOR NKKs REPRESENTANT VED RALLYLYDIGHETSPRØVER

1. NKKs representant utnevnes av klubb/forbund etter denne instruks.
2. Det skal benyttes autoriserte dommere, og det bør som hovedregel være den utnevnte hoveddommer som også utnevnes til NKKs representant.
3. Representanten er prøvens høyeste myndighet hva angår fortolkning av regler.
4. Representanten må være tilstede under hele prøven. NKKs representant kan ikke starte med hund. Hund tilhørende NKKs representant kan ikke starte.
5. Om disiplinære forhold oppstår, tar prøvens leder dette opp med NKKs representant og saken forsøkes løst på stedet. Hvis dette ikke lykkes, skal man innrapportere saken til NKK. Det bør tydelig fremgå av rapporten om NKKs representant mener saken er av slik karakter at det bør vurderes ytterligere disiplinær reaksjon
6. NKKs representant skal fortløpende gjennomgå dommerkritikkene fra dagens prøve og spesielt kontrollere at det er overensstemmelse mellom beskrivelse og premiegrad. Hvis dette ikke er tilfelle, tar NKKs representant dette opp på stedet med de aktuelle dommere. Premiegrad kan eventuelt endres på stedet, forutsatt at feil bruk og/eller fortolkning av prøvereglene kan påpekes. Den fastsatte premiegrad kan etter dette ikke endres dersom det ikke kan påpekes formelle feil ved arrangementet.
7. For å unngå problemer etter at prøven er avholdt, skal NKKs representant så langt som mulig benytte tiden under prøven til å avdekke eventuelle uoverensstemmelser og om mulig avklare disse i samråd med prøvens leder.
8. Når prøven er avsluttet skal NKKs representant sammen med prøvens leder gå gjennom prøvens dokumenter. Hvis prøven er så stor at dette ikke er mulig, sender prøveleder dokumentene til NKKs representant så snart som mulig etter avholdelsen. NKKs representant sender sluttelig prøven til NKK med sin innstilling.
9. Hvis det fungerer aspiranter/elever ved prøven, bør NKKs representant delta i behandlingen av deres arbeide sammen med de aktuelle dommere.
10. NKKs representant og prøveleder kan selv gå med elev og aspirant.

3. GENERELLE REGLER I RINGEN

3.1 GENERELT FOR DOMMEREN

- Dommeren skal gi tydelig klarsignal når ekvipasjen kan starte.
- Dommer skal sørge for at tidtager og hjelpere er klare.
- Dommeren må bevege seg i banen for å kunne dømme riktig i alle øvelsene, da på en slik måte at ekvipasjen blir minst mulig hindret eller forstyrret.
- Dommeren skal ikke komme med direksjoner etter start.
- Dersom en ekvipasje disker grunnet uakseptabel avstraffelse, 2 x KH eller fordi hunden gjør fra seg i banen, må ekvipasjen umiddelbart forlate banen. Disker ekvipasjen på annet grunnlag, er hovedregelen å la ekvipasjen få gå løpet ferdig innenfor maksimumstiden.
Dommer kan avbryte prøven.
- Dommeren bruker kritikkskjemaet for å notere de spesifikke poengtrekkene for hver øvelse.

3.2 GENERELT FOR DELTAKEREN

- Banevandring(briefing): Deltagerne får 10 minutter til å gå banen uten hund før konkurransen starter. De har da anledning til å stille dommeren spørsmål. Dersom det er flere enn 20 deltagere i klassen, skal arrangør dele gruppen slik at maksimalt 20 deltagere briefer banen samtidig. Alle har rett på 10 minutters banevandring. Første ekvipasje etter banevandringen skal ha litt tid til oppvarming av hund før start.
- Hunden skal i alle klasser være uten noen form for «ekstrautstyr» som dekken, sokker eller lignende. Unntak er strikk/spenne i håret foran øynene.
- I klasse 1 skal hunden føres i kobbelt. Tillatte halsbånd og seler i klasse 1 er alle halsbånd som ikke er pigghalsbånd eller rene helstrupehalsbånd og som ikke strammer rundt hundens hals, og alle seler utenom antitrekseler. Hunden skal føres i enten halsbånd eller sele, og kobbelet må kunne knipses av halsbåndet eller selen.
- Fra klasse 2 til klasse elite skal hunden være helt «naken» og uten halsbånd eller sele. Treningsjakke/vest/forkle på fører er tillatt. Godbitpose, synlig klikker eller fløyte er ikke tillatt. Kobbelt kan legges i lomme eller legges på bakken før startskiltet.
- Tidtakingen starter når den første i ekvipasjen har passert start og stopper når den siste har passert mål.
- «Retrieverbånd» eller andre bånd/halsbånd med helstrup er ikke tillatt i ringen i noen klasser, selv om de har dobbel stopper.

3.3 REPETISJON AV ØVELSER

- I klasse 1 kan man ta fem repetisjoner på øvelser.
- I klasse 2 kan man ta tre repetisjoner på øvelser.
- I klasse 3 kan man ta to repetisjoner på øvelser.
- I klasse elite kan man ta en repetisjon på øvelser.

Antall repetisjoner gjelder for hele løpet, ikke per skilt.

Ved repetisjon skal ekvipasjen gjøre en ny, tydelig inngang til øvelsesskiltet. Gjøres ikke dette, kan ekvipasjen risikere å bli diskvalifisert.

Repetisjon ved kombiøvelser

Kombiøvelser er øvelser som kombinerer flere skilt. Det vil si at de kommer rett etter hverandre i banen og hører sammen. Om ekvipasjen skal repetere et skilt og dette skiltet er nummer to eller tre i sammensetningen av kombiskilt, må hele kombinasjonen repeteres.

3.4 VEGRING AV HINDERØVELSER

Vegring dømmes under følgende forhold: Hunden stopper foran eller løper forbi hinderet, feil inngang i slalåm, hunden feiler mellom slalåmpinnene, hunden tråkker mellom eller på lengdebukkene og hund som hopper på tvers av lengdebukkene, fører som roper hunden tilbake på hinderøvelse.

Ved feil utføring av ett hinder i øvelser med to hinder, må begge hindrene tas om igjen.

Vegring på hinderøvelser dømmes ikke som repetisjon.

3.5 ORD OG UTTRYKK

Utgangsstilling:	Hunden sitter ved førers venstre side.
På plass:	Hunden går ved førers venstreside.
Høyreføring:	Hunden gjør øvelsene på førers høyre side, og går ved førers høyre side mellom øvelser.
Gjør holdt:	Fører stopper og hunden setter seg i utgangsstilling.
Vri-øvelser:	Vendinger på stedet. Hunden må flytte seg sammen med fører.
Moment:	Hver gang det skjer noe nytt for hunden. Noe nytt for hunden er også å gå inn og ut av en øvelse.
Kommando:	Kan være verbal og/eller tegn. Bruker man både verbal kommando og tegn må disse gjøres samtidig. Alle kommandoer skal være korte. Kommando kan gis ved hvert nytt moment. Dette gjelder også flytende øvelser og transportetapper.
Tyvstart:	Hunden skal tydelig sitte/stå/dekke når fører går i fra. Starter den før innkallingskommando, er dette tyvstart.
Ekvipasje:	Fører og hund.

4. BANEDESIGN

4.1 RINGEN/BANEN

- Det er dommerens ansvar å designe banene til stevnet etter gitte regler for de forskjellige klasser.
- Ved banedesign er det viktig at dommeren setter baner som gir variasjon mellom stasjonære og flytende øvelser.
- Dommeren skal påse at banen er satt på riktig måte (hvis denne ikke bygger banen selv) i henhold til banetegningen.
- Ringens yttergrenser skal være tydelig merket med ringbånd eller ha annen tydelig avgrensning (vegg, gjerde eller lignende).
- Dommeren skal også påse at ringbåndet er satt slik at det er god plass ved start og mål, og at det er nok plass mellom ringbåndet og selve banen. I høyere klasser der hunden går uten halsbånd, skal fører ha mulighet til å ta på dette før man forlater ringen.
- Dommeren bør utnevne annen person til berøringsøvelsen i klasse 3.
- Alle øvelser skal nummereres, også start, mål og avslutningsskilt.

4.2 AVSTANDER (oppsett av bane)

- Hovedregelen er at det skal være minst 3 meter mellom skiltene. I klasse 3, i de tilfeller der flytende øvelser fra klasse 1 etterfølger springmarsj, bør det være 5 meter mellom skiltene.
- Fra en øvelse avsluttes, til neste skilt, skal det være minst 3 meter. Dette gjør at noen skilt krever at det er lenger enn 3 meter frem til neste skilt.
Eksempler på dette er 1-2-3 steg fremover, sikk sakk mellom ben og hinderøvelsene. I hinderøvelsene skal hunden ha plass til å lande før de obligatoriske tre meterne telles
Skilt tilhørende hinderøvelser bør stå ca. 2 meter før hinderet.
- Avstanden mellom dobbelt hopphinder skal være ca. 3 meter dersom hindrene står på rett linje, eller ca. 5 meter dersom hindrene er plassert i bue mot høyre eller venstre. (Se figur på øvelsesbeskrivelsen).
- I dobbel slalåm, enkel slalåm og spiral skal det være ca. 1,5 meter (ca. 6 fot) mellom kjeglene.
- I øvelser hvor fører forlater hunden skal avstanden maksimalt være 6 meter. I øvelsen «Løp i fra - kall inn foran i fart» i klasse 2 kan avstanden være opp til 9 meter.

4.3 RINGSTØRRELSE

Ringene skal være minimum 20x25 meter utendørs og 12x17 meter innendørs. Dersom man har maksimum antall øvelser bør ringstørrelsen økes. Det er mulig å søke NKK om dispensasjon på ringstørrelse på innendørsbanene. Det bør opplyses til dommeren om ringstørrelsen arrangøren tilbyr.

4.4 HØYDE OG LENGDE PÅ HINDRE:

Skulderhøyde	Under 30 cm	30 - 40 cm	40 - 50 cm	Over 50 cm
Hoppehøyde	Ca.10 cm	Ca. 20 cm	Ca. 30 cm	Ca.40 cm
Skulderhøyde	Under 30 cm	30 - 40 cm	40 - 50 cm	Over 50 cm
Lengdehinder	1 planke/ 15 cm	1 planke/ 15 cm	2 planker/ ca. 35 cm	3 planker/ ca. 55 cm

ANTALL SKILT, TID OG SKILTSAMMENSETNING FOR HVER KLASSE

Klasse 1

Fra 15-20 øvelser inkludert start og mål.

Tid: 3 - 4 minutter.

Klasse 2

Fra 15-20 øvelser inkludert start og mål.

Øvelsene består av skilt fra klasse 1 og 2.

Det skal være minimum åtte skilt fra klasse

2. Tid: 3 - 4 minutter.

Klasse 3

Fra 15-20 øvelser inkludert start og mål.

Øvelsene består av skilt fra klasse 1, 2 og 3.

Det skal være minimum fem skilt fra klasse 2 og minimum fem skilt fra klasse 3.

Tid: 3 - 4 minutter.

Øvelser i sakte marsj og springmarsj i klasse 3

I klasse 3 kan maksimum tre flytende øvelser fra klasse 1 gjøres i sakte marsj eller i springmarsj.

Øvelsene regnes da som klasse 3-øvelser. Kjegleøvelser kan ikke brukes i sakte marsj eller springmarsj.

Klasse elite

Fra 15-22 øvelser inkludert start og mål.

Øvelsene består av skilt fra klasse 1, 2, 3 og elite.

Det skal være minimum seks ulike skilt fra klasse elite, og minimum fem skilt fra klasse 2 og 3 til sammen.

Tid: 3 - 4 minutter.

Høyreføring i klasse elite

Dersom banen inneholder sidebytteskilt, kan 0-5 øvelser som vanligvis utføres på venstre side komme etter et sidebytteskilt. Det kan maksimum være fem øvelser utført på høyre side av fører totalt i banen, i tillegg til sidebytteskiltene. Alle øvelser utført på høyre side, regnes som klasse elite-øvelser.

I høyreføring vil flere øvelser fungere som sidebytter, ettersom avslutninger skal utføres som ved venstreføring. For eksempel "Sitt foran – Venstre - Sitt": Øvelsen starter med hunden på høyre side og avsluttes med hunden på venstre side. I enkelte øvelser, som for eksempel stasjonære øvelser, holder hunden høyreposisjon hele tiden. Øvelsen skal utføres likt som ved venstreføring, men hunden gjør øvelsene på høyre side av fører.

Øvelser som er definert som kjegleøvelser: Spiral, 8-tall Fristelse, Enkel Slalåm og lignende kan ikke brukes etter sidebytte til høyre. Dette gjelder også øvelser som inneholder Springmarsj og Sakte marsj.

Gjelder alle klassene

- Tiden brukes for plassering dersom flere deltagere har samme poengsum. Skulle de også ha samme tid, blir det delt førsteplass osv.
- Dommeren kan gjøre tilpasninger for ekvipasjer med handikappet eier og/eller hund. Se punkt 7 i regelverket.

5. BEDØMMINGSREGLER

5.1 AVSTANDER

- Som en generell regel skal det ikke være mer enn 0,5 meter mellom hund og fører. Dette gjelder også transportetappene. Unntak står i øvelsesbeskrivelsen.
- Hund eller fører skal være innenfor en sirkel på 0,5 meter fra øvelsesskiltet i løpet av øvelsen. Unntak er skiltene til hinderøvelser.
- Avstandskravet til skilt gjelder også for avslutningsskilt i kombinasjonsøvelser.

5.2 TRANSPORTETAPPER MELLOM ØVELSENE

- Hunden skal gå ved førers side mellom øvelsene og transportetappene bedømmes.
- Under transportetappene bør fører gå så naturlig som mulig
- Om hunden på eget initiativ gjør noe ekstra mellom øvelsene utløser ikke dette nødvendigvis disk. Kommer det f.eks en snurr som ikke utløser noen trekk, så skal dette bare overses. Setter hunden seg og klør seg, kan dette medføre trekk som ST, AV, SL e.l.

5.3 HINDERØVELSENE

- Fører går eller løper forbi hinderet mens hunden selvstendig på kommando utfører hinderet, enten det er hopp, lengde, tunnel eller slalåm.
- Ved hinderøvelsen som består av to hopp kan fører kommandere for hvert av hoppene. Hunden kan ikke kommanderes til å gå på plass mellom hoppene.
- Hinderøvelsene kan starte ved skiltet som markerer øvelsen. Skiltet bør plasseres ca. 2 meter foran hinderet, eller slik at det ikke kommer i veien for utførelsen av hinderet. Fører kan tidligst starte å sende hunden, og selv starte å løpe ca. 2 meter fra hinderet. Fører kan selv velge om man bruker høyre eller venstreføring. I enkelte tilfeller kan føringen likevel være tvungen som følge av hinderets plassering.
- Vegring dømmes under følgende forhold: Hunden stopper foran eller løper forbi hinderet, feil inngang i slalåm, hunden feiler mellom slalåmpinnene, hunden trækker mellom eller på lengdebukkene og hund som hopper på tvers av lengdebukkene. Fører som roper hunden tilbake på hinderøvelse. Hinderøvelsen må fullføres riktig.

5.4 KOMMUNIKASJON FRA FØRER TIL HUND

- Småpratning og ros er lov, men dersom dommer oppfatter rosen som et forsøk på å unngå kommandering, for eksempel til en hund som står og snuser, dømmes det DK.
- Man kan bruke både verbal- og tegnkommando samtidig, men tegn og verbale kommandoer skal være korte.
- Man kan gi en kort kommando per moment; enten et tegn, en verbalkommando, eller begge deler på samme tid. Alt utover dette regnes som dobbeltkommando.
- Kommando kan gis før hvert nytt moment. Kommandoen behøver ikke komme rett ved skiltet.

5.5 KORRIGERING I RINGEN

Negative utsagn til hunden - K

Ved negative utsagn/lyder til hunden som ”nei”, ”kutt”, kremting osv. dømmes det 5 poeng trekk.

Kommandere hardt og/eller truende- KH

Hvis eier bruker hard verbal korrigerings i ringen dømmes det 10 poeng trekk. Dersom det skjer for andre gang i banen, skal ekvipasjen diskvalifiseres og utvises fra ringen med en gang.

En hard verbal korrigerings defineres som en korrigerings som virker støtende overfor dommeren og/eller skaper en tydelig negativ reaksjon hos hunden. En hund kan virke like blid, selv om fører

kommanderer hardt og truende, men dommere skal allikevel reagere overfor en slik fører. Se punkt 5.6 for konsekvenser av 2 x KH.

Fysisk korrigering - KH

Rykk i båndet er fysisk korrigering og gir KH, det samme om eier tar i hunden sin på en måte som oppfattes negativ. Dersom det skjer for andre gang i banen, skal ekvipasjen diskvalifiseres og utvises fra ringen med en gang. Se punkt 5.6 for konsekvenser av 2 x KH.

5.6 UAKSEPTABEL AVSTRAFFELSE I RINGEN

Ved uakseptabel avstraffelse i ringen diskvalifiseres ekvipasjen. Om dommeren opplever avstraffelsen som uakseptabel av en eller annen grunn, og dommeren ikke synes den inngår i noen av de ovenstående punktene, blir ekvipasjen diskvalifisert og utvises fra ringen umiddelbart.

K og KH dømmes innenfor ringbåndet, men alle på stevneområdet kan få tilsnakk og/eller advarsel angående korrigering. Alle som får tilsnakk av dommer eller prøvens leder på grunn av oppførsel mot egen hund eller andres hunder må følge anmodning umiddelbart.

Konsekvenser

Om ekvipasjen blir utvist fra ringen på grunn av 2 x KH, skal NKKs representant vurdere om episoden skal omtales i rapporten til NKK.

NKKs representant skal rapportere utøver dersom dennes oppførsel er av graverende art og det er utøvet fysisk avstraffelse eller vold mot hund. Om ekvipasjen blir utvist fra ringen på grunn uakseptabel avstraffelse i ringen, skal NKKs representant omtale episoden i sin rapport til NKK.

5.7 ØDELAGT PRØVE

Ved hendelser utenfor ekvipasjens kontroll som resulterer i ødelagt løp, kan ekvipasjen få starte om igjen dersom dommeren anser at hendelsen inntraff uten skyld fra fører. De må da starte om igjen, til slutt i klassen.

Ekvipasjen får beskjed om dette med en gang de forlater ringen. Ekvipasjen går da hele banen på nytt. Tiden startes på nytt igjen, mens ekvipasjen bedømmes f.o.m. øvelsen som ble ødelagt. Poengtrekkene fram til denne, tar ekvipasjen med seg fra forrige runde.

Dersom hendelsen skjer under oppvarming, kan ekvipasjen henvende seg til arrangør eller dommer og be om å få utsette starten. Velger man likevel å starte, faller muligheten for omstart bort.

5.8 DISKVALIFIKASJON

Etter at klassen er ferdig, har deltager rett til å få vite om ekvipasjen har blitt diskvalifisert.

Følgende årsaker fører til at ekvipasjen diskvalifiseres:

- Hund ute av kontroll. Dette gjelder fra ekvipasjen har fått klarsignal fra dommer. Om hunden løper ut av ringen, men kommer tilbake med en gang, er den ikke ute av kontroll.
- Uakseptabel avstraffelse i ringen.
- Hunden gjør fra seg i ringen.
- Bruk av feil halsbånd/sele i klasse 1. Se punkt 3.2 for spesifisering.
- Hunden er ikke helt ”naken” i klasse 2 til klasse elite. Se punkt 3.2 for spesifisering.
- Hunden føres med stram line gjennom store deler av banen.
- Fører belønner hunden (godbit/leke eller lignende) i ringen.
- Fører går med synlig belønning (gjelder også godbitpose, klikker, fløyte, synlig kobbelt e.l) i ringen.
- Ekvipasjen tar øvelsene i feil rekkefølge eller hopper over en øvelse.
Ved feil utførelse av en øvelse må ekvipasjen repetere før neste øvelse er påbegynt for å unngå disk.
- Ved for mange repetisjoner. Repetisjoner tillatt i klassene er 5-3-2-1. Se også høyt trekk (HT).
- Ved tredje vegring på samme hinderøvelse.
- Hunden sitter, står, rygger eller dekker over 90° skjevt.
- Avstandskommandering/berøring der hund og/eller fører er mer enn 1 meter fra skilt/markør.

Dersom en ekvipasje disker grunnet uakseptabel avstraffelse, 2 x KH, eller gjør fra seg i banen, må ekvipasjen umiddelbart forlate banen. Disker ekvipasjen på annet grunnlag er hovedregelen å la ekvipasjen få gå løpet ferdig innenfor maksimumstiden. Dommer kan avbryte prøven.

5.9 POENGTREKK

Dommer kan bruke poengtrekkene flere ganger per øvelse og mellom øvelsene, med mindre det står noe annet i poengtrekket.

S	Snusing i bakken, på hinder, kjebler, skilt eller lignende.
ST	Stopp under transportetapper eller i flytende øvelser og kjebleøvelser. Gjelder hund eller fører.
T	Et poeng for hvert hele sekund over maksimumstiden.
TR	Hund som viser treghet ved utførelse av moment etc. Gjelder også ved sen reaksjon på førers kommando.
2 poeng trekk	
AV	Øvelsen blir utført mer enn 0,5 m fra skiltet. Gjelder ikke hinderøvelser. Avstand mellom hund og fører er mer enn 0,5 meter. Ved avstandskommandering/berøring: Hund og/eller fører er mellom 0,5-1 meter fra skilt/markeringer.
DK	Første dobbeltkommando på et moment.
RO	Hund eller fører som ikke forholder seg i ro når øvelsen tilsier dette. For eksempel hund som uten ny kommando fra fører selv retter opp en skjev sitt.
SK	Skjev sitt, dekk, rygging, stå etc. Dømmes mellom 45° og 90°.
SL	Stram line. Se også disk.
3 poeng trekk	
2 DK	Andre og påfølgende dobbeltkommando på samme moment.
F	Hund eller fører velter eller flytter tydelig skiltholder eller markør/kjeble. Unntak er riv gjort av en logrende hale! Apportering av baneutstyr. Riv på hinderøvelser. Ved riv av hinder skal det ikke bygges opp igjen. Ekvipasjen fortsetter i banen.
FK	Fysisk kontakt mellom hund og fører. Fører/hund støter borti hverandre. Gjelder ikke hund som går tett ved fot, med mindre fører fysisk flytter hunden, eller der det står i øvelsesbeskrivelsen at det ikke trekkes for fysisk kontakt.
L	Lyd i klasse elite som dommer oppfatter som forstyrrende for ekvipasjens gjennomføring.
R	Ekvipasjen repeterer en øvelse (5-3-2-1). Se også HT - høyt trekk. Det dømmes ikke repetisjon på hinderøvelser, men vegring.

Norsk Kennel Klubs regler for Rallylydighet

V	Vegring dømmes under følgende forhold: Hunden stopper foran eller løper forbi hinderet, feil inngang i slalåm, hunden feiler mellom slalåmpinnene, hunden trækker mellom eller på lengdebukkene og hund som hopper på tvers av lengdebukkene, fører som roper hunden tilbake på hinderøvelse. Hinderøvelsen må fullføres riktig.
5 poeng trekk	
IT	Ikke tilfredsstillende. <ul style="list-style-type: none"> • Posisjonsskifter: Hunden holder ikke posisjonen lenge nok. Posisjonene skal være tydelige. • Ikke helt ned i sitt og dekk. • Temposkifter: Lite tydelig/dårlig temposkifte. Tempoforandringer gjelder til nytt tempo angis eller til mål. Ved hinderøvelser er det tillatt å endre tempo uten at dette gir poengtrekk. • Ved for lite tydelige steg i øvelser hvor steg telles. • Rygging i front: Hunden flytter beina uten tydelig bevegelse bakover. • Vridninger og forflytninger: Hunden forflytter seg ikke sammen med fører i vridninger og i steg-øvelser. • Fører går, eller går i bue i øvelser som skal gjøres på stedet (gjelder fører - ikke hund).
	<ul style="list-style-type: none"> • Berøring av matskål / fristelse. • Fører begynner å gå før hund har kommet i riktig posisjon. • Tyvstart på innkallingsøvelser. Hunden sitter/står/dekker tydelig når fører går i fra hunden, men den kommer før innkallingskommando. • Dersom fører hjelper hunden ved steg for å hindre den i å gjøre feil, for eksempel ved sidebytter (steg til siden), rygge i front (steg <u>mot</u> hunden) og avslutninger der hunden skal gå rundt/ inn på førers side (steg til siden).
K	Fører som korrigerer/kommer med negative utsagn.
VB	Hund som vegrer seg for berøring.
10 poeng trekk	
HT	Høyt trekk <ul style="list-style-type: none"> • Repetisjon nr. 5, 3, 2 eller 1 i klassene gir i tillegg til repetisjon også høyt trekk. • Fører løper i banen, med unntak av hinderøvelser og øvelser som inneholder springmarsj. • Fører teller ett steg feil i øvelser der steg skal telles. • Øvelsen gjøres ikke under marsj. • Hunden flytter på matskål/fristelse. • Sidebytter under transportetapper ved all høyreføring.
KH	Fører som kommanderer hardt og truende. Se punkt 5.6 i regelverket for mulige konsekvenser ved dømming av 2 x KH.

6. OPPRYKKSREGLER

Høyeste poengsum som kan oppnås er 200 poeng. Dette gjelder alle klasser.

- Klasse 1: Kvalifisering oppnås når ekvipasjen får minimum 175 poeng. 3 x minst 175 poeng gjør ekvipasjen kvalifisert for klasse 2. Det er frivillig opprykk til klasse 2 etter en gang med minimum 190 poeng. Ekvipasjen kan ikke ha startet i klasse 2.
- Klasse 2: Kvalifisering oppnås når ekvipasjen får minimum 180 poeng. 3 x minst 180 poeng gjør ekvipasjen kvalifisert for klasse 3. Det er frivillig opprykk til klasse 3 etter en gang med minimum 195 poeng. Ekvipasjen kan ikke ha startet i klasse 3.
- Klasse 3: Kvalifisering oppnås når ekvipasjen får minimum 190 poeng. 3 x minst 190 poeng gjør ekvipasjen kvalifisert for klasse elite. Det er frivillig opprykk til klasse elite etter en gang med minimum 197 poeng. Ekvipasjen kan ikke ha startet i klasse elite.

Opprykk gjelder fra og med neste stevne. Kvalifisering og opprykk følger hund, ikke fører.

6.1 PREMIERINGER OG CHAMPIONAT

Premier

Arrangerende klubb står fritt til å dele ut så mange premiegjenstander de ønsker, men de tre beste ekvipasjene i hver klasse skal alltid premieres. Det anbefales en tredjedels premiering i hver klasse, uavhengig av premiegrad.

Hund som oppnår sin tredje 1. premie i klassen elite for tre forskjellige dommere (blir fullcertet) skal premieres uansett hvilken plassering den får i klassen. Eier har selv ansvar for å gi beskjed om at hunden ble champion eller fullcertet til arrangør.

Sløyfepremiering i rallylydighet

Klasse 1

- 1.premie (rød sløyfe) tildeles alle hunder som oppnår minimum 175 poeng
- 2.premie (blå sløyfe) tildeles alle hunder som oppnår minimum 160 poeng
- 3.premie (gul sløyfe) tildeles alle hunder som oppnår minimum 150 poeng

Klasse 2

- 1.premie (rød sløyfe) tildeles alle hunder som oppnår minimum 180 poeng
- 2.premie (blå sløyfe) tildeles alle hunder som oppnår minimum 170 poeng
- 3.premie (gul sløyfe) tildeles alle hunder som oppnår minimum 150 poeng

Klasse 3 og klasse elite

- 1.premie (rød sløyfe) tildeles alle hunder som oppnår minimum 190 poeng
- 2.premie (blå sløyfe) tildeles alle hunder som oppnår minimum 180 poeng
- 3.premie (gul sløyfe) tildeles alle hunder som oppnår minimum 150 poeng

Merkepremiering i rallylydighet

- Bronsemerke tildeles alle hunder som oppnår opprykk fra klasse 1 til klasse 2
- Sølvmerke tildeles alle hunder som oppnår opprykk fra klasse 2 til klasse 3
- Gullmerke tildeles alle hunder som oppnår opprykk fra klasse 3 til klasse elite

Mellomtittel

Følgende mellomtitler kan oppnås i Rallylydighet:

RLI - ved tre 1. premier i Rallylydighet klasse 1

RLII - ved tre 1. premier i Rallylydighet klasse 2

RLIII - ved tre 1. premier i Rallylydighet klasse 3

Premieringene må være oppnådd etter 1.1.2015. Mellomtittel registreres på renrasede hunder, det vil si ikke på NOX registrerte hunder.

Cert og championat

Certifikat deles ut til alle ekvipasjer som oppnår 1. premie i klasse elite som ikke allerede er champion eller er fullcertet (tre cert for tre forskjellige dommere).

For tildeling av championat vises det til NKKs championatregler.

7. KOMMENTARER TIL NKKS FELLESBESTEMMELSER

Hunder

Alle hunder eldre enn 9 måneder kan delta i konkurranser i rallylydighet. For å starte i klasse elite må hunden være eldre enn 15 måneder.

Rallylydighet er åpen for deltagelse for NOX-registrerte hunder i alle klasser. NOX-registrerte hunder er ikke berettiget til championat eller mellomtittel.

Avvisning/tisper med løpetid

Løpetisper kan starte i klasse elite, men skal alltid starte sist i konkurransen, og får ikke komme inn på området før prøveleder/arrangør gir tillatelse til det. Unntaksvis kan arrangør av stevner med 25 deltakere eller færre og etter avtale med dommer, tillate at løpetisper får starte i andre klasser. Løpetisper skal alltid gå sist i ringen (dvs. etter at alle ordinære klasser er ferdige).

Førere

Så langt det lar seg gjøre skal forholdene legges til rette for funksjonshemmede. Søknad med legerklæring om funksjonsnedsettelsen sendes arrangør senest 30 dager før stevnedato. Søknaden må i tillegg inneholde informasjon om hvilke tilpasninger funksjonsnedsettelsen krever. Arrangør må, dersom søknaden innvilges, umiddelbart informere dommer.

Eventuelle tilpasninger av banen gjøres av dommer. Dette kan innebære ekstra tid i banen, et annet temposkifte eller lignende.

Det er ikke tillatt for deltaker under bedømmelse å bære klær eller lignende med synlig kennelnavn.

Arrangør

Norsk Rallylydighetsklubb har utarbeidet en stevneveileder. Arrangører anbefales å lese denne i god tid før stevnet. Deltakere må bes om å oppgi hundens skulderhøyde ved påmelding, slik at startlistene kan sorteres etter størrelse. Dette er obligatorisk ved bruk av webpåmelding.

Dommeren

En dommer kan maksimum dømme 60 ekvipasjer per dag.

Det skal settes av tid til pauser for dommer.

Maks antall påmeldte

Ved overtegning skal det foretas loddtrekning mellom hunder som er påmeldt innen fristens utløp.

Opprettholdelse av dommerautorisasjon

For å opprettholde sin autorisasjon må man være hovedmedlem i en av NKK sine medlemsklubber og ha fungert som dommer eller deltatt på dommerseminar i løpet av de siste tre år. Det arrangeres ikke dommerseminar hvert år.

Regodkjenning

Om en avautorisert dommer ønsker regodkjenning gjelder disse reglene:

- Om personen ønsker å begynne på regodkjenningen innen 5 år etter at denne ble avautorisert, må punkt 2.4 i dommerutdannelsen fullføres innen to år.
- Om personen ønsker å begynne på regodkjenningen 5 år etter at denne ble avautorisert, må hele dommerutdannelsen tas på nytt.

8. BESKRIVELSE AV ØVELSENE

Øvelseskategoriene henger sammen med trekkene og reglene.

Stasjonær øvelse:	Er markert med stoppskilt og/eller gjøres på stedet.
Flytende øvelse:	Gjøres i bevegelse uten stopp.
Under marsj-øvelse:	Øvelser som må gjøres under marsj.
Valgfri øvelse:	Kan gjøres på stedet eller i bevegelse.
Kjegleøvelser:	Øvelser som inneholder kjegler. Kan være både flytende og stasjonære øvelser.
Hinderøvelse:	Øvelser som inneholder hopp, lengdehopp, slalåm eller tunnel. Hunden skal på kommando selvstendig utføre øvelsen. Fører kan kommandere før hvert hinder. Fører kan sende hunden over hoppet ca. 2 meter før hinderet og deretter starte å løpe for å ta igjen hunden. Fører eller hund kan ta bak- eller foranbytte før og etter hinder.
Innkallingsøvelse:	Hunden sitter/står/dekker mens fører forlater hunden. Hunden kalles så inn.
Kombi-øvelse:	En øvelse som består av flere skilt. Ved feil utførelse må alle skilt i kombinasjonen repeteres.
Avslutningsøvelser:	Skilt som brukes for å avslutte kombi-øvelser.
Høyreføring:	Øvelsen starter på høyre side av fører, men utføres deretter som ved venstreføring.

Alle tegninger/illustrasjoner er veiledende.

8.1 BESKRIVELSE AV ØVELSENE I KLASSE 1

101. Sitt

Stasjonær øvelse. Fører gjør holdt, og hunden setter seg i utgangsstilling av seg selv eller på kommando. Hunden må tydelig sitte. Når hunden sitter, kommanderer fører hunden til å gå på plass til neste øvelse. Høyreføring i klasse elite: Hunden holder hele tiden høyreposisjon.

102. Sitt - Dekk

Stasjonær øvelse. Fører gjør holdt, og hunden setter seg i utgangsstilling av seg selv eller på kommando. Hunden kommanderes så ned i en tydelig dekk, dvs. at albuene til hunden skal være nede i bakken. Direkte fra dekk kommanderer fører hunden til å gå på plass til neste øvelse. Høyreføring i klasse elite: Hunden holder hele tiden høyreposisjon.

103. Sitt - Dekk - Sitt

Stasjonær øvelse. Fører gjør holdt, og hunden setter seg i utgangsstilling av seg selv eller på kommando. Hunden kommanderes så ned i en tydelig dekk, dvs. at albuene til hunden skal være nede i bakken. Fra dekk kommanderes hunden opp i en tydelig sitt. Mens hunden sitter kommanderer fører hunden til å gå på plass til neste øvelse. Høyreføring i klasse elite: Hunden holder hele tiden høyreposisjon.

104. Sitt - Gå rundt

Stasjonær øvelse. Fører gjør holdt, og hunden setter seg i utgangsstilling av seg selv eller på kommando. Fører kommanderer hunden til å bli sittende og går deretter rundt hunden. Mens hunden sitter, kommanderer fører hunden til å gå på plass til neste øvelse. Høyreføring i klasse elite: Hunden holder hele tiden høyreposisjon.

105. Sitt - Dekk - Gå rundt

Stasjonær øvelse. Fører gjør holdt, og hunden setter seg i utgangsstilling av seg selv eller på kommando. Hunden kommanderes så ned i tydelig dekk. Fører kommanderer hunden til å bli liggende, og går deretter rundt hunden. Direkte fra dekk kommanderer fører hunden til å gå på plass til neste øvelse.
Høyreføring i klasse elite: Hunden holder hele tiden høyreposisjon.

106. Høyre sving

Flytende øvelse. Ekvipasjen går 90° mot høyre.
Høyreføring i klasse elite: Hunden holder hele tiden høyreposisjon.

107. Venstre sving

Flytende øvelse. Ekvipasjen går 90° mot venstre.
Høyreføring i klasse elite: Hunden holder hele tiden høyreposisjon.

108. 180° høyre

Flytende øvelse. Ekvipasjen går 180° mot høyre, hvilket resulterer i at ekvipasjen går tilbake samme vei som de kom.
Høyreføring i klasse elite: Hunden holder hele tiden høyreposisjon.

109. 180° venstre

Flytende øvelse. Ekvipasjen går 180° mot venstre, hvilket resulterer i at ekvipasjen går tilbake samme vei som de kom.
Høyreføring i klasse elite: Hunden holder hele tiden høyreposisjon.

110. 270° høyre

Flytende øvelse. Ekvipasjen går 270° mot høyre. De ender opp til venstre for sin opprinnelige posisjon.
Høyreføring i klasse elite: Hunden holder hele tiden høyreposisjon.

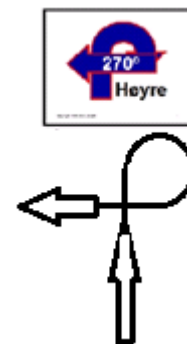

111. 270° venstre

Flytende øvelse. Ekvipasjen går 270° mot venstre. De ender opp til høyre for sin opprinnelige posisjon.
Høyreføring i klasse elite: Hunden holder hele tiden høyreposisjon.

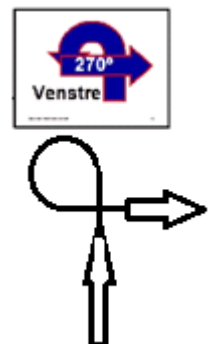

112. 360° høyre

Flytende øvelse. Ekvipasjen går 360° mot høyre og går videre fram i banen.
Høyreføring i klasse elite: Hunden holder hele tiden høyreposisjon.

113. 360° venstre

Flytende øvelse. Ekvipasjen går 360° mot venstre og går videre fram i banen.
Høyreføring i klasse elite: Hunden holder hele tiden høyreposisjon.

114. Sitt foran - Høyre - Frem

Stasjonær øvelse. Fører kommanderer hunden foran seg i en sitt med hodet mot fører. Fører kan ta inntil tre steg bakover for å hjelpe hunden inn i posisjon. Siste del av øvelsen er flytende. Føreren kommanderer hunden til å gå rundt førers høyre side og tilbake til førers venstre side. Ekvipasjen fortsetter frem mot neste øvelse uten at hunden setter seg. Fører kan begynne å gå framover når hunden er i posisjon ved førers venstre kne.

Høyreføring i klasse elite: Hunden holder høyreposisjon til sitt i front. Resten av øvelsen utføres som ved venstreføring.

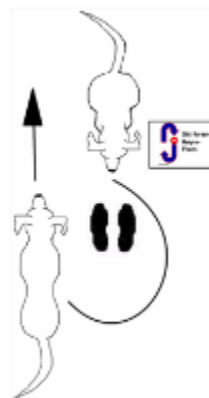

115. Sitt foran - Venstre - Frem

Stasjonær øvelse. Fører kommanderer hunden foran seg i en sitt med hodet mot fører. Fører kan ta inntil tre steg bakover for å hjelpe hunden inn i posisjon. Siste del av øvelsen er flytende. Fra sitt kommanderes hunden til å svinge seg inn på førers venstre side. Ekvipasjen fortsetter frem til neste øvelse uten at hunden setter seg. Det er valgfritt hvilken vei hunden svinger inn på førers venstre side. Fører kan begynne å gå når hunden er mindre enn 90° rett ut fra fører.

Høyreføring i klasse elite: Hunden holder høyreposisjon til sitt i front. Resten av øvelsen utføres som ved venstreføring.

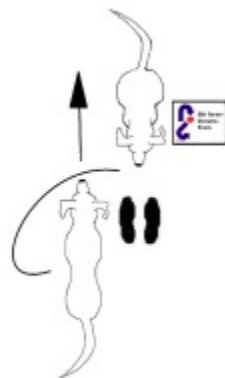

116. Sitt foran - Høyre - Sitt

Stasjonær øvelse. Fører kommanderer hunden foran seg i en sitt med hodet mot fører. Fører kan ta inntil tre steg bakover for å hjelpe hunden inn i posisjon. Fører kommanderer hunden til å gå rundt førers høyre side og tilbake til førers venstre side. Før ekvipasjen går videre til neste øvelse, skal hunden tydelig sitte i utgangsstilling. Fører kan gå ett skritt fram når hunden kommer rundt og skal sette seg. Når hunden sitter, kommanderer fører hunden til å gå på plass til neste øvelse.

Høyreføring i klasse elite: Hunden holder høyreposisjon til sitt i front. Resten av øvelsen utføres som ved venstreføring.



117. Sitt foran - Venstre - Sitt

Stasjonær øvelse. Fører kommanderer hunden foran seg i en sitt med hodet mot fører. Fører kan ta inntil tre steg bakover for å hjelpe hunden inn i posisjon. Fra sitt kommanderes hunden til å svinge seg inn på førers venstre side og sette seg i utgangsstilling. Det er valgfritt hvilken vei hunden svinger seg inn på førers venstre side for å sette seg. Fører kan gå ett skritt fram når hunden kommer og skal sette seg. Når hunden sitter kommanderer fører hunden til å gå på plass til neste øvelse.

Høyreføring i klasse elite: Hunden holder høyreposisjon til sitt i front. Resten av øvelsen utføres som ved venstreføring.



118. Sakte marsj

Flytende øvelse. Ekvipasjen senker farten tydelig slik at det blir et klart skille fra den normale farten. Øvelsen kan ikke brukes i høyreføring i elite.

119. Springmarsj

Flytende øvelse. Ekvipasjen øker farten tydelig slik at det blir et klart skille fra den normale farten. Det skal minimum være jogging. Øvelsen kan ikke brukes i høyreføring i elite.

120. Vanlig marsj

Flytende øvelse. Ekvipasjen endrer tydelig tempo tilbake til normal fart. Øvelsen kan ikke brukes i høyreføring i elite.

121. Sitt - vri 90° venstre - 1 steg - Sitt

Stasjonær øvelse. Fører gjør holdt, og hunden setter seg i utgangsstilling. Fører tar et markert steg 90° mot venstre. Hunden følger med fører og skal igjen sitte når fører gjør holdt. Høyreføring i klasse elite: Hunden holder hele tiden høyreposisjon.

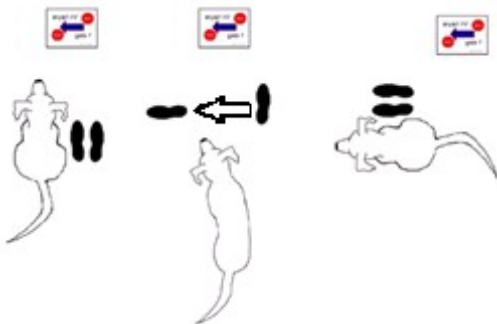

122. Sitt - Vri 90° høyre - Sitt

Stasjonær øvelse. Fører gjør holdt, og hunden setter seg i utgangsstilling. Deretter vrir fører seg 90° mot høyre (på stedet), og gjør holdt. Hunden skal følge sammen med fører og skal igjen sette seg i utgangsstilling. Høyreføring i klasse elite: Hunden holder hele tiden høyreposisjon.

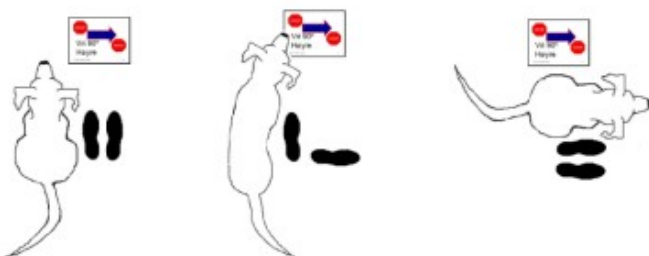

123. Sitt - Vri 90° venstre - Sitt

Stasjonær øvelse. Fører gjør holdt, og hunden setter seg i utgangsstilling. Deretter vrir fører seg 90° mot venstre (på stedet), og gjør holdt. Hunden skal følge sammen med fører og skal igjen sette seg i utgangsstilling.

Høyreføring i klasse elite: Hunden holder hele tiden høyreposisjon.

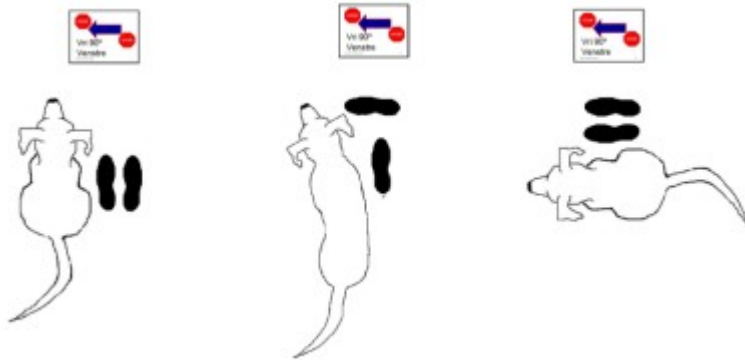

124. Spiral høyre

Kjegleøvelse. Tre kjegler er plassert i en rett linje med ca. 1,5 meters mellomrom. Ekvipasjen passerer på venstre side av den første kjeglen, runder den tredje kjeglen mot høyre, går deretter rundt den første kjeglen igjen, fortsetter rundt den andre kjeglen, deretter rundt den første igjen og avslutter med å gå mellom første og andre kjegle videre til neste øvelse.

Øvelsen kan ikke brukes i høyreføring i elite.

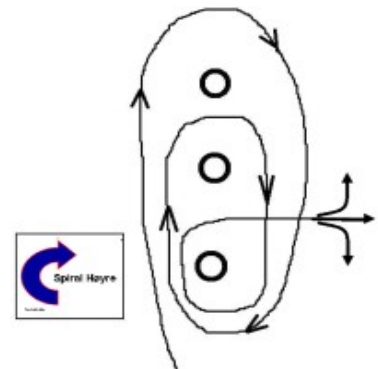

125. Spiral venstre

Kjegleøvelse. Tre kjegler er plassert i en rett linje med ca. 1,5 meters mellomrom. Ekvipasjen passerer på høyre side av den første kjeglen, runder den tredje kjeglen mot venstre, går deretter rundt den første kjeglen igjen, fortsetter rundt den andre kjeglen, deretter rundt den første igjen og avslutter med å gå mellom første og andre kjegle, og så videre til neste øvelse.

Øvelsen kan ikke brukes i høyreføring i elite.

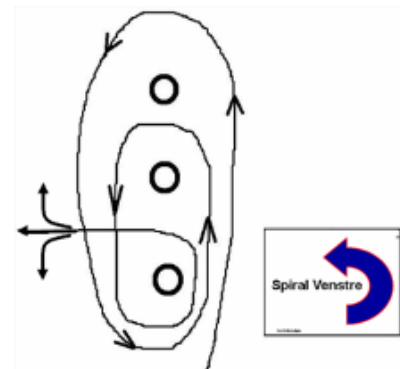

126. Sitt - 1 steg sitt - 2 steg sitt - 3 steg sitt

Stasjonær øvelse. Fører gjør holdt, og hunden setter seg i utgangsstilling. Fører tar ett steg forover og gjør holdt. Så går fører to steg og gjør holdt, og til sist tre steg og gjør holdt.

Hunden skal følge på plass sammen med fører og skal sette seg hver gang fører gjør holdt.

Høyreføring i klasse elite: Hunden holder hele tiden høyreposisjon.

127. Sitt - Vri 90° høyre - 1 steg - Sitt

Stasjonær øvelse. Fører gjør holdt, og hunden setter seg i utgangsstilling. Fører tar et markert steg 90° mot høyre. Hunden følger med fører og skal igjen sitte når fører gjør holdt.

Høyreføring i klasse elite: Hunden holder hele tiden høyreposisjon.

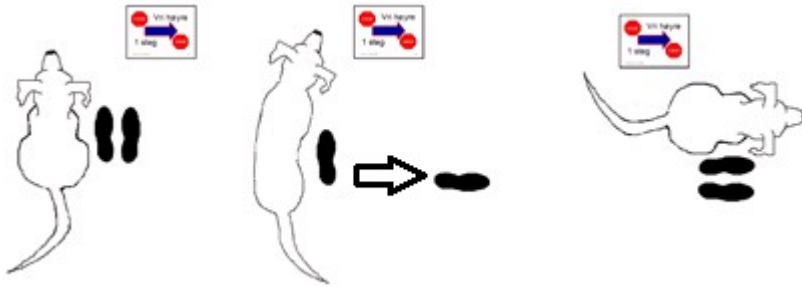

128. Dobbel slalåm

Kjegløvelse. Fire kjegler er plassert i en rett linje med ca. 1,5 meters mellomrom. Ekvipasjonen skal gå slalåm mellom kjeglene, runde den fjerde kjeglen og så gå slalåm tilbake igjen. Øvelsen starter alltid fra høyre side med kjegle nummer 1 på ekvipasjens venstre side.

Øvelsen kan ikke brukes i høyreføring i elite.

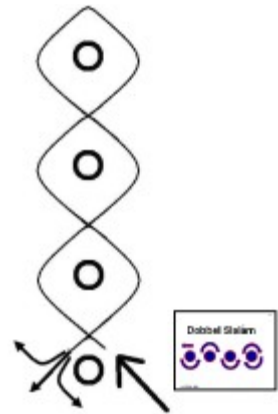

129. Enkel slalåm

Kjegløvelse. Fire kjegler er plassert i en rett linje med ca. 1,5 meters mellomrom. Ekvipasjonen skal gå slalåm mellom kjeglene. Øvelsen starter alltid fra høyre side med kjegle nummer 1 på ekvipasjens venstre side.

Øvelsen kan ikke brukes i høyreføring i elite.

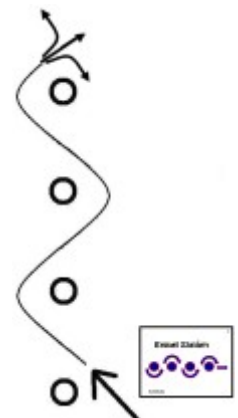

130. Helomvending

Flytende øvelse. Føreren vender helt om mot venstre, mens hunden vender helt om mot høyre rundt sin fører. Hunden ender opp på føres venstre side.

Høyreføring i klasse elite: Ekvipasjonen gjør øvelsen motsatt vei.

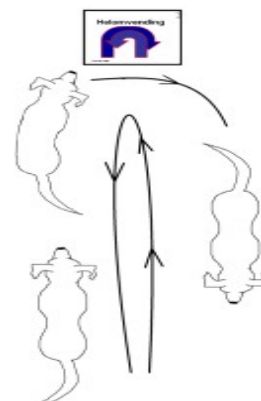

8.2 BESKRIVELSE AV ØVELSENE I KLASSE 2

201. 8-tall fristelse

Kjegløvelse. To kjegler, en skål med godbiter og en leke på samme størrelse som skålen plasseres i en «ruteformasjon». Leken legges på bakken. De to kjeglene står plassert med ca. 3 meters mellomrom. De to fristelsene plasseres en på hver side, ca. 75 cm ut fra midten av ruten.

Ekvipasjen skal gå i åttetall rundt de to kjeglene og passere fristelsene i midten minst to ganger. Åttetallet skal «lukkes» ved at ekvipasjen krysser den linjen de kom inn ved første kjegle, før de går videre til neste øvelse. Plasseringen av øvelsesskiltet bestemmer fra hvilken side ekvipasjen skal begynne øvelsen. Øvelsen kan ikke brukes i høyreføring i elite.

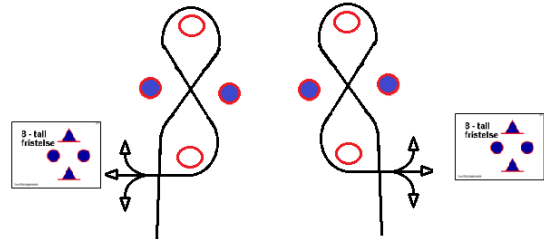

202. Sitt - Stå

Stasjonær øvelse. Fører gjør holdt, og hunden setter seg i utgangsstilling. Når hunden sitter, kommanderes den opp i stå. Fører kan flytte en fot og hjelpe til med tegn. Hunden skal tydelig stå før ekvipasjen går videre til neste øvelse.

Høyreføring i klasse elite: Hunden holder hele tiden høyreposisjon.

203. Sitt - Gå i fra - Innkalling KOMBI

Innkallingsøvelse. Fører gjør holdt, og hunden setter seg i utgangsstilling. Fører kommanderer, og går frem til skilt nummer 204.

Høyreføring i klasse elite: Hunden holder høyreposisjon til sitt.

204. Snu og kall inn foran KOMBI

Innkallingsøvelse. Etterfølger alltid skilt 203. Fører snur seg mot den sittende hunden og kaller den inn til å sette seg i front. Hunden skal sitte med hodet mot fører. Øvelsen etterfølges av en avslutningsøvelse. Høyreføring i klasse elite: Øvelsen utføres som ved venstreføring.

205. Høyre - Sitt KOMBI

Avslutningsøvelse. Med hunden i front, kommanderes hunden til å gå rundt førers høyre side og sette seg i utgangsstilling. Fører kan gå ett skritt fram for å hjelpe hunden.

206. Høyre - Frem KOMBI

Avslutningsøvelse. Med hunden i front, kommanderes hunden til å gå rundt førers høyre side.

Ekvipasjen fortsetter deretter fremover til neste øvelse uten at hunden setter seg. Fører kan begynne å gå når hunden er i posisjon ved førers venstre kne.

207. Venstre - Sitt KOMBI

Avslutningsøvelse. Med hunden i front, kommanderes hunden til å svinge seg inn på førers venstre side og sette seg i utgangsstilling. Det er valgfritt hvilken vei hunden svinger inn for å sette seg. Fører kan gå ett skritt fram for å hjelpe hunden.

208. Venstre - Frem KOMBI

Avslutningsøvelse. Med hunden i front, kommanderes hunden til å svinge seg inn på førers venstre side. Ekvipasjen fortsetter frem til neste øvelse uten at hunden setter seg. Det er valgfritt hvilken vei hunden svinger inn. Fører kan begynne å gå når hunden er mindre enn 90° rett ut fra fører.

209. Sitt - Vri 180° høyre - Sitt

Stasjonær øvelse. Fører gjør holdt, og hunden setter seg i utgangsstilling. Deretter vrir fører seg helt om (180° på stedet) mot høyre og gjør holdt. Hunden skal følge sammen med fører og igjen sette seg i utgangsstilling.

Høyreføring i klasse elite: Hunden holder hele tiden høyreposisjon.

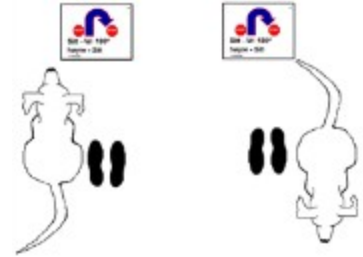

210. Sitt - Vri 180° venstre - Sitt

Stasjonær øvelse. Fører gjør holdt, og hunden setter seg i utgangsstilling. Deretter vrir fører seg helt om (180° på stedet) mot venstre og gjør holdt. Hunden skal følge sammen med fører og skal igjen sette seg i utgangsstilling.

Høyreføring i klasse elite: Hunden holder hele tiden høyreposisjon.

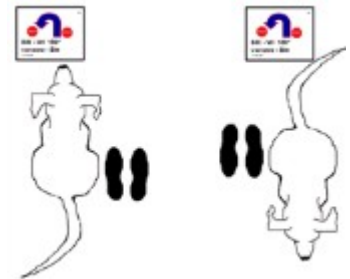

211. Sitt - Vri 180° høyre - Frem

Stasjonær øvelse. Fører gjør holdt, og hunden setter seg i utgangsstilling. Deretter vrir fører seg helt om (180° på stedet) mot høyre og går videre til neste øvelse. Hunden skal følge sammen med fører og skal gå videre på plass.

Høyreføring i klasse elite: Hunden holder hele tiden høyreposisjon.

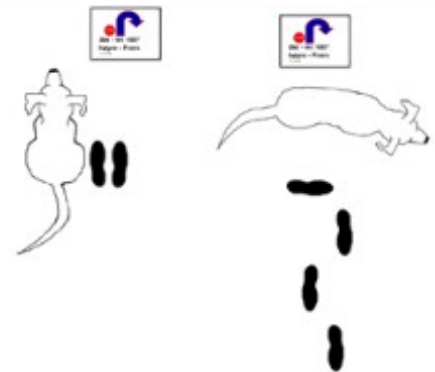

212. Sitt - Vri 180° venstre - Frem

Stasjonær øvelse. Fører gjør holdt, og hunden setter seg i utgangsstilling. Deretter vrir fører seg helt om (180° på stedet) mot venstre og går videre til neste øvelse. Hunden skal følge sammen med fører og skal gå videre på plass.

Høyreføring i klasse elite: Hunden holder hele tiden høyreposisjon.

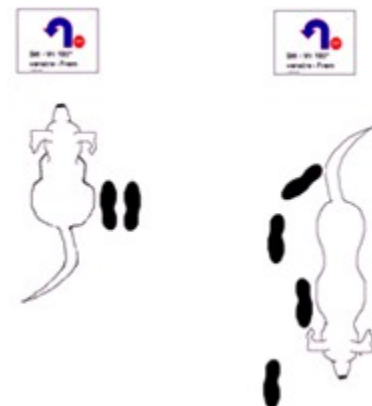

213. Sitt foran - 1 steg bak - 2 steg bak - 3 steg bak KOMBI

Stasjonær øvelse. Fører kommanderer hunden foran seg i en sitt med hodet mot fører. Fører kan ta inntil 3 steg bakover for å hjelpe hunden inn i posisjon. Fører tar ett steg bakover og stopper, deretter

to steg bakover og stopper og så tre steg bakover og stopper. Hunden følger etter med hodet mot fører og skal sette seg foran fører ved hver stopp. Etterfølges av en avslutningsøvelse.

Høyreføring i klasse elite: Hunden holder høyreposisjon til sitt i front. Resten av øvelsen utføres som ved venstreføring.

214. Send over hopp

Hinderøvelse. Fører kan sende hunden over hoppet fra ca. 2 meter før hinderet. Fører kan løpe for å nå igjen hunden. Hunden skal tilbake på plass etter hoppet.

Høyreføring i klasse elite: Hunden starter og ender øvelsen i høyreposisjon

215. Sitt - Løp i fra - Kall inn foran i fart - Sitt KOMBI

Innkallingsøvelse. Fører gjør holdt, og hunden setter seg i utgangsstilling. Hunden kommanderes til å bli og skal bli sittende når fører løper fra hunden. Etter å ha løpt minst 3 meter kaller fører hunden direkte inn i en sitt foran. Fører har lov å ta inntil tre steg bakover for å hjelpe hunden inn i posisjon ved avslutning av øvelsen. Fører stopper med hunden sittende i front med hodet mot fører.

Etterfølges av en avslutningsøvelse.

Det er valgfritt om hunden kommer fra høyre eller venstre side av fører før sitt i front.

Høyreføring i klasse elite: Hunden holder høyreposisjon til første sitt. Resten av øvelsen utføres som ved venstreføring.

216. Sitt - Springmarsj

Stasjonær øvelse. Fører gjør holdt, og hunden setter seg i utgangsstilling. Ekvipasjen skal direkte inn i springmarsj.

Øvelsen kan ikke brukes i høyreføring i elite.

217. Sitt - Sidesteg høyre - Sitt

Stasjonær øvelse. Fører gjør holdt, og hunden setter seg i utgangsstilling. Føreren kommanderer og tar et steg til høyre. Hunden flytter seg sammen med fører og setter seg i utgangsstilling igjen.

Høyreføring i klasse elite: Hunden holder hele tiden høyreposisjon.

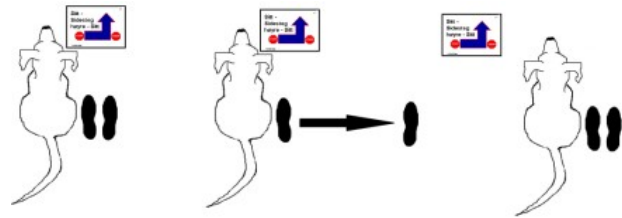

218. Snurr

Valgfri øvelse. Hunden skal på førers kommando snurre og komme inn igjen på plass. Så fortsetter ekvipasjen fremover til neste øvelse. Det er valgfri snurreretning og det er valgfritt om øvelsen gjøres under marsj eller om fører står i ro, men hunden skal ikke sette seg.

Høyreføring i klasse elite: Hunden holder hele tiden høyreposisjon.

219. Direkte dekk

Stasjonær øvelse. Hunden kommanderes i direkte dekk, og fører stopper. Direkte fra dekk kommanderer fører hunden til å gå på plass til neste øvelse.

Høyreføring i klasse elite: Hunden holder hele tiden høyreposisjon.

220. Direkte dekk - Venstre

Stasjonær øvelse. Hunden kommanderes i direkte dekk, og fører stopper. Direkte fra dekk svinger fører til venstre, og kommanderer hunden til å gå på plass til neste øvelse.

Høyreføring i klasse elite: Hunden holder hele tiden høyreposisjon.

221. Direkte dekk - Høyre

Stasjonær øvelse. Hunden kommanderes i direkte dekk, og fører stopper. Direkte fra dekk svinger fører til høyre og kommanderer hunden til å gå på plass til neste øvelse.

Høyreføring i klasse elite: Hunden holder hele tiden høyreposisjon.

222. Rett tunnel

Hinderøvelse. Tunnelen er ca. 3 meter lang og skal ligge rett. Fører kan sende hunden gjennom tunnelen ca. 2 meter før hinderet. Fører kan løpe for å nå igjen hunden. Hunden skal tilbake på plass etter tunnelen.

Høyreføring i klasse elite: Hunden starter og ender øvelsen i høyreposisjon.

8.3 BESKRIVELSE ØVELSENE I KLASSE 3

Øvelser i sakte marsj og springmarsj:

I klasse 3 kan maksimum tre flytende øvelser fra klasse 1 gjøres i sakte marsj og/eller i springmarsj. Dette startes og endes med et temposkifteskilt. Øvelsene regnes da som klasse 3-øvelser.

Sidebytteskilt i klasse 3:

Sidebytteskilt i denne klassen skal alltid følges av et nytt sidebytteskilt eller målskilt.

301. Sitt - Stå - Dekk

Stasjonær øvelse. Fører gjør holdt, og hunden setter seg i utgangsstilling. Hunden kommanderes opp i stå, for så å kommanderes ned i dekk. Fører kan flytte en fot for å hjelpe hunden opp i stå og sette foten tilbake for å hjelpe ned i dekk. Direkte fra dekk kommanderer fører hunden til å gå på plass til neste øvelse.

Høyreføring i klasse elite: Hunden holder hele tiden høyreposisjon.

302. Sitt - Stå - Sitt

Stasjonær øvelse. Fører gjør holdt, og hunden setter seg i utgangsstilling. Hunden kommanderes opp i stå, for så å kommanderes ned i sitt. Fører kan flytte en fot for å hjelpe hunden opp i stå og sette foten tilbake for å hjelpe ned i sitt. Fra sitt kommanderer fører hunden til å gå på plass til neste øvelse.

Høyreføring i klasse elite: Hunden holder hele tiden høyreposisjon.

303. Stå under marsj - Gå rundt

Under marsj-øvelse. Under marsj kommanderes hunden til å stå. Når hunden står, fortsetter fører rundt hunden og kommanderer deretter hunden med seg direkte fra stå.

Høyreføring i klasse elite: Hunden holder hele tiden høyreposisjon.

304. Rygg 3 steg bakover

Flytende øvelse. Hund og fører skal sammen rygge minst tre steg bakover direkte fra fremover marsj. Det er førers tydelige steg som telles. Når ekvipasjen er ferdig med å rygge, skal de videre fremover til neste øvelse.

Høyreføring i klasse elite: Hunden holder hele tiden høyreposisjon.

305. Lengdehopp

Hinderøvelse. Hunden skal hoppe rett fram over hinderet mellom markeringspinnene. Fører kan sende hunden over hinderet fra ca. 2 meter før hinderet. Fører kan løpe for å nå igjen hunden. Hunden skal tilbake på plass etter hinderet.

Høyreføring i klasse elite: Hunden starter og ender øvelsen i høyreposisjon.

306. Tunnel

Hinderøvelse. Hunden skal gjennom tunnelen og kan sendes fra ca. 2 meter før hinderet. Tunnelen er inntil 6 meter lang og kan ligge rett eller i bue. Ligger tunnelen i bue skal den være strukket ut i hele sin lengde. Fører kan løpe for å nå igjen hunden. Hunden skal tilbake på plass etter hinderet.

Høyreføring i klasse elite: Hunden starter og ender øvelsen i høyreposisjon.

307. Send over 2 hopp

Hinderøvelse. Fører kan sende hunden over hoppet fra ca. 2 meter før hinderet. Fører kan løpe for å nå igjen hunden. Hunden skal tilbake på plass etter hoppet.

Hunden skal hoppe over to hinder som kan stå i rett linje med ca. 3 meters mellomrom, eller i 90° vinkel til høyre eller venstre med ca. 5 meters mellomrom.

Høyreføring i klasse elite: Hunden starter og ender øvelsen i høyreposisjon.

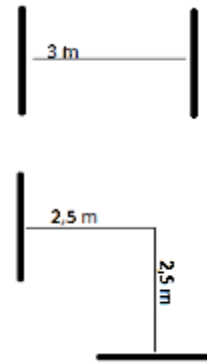

308. Snurr under marsj

Under marsj-øvelse. Under marsj skal hunden på førers kommando snurre rundt og komme inn igjen på plass. Det er valgfri snurreretning for hunden. Deretter fortsetter ekvipasjen fremover til neste øvelse.

Høyreføring i klasse elite: Hunden holder hele tiden høyreposisjon.

309. Inn i front og rygg KOMBI

Flytende øvelse. Fører kommanderer hunden foran seg med hodet mot fører. Fører kan ta inntil 3 steg bakover for å hjelpe hunden i posisjon og kan kommandere stå før rygging. Hunden kommanderes så til tydelig å rygge. Øvelsen skal etterfølges av et avslutningsskilt.

Høyreføring i klasse elite: Hunden holder høyreposisjon til rygging. Resten av øvelsen utføres som ved venstreføring.

310. Sikk-sakk

Flytende øvelse. Hunden kommanderes til å gå sikk-sakk mellom bena på fører, fra venstre side til høyre side og tilbake. Dette skal gjøres to ganger slik at det blir fire sidebytter, og hunden havner på venstre side av fører før neste øvelse. Fører har lov til å kommandere hunden ved hver forflytning mellom førers ben og hunden kan fysisk berøre førers ben uten poengtrekk.

Høyreføring i klasse elite: Hunden starter og ender øvelsen i høyreposisjon.

311. Stå - Gå i fra - Berøring KOMBI

Under marsj-øvelse. Under marsj kommanderes hunden til å stå mens fører fortsetter å gå fremover. Hunden blir stående igjen mens fører går videre til øvelse 312. Når føreren har snudd seg, kan ny kommando gis. Dommer eller en person utvalgt av dommer, går frem og stryker den stående hunden langs siden. Berører skal stå synlig for hunden, se veiledende tegning.

Høyreføring i klasse elite: Hunden holder høyreposisjon til stå.

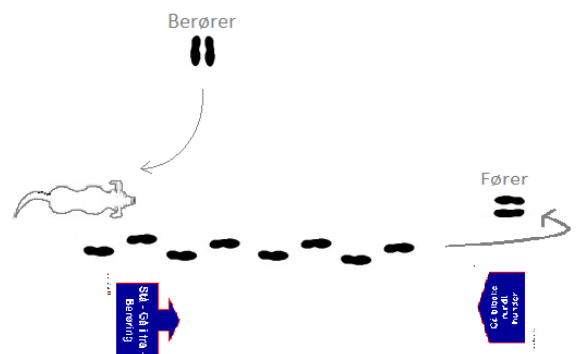

312. Gå tilbake rundt hunden KOMBI

Flytende øvelse. Når hunden er berørt, går fører tilbake rundt hunden og kommanderer deretter hunden med seg videre til neste øvelse direkte fra stå.

Høyreføring i klasse elite: Hunden går med fører videre på høyre side.

313. Dekk under marsj - Gå rundt

Under marsj-øvelse. Under marsj kommanderes hunden til å dekke. Når hunden har dekket, går fører rundt hunden, og direkte fra dekk kommanderer hunden til å gå på plass til neste øvelse.

Høyreføring i klasse elite: Hunden holder hele tiden høyreposisjon.

314. Sitt - 1 steg direkte stå - 2 steg sitt - 3 steg direkte dekk

Stasjonær øvelse. Ekvipasjen gjør holdt, og hunden setter seg i utgangsstilling. Fører tar ett steg fremover og kommanderer hunden til en tydelig stå. Fører tar to steg fremover og kommanderer hunden til å sette seg. Fører tar tre steg fremover og kommanderer hunden ned i direkte dekk.

Direkte fra dekk kommanderes så hunden videre med til neste øvelse.

Høyreføring i klasse elite: Hunden holder hele tiden høyreposisjon.

315. Sidebytte synkront venstre

Under marsj-øvelse. Under marsj gående på førers venstre side skal hunden på kommando vende 180° mot venstre, samtidig som fører gjør en tilsvarende venstrevending. Hunden ender da opp på høyre side av fører.

Øvelsen kan kun brukes ved venstreføring.



316. Sidebytte synkront høyre

Under marsj-øvelse. Under marsj, gående på førers høyre side, skal hunden på kommando vende 180° mot høyre samtidig som fører gjør en tilsvarende høyrevending. Hunden ender da opp på venstre side av fører.

Øvelsen kan kun brukes ved høyreføring.



317. Sidebytte bak

Under marsj-øvelse. Under marsj kommanderes hunden til å bytte side bak fører. Hunden går videre på førers høyre/venstre side.

Høyreføring i klasse elite: Øvelsen utføres som på øvelsesskiltet.

318. Helt om mot hverandre

Under marsj-øvelse. Under marsj kommanderes hunden til å gjøre helomvending mot fører samtidig som fører gjør helomvending mot hunden. Hunden går videre på førers høyre/venstre side.

Høyreføring i klasse elite: Øvelsen utføres som på øvelsesskiltet.



319. Sitt - Sidebytte - Sitt

Stasjonær øvelse. Fører gjør holdt, og hunden setter seg.

Hunden kommanderes til å bytte side og inn i ny sitt. Det er valgfritt om hunden bytter side foran eller bak fører. Hunden går videre på førers høyre/venstre side.

Høyreføring i klasse elite: Øvelsen utføres som på øvelsesskiltet.



8.4 BESKRIVELSE AV ØVELSENE I ELITE

Øvelser i sakte marsj og springmarsj:

I klasse 3 og klasse elite kan maksimum tre flytende øvelser fra klasse 1 gjøres i sakte marsj og/eller i spring marsj. Dette startes og endes med et temposkifteskilt. Øvelsene regnes da som klasse 3-øvelser. Disse øvelsene kan **ikke** komme i kombinasjon med høyreføring.

Høyreføring:

Dersom banen inneholder sidebytteskilt, kan maksimum fem øvelser som vanligvis utføres på venstre side komme etter sidebytteskilt. Det kan maksimum være fem øvelser utført på høyre side av fører totalt i elitebanen, i tillegg til sidebytteskiltene. Alle øvelser utført på høyre side regnes da som eliteøvelser.

401. Sidebytte foran

Under marsj-øvelse. Under marsj kommanderes hunden til å bytte side foran fører. Hunden går videre på førers høyre/venstre side.

Høyreføring: Øvelsen utføres som på øvelsesskiltet.

402. Sitt under marsj - Gå rundt

Under marsj-øvelse. Under marsj kommanderes hunden til å sitte. Fører fortsetter rundt hunden og kommanderer deretter hunden med seg direkte fra sitt.

Høyreføring: Hunden holder hele tiden høyreposisjon.

403. Slalåm

Hinderøvelse. Slalåmen skal gjennomføres med den første pinnen på venstre side av hunden, nummer to på høyre osv. Fører kan sende hunden mot hinderet fra øvelsesskiltet som står ca. 2 meter før hinderet. Hinderet regnes som ett moment uansett antall pinner og hunden skal selvstendig gå slalåmen mens fører går eller løper ved siden av hinderet. Hunden skal tilbake på plass etter hinderet.

Høyreføring: Hunden starter og ender øvelsen i høyreposisjon.

404. 360° rundt fører

Under marsj-øvelse. Under marsj kommanderes hunden til å gå foran og rundt sin fører.

Høyreføring: Ekvipasjen gjør øvelsen motsatt vei.

405. Fremadsending med stå

Kjegleøvelse. Fører gjør holdt, og hunden kan enten sitte eller tydelig stå ved fører. På førers kommando sendes hunden fram til en kjegle som står ca. 5 meter fra øvelsesskiltet. Dirigering etter fremadsending gir trekk. Hunden skal kommanderes til å stå ved kjegla, slik at avstanden mellom hund og kjegle ikke er mer enn 1 meter. Når hunden tydelig står, kommanderes den tilbake til utgangsstilling med valgfri innsitt. Høy kjegle foretrekkes til øvelsen.

Øvelsen kan ikke brukes i høyreføring i elite.

406. Dekk under marsj - Avstandskommando

Under marsj-øvelse. Under marsj kommanderes hunden til å dekke mens fører går videre ca. 5 meter til en markør. Fører snur seg mot hunden ved markøren, og kommanderer hunden til å sitte. Når hunden tydelig sitter, kalles hunden inn på plass med valgfri innsitt.

Høyreføring: Hunden holder høyreposisjon til dekk. Resten av øvelsen utføres som ved venstreføring.

407. Stå under marsj - Avstandskommando

Under marsj-øvelse. Under marsj kommanderes hunden til å stå mens fører går videre til en markør. Fører snur seg mot hunden ved markøren og kommanderer hunden til å sitte. Når hunden tydelig sitter, kalles hunden inn på plass med valgfri innsitt.

Høyreføring: Hunden holder høyreposisjon til stå. Resten av øvelsen utføres som ved venstreføring.

408. Dekk under marsj - Kall inn i fart

Under marsj-øvelse. Under marsj kommanderes hunden til å dekke, mens fører går videre. Når fører har gått 3-4 meter, kalles hunden inn til å gå på plass.

Høyreføring: Hunden starter og ender øvelsen i høyreposisjon.

409. Helt om fra hverandre

Under marsj øvelse. Under marsj kommanderes hunden til å gjøre helomvending fra fører samtidig som fører gjør helomvending fra hunden. Hunden går videre på førers høyre/venstre side.

Høyreføring: Øvelsen utføres som på øvelsesskiltet.



410. Sitt - Dekk - Stå

Stasjonær øvelse. Fører gjør holdt, og hunden setter seg i utgangsstilling. Hunden kommanderes ned i dekk, for så å kommanderes opp i stå. Fører kan ta ett steg for å hjelpe hunden opp i stå. Direkte fra stå kommanderer fører hunden med seg videre til neste øvelse.

Høyreføring: Hunden holder hele tiden høyreposisjon.

411. Sitt - Gå i fra - Kall inn over hinder i fart

Innkallingsøvelse. Ekvipasjen gjør holdt, og hunden setter seg i utgangsstilling ved øvelsesskiltet som står ca. 2 meter foran hinderet. Hunden kommanderes til å bli. Fører går fra hunden.

Når fører har passert hinderet, skal hunden kalles inn mens fører er i bevegelse. Sammen går ekvipasjen videre til neste øvelse.

Høyreføring: Hunden starter og ender øvelsen i høyreposisjon.

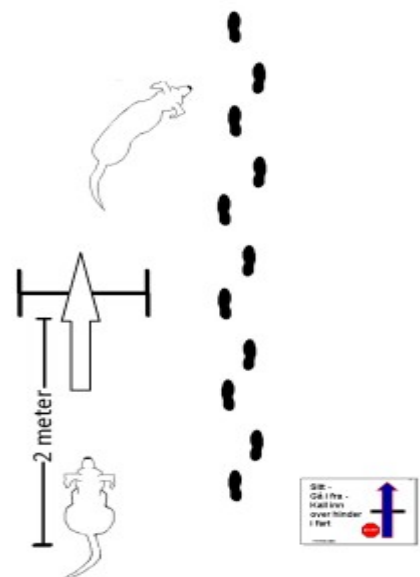

412. Sitt ved matskål – Innkalling

Innkallingsøvelse. Fører gjør holdt mellom matskål og skilt, og hunden setter seg i utgangsstilling.

Avstanden mellom matskål og skilt skal være ca. 1 meter. Hunden kommanderes til å bli, og fører går frem til en markør. Ved markøren snur fører seg mot hunden og kaller hunden inn på plass med valgfri innsitt. Matskålen kan stå på venstre eller høyre side av skiltet.

Høyreføring: Hunden holder høyreposisjon til første sitt. Resten av øvelsen utføres som ved venstreføring.

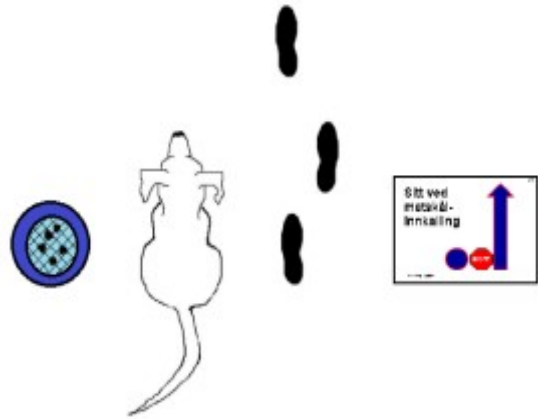

413. Sitt - Stå - Kall inn i fart

Innkallingsøvelse. Fører gjør holdt, og hunden setter seg i utgangsstilling. Hunden kommanderes så opp i stå. Fører kan ta ett steg frem for å hjelpe hunden opp i stå. Når hunden tydelig står, kommanderes hunden til å bli, mens fører går videre. Når fører har gått 3-4 meter, kalles hunden inn til å gå på plass.

Høyreføring: Hunden starter og ender øvelsen i høyreposisjon.

9. UTSTYR

Ved flere ringer bør det meste av utstyret dobles.

- En komplett laminert skiltpakke med alle øvelsene. Suppleringskilt (flytende vendinger i klasse 1 og 2 bør det være doble kopier av. Skiltet for vanlig marsj bør det være trippel kopi av.
- 12 kjebler, 15-50 cm høye, til øvelsene spiral, dobbel slalåm, enkel slalåm og fremadsending
- Markører for å markere hvor fører skal snu ved avstandskommandering og innkallingsøvelser. Kan være helt lave kjebler eller små treklosser. Ved fremadsending foretrekkes høy kjeble.
- 22 skiltholdere
- 22 nummerskilt
- 2 stoppeklokker
- 1 målebånd
- 1 meterstokk
- Ringbånd for markering av ringen og feste til ringbåndet
- 2 matskåler med netting. Nettingen skal være godt festet og skal ikke ha noen skarpe kanter som kan skade hunden
 - Godbiter
- 1 hundeleke som skal være omtrent like stor som matskålene.
- 3 hoppehinder (se under for beskrivelse)
- 1 ekstra hoppepinne
- 1 lengdehinder med hjørnemarkeringsspinner (se under for beskrivelse)
- 1 slalåm (se under for beskrivelse)
- 2 tunneler (se under for beskrivelse)
 - Vekter å sikre tunneler med, eksempelvis sandsekker e.l
- Nødvendig verktøy til hindrene
- Minimum ett eksemplar av dette regelverket

Alle hinder skal være utformet i samsvar med de hinder som brukes i agility og tegninger av hvordan hindrene skal utformes, er hentet fra «Regler for agilitystevner».

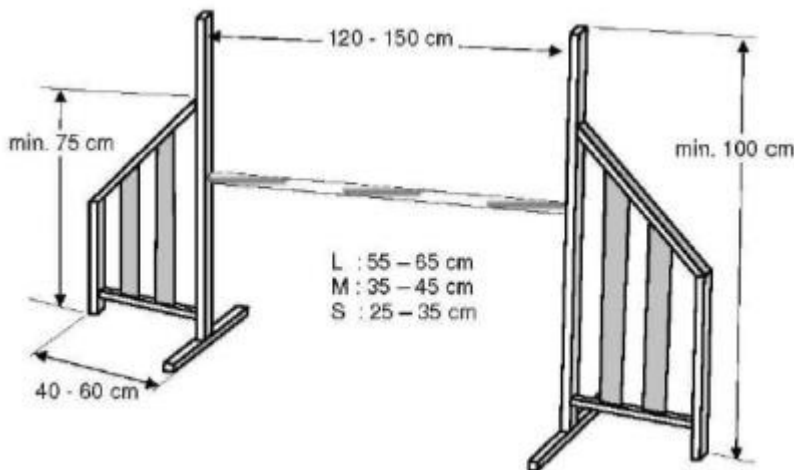

Hoppehinder: Standard agilityhinder der pinner må være av tre eller sikkert syntetisk materiale (metall er ikke tillatt). Topp-pinnen eller planken må imidlertid lett kunne rives. Ingen deler (hoppehinder-holdere eller skåler) skal stikke ut fra hinderet eller vingen, bortsett fra de som hoppepinnene i bruk ligger på. Hundene skal ikke kunne passere gjennom noen del av vingen. Vingen må være minst 1 m høy.

Innerst skal vingen være minst 75 cm høy. Vingen skal være 40 cm - 60 cm bred. Vingene kan ikke være festet til hverandre eller til hoppe-pinnen.

Hoppehindrene skal kunne stilles til hoppehøyde ca. 10, 20, 30 og 40 cm.

Lengde

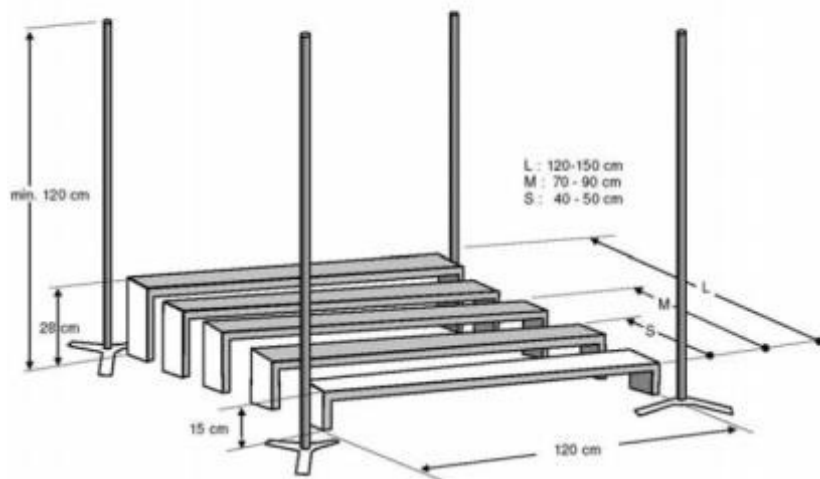

Lengdehinder: Bredden på hver del er 1,20 m. Elementene settes i stigende rekkefølge. Det laveste elementet i front skal ha høyde på 15 cm, og høyden på det høyeste elementet er 28 cm. Dybden på hvert element er 15 cm med stigende høyde. Hjørnepinner, med minimum høyde på 1,20 m, skal være plassert på alle fire hjørner (ikke satt fast til noen av elementene). Toppen på disse pinnene bør være tildekket for å beskytte hunden og føreren hvis nødvendig. Hjørnepinnene anses ikke som en del av hinderet, men er kun en hjelp for dommeren.

Tunnel: Diameter skal være minimum 60 cm. Lengdene skal være ca. 3 og ca. 6 meter. Tunnelene skal være fleksible, slik at en sving kan formes.

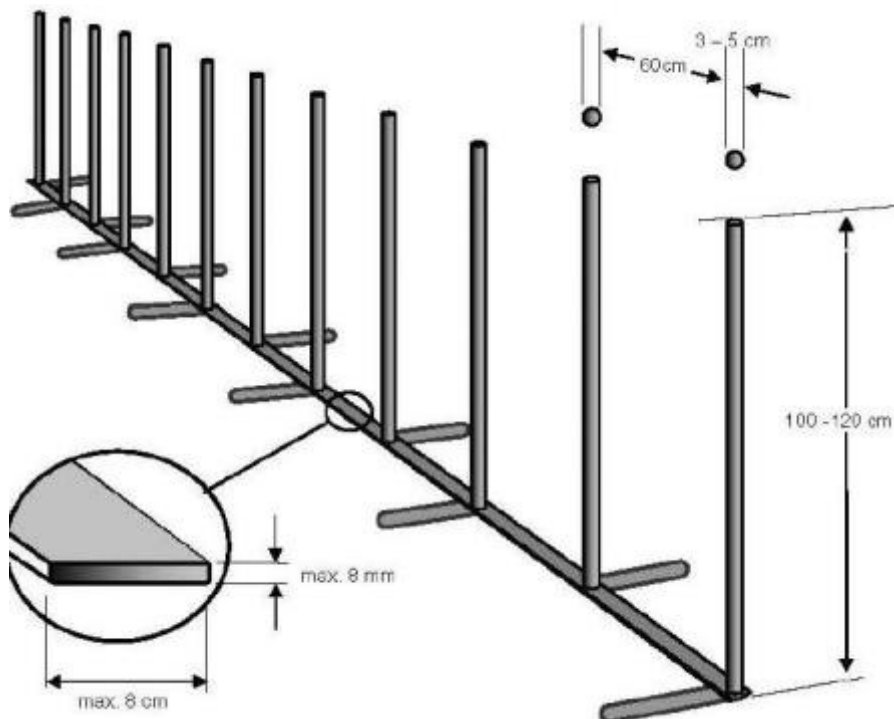

Slalåm: 6-12 pinner (alltid partall). Pinnene skal være stive og ha en diameter på 3 til 5 cm. Pinnene skal være av tre eller sikkert syntetisk materiale (kan ikke være av metall). Høyden på pinnene skal være 1 m til 1,20 m. Avstanden MELLOM pinnene skal være 60 cm (ikke senter-senter). Slalåmhinderets "fot" kan ikke være i veien for hunden. Rammen skal ikke være mer enn 8 mm høy og ikke over 8 cm vid.

10. ØVELSENE

10.1 ØVELSENE KLASSE 1

- 101 SITT
- 102 SITT - DEKK
- 103 SITT - DEKK - SITT
- 104 SITT - GÅ RUNDT
- 105 SITT - DEKK - GÅ RUNDT
- 106 HØYRE SVING
- 107 VENSTRE SVING
- 108 180° HØYRE
- 109 180° VENSTRE
- 110 270° HØYRE
- 111 270° VENSTRE
- 112 360° HØYRE
- 113 360° VENSTRE
- 114 SITT FORAN - HØYRE - FREM
- 115 SITT FORAN - VENSTRE - FREM
- 116 SITT FORAN - HØYRE - SITT
- 117 SITT FORAN - VENSTRE - SITT
- 118 SAKTE MARSJ
- 119 SPRINGMARSJ
- 120 VANLIG MARSJ
- 121 SITT - VRI 90° VENSTRE - 1 STEG - SITT
- 122 SITT - VRI 90° HØYRE - SITT
- 123 SITT - VRI 90° VENSTRE - SITT
- 124 SPIRAL HØYRE
- 125 SPIRAL VENSTRE
- 126 SITT - 1 STEG SITT - 2 STEG SITT - 3 STEG SITT
- 127 SITT - VRI 90° HØYRE - 1 STEG - SITT
- 128 DOBBEL SLALÅM
- 129 ENKEL SLALÅM
- 130 HELOMVENDING

10.2 ØVELSENE KLASSE 2

- 201 8 - TALL FRISTELSE
- 202 SITT - STÅ
- 203 SITT - GÅ IFRA - INNKALLING KOMBI
- 204 SNU OG KALL INN FORAN KOMBI
- 205 HØYRE - SITT KOMBI
- 206 HØYRE - FREM KOMBI
- 207 VENSTRE - SITT KOMBI
- 208 VENSTRE - FREM KOMBI
- 209 SITT - VRI 180° HØYRE - SITT
- 210 SITT - VRI 180° VENSTRE - SITT
- 211 SITT -VRI 180° HØYRE- FREM
- 212 SITT -VRI 180° VENSTRE - FREM
- 213 SITT FORAN - 1 STEG BAK - 2 STEG BAK - 3 STEG BAK KOMBI
- 214 SEND OVER HOPP
- 215 SITT - LØP I FRA - KALL INN FORAN I FART - SITT KOMBI
- 216 SITT - SPRINGMARSJ
- 217 SITT - SIDESTEG HØYRE - SITT
- 218 SNURR
- 219 DIREKTE DEKK
- 220 DIREKTE DEKK - VENSTRE
- 221 DIREKTE DEKK - HØYRE
- 222 RETT TUNNEL

10.3 ØVELSENE KLASSE 3

- 301 SITT - STÅ - DEKK
- 302 SITT - STÅ - SITT
- 303 STÅ UNDER MARSJ - GÅ RUNDT
- 304 RYGG 3 STEG BAKOVER
- 305 LENGDEHOPP
- 306 TUNNEL
- 307 SEND OVER 2 HOPP
- 308 SNURR UNDER MARSJ
- 309 INN I FRONT OG RYGG KOMBI

- 310 SIKK - SAKK
- 311 STÅ - GÅ IFRA - BERØRING KOMBI
- 312 GÅ TILBAKE RUNDT HUNDEN KOMBI
- 313 DEKK UNDER MARSJ
- 314 SITT - 1 STEG STÅ - 2 STEG SITT - 3 STEG DEKK
- 315 SIDEBYTTE SYNKRONT VENSTRE
- 316 SIDEBYTTE SYNKRONT HØYRE
- 317 SIDEBYTTE BAK
- 318 HELT OM MOT HVERANDRE
- 319 SITT - SIDEBYTTE - SITT

10.4 ØVELSENE KLASSE ELITE

- 401 SIDEBYTTE FORAN
- 402 SITT UNDER MARSJ - GÅ RUNDT
- 403 SLALÅM
- 404 360° RUNDT FØRER
- 405 FREMADSENDING MED STÅ
- 406 DEKK UNDER MARSJ - AVSTANDSKOMMANDO
- 407 STÅ UNDER MARSJ - AVSTANDSKOMMANDO
- 408 DEKK UNDER MARSJ - KALL INN I FART
- 409 HELT OM FRA HVERANDRE
- 410 SITT - DEKK - STÅ
- 411 SITT - GÅ I FRA - KALL INN OVER HINDER I FART
- 412 SITT VED MATSKÅL - INNKALLING
- 413 SITT - STÅ - KALL INN I FART

10.5 SKILT KLASSE 1

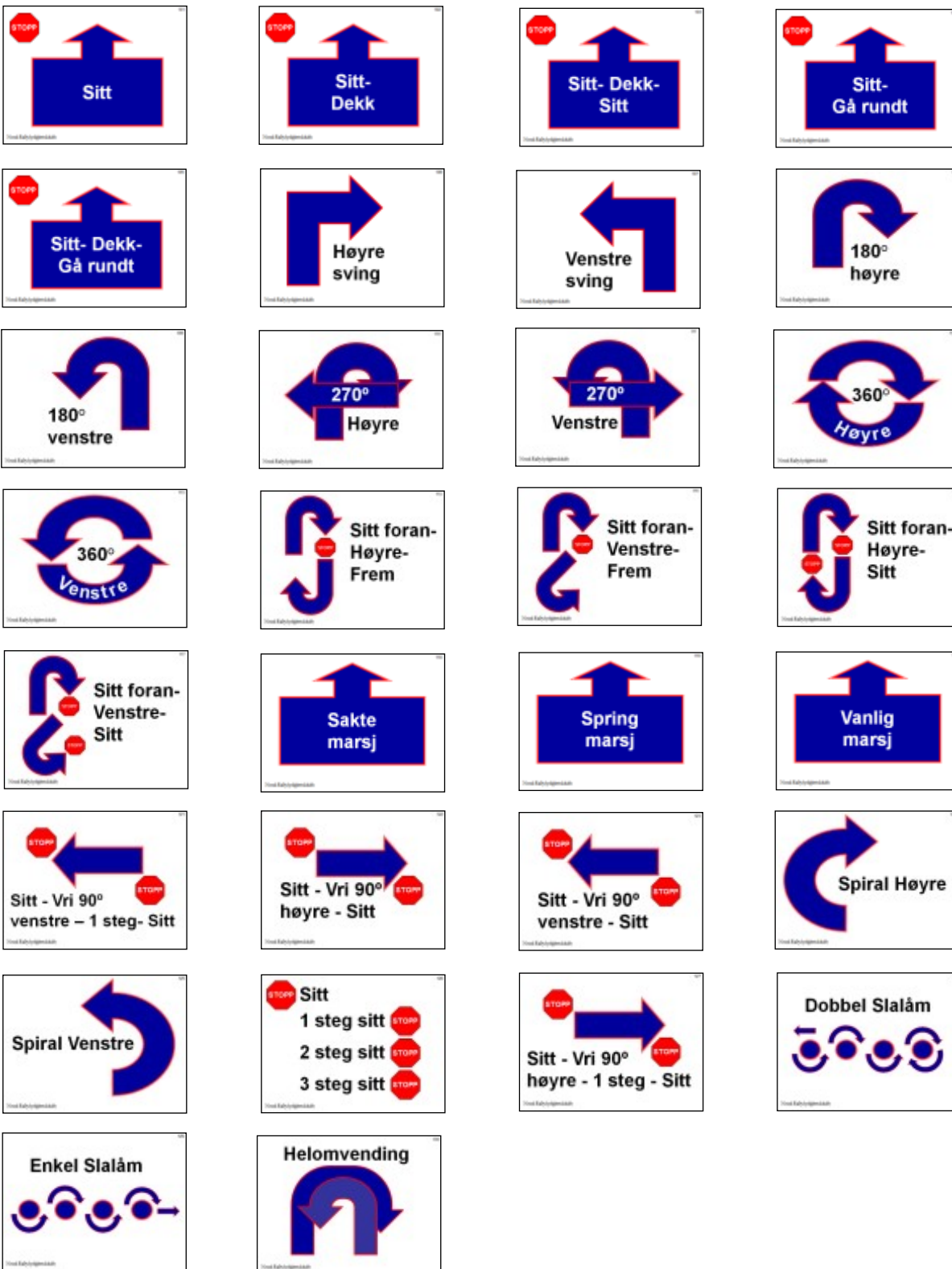

10.6 SKILT KLASSE 2

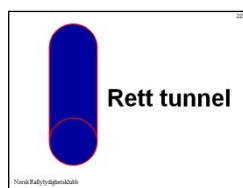
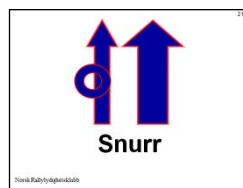
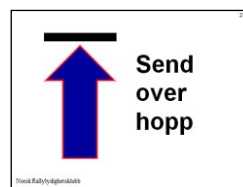
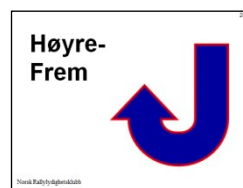
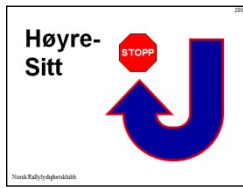
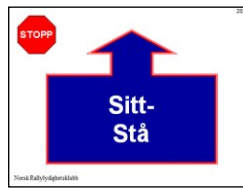
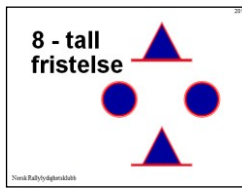

10.7 SKILT KLASSE 3

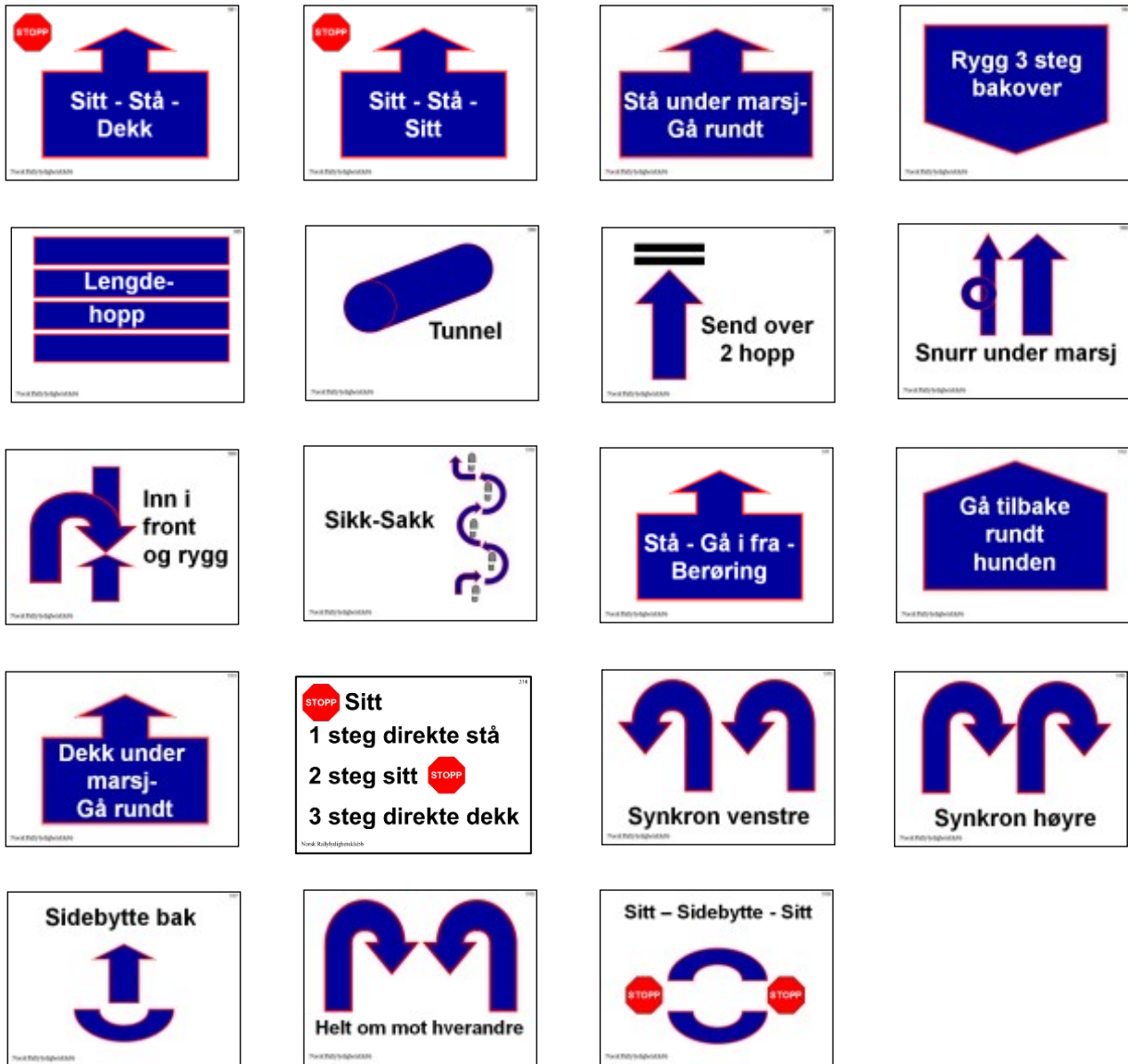

10.8 SKILT KLASSE ELITE

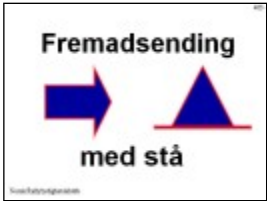

11. DOMMERUTDANNING

For å kunne starte dommerutdannelse må man ha startet i Klasse Elite med egen hund og være hovedmedlem i en av NKKs medlemsklubber eller forbund.

Alternativt krav med egen hund: Må ha startet i klasse 3 og skyggedømme 50 ekvipasjer ekstra i elite.

Dommerutdanningen består av:

- 1) Dommerkurs over to helger med teori, praksis og to skriftlige prøver.
- 2) Treningsdømming av 80 - 100 ekvipasjer, minimum 15 ekvipasjer i hver klasse. Dommeraspirant får tildelt av styret i Norsk Rallylydighetsklubb(NRL) en autorisert dommer som veileder.
- 3) Skyggedømming sammen med to ulike, godkjente dommere på minst to rallystevner. Til sammen skal dommeraspirant ha dømt minimum 30 ekvipasjer i hver klasse.
- 4) Eksamen: Eleven tegner alle banene og er den fungerende dommer. En autorisert dommer skal dømme sammen med dommeraspirant. Dommer er tilgjengelig for dommeraspiranten ved spørsmål. Det er dommerens resultat som teller.

Punkt 1 skal være gjennomført og bestått før en kan gå videre til neste steg. Punkt 2-3 skal være bestått før eksamen kan tas. Punkt 3 skal være for minst to ulike dommere. Punkt 4 skal være for en annen dommer enn punkt 3.

Dommerveileder skal informere dommeraspiranten og NRL om vedkommende mener at dommeraspiranten ikke kan godkjennes på et av punktene. Saken skal da tas opp i styret i NRL før dommeraspiranten kan fortsette med kravene for dommerutdanningen.

Alle fire punktene må være bestått innen en tidsramme på to år. Dommeraspiranten kan søke om dispensasjon til styret i NRL som vil behandle saken.

Dommerkurs skal annonseres av NRL i god tid. Kursavgift og alle andre utgifter (reise, opphold osv.) må dekkes av dommeraspiranten selv. Dommeraspiranten kan søke klubber eller andre instanser om å dekke hele eller deler av beløpet knyttet til utdanningen.

Hund til
nytte og glæde