

CURVADORA DE TUBOS Y PERFILES

SECTION BENDING MACHINE

CINTREUSE À TUBES ET PROFILÉS

MC400





- 🇪🇸 Curvadora de Tubos y Perfiles MC400 Nargesa fabricada en acero, arrastre a los tres rodillos, transmisión por piñones, ejes templados y rectificadas, diámetro de 40mm. [+info](#)
- 🇬🇧 *Bending Machine MC400 Nargesa is made of steel, it has got three traction rollers, pinion transmissions, treated and rectified axis, 40mm diameter. [+info](#)*
- 🇫🇷 *Cintreuses à tubes et profilés MC400 Nargesa fabriquées en acier, traction à trois galets, transmission par pignons, axes trempés et rectifiés, diamètre de 40mm. [+info](#)*

Por favor, rellene el siguiente formulario. Nos pondremos en contacto en menos de 24h. Días laborables

Please fill up the following form. We will contact you in less than 24 hours. Working days.

S'il vous plaît remplir le formulaire. Nous nous mettrons en contact avec vous en moins de 24h. Jours ouvrables.

**PEDIR PRESUPUESTO
A MEDIDA**

**REQUEST ADJUSTED
QUOTATION**

**DEMANDE DE DEVIS
PERSONNALISÉ**

VÍDEO DEL FUNCIONAMIENTO DE LA MÁQUINA

VIDEO MACHINE OPERATION · VIDEO DU FONCTIONNEMENT DE LA MACHINE



Tutorial de como utilizar la Curvadora Nargesa MC400

Tutorial on how to use the Bending Machine Nargesa MC400

Tutoriel sur la façon d'utiliser la Cintreuse à tubes et profilés Nargesa MC400

NUESTRA GAMA DE CURVADORAS O DOBLADORAS DE TUBOS

OUR RANGE OF SECTION BENDING MACHINES · NOTRE GAMME DE CINTREUSES À GALETS

Puede consultar todas las características, accesorios y precios de nuestra gama de curvadoras o dobladoras de tubo

You can checkup all features, accessories and prices for all our range of section and pipe bending machines

Vous pouvez consulter toutes les caractéristiques, les accessoires et les prix de notre gamme de cintreuses de tube

**MAS
INFORMACIÓN**

**MORE
INFORMATION**

**PLUS
D'INFORMATION**



La Curvadora de tubos MC400 Nargesa està fabricada en chapa de acer soldado y mecanizado. A diferencia de otras no es de fundición. Ideal para fabricar bridas, invernaderos, barandas, mesas, sillas, puertas, ventanas... realizando una infinidad de figuras circulares en todo tipo de perfiles.

- Posición horizontal o vertical (Según tipo de bancada)
- Arrastre a tres rodillos
- Transmisión por piñones planos templados
- Ejes de acero templados y rectificadas de 40 mm
- Rodillos correctores en los laterales
- Regulación de curvado independiente de los rodillos inferiores
- Cinta milimetrada para el posicionamiento del curvado
- Capacidad máx. curvado en tubo redondo: 63,5mm.
- Velocidad de rotación: 7 rpm
- Diámetro de los rodillos: 130 mm
- Longitud útil de los ejes: 80 mm
- Tensión eléctrica: 3 fases 230/400 V
- Potencia del motor: 1,1 Kw / 1,5CV
- Peso: 365 Kg

Section bending machine MC400 Nargesa, made of welded and mechanized steel sheet. Different from others, this one is not made of cast iron. Ideal for making flanges, greenhouses, balustrades, tables, chairs, doors, windows... making a great number of circular shape in all kinds of profiles.

- Vertical or Horizontal working position (According to the working table).
- Three traction rollers
- Safe transmission by treated and flat pinions
- Steel treated and rectified axis to 40 mm
- Correction rollers on the sides
- Bending regulation apart from the lower rollers
- Millimeter scale for positioning the bending operation
- Max. bending capacity in round pipes: 63,5 mm
- Rotary speed: 7 rpm
- Diameter of rollers: 130 mm
- Useful length of axes: 80 mm
- Power supply: 3 phased 230/400 V
- Power: 1,1 Kw / 1,5CV
- Weight: 365 Kg



La Cintreuse à galets MC400 Nargesa est fabriquée en tôle d'acier soudé et usiné. À la différence des autres, elle n'est pas en fonte. Idéale pour fabriquer des serres-joints, des serres de culture, des rampes, des tables, des chaises, des portes, des fenêtres... réalisant une infinité de formes circulaires sur tout type de profilés.

- Position de travail horizontale ou verticale (Selon le type de la table)
- Tirage à trois rouleaux
- Transmission sûre au moyen de pignons plats trempés
- Axes en acier trempé et rectifié de 40 mm
- Rouleaux correcteurs latéraux pour faciliter le cintrage
- Graduation de la courbure indépendante des rouleaux inférieurs
- Bande millimétrée pour le cintrage sur l'axe supérieur
- Capacité maximale de cintrage 63,5mm
- Vitesse des rouleaux: 7 rpm
- Diamètre des rouleaux: 130 mm
- Longueur utile des axes: 80 mm
- Tension à 3 phases: 230/400 V
- Puissance du moteur: 1,1 Kw / 1,5CV
- Poids: 365 Kg

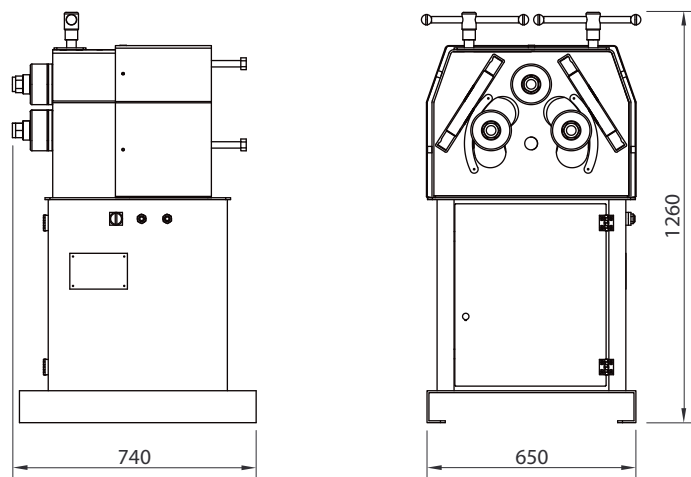
DIMENSIONES EXTERIORES · EXTERNAL DIMENSIONS · DIMENSIONS EXTERNE

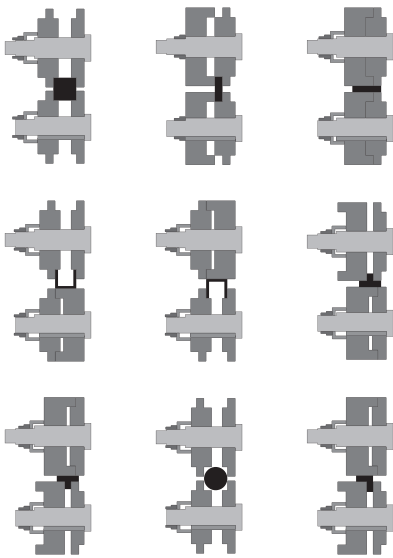



-  La curvadora se suministra con **9 rodillos** que combinados entre ellos permiten doblar cualquier tipo de perfil, tubo cuadrado, rectangular, macizo cuadrado, redondo y rectangular, perfil U, perfil T, ángulo, pletina plana o al canto...
-  The machine is provided with **9 steel rollers** that can be combined to permit bending any kind of profile, square tube, rectangular, square, round and rectangular solid, profile U, profile T, angle, flat bar, bending it flatly or on the edge...
-  Equipée de **9 galets**, avec lesquels on peut réaliser toutes sortes de profilés. Tube carré, rectangulaire, massif carré, rond et rectangulaire, profilé U, profilé T, cornière, platine plate, sur chant...

ACCESORIOS OPCIONALES · OPTIONAL TOOLING · ACCESSOIRES EN OPTION



Juego de 3 rodillos de acero templado para tubo redondo
Set of 3 tempered steel rollers for round pipe
Jeu de 3 galets en acier trempé pour tube rond

Para tubo de mm For mm tubes Pour tube de mm	Para tubo ISO mm For ISO mm tubes Pour tube ISO mm	Para tubo de pulgadas Whitworth For Whitworth inches tube Pour tube de pouces Whitworth
(25+30)	(17,2+21,3)	(1/2"+1"1/4") = (12,700 + 31,751 mm)
(20+35)	(33,7+26,9)	(1"+3/4") = (25,401 + 19,051 mm)
40	42,4	1"1/2 = 38,101 mm
50	48,3	2" = 50,802 mm
60	60,3	2"1/2 = 63,502 mm



Juego de 3 rodillos de Sustarin para tubos en inoxidable, aluminio y materiales delicados de espesores inferiores a 2.5 mm.
Set of 3 Sustarin rollers for stainless steel, aluminium tubes and delicate materials with a thickness less than 2.5 mm.
Jeu de 3 galets de Sustarin pour tubes en acier inoxydable, aluminium et matériaux délicats d'épaisseurs inférieures à 2.5 mm.

Para tubo en mm · For mm tubes · Pour tube de mm

(25+30) - (20+35) - 33 - 40 - 43 - 50 - 50,8 - 60

Todos los productos Nargesa se adaptan a las normas CE de fabricación de maquinaria industrial.
 All products Nargesa are according to the European CE normatives and regulations for the manufacturing of industrial machinery.
 Tous les produits Nargesa sont conformes aux normes CE de fabrication de machines industrielles.



Las medidas presentadas en la siguiente tabla son orientativas, estan directamente relacionadas con la dureza y calidad del tubo o perfil.

Sizes indicated in the following chart are estimated, they are closely related to pipe harness and quality.

Les mesures présentées dans le tableau ci-dessous sont illustratifs, sont directement liés à la dureté et la qualité du tube ou profil.



Perfil Section Profile	MC150B		MC200		MC400		MC200H		MC650	
	Medidas Size Dimension	Radio mín. Min. radius Rayon min.	Medidas Size Dimension	Radio mín. Min. radius Rayon min.	Medidas Size Dimension	Radio mín. Min. radius Rayon min.	Medidas Size Dimension	Radio mín. Min. radius Rayon min.	Medidas Size Dimension	Radio mín. Min. radius Rayon min.
	50 x 10	300	50 x 10	300	50 x 10	250	60 x 10	200	100 x 20 80 x 20	1250 450
	60 x 20	200	80 x 20	150	80 x 20	150	80 x 20	150	100 x 25 80 x 20	350 200
	25 x 25	200	30 x 30	200	30 x 30	150	30 x 30	150	45 x 45 25 x 25	300 200
	50 x 50 x 3	700	50 x 50 x 3	600	50 x 50 x 3	600	50 x 50 x 3	450	70 x 70 x 4 40 x 40 x 3	750 350
	40	200	40	200	40	150	40	200	80* 70 40	500 400 150
	40	250	40	250	40	200	40	250	80* 60 40	500 400 150
	50	200	60	300	60	225	60	225	120* 100* 80	600 600 400
	50	250	60	300	60	225	60	225	120* 100* 80	700 700 400
	40	500	40	420	40	200	40	300	70 40	600 250
	25	180	30	150	30	150	30	150	50 25	300 175
	40 x 2* 50,8 x 3* = 2" x 3*	300 600 600	40 x 2* 63,5 x 3* = 2 1/2" x 3*	250 500 500	40 x 2* 63,5 x 3* = 2 1/2" x 3*	200 450 450	40 x 2* 76,2 x 2* = 3" x 2*	200 500 500	88,9 x 4* 101,6 x 3* = 4" x 3*	700 700 700

* Rodillos opcionales · Optional rollers · Rouleaux optional

DISTRIBUIDOR AUTORIZADO
AUTHORIZED WHOLESALER · DISTRIBUTEUR AUTORISÉ



PRADA NARGESA S.L.
Ctra. de Garrigàs a Sant Miquel s/n
17476 Palau de Sta. Eulalia (Girona) Spain
Tel. 972 568 085 Fax 972 568 320
www.nargesa.com
nargesa@nargesa.com

La información detallada en el presente folleto puede sufrir variaciones.
This information might undergo changes · L'information détaillée dans cette brochure peut souffrir variations.

