

EN GOLIATH R-AC008

USER'S MANUAL

UPPER DOCKING BLOCK FOR G2 STANDS



YOU WILL FIND IN THE BOX:

- 1 Upper docking block top mounted
- 1 M6 Allen screw

DESCRIPTION AND TECHNICAL FEATURES:

The R-AC008 upper docking block was primarily designed to work in conjunction with the R-AC009 lower docking block on the back of the G2 line stands (manual stands).

Its purpose is to house the axles for wheel work (included in the R-AC002 set) or the fork for quick-change wheels (R-AC003), allowing the wheel to be worked on to be positioned on the upper part of the stand (Example: Photo 3). However, it is also possible to insert any clamp from the GOLIATH BIKE line and thus use two workstations on the same G2 stand, front and rear.

This docking block is compatible exclusively with the following stands:

- GOLIATH EVOLUTION (G2-EVO)
- GOLIATH RACE (G2-RACE)
- GOLIATH MANUAL (G2)

ASSEMBLY AND USE INSTRUCTIONS:

- 1- Insert the block from bottom to top as shown in photo 1 by fitting the side pivots.
- 2- Tighten the Allen screw after inserting it in the central part from top to bottom. (Photo 1)
- 3- Once installed you can attach the accessory you need for the tasks to be performed, either wheel axles or a 360° clamp.

*In case of working together with the lower docking block R-AC009 it is necessary to position the latter about 40cm from the center of the upper docking block R-AC008. (Photo 2)

WARNINGS OF DANGER IN THE USE:

- 1- This accessory must not be operated by children.
- 2- Secure the docking block well by tightening the Allen screw to avoid an accidental fall.

MAINTENANCE:

This accessory does not require any specific maintenance, however the docking adjustment handle can be lubricated with oil for smoothness.

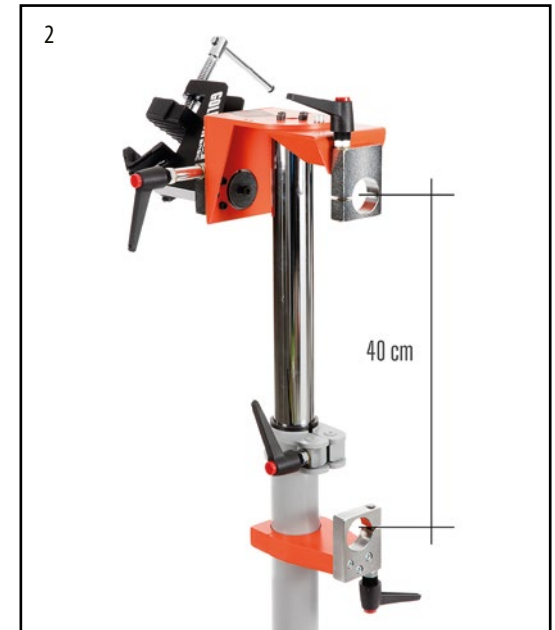

ES GOLIATH R-AC008

MANUAL DEL USUARIO

BLOQUE DE ACOPLER SUPERIOR
PARA SOPORTES G2



QUE ENCONTRARÁS EN LA CAJA:

- 1 Bloque acople superior montado
- 1 Tornillo Allen M6

DESCRIPCIÓN Y CARACTERÍSTICAS TÉCNICAS:

El acople superior R-AC008 fue diseñado principalmente para trabajar en conjunto con el acople inferior R-AC009 en la parte trasera de los soportes de la línea G2 (soportes manuales).

Su objetivo es alojar los ejes para trabajos de ruedas (incluidos en el conjunto R-AC002) o la horquilla para ruedas de cambio rápido (R-AC003), permitiendo posicionar la rueda a trabajar en la parte superior del soporte.

(Ejemplo: Foto 3)

No obstante, también es posible insertar cualquier pinza de la línea GOLIATH BIKE y así utilizar dos puestos de trabajo en el mismo soporte G2, por la parte delantera y trasera.

Este acople es compatible exclusivamente con los siguientes soportes:

- GOLIATH EVOLUTION (G2-EVO)
- GOLIATH RACE (G2-RACE)
- GOLIATH MANUAL (G2)

INSTRUCCIONES DE MONTAJE Y USO:

1- Inserta el bloque desde abajo hacia arriba como se indica en la foto 1 encajando los pivotes laterales.

2- Aprieta el tornillo Allen luego de insertarlo en la parte central desde arriba hacia abajo. (Foto 1)

3- Una vez instalado puedes acoplar el accesorio que necesites para las tareas a realizar, ya sea ejes para ruedas o una pinza 360°.

*En caso de trabajar junto con el acople inferior R-AC009 es necesario posicionar este último a unos 40cm desde el centro del acople superior R-AC008. (Foto 2)

ADVERTENCIAS DE PELIGRO EN LA UTILIZACIÓN:

- 1- Este accesorio no debe ser operado por niños.
- 2- Asegurar bien el acople apretando el tornillo Allen para evitar una caída accidental.

MANTENIMIENTO:

Este accesorio no requiere ningún mantenimiento específico, no obstante se puede lubricar con aceite la manilla de ajuste del acople para mayor suavidad.



FR GOLIATH R-AC008

MANUEL DE L'UTILISATEUR

ATTACHE SUPÉRIEUR POUR SUPPORTS G2



QUE VOUS TROUVEREZ DANS LA BOÎTE :

- 1 Bloc d'attache supérieur assemblé
- 1 vis Allen M6

DESCRIPTION ET CARACTÉRISTIQUES TECHNIQUES :

L'attache supérieur R-AC008 a été principalement conçu pour fonctionner en conjonction avec l'attache inférieur R-AC009 à l'arrière des supports de la ligne G2 (supports manuels).

Il a pour but de loger les axes pour le travail des roues (inclus dans le kit R-AC002) ou la fourche pour les roues à changement rapide (R-AC003), ce qui permet de positionner la roue à travailler sur la partie supérieure du support (Exemple : Photo 3).

Mais il est également possible d'insérer n'importe quel pince de la gamme GOLIATH BIKE et d'utiliser ainsi deux postes de travail sur le même support G2, avant et arrière.

Cet accouplement est uniquement compatible avec les supports suivants :

- GOLIATH EVOLUTION (G2-EVO)
- COURSE DE GOLIATH (G2-RACE)
- MANUEL GOLIATH (G2)

INSTRUCTIONS DE MONTAGE ET D'UTILISATION :

- 1- Insérez le bloc de bas en haut comme indiqué sur la photo 1 en emboîtant les pivots latéraux.
 - 2- Serrez la vis Allen après l'avoir insérée dans la partie centrale de haut en bas. (Photo 1)
 - 3- Une fois installé, vous pouvez fixer l'accessoire dont vous avez besoin pour les tâches à effectuer, soit des axes de roues ou une pince à 360°.
- *En cas de fonctionnement avec l'attache inférieur R-AC009, il est nécessaire de positionner ce dernier à environ 40 cm du centre de l'attache supérieur R-AC008. (Photo 2)

DES AVERTISSEMENTS DE DANGER DANS L'UTILISATION :

- 1- Cet accessoire ne doit pas être utilisé par des enfants.
- 2- Fixez le bloc en serrant la vis Allen pour éviter une chute accidentelle.

MAINTENANCE :

Cet accessoire ne nécessite pas d'entretien spécifique, cependant vous pouvez lubrifier la poignée de réglage de l'accouplement avec de l'huile pour plus de souplesse.

