

Rom for livet

Ferdigprosjekterte boliger



MAXBO
Proff



ENEBOLIG



Lovund.....4



Færder.....6



Sørreisa.....8



Elsrud.....10



Noresund.....12

FLERMANNSBOLIG



Eikedal.....14



Holmsund.....16



Farsund.....18



Okstind.....20



Aursund.....22

GARASJE/CARPORT



Salsbu.....28



Buvik.....30



Langbu.....32



Les mer om våre pakker og priser
på xxx

Lovund er en lekker og stilren enebolig, som enkelt kan settes i rekke for effektiv bebyggelse.

ENEBOLIG

Lovund

BRA: 152,4 m²
P-rom: 144 m²
BYA: 119,8 m²
Lengde: 11,3 m
Bredde: 12,3 m

Gesimshøyde: 5,8 m**
Mønehøyde: 8,5 m**
Bad: 2
Soverom: 4

Lovund har fire soverom, to bad, teknisk rom og loftstue. En familievennlig bolig, som med sin fulle takhøyde gir en unik romfølelse.

** Fra overkant dekke



1. etasje

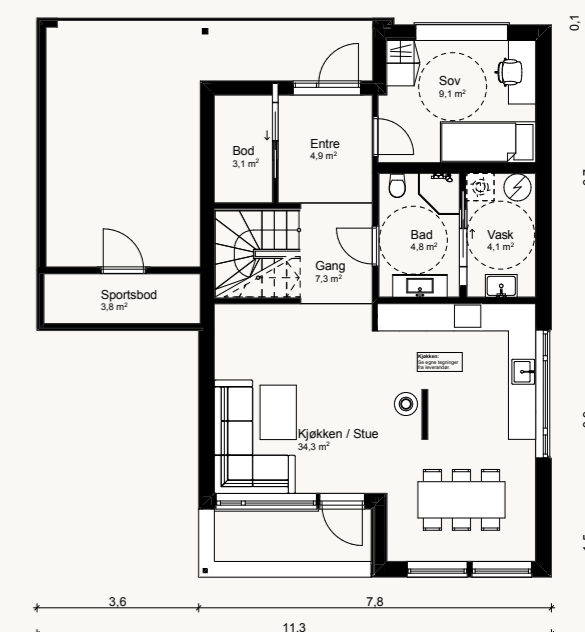

2. etasje



Færder er en enkel og rimelig enebolig med to etasjer, stor stue og romslige soverom.

ENEBOLIG

Færder

BRA: 155 m²
P-rom: 147 m²
BYA: 105,5 m²
Lengde: 12,0 m
Bredde: 7,7 m

Gesimshøyde: 4,6 m**
Mønehøyde: 6,9 m**
Bad: 2
Soverom: 3 (4)

Boligen er tradisjonelt utformet med saltak, men har et stilrent og moderne uttrykk slik at den passer godt inn de aller fleste steder.

** Fra overkant dekke

1. etasje

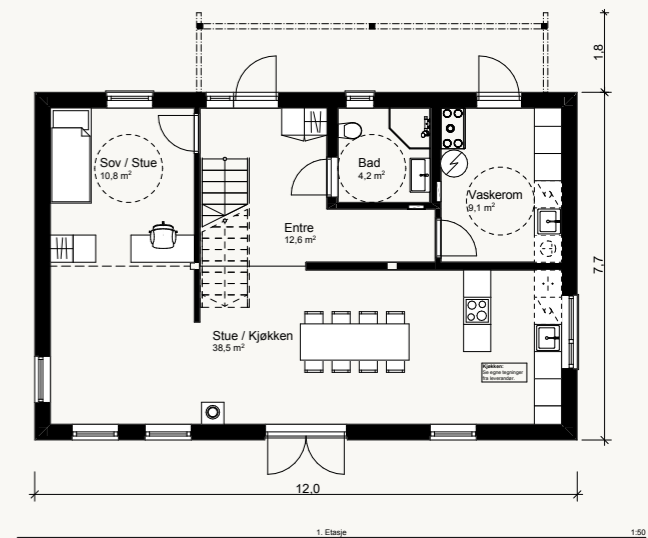

2. etasje

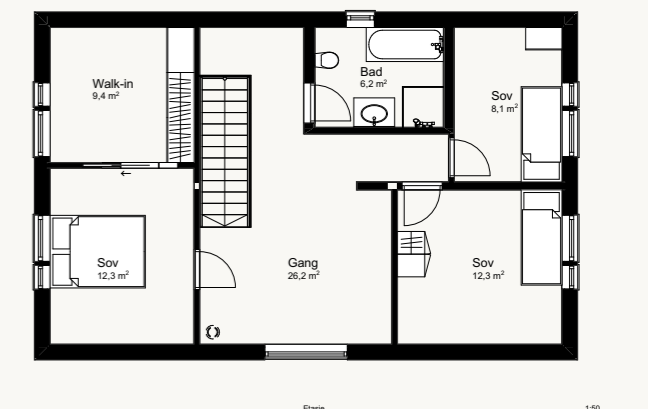

Sørreisa er en stilfull
enebolig med moderne
fasader og store vindusflater.

ENEBOLIG



Sørreisa

BRA: 185 m² Gesimshøyde: 3,8 m**
P-rom: 176,2 m² Bad: 2
BYA: 215 m² Soverom: 4
Lengde: 19,6 m
Bredde: 11,6 m

En stor og flott enebolig over ett plan, som med sin gode planløsning slipper naturen elegant inn.

Sørreisa har et moderne design og smart rominndeling, noe som gir god plass til hele familien.

** Fra overkant dekke

1. etasje

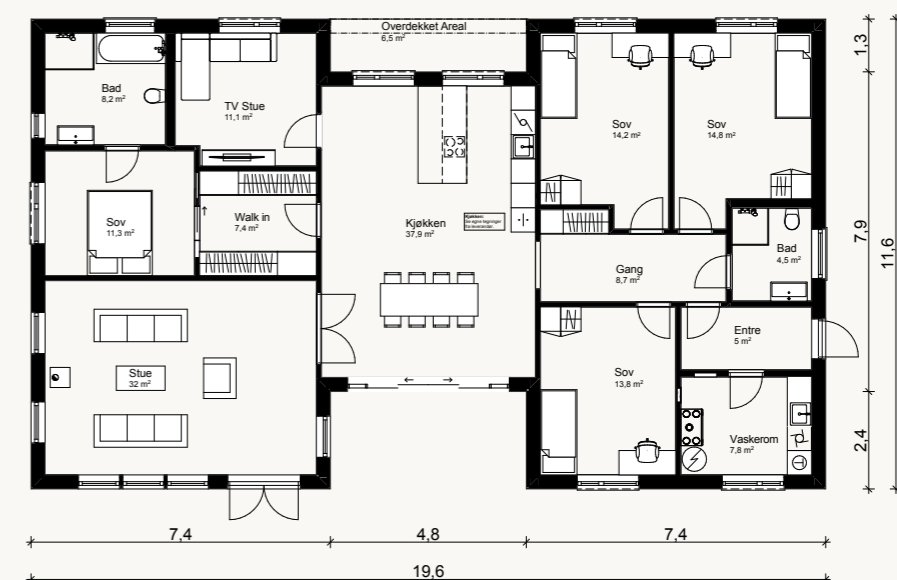

Elsrud er en romslig funksis-enebolig, med skråtak og moderne funksjonaliteter.

ENEBOLIG

Elsrud

BRA: 153 m²
P-rom: 147,3 m²
BYA: 87,8 m²
Lengde: 10,2 m
Bredde: 8,6 m

Gesimshøyde: 6,4 m**
Bad: 2
Soverom: 4

Eneboligen er over to plan, med gode og luftige planløsninger. Elsrud har store vindusflater og kan for eksempel komplimenteres med en uteplass av betongheller (illustrert her).

** Fra overkant dekke



1. etasje

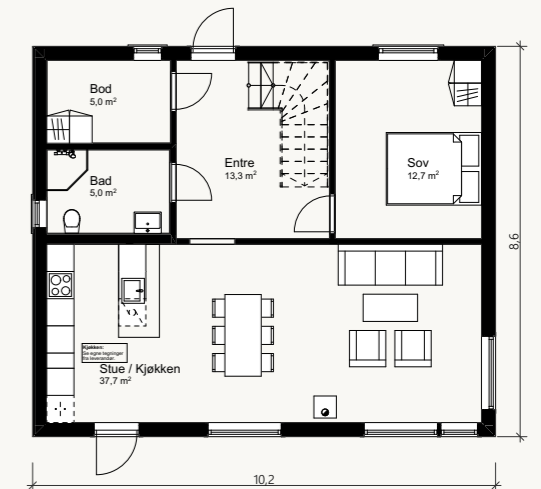

2. etasje



Noresund er vårt svar på en tradisjonell bolig, med svært innholdsrike og moderne kvalifikasjoner.

ENE BOLIG

Noresund

BRA: 165,5 m²
P-rom: 161,2 m²
BYA: 116,2 m²
Lengde: 11,5 m
Bredde: 9,4 m

Gesimshøyde: 5,7 m**
Mønehøyde: 7,9 m**
Bad/WC: 2
Soverom: 3

Med sin tradisjonelle fasade og moderne planløsning, kombinerer Noresund det beste fra gammelt og nytt. I tillegg gir den effektive planløsningen en bolig der hele familien vil trives.

** Fra overkant dekke

1. etasje

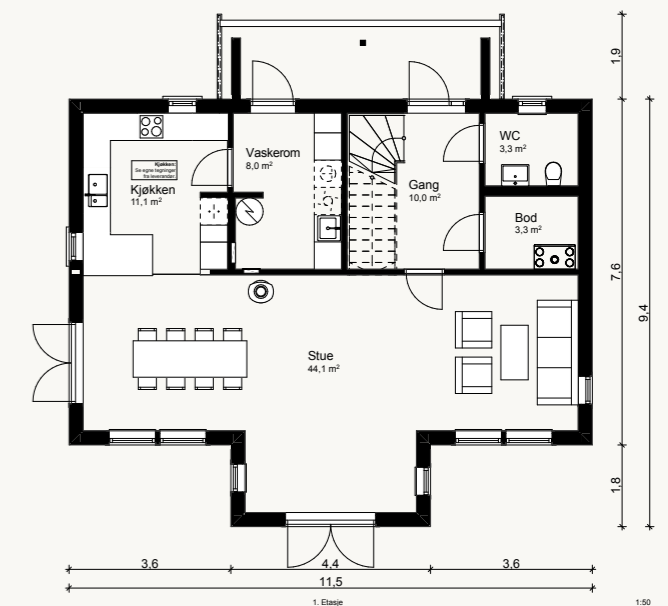

2. etasje





Samme stil, men enebolig?
I så fall kan Sørreisa være et godt
alternativ for deg.



Eikedal

BRA: 161 m²*
P-rom: 150 m²*
BYA: 270 m²
Lengde: 23,5 m
Bredde: 12,0 m

Gesimshøyde: 6,1 m**
Bad: 2*
Soverom: 3*

Boligen har smarte løsninger for fremkommelighet, med svært god utnyttelse av carport, bod og en stor veranda med plass til gjester. Eikedal er spesielt godt egnet til skråtomt, men passer også fint inn i flatt terreng.

* Data oppgitt pr leilighet
** Fra overkant dekke

1. etasje



2. etasje





Holmsund

BRA: 144 m²*
P-rom: 135 m²*
BYA: 190 m²
Lengde: 15,6 m
Bredde: 12,2 m

Gesimshøyde: 6,4 m**
Bad/WC: 2*
Soverom: 3*

Den har en smart, men samtidig åpen planløsning, med stor takhøyde og romslig stue. Boligen innehar dessuten en romslig og adskilt veranda med overbygg, som ivaretar de nordiske forholdene. Her får du følelsen av å være for deg selv.

* Data oppgitt pr leilighet
** Fra overkant dekke

1. etasje

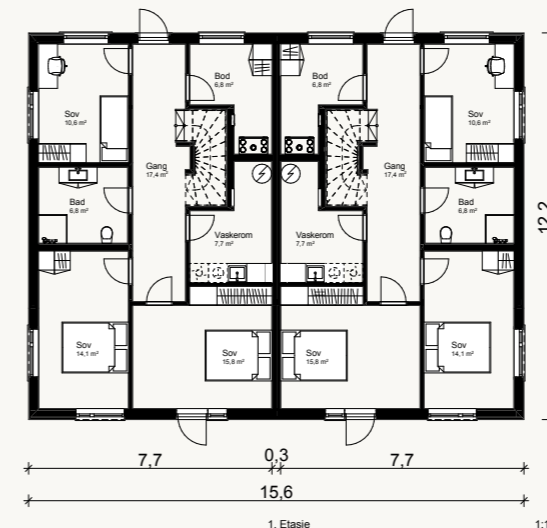

2. etasje

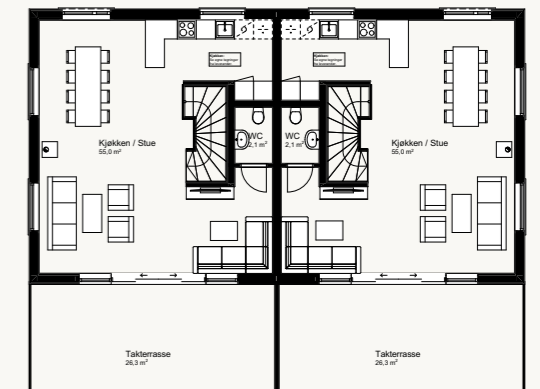

2. Etasje 1:100



Trenger også bilen et hus? Sjekk ut carporten Salsbu, som både har plassen og stilen du ser etter.



Farsund

BRA: 145 m²*
P-rom: 132 m²*
BYA: 309 m²
Lengde: 22,9 m
Bredde: 15,2 m

Gesimshøyde: 6,9 m**
Bad: 1*
Soverom: 3*

Farsund har store fasader, som med en enkel, moderne og arealeffektiv planløsning gir en tremannsbolig du vil trives i. Her får du blant annet tre soverom, en hyggelig veranda og stor uteplass.

* Data oppgitt pr leilighet
** Fra overkant dekke

1. etasje

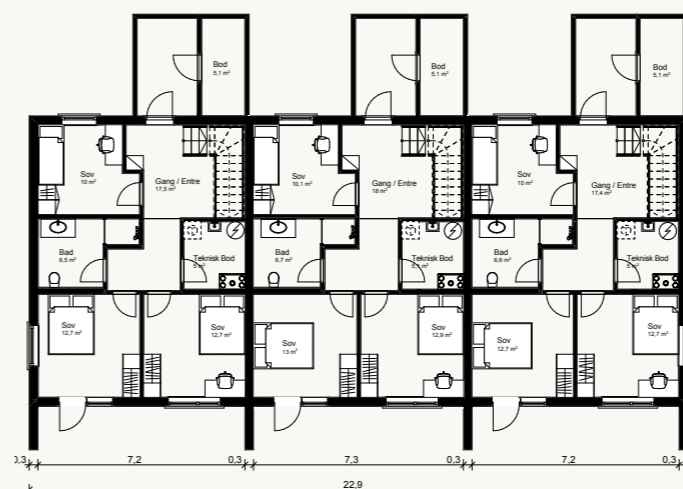

2. etasje

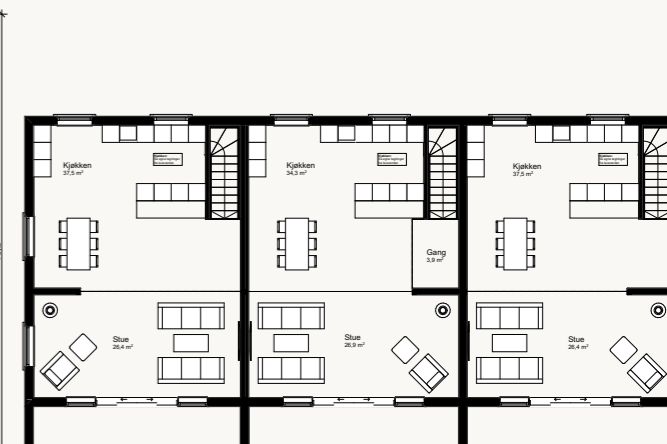

Okstind er en stor og flott funkis firemannsbolig med to soverom.



Okstind

BRA: 83 m²*

P-rom: 75,4 m²*

BYA: 253 m²

Lengde: 15,1 m

Bredde: 12,1 m

Gesimshøyde: 6,3 m**

Bad: 1*

Soverom: 2*

En enkel og velfungerende bolig, med store vindusflater, luftig takhøyde og planeffektive romløsninger.

* Data oppgitt pr leilighet
** Fra overkant dekke

1. etasje

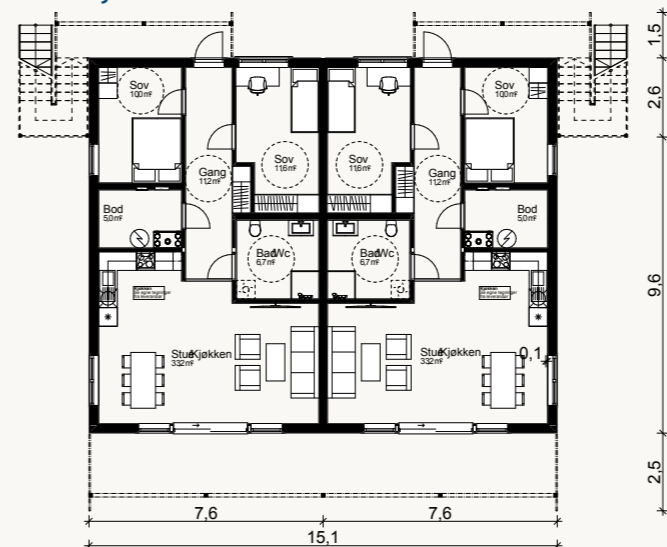

2. etasje

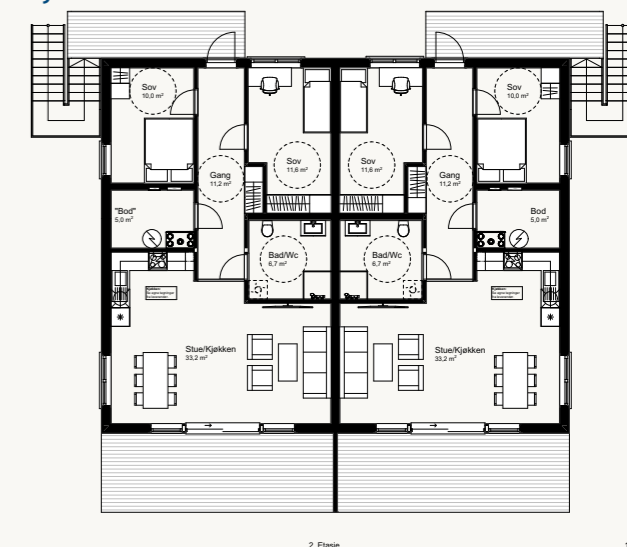

Aursund er en romslig seksmannsbolig, som kombinerer et tradisjonelt uttrykk med moderne funksjonalitet.



Aursund

BRA: 93,7/94,8 m²* Gesimshøyde: 6,3 m**
 P-rom: 79,4/87,1 m²* Mønehøyde: 8,6 m**
 BYA: 399,3 m² Bad: 1*
 Lengde: 24,1 m Soverom: 2*
 Bredde: 13,8 m

Aursund har alt på ett plan og er enkel å leve i. I tillegg har seksmannsboligen store vindusflater og romslige utendørsfasiliteter, med overbygg for alle forhold.

* Data oppgitt pr leilighet
 ** Fra overkant dekke

1. etasje

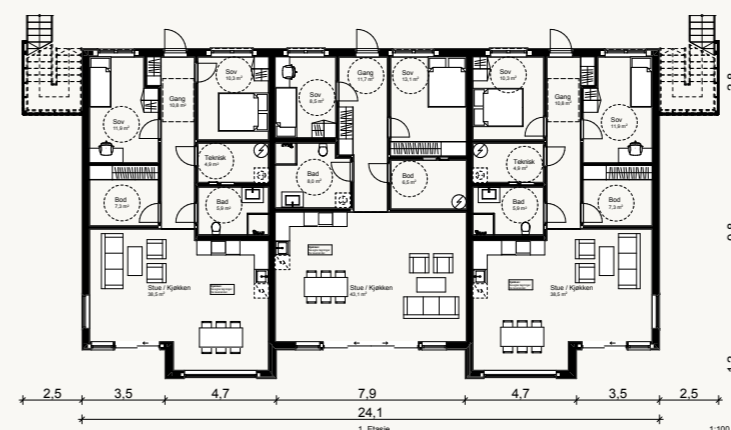

2. etasje

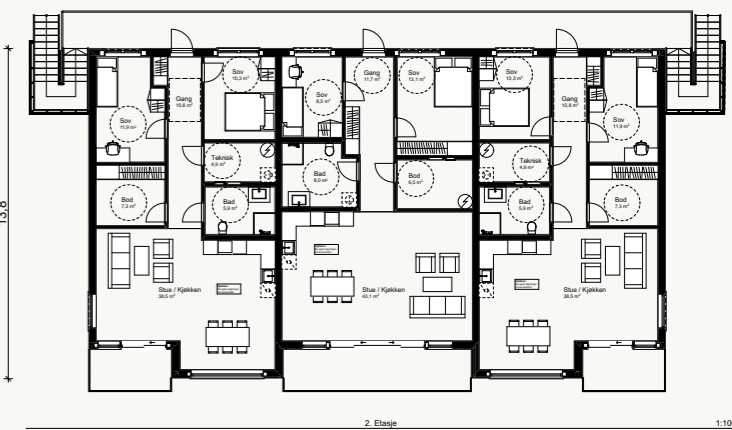

Salsbu er en moderne og praktisk dobbel carport med tilhørende bod.



Salsbu

Bod: 9,4 m²
 Bilplass: 2
 BYA: 39,5 m²
 Lengde: 7,6 m

Bredde: 5,2 m
 Gesimshøyde: 2,8 m**
 Boder: 1

Carporten passer utmerket til nyere og moderne hus. Den er åpen og tar lite plass, og er dermed et godt alternativ til tradisjonelle garasjer.

** Fra overkant dekke

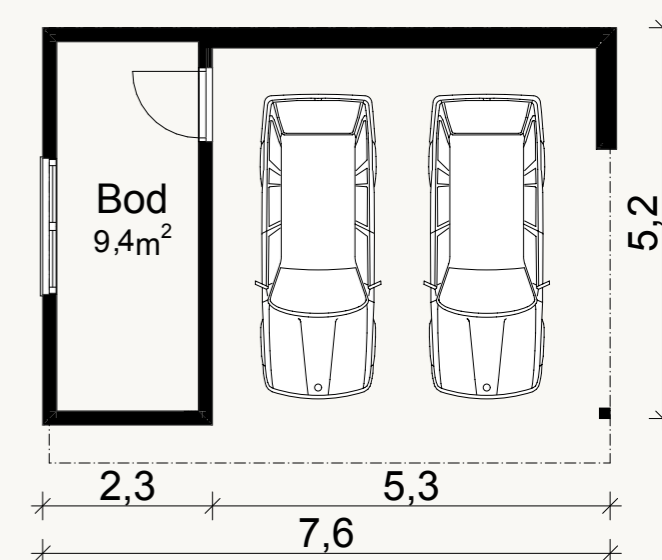

Buvik er vår største garasje med dobbel garasjedør, plass til to biler i tillegg til lagring.



Buvik

Bilplass: 2
BYA: 49,6 m²
Lengde: 8,0 m

Bredde: 6,2 m
Gesimshøyde: 2,7 m**

Med sitt flate tak og enkle utforming, er Buvik en moderne garasje som passer svært godt inn til de fleste moderne hus.

** Fra overkant dekke

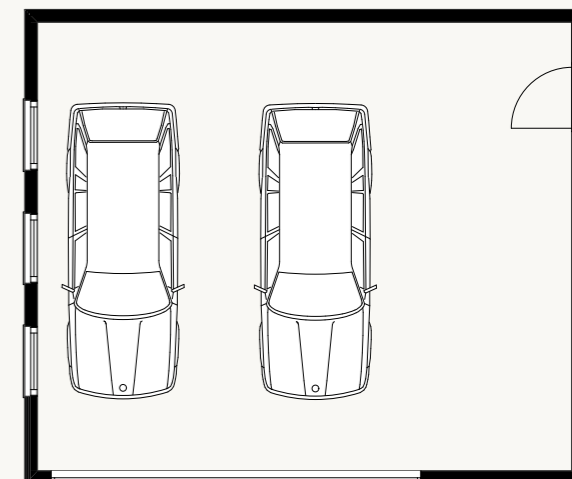

Langbu er en tradisjonell garasje, med god belysning og plass i boden.



Langbu

Bilplass: 1
BYA: 34,5 m²
Lengde: 4,6 m

Bredde: 7,5 m
Gesimshøyde: 4,0 m**

Langbu har store vinduer og utgangsdør på siden. En funksjonell og stilren garasje, som passer de fleste typer hus.

** Fra overkant dekke

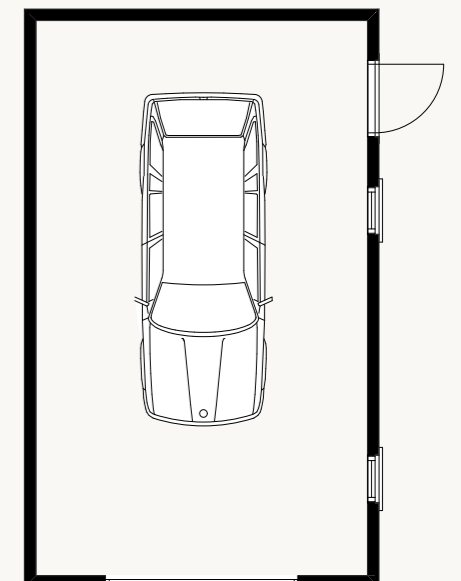



Ønsker du mer informasjon om
våre ferdigprosjekterte boliger?
Kontakt din lokale prosjekt-
selger eller send e-post til
byggesystemer@maxbo.no.

Les mer om byggesystemer,
hus og hytter på maxboproff.no

Bilder av modeller er illustrasjoner og avvik kan forekomme. Forbehold om endringer på husmodeller og trykkfeil.

MAXBO
Proff