

RYNKEFOD



Maskinindstillinger:

Indstil trådspændingen, som du ville gøre til almindelig overløksyning. (2-nåls, 4-tråds overløks)

For at fjerne Rynkefoden:

1. Hæv nålene og trykfoden.
2. Tryk på grebet, som er placeret bag på trykfodsfastet. Trykfoden vil falde ned.

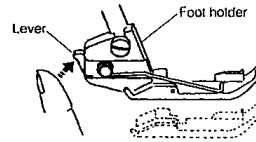

Trådspænding: Ca. 3
Stinglængde vælger: 3 - 4
Drejeknap til differentialtransport: 1.5 - 2.25
Overkniv: Brug
Trykfod: Rynke
Stingtunge: ⑤
Greb til nederste gribers forspænding: *STD.
Udskiftelig trådguide : * 3/4 tråde.

* Gælder kun for maskiner med denne funktion

RYNKEFOD

Brug dette tilbehør til ærmekupler, kanter, bærestykker, rynkning af blonder eller flæser.

Montering af Rynkefoden:

1. Placer trykfoden så stiften på trykfoden ligger lige under rillen i trykfodsfastet.
2. Sænk trykfodsfastet for at låse trykfoden fast.
3. Hæv trykfodsløfteren for at sikre dig at trykfoden er korrekt monteret.

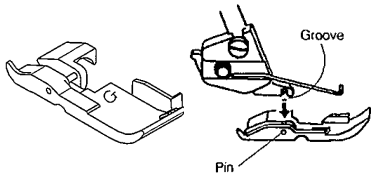

RYNKE TILBEHØR

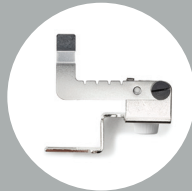

Maskinindstillinger:

Indstil maskinen til almindelig 2-nåls, 4-tråds overløks. (Se maskinens instruktions bog.)

RYNKETILBEHØR

Brug dette tilbehør til at rynke stof i én enkel operation, f.eks. når du laver madraskapper eller andre dekorative emner. Den færdige søm er pæn og har et professionelt udseende.

Montering af rynketilbehøret:

1. Åbn sidedækslet.
2. Løsn monteringskruen. Drej rynketilbehørets arm mod dig. Sæt monteringspladen på monteringskruen og skub den til venstre, så langt den kan komme. Stram monteringskruen.
3. Hæv transporten til den højeste position ved at dreje håndhjulet mod dig selv.
4. Løsn fingerskruen. Drej armen og sæt den på transportøren. Stram fingerskruen.

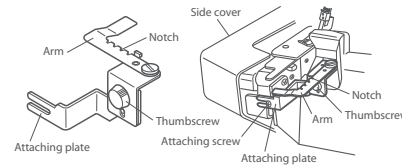

Bemærk: Når rynketilbehøret er fastgjort til maskinen, kan griberdækslet ikke åbnes. Fjern tilbehøret for at åbne griberdækslet.

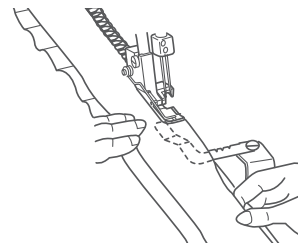

Syning:

Placer to stykker stof ret mod ret. Det nederste stofstykke vil blive rynket, så klip det nederste stykke dobbelt så langt som det øverste. Testsy på en stofrest af det stof, du ønsker at bruge. (Mængden af rynk vil variere afhængig af stoftype og indstillingen af differentialtransporten.)

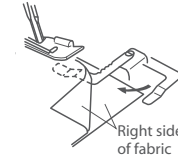

1. Indstil differentialen til 1 og drej armen ud. Placer stoffet under trykfoden og sy 2 eller 3 sting (uden at indsætte armen mellem stofferne).
2. Drej håndhjulet indtil nålen er nede i stofstykkerne. Hæv trykfoden.
3. Indstil differentialen til det ønskede nummer (f.eks. 2.0) og indsæt armen mellem stofferne. Sænk trykfoden og sy igen.
4. Sy mens du styrer de to stykker stof med dine hænder.

Bemærk: Hvis du vil sy resten af sømmen uden at rynke, skal du stoppe med at sy og sænke nålene ned i stoffet ved at dreje håndhjulet. Drej armen mod dig. Indstil differentialen til 1 og fortsæt syningen.* Hakkene på armen fungerer som en skala.

Trådspænding:

| Venstre nål | Højre nål | Overgriber | Undergriber |
|-------------|-----------|------------|-------------|
| 3 | 3 | 3 | 3 |

Stinglængde: 3 - 4
Drejeknap til differentialtransport: 1.5 - 2.25
Trykfod: Standard
Overkniv: Aktiveret
Indstilling af stingplade: 5

USYNLIG OPLÆGNING

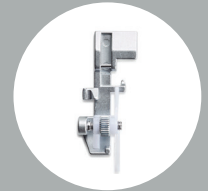

Maskinindstillinger:

Indstil maskinen til almindelig 1-nåls, 3-tråds overløks (med højre nål). (Se maskinens instruktions bog.)

USYNLIG OPLÆGNING

At sy en usynlig oplægning i bukser, nederdele eller andre emner er gjort meget lettere med denne fod. De rå kanter overkastes samtidigt med at oplægningen syes, og det sikrer en hurtig finish.

Syning:

1. Udskift trykfoden med foden til usynlig oplægning.
2. Fold sømmen op og pres kanten. Fold sømmen ned til den højre side af stoffet.

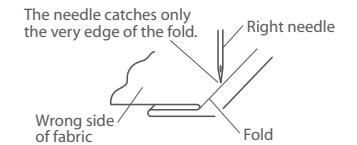

admire™ air 5000 UTILITY FEET KIT GUIDE

Af sikkerhedsmæssige årsager skal du slukke for afbryderen, før du ændrer på tilbehøret.

PFAFF®

www.pfaff.com

Indeholder dele fremstillet i Taiwan.
Designet af VSM Group AB i Sverige.

Distribueret af:
SVP Sewing Brands, LLC
1714 Heil Quaker Blvd.
LaVergne, TN 37086
USA

#471062.0916 © 2019 KSIN Luxembourg II, S.a.r.l. Alle rettigheder forbeholdes.

- Placer stoffet (vrangside op) så den foldede kant er til venstre for stofguiden.

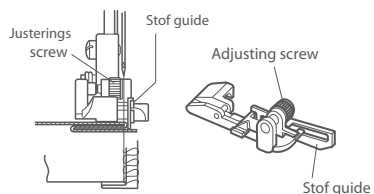

- Drej justeringskruen, indtil nålen kun fanger kanten af folden.

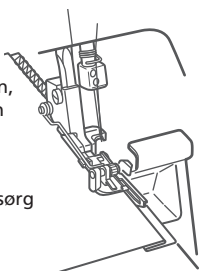

- Sy sømmen og sørg

for at nålen kun fanger kanten af oplægningen.

- Åbn sømmen og pres.

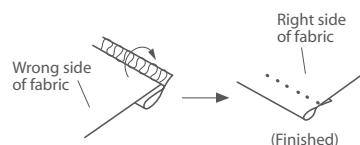

Trådspænding:

| Venstre nål | Højre nål | Overgriber | Undergriber |
|-------------|-----------|------------|-------------|
| - | 3 | 3 | 3 |

Stinglængde: 3 - 4

Drejeknap til differentialtransport: 1.0

Overkniv: Aktiveret

Indstilling af stingplade: S

ELASTIK TILBEHØR



Maskinindstillinger:

Indstil maskinen til almindelig 2-nåls, 4-tråds overlock. (Se maskinens instruktions bog.)

ELASTIKTILBEHØR

Brug dette tilbehør til påsyning af smal elastik til linge, strik eller vævet stof. Holdepladen sikrer, at elastikken er i den korrekte position, mens justeringer på fingerskruerne ændrer mængden af rynk passende til dit behov.

Indstilling af elastiktilbehør til elastikbånd:
Du kan bruge elastik på 3,5 - 8 mm bredde.

- Åbn sidedækslet og løsn monteringskruen.
- Sæt monteringspladen på monteringskruen. (Match linjen på tilbehørspladen til linjen på stingpladen.)
- Stram monteringskruen.
- Læg elastikbåndet på tilbehørspladen. (Match højre kant af elastikken til linjen på tilbehørspladen.)
Træk omkring 5 cm tape bagud.

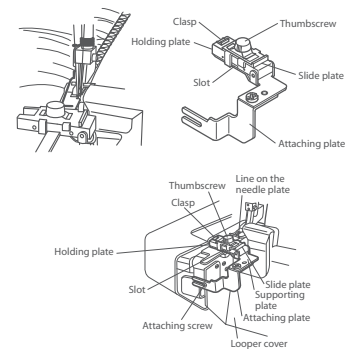

- Luk holdepladen og fastgør enden med låsen. Juster glidepladen i henhold til bredden af elastikken.

- Sørg for at elastikken ikke skæres af overkniven. Luk sidedækslet.

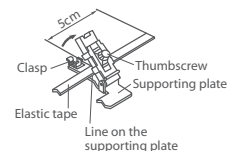

Bemærk: Når rynketilbehøret er fastgjort til maskinen, kan griberdækslet ikke åbnes. Fjern tilbehøret for at åbne griberdækslet.

Syning:

- Placer stoffet under elastikbåndet og placer dem under trykfoden.
- Sy stoffet og elastikken sammen. For de bedste resultater, juster mængden af rynker ved at dreje fingerskruen.
- med uret for at øge mængden
- mod uret for at mindske mængden

Trådspænding:

| Venstre nål | Højre nål | Overgriber | Undergriber |
|-------------|-----------|------------|-------------|
| 3 | 3 | 3 | 3 |

Stinglængde: 4

Drejeknap til differentialtransport: 1.0

Trykfod: Standard

Overkniv: Aktiveret

Indstilling af stingplade: S

STOF GUIDE

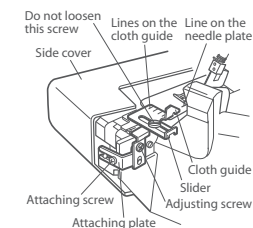
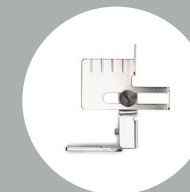

Bemærk:
For at åbne griberdækslet, når stofguiden er fastgjort til maskinen, skal du flytte skyderen til positionen yderst til venstre.

STOF GUIDE

For at montere stofguiden:

- Åbn sidedækslet.
- Løsn monteringskruen. Sæt monteringspladen på monteringskruen til venstre så langt den kan skubes på. Stram monteringskruen.
- Løsn justeringskruen og placer stofguiden på samme niveau som stingpladen. Stram monteringskruen.
- Luk sidedækslet.

For at anvende stofguiden:

Skub stofguiden til den ønskede position at styre kanten efter.

- Uden brug af overkniven. Bruges til at sy sømme i konstant bredde til flatlocksyning med dekorativ tråd, bieser, etc.
- Med brug af overkniven. Anvendes til at styre stof, der skal sys med en konstant skærebredde.