

VERDENSREKORD I FART

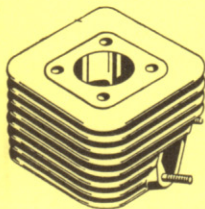
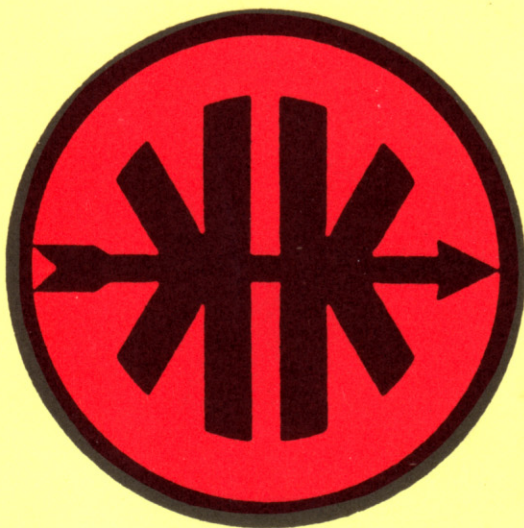

VERDENSREKORD I KVALITET

KREIDLER

Florett

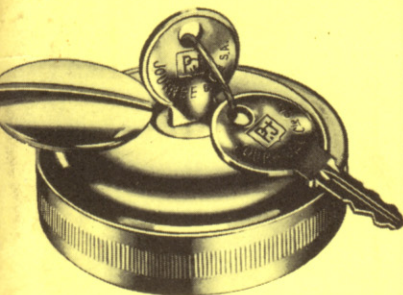

EKSTRA-UDSTYR

TUNING

RÅD & TIPS

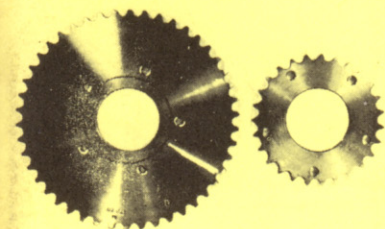

210 km/t med dette „fingerbøl“

KREIDLER
Florett 

Stemplet i en KREIDLER/Florett motor er ikke større end dette afbillede „fingerbøl“

Ingen andre i 50 cc klassen har nogensinde kørt så hurtigt som dette KREIDLER stempel i en KREIDLER-motor.

Kun KREIDLER har kørt over 200 km/t

FANTASTISK



Deres KREIDLER/Florett er sikker — og sikrer Dem en økonomisk og effektiv service overalt i landet. For at bevare Deres KREIDLER/Florett's kvalitet og ydeevne er det overordentlig vigtigt, at De ved indtrædende reparationer sikrer Dem, at der udelukkende anvendes originale KREIDLER/Florett reservedele. — Derfor bør De henvende Dem til den aut. KREIDLER/Florett-forhandler.

**GENERALIMPORTØREN FOR
KREIDLER/FLORETT I DANMARK**

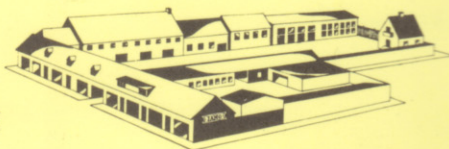

J. A. HANSEN-MOTOR^{A/S}
4300 HOLBÆK (03) 43 16 18*

FORHANDLER:

Herr cykelhandler
Carl Nielsen
6700 Esbjerg

LYGTESKÆRME

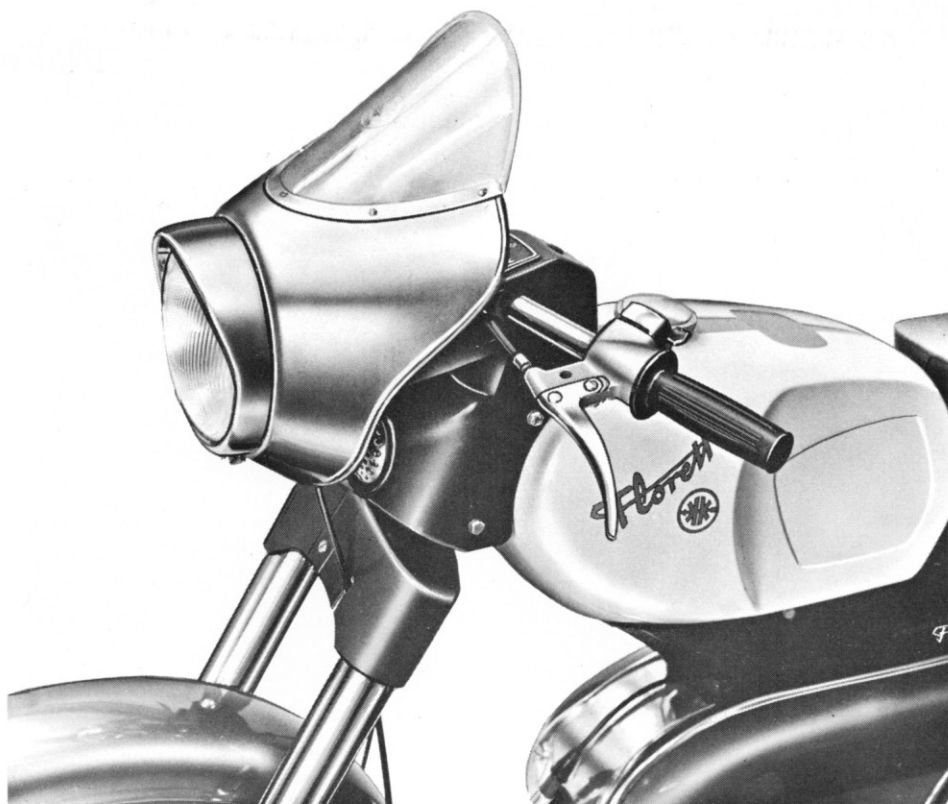

Flot helforchromet lygteskærm med udskifteligt plexiglas. Skærmen monteres mellem lygterand og lygtehus, uden brug af beslag. Gi'r det helt rigtige sports- og racerpræg over KREIDLEREN.

Nr. KF 3001 For alle modeller fra 1968- og fremefter.

Nr. KF 3003/1 Løst plexiglas med skruer (let at udskifte).

De bliver glad for en lygteskærm

Lygteskærm fremstillet af stærkt plasticmateriale. Skærmen har en passende og handy størrelse, som giver Deres KREIDLER et ekstra flot snit. En skærm De virkelig vil blive glad for at køre med.

Nr. KF 3015 For 1967-68 (med plasticlygtehus).
Farve: sølvgrå.

Nr. KF 3016 For 1967-68 (med plasticlygtehus).
Farve: rød.

Nr. KF 3017 For alle fra 1968-
Farve: sølvgrå.

Nr. KF 3018 For alle fra 1968-
Farve: rød.

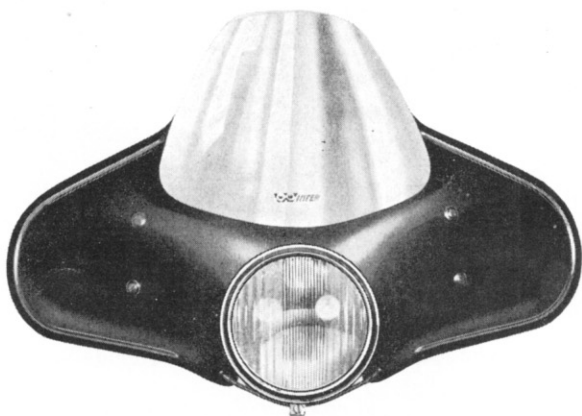

SE EKSTRA-UDSTYR HOS DERES **KREIDLER** *Florett* FORHANDLER

BENSKJOLDE

KREIDLER/Florett benskjolde er tilpasset KREIDLERens facon og giver på den måde den størst mulige beskyttelse mod snavs og træk. Et KREIDLER/Florett benskjold gør det også muligt for Dem at køre i det pæne tøj på Deres KREIDLER/Florett. Smidig facon og med indpræget Florett monogram.

Gør Deres KREIDLER/Florett scooter-ren med et benskjold. Rigtig facon, som ikke ændrer nævneværdigt på hastigheden.

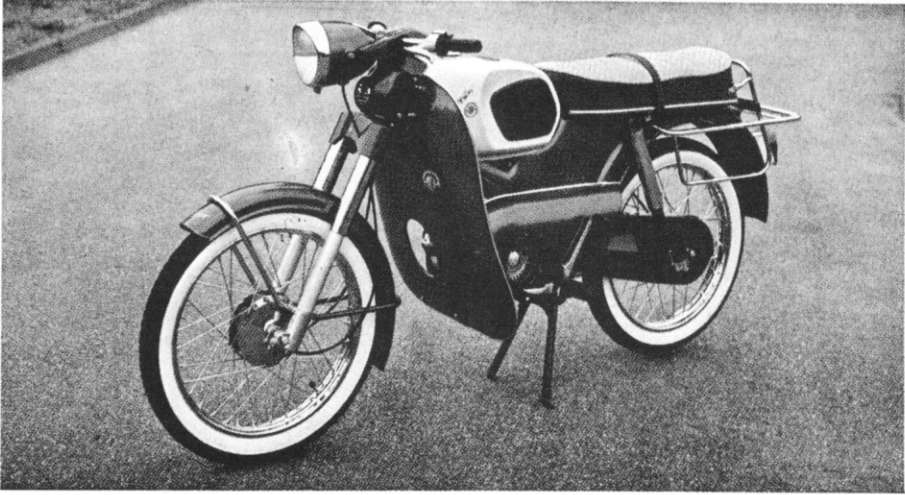

Nr. KF 866 Benskjold for 1965-66.
Farve: sølvgrå.

Nr. KF 1039 Benskjold for 1967-68 modeller med plasticlygtehus.
Farve: sølvgrå.

Nr. KF 1063 Benskjold for alle modeller fra 1968-
Farve: rød eller sølvgrå.

Nr. KF 1064 Benskjold for RS model med stor luftkølet cylinder fra 1968-
Farve: rød.

RALLY-GITTER

for forlygte



Undgå ridsede eller smadrede lytteglas på grund af sten fra forankørende køretøjer. Et Rally-Gitter gi'r KREIDLERen racerpræg. Helforchromet udførelse. Lynhurtig montering.

Nr. KF 3028 For alle modeller

KNÆPUDER

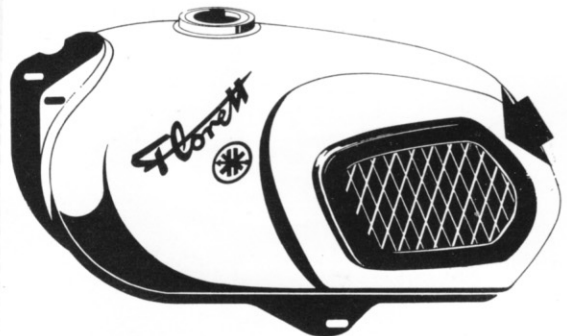

Knæpuder som kan limes på alle modeller.

Nr. KF 824 For venstre side

Nr. KF 825 For højre side

Nr. 19-840 Lim i tuber à 40 g

(Til forhandleren: 10 tuber i æske)

SE EKSTRA-UDSTYR HOS DERES **KREIDLER Florett** FORHANDLER

KREIDLER-TASKER



Fantastisk stærke KREIDLER tasker fremstillet af plasticmateriale med blank metalbund og hård bagplade, som giver taskerne en god fast form. Hver taske er med lås. Til at spænde på bagagebæreren med ægte læderstropper.

Nr. KF 3030 Kompl. taskesæt.

TASKER



Fornemme sidetasker af svær plastic. Forsynet med ægte læderremme. Hver taske er udstyret med blanke knapper. Rummelige og solide.

Nr. 475 A Taskesæt Farve: sort
Nr. 476 A Taskesæt, men i ægte læder (oksehud)

STYRTBØJLESÆT

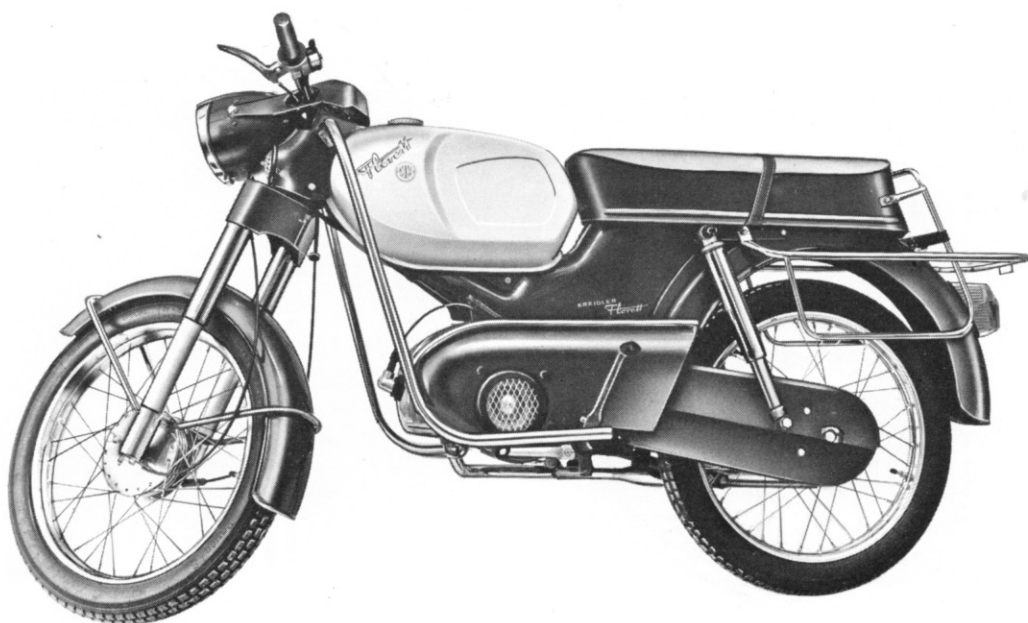

Helforchromet styrtbøjlesæt. Fremstillet af stærke stålør med en meget fin kvalitetsforchromning. – Monteres let fra hullet i fodhvilerkonsollen (enden af fodhvilergummiet skæres af i begge sider) og op til øverste bolte på hornrækslet. Et styrtbøjlesæt klæ'r Deres KREIDLER/Florett samtidig med at det beskytter sideskærme, benzintank m. m. imod skrammer, hvis knallerten skulle vælte.

Nr. KF 3037 Styrtbøjlesæt for alle modeller fra 1967- og fremefter.

SE EKSTRA-UDSTYR HOS DERES **KREIDLER Florett** FORHANDLER

BAGLYGTE-BØJLE

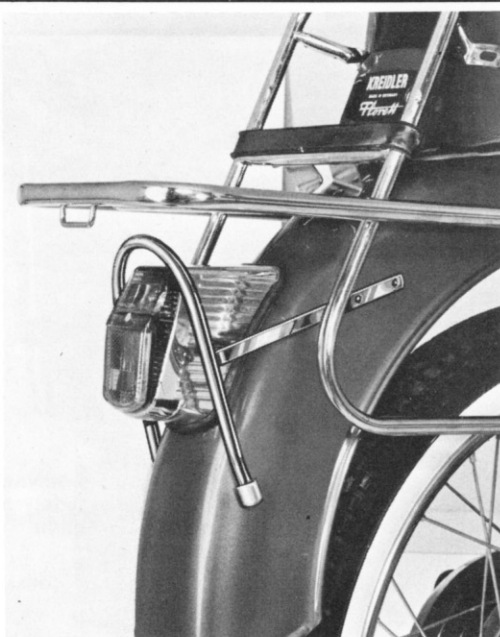

Nu kan De sikre Dem, at baglygteglasset ikke bliver smadret. Montér den fikse baglygte-bøjle, som beskytter baglygten. Helforchromet og let at montere.

Nr. KF 3033 Baglygte-bøjle Passer på samtlige KREIDLER/Florett

TT FORLYGTE-BØJLE



Lygte-bøjlen beskytter lygterand og glas – og så ser det godt ud. Helforchromet udførelse.

Nr. KF 3035 Lygte-bøjle Til montering på sideboltene på forlygten 1968-

SPORTSMÆRKER



Selvklebende metalmærker til påsætning på tank, skærme, stel, tasker m.m.

Nr. KF 3095 »GT« farve: rød
Nr. KF 3096 »GT« farve: sort
Nr. KF 3097 »TS« farve: rød
Nr. KF 3098 »TS« farve: sort

STÆNKESKÆRME



Stænkeskærm med KREIDLER/Florett monogram. Forhindrer sprøjt og snavs. Både en praktisk og populær udstyrsdel, som klæ'r enhver KREIDLER. Let at montere.

Nr. KF 3044 Stænkeskærm

SE EKSTRA-UDSTYR HOS DERES **KREIDLER Florett** FORHANDLER

BAGFODHVILER

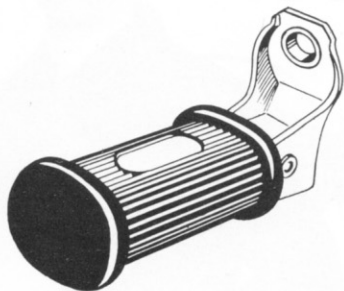

Komplet fodhvilersæt til montering på KREIDLER/Florett

Nr. KF 610 Fodhvilersæt Passer til samtlige KREIDLER/Florett

FORCHROMEDE SKÆRME

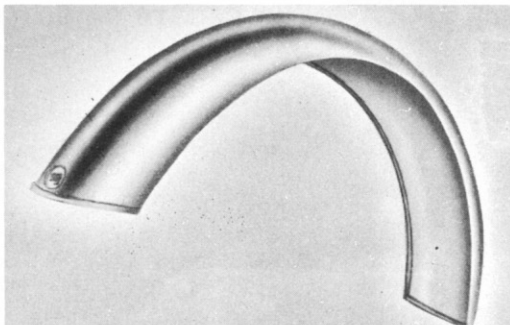

Flotte helforchromede for- og bagskærme. Let at montere. Til forskærmen anvendes de samme skærmstivere, som sidder på maskinen i forvejen.

Nr. KF 3005 Forskærm, forchromet.

Nr. KF 3006 Bagskærm, forchromet.

KICKSTARTERARM

med tråd til at klappe ind

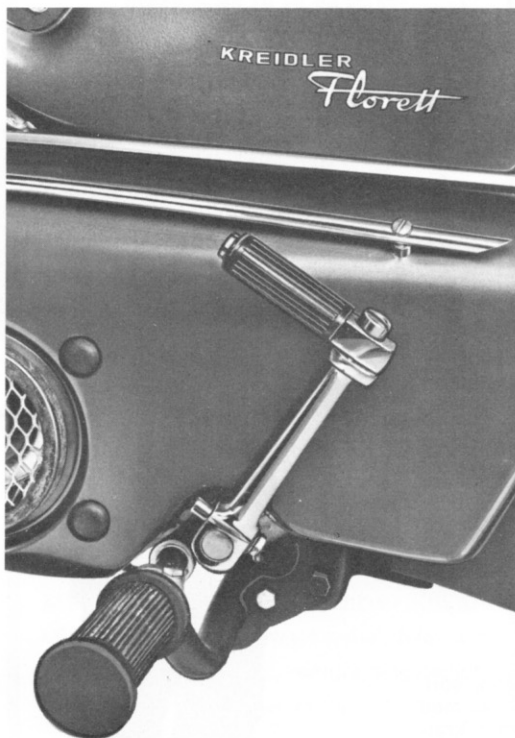

Luxus kickstarterarm med tråd som kan klappes ind. Helforchromet og tip-top udførelse. Vil begejstre enhver.

Nr. KF 3060 Kickstarterarm Passer på samtlige KREIDLER/Florett

HELFORCHR. BENZINTANK



En helforchromet benzintank er prikken over i'et. Den vil vække begejstring over alt, hvor man kører. Fineste forchroming. Tanken er opmonteret med gyldne tankmærker, knæpuder og benzindæksel. Passer på samtlige KREIDLER/Florett fra 1966-

Nr. KF 834 Helforchromet benzintank

SE EKSTRA-UDSTYR HOS DERES **KREIDLER Florett** FORHANDLER

JAMO SKINDTØJ

VERDENS BEDSTE SKINDTØJ



Nr. P 51

JAMO skindjakke, sort, flot model med indianerfrynser på ærmer og bryst. Fineste forarbejdning og syet af 1. klasses skind.

Størrelser: -
small - medium - large
extra large.



Nr. P 50

JAMO skindjakke, sort, ny model med puder på ærmer og skuldre, smart, syet af fineste skind.

Størrelser:
small - medium - large
extra large.



Nr. P 53

JAMO specialsyet sort læderdragt med puder på knæ og forstærket bl. a. på skuldre og albuer. Fineste forarbejdning, dejlig pasform og fineste skind.

Størrelser:
small - medium - large
extra large.



Nr. P 49

JAMO skindjakke, sort, frisk design, foret med lækkert rødt foer, kraftige lynlåse, fineste forarbejdning og syet af 1. klasses skind.

Størrelser: 52 - 54 - 56.

VIGTIGT: Udviklingen går stærkt, og moden skifter. Vort skindtøj vil blive fulgt op, således at modellerne har den sidste nye facon og design, derfor kan de færdige produkter fravige illustrationerne

JAMO NYREBÆLTE

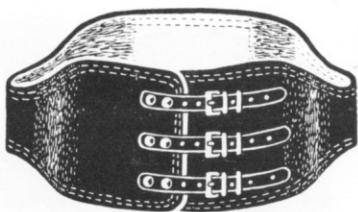

Nyrebælte af stærkeste læder. Bæltet er forsynet med kraftige remme med spænder.

Nr. P 71 Nyrebælte Farve: brun eller sort
Str. 1-2 94 cm langt
Str. 3-4 105 cm langt
Str. 5-6 115 cm langt

KREIDLER HANDSKER

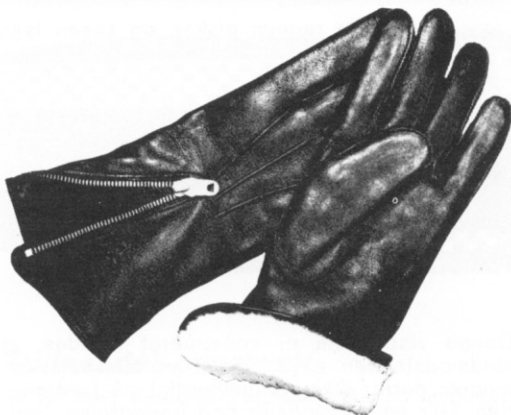

Meget elegante kørehandsker med kraftig lynlås på overhånden og med lækkert foer. Med ualmindelig fin pasform og smidige, som gør det let at betjene grebene. Et par handsker som De vil glæde Dem over, hver gang De har dem på.

Nr. P 81 Handskesæt Farve: sort
Størr.: medium og large

RACERKÅBE

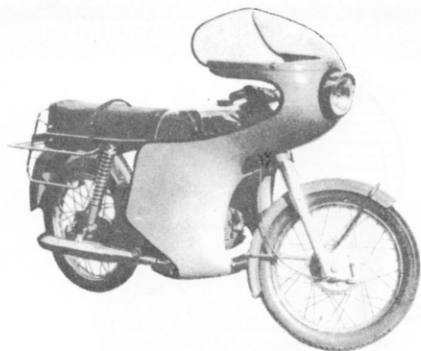

Ny flot og smal racerkåbe for alle KREIDLER/Florett fra 1968- og frem. Dynamisk facon, kraftige og stærke beslag og et særdeles godt udseende gør denne racerkåbe til en ønskedrøm for enhver KREIDLER kører. Med indbygget panel, hvor der kan anbringes f. eks. omdrejningstæller, speedometer, kontakter m. m.

Nr. KF 3012 Racerkåbe, ny smal model for alle 1968-

JAMO CROSS-BÆLTE



Elastisk nyrebælte som sidder dejligt stramt, og som støtter ryggen på en behagelig måde. Man undgår træk i ryggen ved at køre med JAMO Cross-bælte. - Anvendes af de fleste motor-kørere.

Nr. P 72 Cross-bælte Farve: sort
Størr.: small, medium og large

SE EKSTRA-UDSTYR HOS DERES **KREIDLER Florett** FORHANDLER

VINDSKÆRME

Når regnen pisker, og sneen fyger, luner det dejligt med en vindskærm

uvex

Denne vindskærm er konstrueret således, at vindmodstanden er nede på et minimum, og ændrer derfor ikke nævneværdigt på hastigheden. Gi'r en ualmindelig god beskyttelse. Smidig facon og med gennemsigtigt forstykke.

- Nr. KF 3050 For 1965-66 (med særskilt forlygte)
Nr. KF 3055 For 1967-68 (med sammenbygget forlygte)
Nr. KF 3056 For 1968- (med åbent styr)

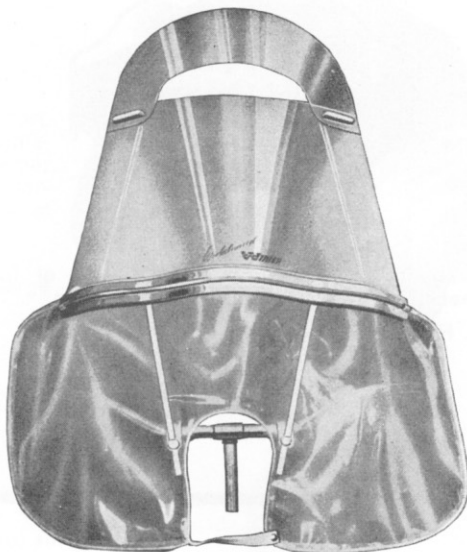

TØJMÆRKE

FOR KREIDLER FANS



Vævet KREIDLER/Florett tøjmærke, bredde 7,5 cm, højde 9 cm, til at sy på trøjer, jakker, dragter, tasker m.m.. Vis, at De kører på KREIDLER/Florett, verdens hurtigste 50 cc, sy et tøjmærke på Deres dragt.

Nr. KF 3071 Rødt KREIDLER mærke og tekst på hvid baggrund

Til forhandleren: 10 stk. pr. pose

BENZINDÆKSEL MED LÅS



Imødegå overraskelser, monter et benzindæksel med lås. En billig måde at sikre sig på imod tyveri.

Nr. KF 878 Benzindæksel med lås

SE EKSTRA-UDSTYR HOS DERES **KREIDLER Florett** FORHANDLER

TANKDÆKKENER OG SADELBETRÆK

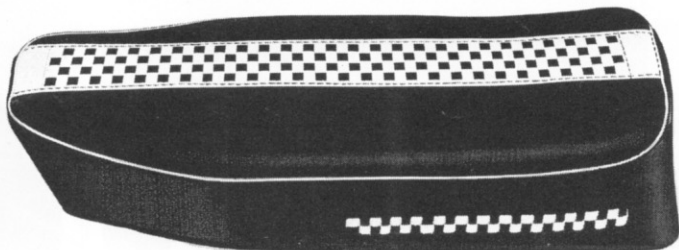
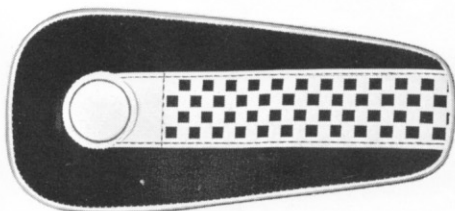

Kæl for Deres KREIDLER/Florett, den har fortjent det. Monter et dejligt blødt og behageligt sadel-overtræk, som gør kørslen endnu mere fornøjelig. De kan få tilsvarende farve i tankdækken. Det skåner mod ridser og skrammer.

Tankdækkener

- Nr. KF 3124 Sort kunstlæder med hvidt/sort fletværk og med blødt skumgummi som underlag.
- Nr. KF 3125 Sort kunstlæder med rødt/sort fletværk og med blødt skumgummi som underlag.
- Nr. KF 3126 Lysebrunt kunstlæder med rødt/sort fletværk og med blødt skumgummi som underlag.

TANKBAGAGE-BÆRER

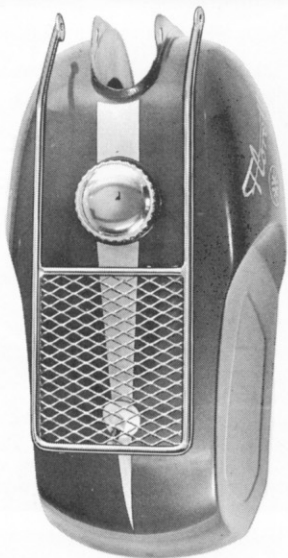

Nr. KF 3041 Flot, stærk og praktisk helforchromet tank-bagagebærer. Monteres i boltene for horn-dækslet og støtter bagtil på tanken med en sugekop. Med en tank-bagagebærer kan De køre med pakker og f. eks. en mappe på tanken, uden at De skrammer lakeringen. Derved kan De bruge bag-bagagebæreren til at transportere anden bagage med. En god idé for den, som vil udnytte pladsen til bagage fuldt ud.

Twinsadel-overtræk

- Nr. KF 3140 Blødt sort kunstlæder med hvidt/sort fletværk.
- Nr. KF 3141 Blødt sort kunstlæder med rødt/sort fletværk.
- Nr. KF 3142 Blødt lysebrunt kunstlæder med rødt/sort fletværk.

SIDSTE NYT

Nr. KF 3143 Blødt lysebrunt kunstlæder med rødt/sort fletværk og flotte indianer frynser fornedet.
ET FANTASTISK BETRÆK

Plasticovertræk

Nr. KF 3150 Gennemsigtigt materiale. Meget stærk kvalitet

LAMMESKINDSBETRÆK



Det luner dejligt med et lammeskindsovertræk, og det er dejligt blødt at sidde på. Køb også et kraftigt, gennemsigtigt sadelovertræk, Nr. KF 3150, som kan beskytte lammeskindet.

Nr. KF 3151 »Skræddersyet« lammeskinds-betræk, fra 1966-

SE EKSTRA-UDSTYR HOS DERES **KREIDLER Florett** FORHANDLER

SPORTS-STØDDÆMPERE

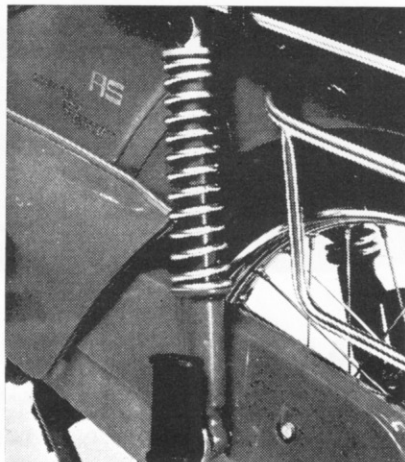

RS sports-støddæmpere med blanke, udvendige teleskopfjedre. Gi'r KREIDLERen ekstra sports-præg.

Nr. KF 3064 For alle modeller fra 1967-.
Farve: rød.

STOR RS FORBREMSE

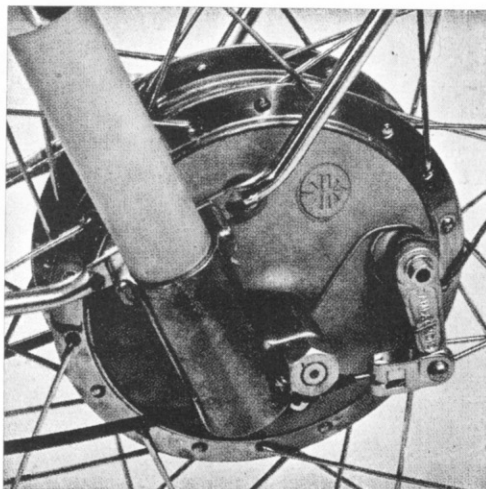

Stor 150 mm RS forbremse, kan monteres på alle modeller KREIDLER/Florett. (Kreidler/Florett har fra fabrik 116 mm forbremse). Store bremsebakker med fantastisk bremsevirkning.

Nr. KF 1246 Fornav komplet med aksel og bremse 150 mm.

Nr. KF 1248 Komplet forhjul med bremse 150 mm (uden dæk og slange).

Bagbremse med stor diameter 150 mm kan også leveres fra lager.

ORIGINAL-LAK

SPRAY-DÅSER



Spar Dem for ærgrelser. Ha' altid en dåse originallak, så De selv kan reparere skader. Let at betjene, dansktrykt brugsanvisning.

- Nr. KF 10 Spraydåse med rød.
- Nr. KF 11 Spraydåse med sølvsort (til tank på røde maskiner).
- Nr. KF 12 Spraydåse med sølvgrå.
- Nr. KF 9 Spraydåse med hvid (til tank på røde og sølvgrå maskiner med hvid tank).
- Nr. KF 7 Spraydåse med orange til maskiner fra oktober 1970-.

ORIGINAL-LAK

Lak-stifter og 1 kg dåser



Småskrammer er undgåelige. Har De en lakstift i værktøjskassen, kan De på en billig, hurtig og nem måde få skrammerne væk og det gode humør tilbage. Nem at bruge. Pensel i låget.

- Nr. KF 3080 Lakstift med sølvgrå.
- Nr. KF 3082 Lakstift med sølvsort.
- Nr. KF 3083 Lakstift med rød.
- Nr. KF 3084 Lakstift med hvid.
- Nr. KF 3087 Lakstift med orange.

Til værkstedet:

- Nr. KF 3165 1 kg dåse med sølvgrå.
- Nr. KF 3167 1 kg dåse med sølvsort.
- Nr. KF 3168 1 kg dåse med rød.
- Nr. KF 3169 1 kg dåse med hvid.
- Nr. KF 3170 1 kg dåse med orange.

SE EKSTRA-UDSTYR HOS DERES **KREIDLER Florett** FORHANDLER

KREIDLER-TRØJER

Bliv KREIDLER-FAN – kør med den flotte, hvide trøje med rødt tryk.

Intet andet knallertmærke kan skrive verdens hurtigste, derfor er det sjovt at have noget, andre knallertmærker ikke kan følge op.

Der er »GO-GO« i en KREIDLER trøje.

Nr. KF 3160

Størrelse 1 (stor).

Størrelse 2 (mellem)

Størrelse 3 (alm. størrelse).



SPEJLE



Køb Dem et originalt KREIDLER spejl – det klær Deres KREIDLER/Florett, og det gi'r Dem god oversigtsmulighed bagud.

De kan få spejle både til venstre og højre side.

Nr. KF 1048 Spejl, **venstre side**, model fra 1968–.

Nr. KF 1049 Spejl, **højre side**, model fra 1968–.

Nr. KF 609 Spejl, **venstre side**, model 1965–67.

Nr. KF 1043 Spejl, **højre side**, model 1965–67.

LØSE SPEJLGLAS

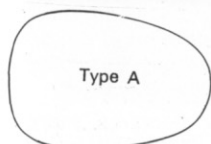

Type A

Nr. KF 875
Spejlglas for
venstre side

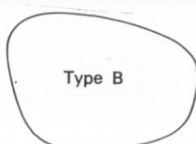

Type B

Nr. KF 876
Spejlglas for
venstre side

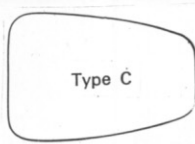

Type C

Nr. KF 877
Spejlglas for
venstre og højre
side

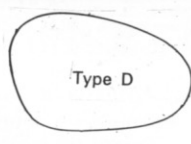

Type D

Nr. KF 1050
Spejlglas, venstre
Nr. KF 1051
Samme, højre

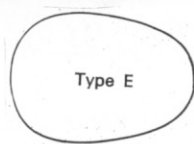

Type E

Nr. KF 1052
Spejlglas, venstre
og højre, 1968–

KLÆBEMÆRKER

TIL PRYD FOR SKÆRME, TANKE, STYRTHJELME, TASKER m. m.



Florett monogram og rundt KK monogram i sæt.

Farve: guld

Nr. KF 3090 Monogramsæt



KREIDLER/Florett Verdens Hurtigste.
Størrelse 50 x 75 mm.

Nr. KF 3091 Klæbemærke

METALMÆRKER



KF 819



KF 820



KF 623

Højpoleret messing Florett monogrammer til montering på skærme, tanke m. m.

Nr. KF 819 Gyldent mærke Florett.

Nr. KF 820 Gyldent mærke KREIDLER, diameter 3,5 cm.

Nr. KF 623 Letmetalmærke med rød baggrund, diameter 5,5 cm.



Nr. KF 1056 FLORETT monogram i letmetal, totalbredde 75 mm til montering på forskærme m. m.

TANKTRANSFERS

SELVKLÆBENDE

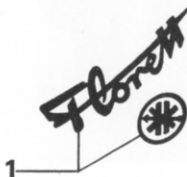
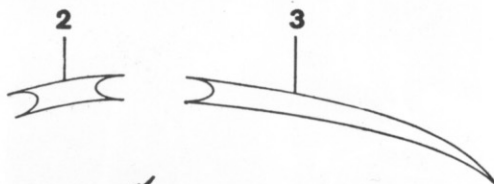

Nr. KF 826 Tanktransfers, venstre, guld (ill. nr 1).

Nr. KF 828 Tanktransfers, højre, guld (ill. nr. 1).

Nr. KF 830 Transfers foran dæksel, guld (ill. 2).

Nr. KF 816 Transfers bagved dæksel, guld (ill. 3).

Nr. KF 1336 Transferssæt komplet, samtlige mærker til en benzintank, guld.

Disse flotte transfers kan også monteres andre steder, f. eks. på skærme, stel m. m. Det er så let - de er alle selvklebende.

SE EKSTRA-UDSTYR HOS DERES **KREIDLER Florett** FORHANDLER

KLÆBEMÆRKER



Nr. KF 3093 Stort flerfarvet racermærke, størrelse 109 x 112 mm, særlig velegnet til påklæbning på tanke.

Til forhandleren: Mindste salg 10 stk.



(KREIDLER verdens hurtigste 50 ccm = 210 km/t)

Nr. KF 1027 Mærke, størrelse 81 x 63 mm, med tekst som vist på billedet. Til montering på tanke, hjelme, skærme, tasker m.m.

Til forhandleren: Mindste salg 10 stk.

JAMO HORN-SPRAY

(Horn på trykdåse)



GARAGER



Nr. 1195 Sølvfarvet plasticgarage med pose. God stor størrelse.

Meget kraftigt éntonet signal-horn. Trykdåsen virker som kompressor. Hornet er klar til brug, når tragt og trykdåse er forbundet med plastic-slangen. – Et let tryk og et hurtigt slip giver en stærk, gennemtrængende tone.

- Nr. 05096 Horn med enkelt-tragt og trykdåse
- Nr. 05098 Horn med dobbelt-tragte og trykdåse
- Nr. 05097 Ekstra trykdåse
- Nr. 05097/1 Løs trykknop
- Nr. 05097/2 Løs stativ
- Nr. 05097/3 Løs slange

SE EKSTRA-UDSTYR HOS DERES **KREIDLER Florett** FORHANDLER

TÆNDINGSKONTAKT

- drej nøglen om på Deres KREIDLER som på en bil.



Monter en tændingskontakt, den kan nedsætte risikoen for tyveri af Deres KREIDLER. Let at indbygge i lygten. Når De forlader Deres KREIDLER, drejer De nøglen om ligesom på en bil. Skulle en uvedkommende søge at starte Deres KREIDLER, vil kontakten kortslutte strømmen, og opstartning vil være umulig.

Nr. 25-178 Tændingskontakt med 2 nøgler

JAMO GREBSOVERTRÆK

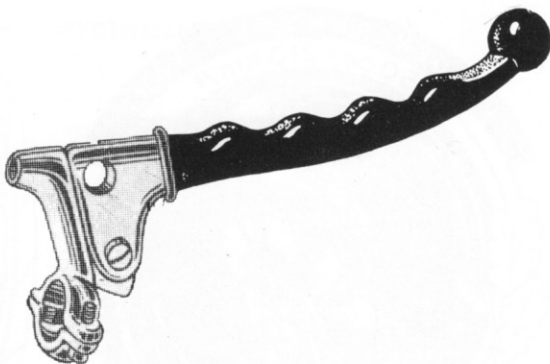

Grebsovertræk med kugle i enden er praktiske og øger sikkerheden ved styrt. Farve: sort.

Nr. 58-170 Grebsovertræk for alle typer greb

RACERGREB

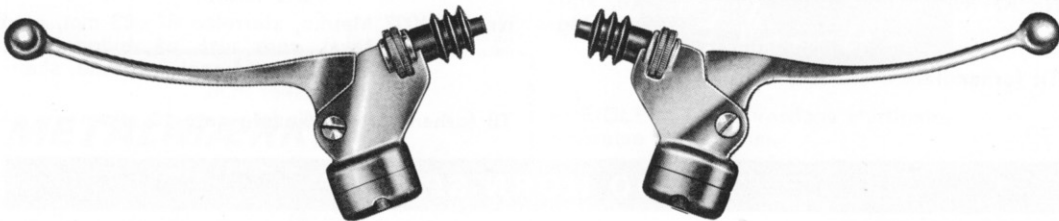

Helt ny type racergreb, som kan monteres hurtigt og let på alle KREIDLER/Florett modellerne. Grebene er med kugle i enderne og med særlig stærk bESPændingsanordning med umbraco-skruer. Indbygget kabelstilleskrue og manchete for kablet sikrer hurtig og let indstilling af kablet og forhindrer snavs i at trænge ind og ødelægge kablet.

Nr. KF 3007 Koblings- og bremsegreb pakket i sæt, komplet, bESPændingshul 22 mm.

STORE RS GREB MED FINGERGREB

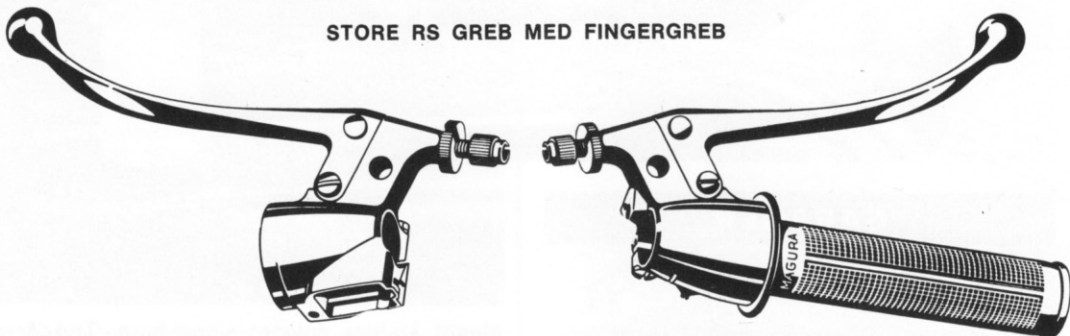

Nr. KF 1245 Store RS koblingsgreb, komplet, kan monteres på alle KREIDLER/Florett modeller.

Nr. KF 1244 Store RS gashåndtag, komplet, kan monteres på alle KREIDLER/Florett modeller.

LØSE KOBLINGS- OG BREMSEGREB RS

Nr. KF 1149 Løse store koblingsgreb med kugle og fingergreb for RS. Kan monteres på alle KREIDLER/Florett modeller.

Nr. KF 1144 Løse store bremsegreb med kugle og fingergreb for RS. Kan monteres på alle KREIDLER/Florett modeller.



SE EKSTRA-UDSTYR HOS DERES **KREIDLER Florett** FORHANDLER

MOTORCYKLE-UDSTØDNINGSSYSTEMER

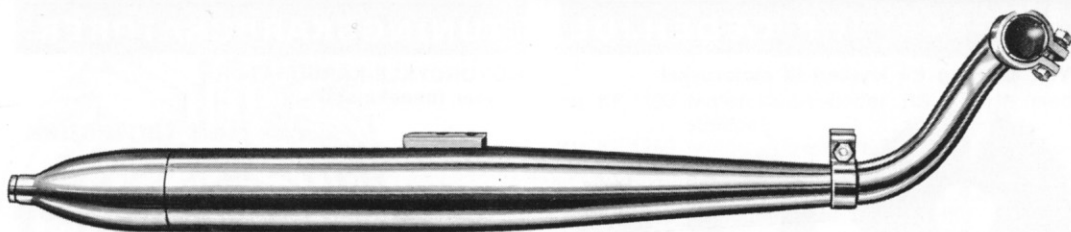

Nr. KF 630 Komplet udstødningssystem for KREIDLER/Florett motorcykle. Passer specielt til tuningssæt KF 3105 5,3 HK og tuningssæt KF 3107 7 HK. Passer til alle motorcykle-cylindrer fra 1965-. Bespændingshul 32 mm til cylinderen.

Nr. KF 3008 Komplet udstødningssystem med stor motorcykle-lydpotte med specielt udstødningsrør, så det passer til alle knallert-cylindrer. Bespændingshul 28 mm til cylinderen (til bane-kørsel).

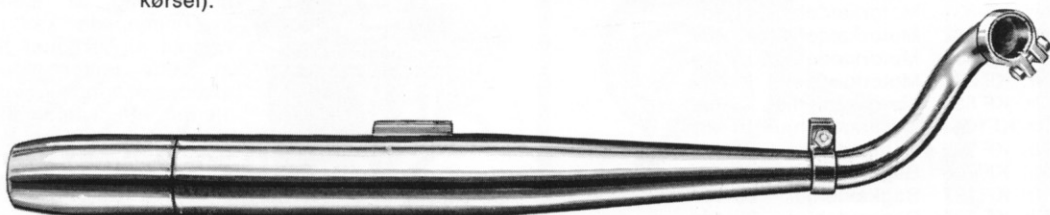

Nr. KF 1208 Komplet udstødningssystem for KREIDLER/Florett RS motorcykle. Kan monteres på alle motorcykle-cylindrer fra 1965-. Passer også til tuningssæt KF 3105 5,3 HK og tuningssæt KF 3107 7 HK. Bespændingshul 32 mm til cylinderen.

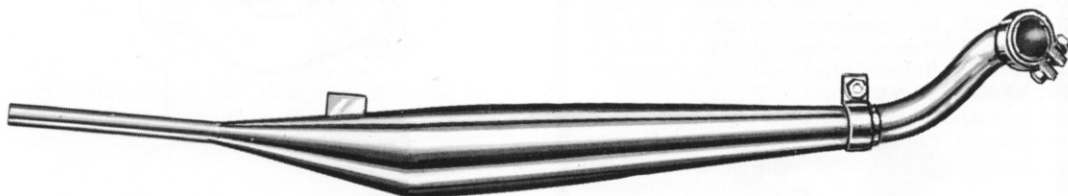

Nr. KF 3108/6 Racerylydpotte komplet med udstødningsrør og diverse spændebånd, også benævnt i racersprøget EFFEKTLYDPOTTE eller EKSPLOSIONSLYDPOTTE. Passer til KREIDLER RENN-FLORETT og tuningssæt KF 3108 10 HK. Kan monteres på alle KREIDLER/Florett med motorcykle-cylinder fra 1965- og fremefter. Bespændingshul 32 mm til cylinderen. Helt fantastisk udstødningslyd, som skal dæmpes ned ved brug på landevej.

MEGAFONER

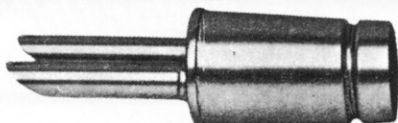

Let at tage af og på og let at rense.

Nr. KF 3075 Flot model med 2 afgange for knallert-lydpotten.

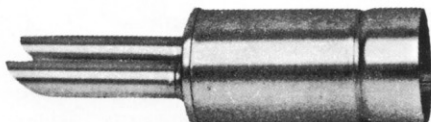

Nr. KF 3076 Flot model med 2 afgange for motorcykle-lydpotten.



Nr. KF 3079 Speciel lang megafon for knallert-lydpotten. Med denne megafon undgår De udstødningsnavs på dæk og fælg.

SE EKSTRA-UDSTYR HOS DERES **KREIDLER Florett** FORHANDLER

Når De fylder 18 år, kan De ændre Deres KREIDLER/Florett til en fuldblods motorcykle for 2. – En sådan ændring kræver betaling af omsætningsafgift, indregistrering og kørekort.

OMGEARINGS-KÆDEHJUL

Ved ændring fra knallert til motorcykel

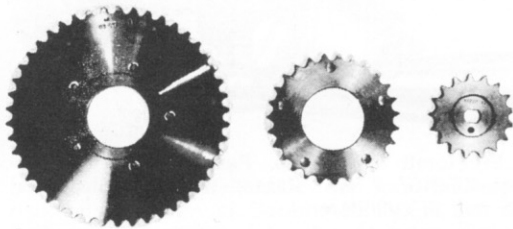

Kædestørrelse: $\frac{1}{2}'' \times \frac{3}{16}''$

Nr. KF 530	Motorkædehjul	10 tds.
Nr. KF 531	Motorkædehjul	11 tds.
Nr. KF 532	Motorkædehjul	12 tds.
Nr. KF 533	Motorkædehjul	13 tds.
Nr. KF 534	Motorkædehjul	14 tds.
Nr. KF 535	Motorkædehjul	15 tds.
Nr. KF1044	Motorkædehjul	16 tds.
Nr. KF 795	Bagkædehjul	29 tds.
Nr. KF 796	Bagkædehjul	31 tds.
Nr. KF 797	Bagkædehjul	33 tds.
Nr. KF 798	Bagkædehjul	36 tds.

Kædehjul for 5-gears

Nr. KF 523	Motorkædehjul	13 tds.
Nr. KF 524	Motorkædehjul	14 tds.
Nr. KF 525	Motorkædehjul	15 tds.
Nr. KF 526	Motorkædehjul	16 tds.
Nr. KF 527	Motorkædehjul	17 tds.
Nr. KF 803	Bagkædehjul	33 tds.
Nr. KF 806	Bagkædehjul	35 tds.



DELLORTO TUNINGS-KARBURATOR

Nr. KF 3100	Karburator, ind sugning 18 mm, bspændingshul 23 mm.
Nr. KF 3102	Karburator, ind sugning 19 mm, bspændingshul 23 mm.
Nr. KF 3103	Karburator, ind sugning 20 mm, bspændingshul 25 mm.
Nr. 127	Strålespidser leveres i str. 70-72-73-74-75-76-77-78-79-80-82-84-86-88.



Nr. KF 3101 Indsugningsrør for 18 og 19 mm Dellorto karburator til montering på knallert-cylinder. Karburatoren kommer til at sidde lodret over motoren, idet indsugningsrøret skal vende lodret op. Dette indsugningsrør kan ikke benyttes til motorcykle-cylindre.

TUNINGSKARBURATORER

MOTORCYKLE-KARBURATOR
18 mm (banekørsel)

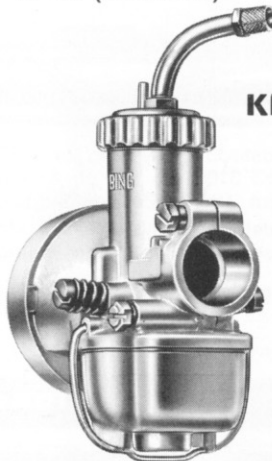

Helt fantastisk til KREIDLER/Florett

Ved brug af ind sugsningsrør KF 545 kan denne motorcykle-karburator monteres på knallert-cylindre til banbrug. Der skal ikke skæres ud af sideskærmene, da karburatoren er beregnet til at sidde under sideskærmene. Indsugning 18 mm. Bspændingshul 23 mm. Sidder fabriksmonteret på GT, TM og RS motorcykler

Nr. KF 538 Motorcykle-karburator.
Nr. KF 268 Strålespidser leveres i str. 72-73-74-75-76-77-78-79-80-85-90-95-100.



Nr. KF 545 Indsugningsrør for motorcykle-karburator KF 538 til montering på knallert-cylindre.

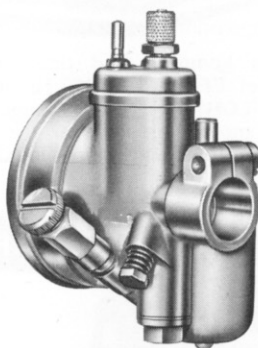

Nr. KF 1258 Knallertkarburator som original-monteret, men specielt beregnet til indstillelig strålespids. – Man kan således indstille karburatoren under kørslen til det punkt, hvor den går bedst.

VIGTIGT

TÆNDRØR



W175 T1	Til knallerter.
W260 T1	Til knallerter ombygget til motorcykler og til TS, GT, TM og RS motorcykler og 5,3 HK. tuningssæt.
W280 T13S	Til 7 HK. tuningssæt.
W370 T16	Til 10 HK. tuningssæt.

SE EKSTRA-UDSTYR HOS DERES **KREIDLER Florett** FORHANDLER

TUNINGSDELE RS 6,5 HK.

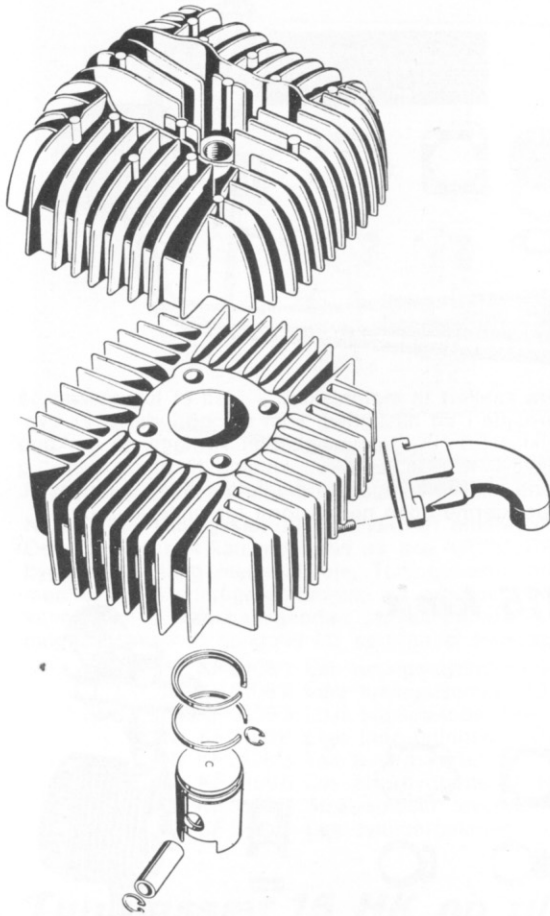

- Nr. KF 1198 Motorcykle-cylinder RS 6,5 HK med stempel.
- Nr. KF 1260 Motorcykle-stempel RS 6,5 HK. (Opgiv bogstav i toppen af gl. stempel).
- Nr. KF 1197 Motorcykle-topstykke RS 6,5 HK.
- Nr. KF 1203 Indsugningsrør RS 6,5 HK.
- Nr. KF 1202 Indsugningspakning RS 6,5 HK.
- Nr. KF 548 Cylinderpakning RS 6,5 HK.



Billedet viser KREIDLER/Florett krumtap med racerplejstangssæt med nålelejer.

Ved montering af tuningsæt anbefaler vi at montere racerplejstangssæt med nåleleje ved stempelpinden. Det gælder navnlig ved montering af tuningsæt på over 5,3 HK. - Fremgangsmåden er følgende: Forhandleren indsender krumtappen til J. A. HANSEN-MOTOR A/S, Kreidler-afd., 4300 Holbæk, for udskiftning af plejstangssæt til racerplejstangssæt med specielt udmålte nålelejer beregnet for meget høje motoromdrejninger.

TUNINGSDELE MOTORCYKLE 5,3 HK.

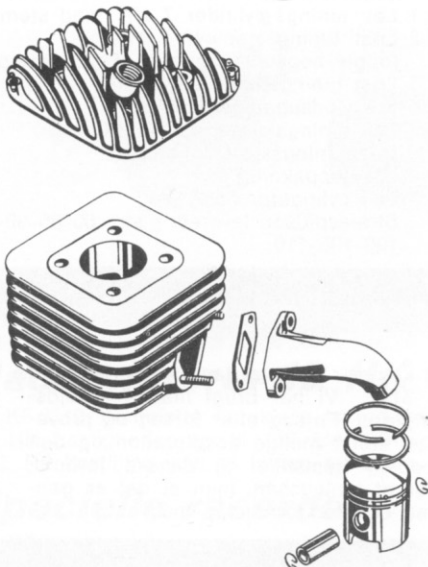

- Nr. KF 549 Motorcykle-cylinder 5,3 HK med stempel.
- Nr. KF 551 Motorcykle-stempel 5,3 HK. (Opgiv bogstav i toppen af gl. stempel).
- Nr. KF 543 Motorcykle-topstykke 5,3 HK.
- Nr. KF 1203 Indsugningsrør 5,3 HK.
- Nr. KF 1202 Indsugningspakning 5,3 HK.
- Nr. KF 548 Cylinderpakning 5,3 HK.
- Nr. KF 366 Toppakning 5,3 HK.



- Nr. KF 1177 TUNINGS-KONTAKTSÆT Org. KREIDLER. Specielt fremstillet til tuning og høj hastighed. For alle KREIDLER/Florett
- Nr. KF 1159 Racerkondensator til alle KREIDLER/Florett.

Tuningssæt 5,3 HK 85-90 km/t.

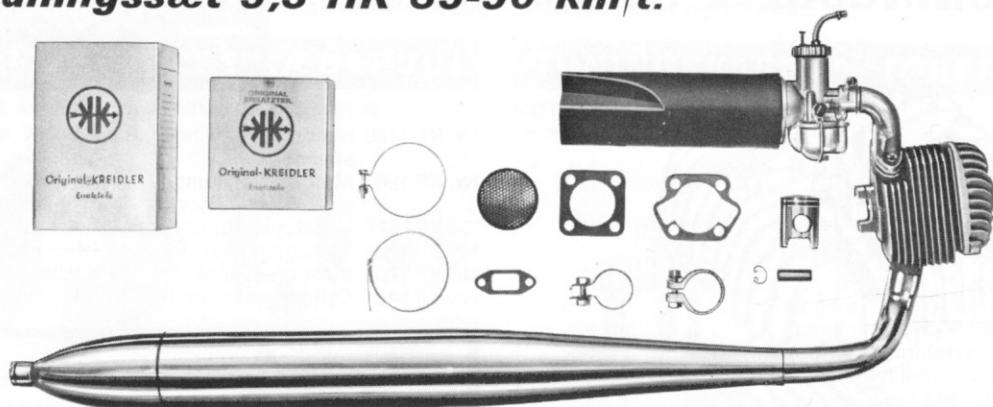

Nr. KF 3105 Tuningssæt 5,3 HK. (ombygnings-sæt fra knallert til motorcykle). – Med et tuningssæt på 5,3 HK kommer KREIDLER/Florett køretøjet til at arbejde i en hastighed, som det oprindeligt er bygget til. Ved en omdrejningshastighed på 7500 udvikles 5,3 HK, og hastigheden vil ligge på omkring 85 km/t, dog afhængig af motorens stand. Et er sikkert, KREIDLEREN vil komme til at gå vanvittigt godt med et 5,3 HK tuningssæt. Monteringsvejledning m. indstillingsdata medfølger hvert tuningssæt. Tuningssættet kan monteres under de originale sideskærme uden nogen form for omforandring. Løsdeler 5,3 tuningssæt se siderne 16, 17 og 15.

Tuningssæt 7 HK op til 115 km/t.



Nr. KF 3107 Tuningssæt 7 HK.

For dem, som ønsker accelerationskurven helt i top, er et 7 HK tuningssæt sagen. Ved omdrejninger på ca. 9000 udvikles 7 HK, og hastigheden kan trimmes op til ca. 115 km/t, alt efter hvor god stand motoren er i. F. eks. er det meget vigtigt, at undermotoren er tæt ved simmerringene o. s. v. Monteringsvejledning med indstillingsdata medfølger hvert tuningssæt.

Løsdeler:

- Nr. KF 3106/1 Løs tunings-cylinder 7 HK med stempel.
- Nr. KF 3106/2 Løst tuningsstempel 7 HK (opgiv bogstav i toppen af gl. stempel).
- Nr. KF 3106/3 Løst tuningstopstykke 7 HK
- Nr. KF 3106/4 Løst indsugningsrør 7 HK.
- Nr. KF 3106/5 Løs tuningskarburator 7 HK.
- Nr. KF 630 Udstødningssystem komplet.
- Nr. KF 366 Løs toppakning.
- Nr. KF 548 Løs cylinderpakning.
- Nr. 67-115 Strålespidser leveres i str. 80-85-90-95-100-105-110.

VIGTIGT!

Det er ingen tilfældighed, at en KREIDLER/Florett kommer til at gå fantastisk godt med et tuningssæt KF 3105, KF 3107, KF 3108 eller KF 3112. Vi har brugt mange arbejdstimer på at frembringe de absolut hurtigste tuningssæt. Forsøg efter forsøg og prøvekørsler på RING DJURSLAND har resulteret i den størst mulige acceleration og den længste slidagestrækning. Mange af delene er specielt fremstillet til danske forhold, som gør, at man ikke er prøvekuld, når man køber et tuningssæt, men at det er gennemprøvede dele, som De kan opnå høj hastighed og stor fornøjelse med.

Tuningssæt 10 HK op til 140-150 km/t.

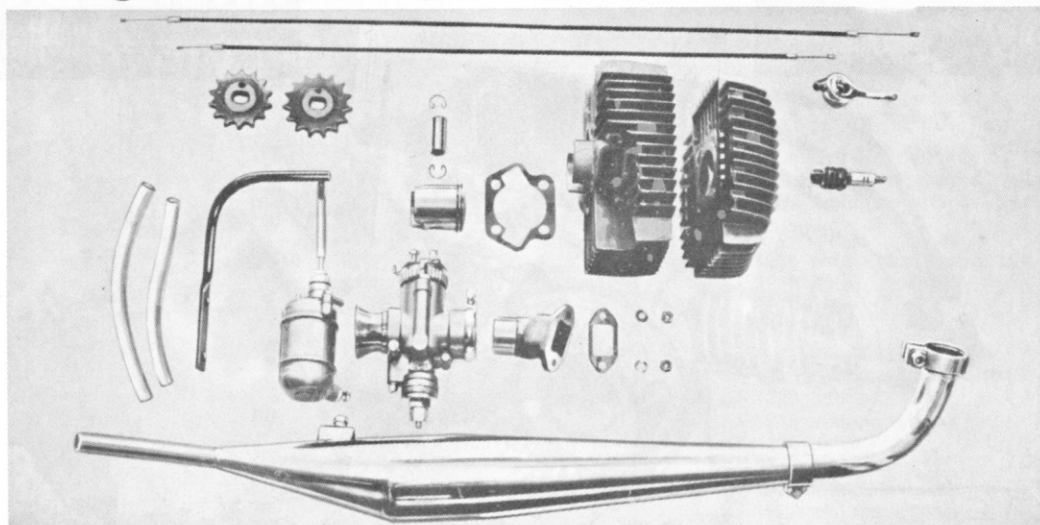

Nr. KF 3108 Tuningssæt 10 HK. Ved en omdrejningshastighed på 12.800 omd./m. udvikles 10 HK. - Dette tuningssæt kan monteres på alle KREIDLER seriebyggede motorer, dog skal der være indbygget plejlstang med nåleleje. Tuningssættet bringer ikke straks hastigheden op til 140-150 km/t., men kun ved yderligere trimning og arbejde med delene, f. eks. polering af indsugningsrør, skyllekanaler m. m. kan hastigheden sættes op. Det kræver sin »fulde mand« at køre med et 10 HK tuningssæt, men til gengæld får køreren et fremragende **racermateriale** i et 10 HK tuningssæt.

- Løsdele:** Nr. KF 3108/1 Løs tunings-cylinder 10 HK med stempel.
Nr. KF 3108/2 Løst tuningsstempel 10 HK (opgiv bogstav i toppen af gl. stempel).
Nr. KF 3108/3 Løst tunings-topstykke 10 HK.
Nr. KF 3108/4 Løst indsugningsrør 10 HK.
Nr. KF 3108/5 Løs tuningskarburator 10 HK.
Nr. KF 3108/6 Løs effektlydpotte 10 HK.
Nr. KF 3108/7 Strålespidser leveres i str. 110, 115, 118.
Nr. KF 548 Løs cylinderpakning.

Tuningssæt 15 HK op til 170 km/t.

VERDENS HURTIGSTE

Det er ingen tilfældighed, at KREIDLER vinder mesterskaberne i 50 cc klassen i: TYSKLAND - HOLLAND - FRANKRIG - ØSTRIG - BELGIEN - LUXEMBURG og VICE/VERDENSMESTERSKABET

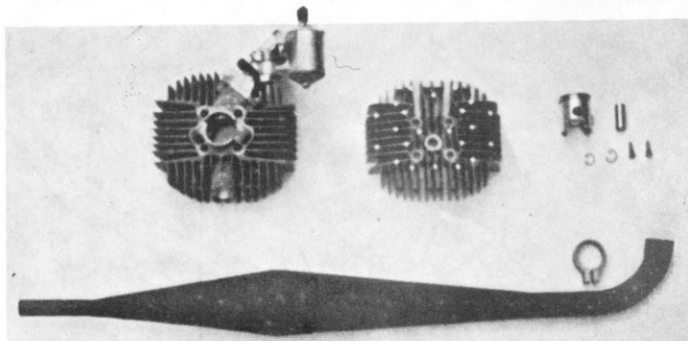

Nr. KF 3112 Tuningssæt 15 HK. Specialfremstillet tuningssæt, som ved ca. 18.000 omd./m. udvikler 15 HK. Dette er verdens hurtigste tuningssæt med en hel fantastisk hurtighed. Der kræves bl. a. specielle lette stel, for at denne hastighed kan opnås. Monteringsvejledning og brugsvejledning medfølger.

Racermotorer 12 HK op til 150 km/t.

Nr. KF 3110 Komplette køreklare racermotorer med transistortænding. Udvikler ved 14.500 omd./m. 12 HK hastigheder op til 150 km/t. Disse motorer kan f. eks. indbygges i specielt fremstillede stel. På bestilling kan vi levere specielle lette TT-stel.

Specielle racerdele

Til TT-maskiner kan vi levere følgende KREIDLER racerdele: twinsæder, tanke, følge, racerdæk og slanger, forgafler, styr, transistortændingsanlæg, racerplejstænger m. m.

KOMPLET MOTOR 5,3 HK.

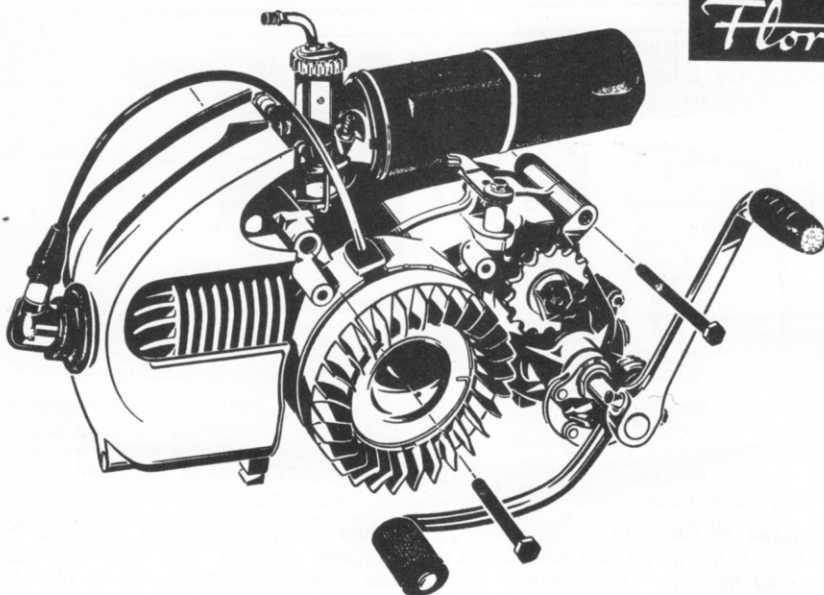

Nr. KF 594 Komplet 5 gears motor, 5,3 HK, med karburator, kick- og gearpedal, tænding, lysmaskine. Lige til at sætte i stellet. (Samtlige KREIDLER/Florett motorer passer indbyrdes sammen i stellerne). Den helt rigtige motor, hvis man ønsker at køre stærkt, f. eks. til motorløb i 50 cc klassen. Der kan bygges et 10 HK tuningsæt på efter behov.

BEMÆRK: Ønsker De at købe en ny motor, men selv i forvejen har f. eks. cylinder, topstykke eller karburator, kan vi på bestilling levere en ny motor uden disse dele. Vi har i mange tilfælde set, at kunden selv fra tidligere køb har nogle tuningsdele, som ønskes anvendt på en ny motor.

KOMPLET MOTOR RS 6,5 HK.

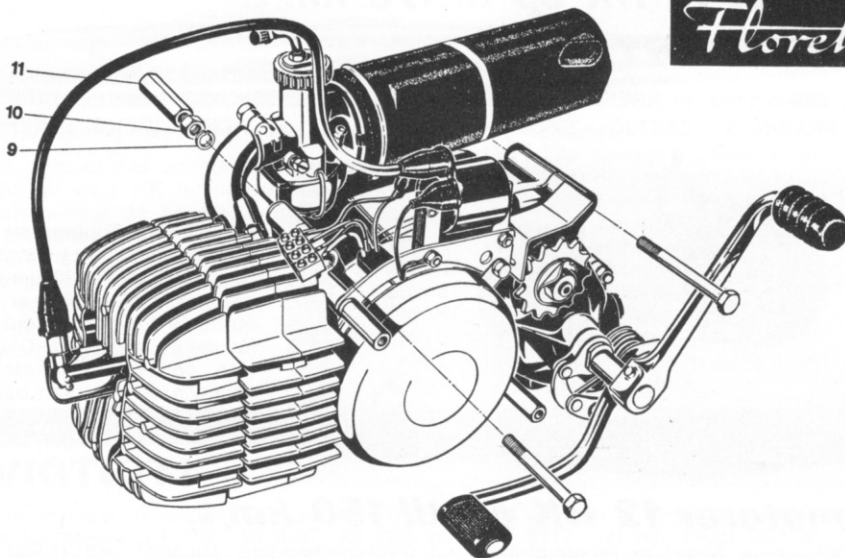

Nr. KF 1199 Komplet 5 gears motor RS 6,5 HK luftkølet, med karburator, kick- og gearpedal, tænding, lysmaskine. Lige til at lægge i stellet. (Samtlige KREIDLER/Florett motorer passer indbyrdes sammen i stellerne). KREIDLER motorerne er bygget til en slitagestrækning på op til 100.000 km's kørsel. KREIDLER udvikler hele tiden nye motorer, og den sidste nye er RS motoren, som er særlig efterspurgt på grund af den store luftkølede cylinder. Ydeevnen er helt i top, og der kan påbygges et tuningsæt på 10 HK efter behov.

RS SIDESKÆRME

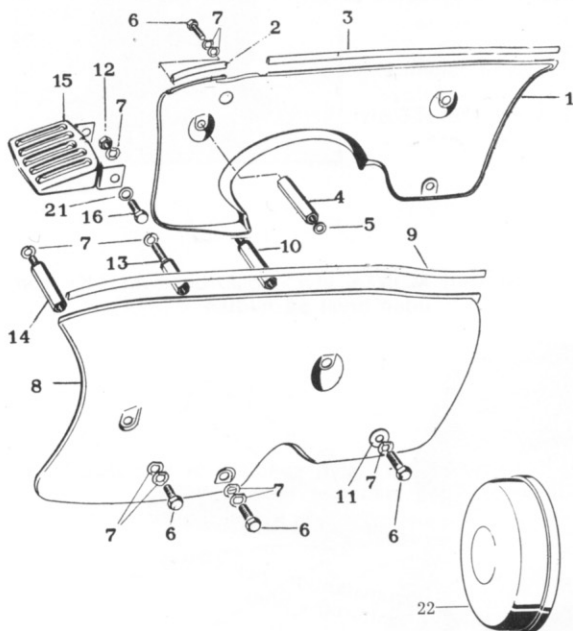

Ved montering af stor RS cylinder og topstykke skal der samtidig monteres nedenstående dele, da kølingsystemet på RS motoren er luftkøling.

1 stk. nr. KF 1214 sideskærm, højre	(ill. 1)
1 - - KF 1216 liste	(- 2)
1 - - KF 1217 liste	(- 3)
6 - - KF 43 bolte	(- 6)
14 - - KF 105 skiver	(- 7)
1 - - KF 1215 sideskærm, venstre	(- 8)
1 - - KF 1220 liste	(- 9)
1 - - KF 1219 afstandsstykke	(- 10)
1 - - KF 1130 skive	(- 11)
3 - - KF 68 møtrikker	(- 12)
1 - - KF 1221 afstandsstykke	(- 13)
1 - - KF 1222 afstandsstykke	(- 14)
1 - - KF 1218 gitter, chrom	(- 15)
2 - - KF 41 bolte	(- 16)
2 - - KF 83 skiver	(- 21)
1 - - KF 1187 Dæksel til at beskytte magneten	(- 22)

Sideskærmene leveres kun i farve: rød.

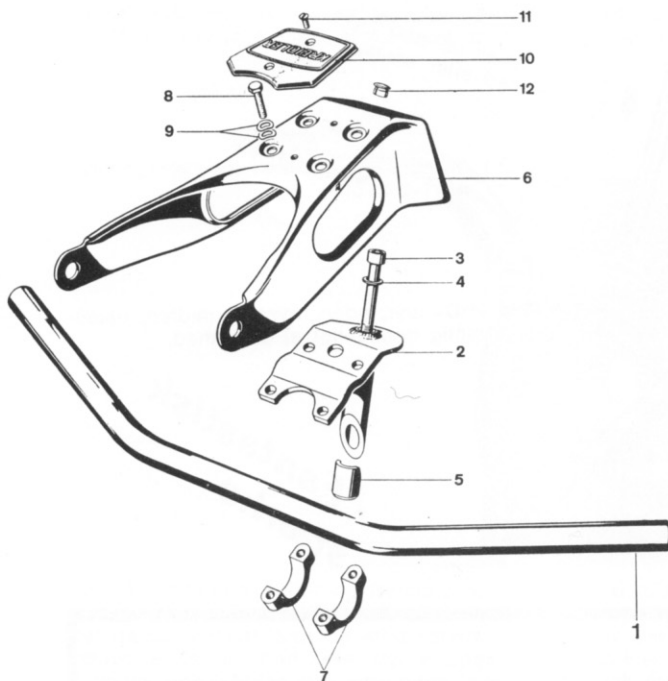

Er Deres KREIDLER en 1965-66 model eller en 1967-68 model med plasticlygtehus, så kan De bygge Deres Kreidler om til det sidste styrsæt, 3 punkt drejeligt styr. Følgende dele skal anvendes:

Nr. KF 1290 styr, højt USA, 1970-	(ill. 1)
- KF 1102 styr, forchromet	(- 2)
- KF 1113 styrholder	(- 3)
- KF 1060 ekspanderbolt	(- 4)
- KF 1104 skive	(- 5)
- KF 715 ekspander	(- 6)
- KF 1109 lygteholder, rød	(- 6)
- KF 1110 lygteholder, grå	(- 7)
- KF 1103 beslag (2 stk.)	(- 8)
- KF 1125 bolte (4 stk.)	(- 9)
- KF 105 skiver (8 stk.)	(- 10)
- KF 1107 dæksel, rødt	(- 10)
- KF 1108 dæksel, gråt	(- 11)
- KF 1059 skrue (2 stk.)	(- 12)
- KF 1105 prop, rød	(- 12)
- KF 1106 prop, grå	(- 12)

Komplette styr-ombygningsæt til ombygning af 1965-66 og 1967-68 modellerne til det sidste nye 3-punkt drejeligt styrsæt. - Se side 23.

SE EKSTRA-UDSTYR HOS DERES **KREIDLER Florett** FORHANDLER

JAMO STYR I TOPKVALITET



Nr. 4894 TT styr, fladt, uden bryst på midten.



Nr. 4901 MONZA styr, også benævnt »K« styr, uden bryst på midten.

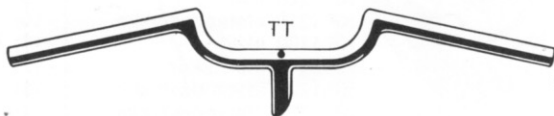

Nr. KF 3038 TT styr, specielt for KREIDLER i årgangene 1965-67.

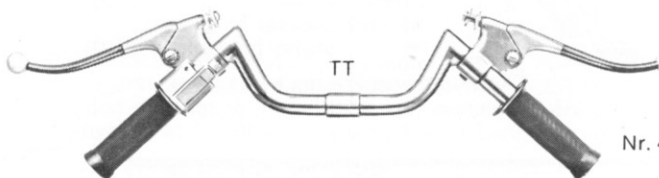

Nr. 4899 TT styr, komplet med koblings- og bremsegreb, hurtigvirkende gashåndtag. Kugle på grebene. Uden bryst på midten.

↙ Hurtigvirkende gashåndtag
- lynhurtig i brug.



↙ Kan indstilles ud eller ind,
op eller ned efter ønske.

Nr. 4902/1 MONZA racing, med indstillelige styr-rør (»Clip-on«).

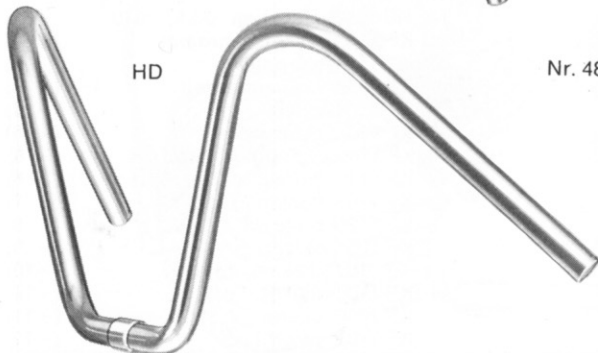

Nr. 4896 »HD« styr, uden bryst på midten, usædvanlig behageligt at køre med.

**Fantastisk
stærke**

VIGTIG OPLYSNING

En kat har ni liv, **De har kun eet**, tænk på det, når De skal købe styr. Det er ikke nok, at et styr er blankt, det skal også være stærkt. JAMO styrene er fremstillet af specielfremstillede dyre kvalitets-stålrør med en rørtykkelse på 2-2½ mm. Forchromningen er i topkvalitet. - JAMO styrene er anerkendt af fagfolk som styr i topkvalitet, fantastisk stærke.

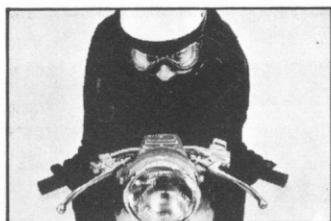

TT-stil

De kan nu ombygge Deres 1965-66 model eller 1967-68 model med plasticlygtehus til det sidste nye styrsæt 3-punkt drejeligt styr, som sidder på alle modeller fra 1968-. Styrsættet er lige til at sætte på uden nogen form for problemer. Leveres med store RS motorcykle-greb (illustrationen er kun vist med alm. greb), komplet forlygte, speedometerur, speedometerkabel, horn-dæksel, lygteholder, styrholder komplet, samtlige færdige kabler, diverse bolte og skiver. Til 1965-66 modellerne skal der særskilt bestilles lyskontakt.

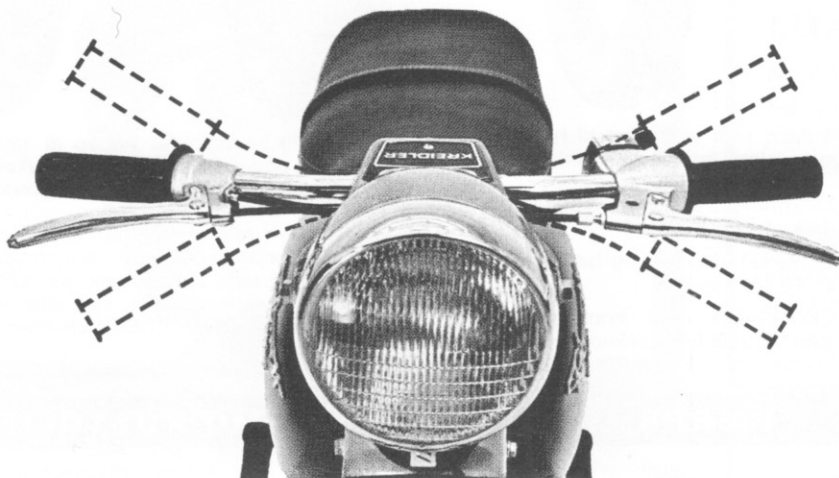

Nr. KF 3118 Ombygningssæt komplet. Farve: rød eller sølvgrå.

Nr. KF 3116 Ombygningssæt komplet til 1970-modellen med højt USA styr. Farve: rød eller sølvgrå.

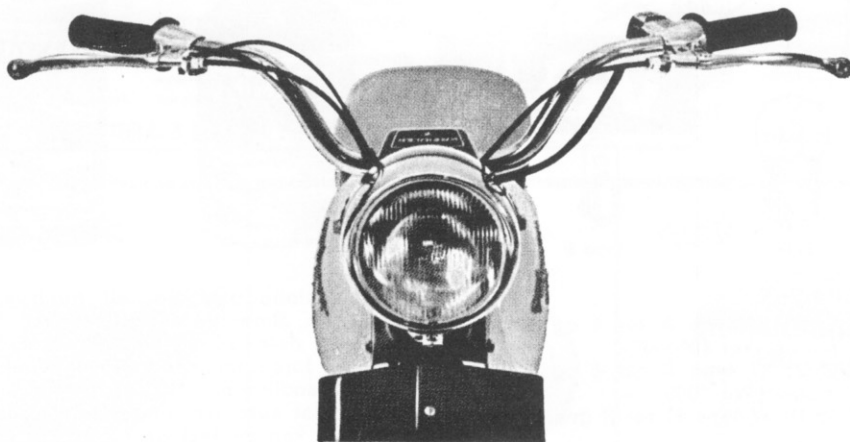

KREIDLER/Florett 1970- og fremefter er med højt U. S. A. styr-arrangement. De kan nu også bygge et højt styr på Deres KREIDLER/Florett. Det er dejligt og behageligt at køre med, og gemmer De det gamle styrsæt, kan De altid senere skifte om til det lave styr igen, hvis De skulle få lyst. **Styrsættet består af: højt USA styr + lange færdige kabler.** Lige til at sætte på. Ledningerne til lyskontakten skal forlænges ca. 15 cm.

Nr. KF 3117 Højt styrsæt bestående af USA styr+lange kabler, lige til at sætte på.

SE EKSTRA-UDSTYR HOS DERES **KREIDLER Florett** FORHANDLER

DÆK BYGGET TIL 120 KM/T. — 4 LAG

Fantastisk stærke

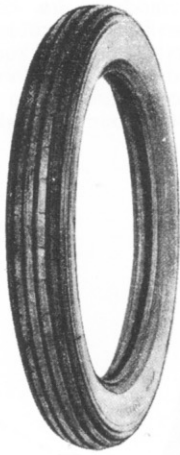

De kan nu få dæk, som er bygget til hastigheder op til 120 km/t. 4 lag, fantastisk stærke dæk.

Nr. KF 3113 Langribbed, specielt velegnet til for-dæk, 4 lag, 21×2,75.

Nr. KF 3114 Universal som for- og bagdæk, 4 lag, 21×2,75.

Nr. KF 3115 CROSS-dæk med kraftigt mønster, med specielle sideknopper, et fantastisk dæk, 4 lag, 21×2,75.

Bygget til hastigheder på op til 120 km/t. Det siger noget om kvalitet og styrkeforhold.

Advarsel: Prøvekursler har bevist, at kørselskomforten nedsættes betydeligt, hvis De sætter helt billige dæk på KREIDLEREN, idet sådanne dæk slet ikke er bygget til den vægt, KREIDLER/Florett har.

PÆRER

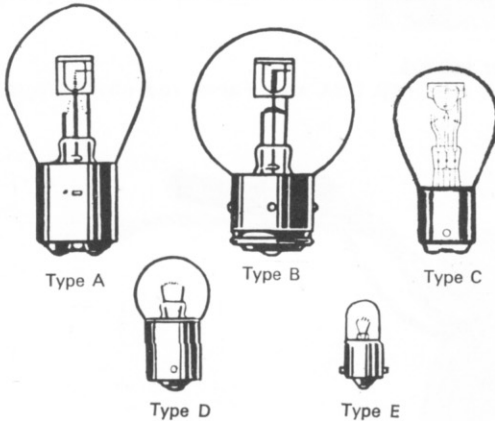

FORLYGTÆPÆRER

Nr. KF 300 25/25 W **type A** for 4 og 5 gears motorcykel 1966-67-

Nr. KF 301 25/25 W **type B** for 4 og 5 gears motorcykel 1965

Nr. KF 287 15/15 W **type C** for 3 gears

BAGLYGTÆPÆRER

Nr. KF 304 Stoplygtæpærer **type D** 6V 5W for alle

Nr. KF 303 Baglygtæpærer **type E** 6V 4W for alle

Nr. KF 1058 Baglygtæpærer **type E** 12V 4W for alle. Ekstra kraftig pære

JAMO RUSTOLIE



JAMO rustolie beskytter alt forchromet mod rustangreb. Smør JAMO rustolie på alle forchromede dele, så vil De lettere kunne vedligeholde forchromingen. Navnlig om vinteren er en behandling med JAMO rustolie meget påkrævet, idet selv den allerbedste forchromning vanskeligt kan modstå de saltangreb, som vejvæsenet frembringer ved at sprede salt på landevejene. JAMO rustolie løsner fastrustne bolte og beskytter. JAMO rustolie indeholder ikke grafit.

Nr. 19-950 Flaske med 1/8 l (6 stk. i karton)

Nr. 19-951 Spray-dåse

SE EKSTRA-UDSTYR HOS DERES **KREIDLER Florett** FORHANDLER



Er De særlig teknisk interesseret, kan De for et mindre gebyr købe håndbogen »ALT OM KREIDLER/Florett« med 55 sider interessant data information.

Nr. KF 3043 Håndbog »ALT OM KREIDLER/Florett«.



KREIDLER BEAT GRAMMOFON-PLADE

Den kendte beatsanger BILL RAMSEY har for KREIDLER fabrikkerne indsunget en speciel KREIDLER beat plade.

Det er en virkelig sjov idé, og pladen kan udmærket gøre sig selv i selskab med de sidste udkomne beat-plader.

Nr. KF 3042 Kreidler beat-plade.

ELEKTRONISK OMDREJNINGSTÆLLER

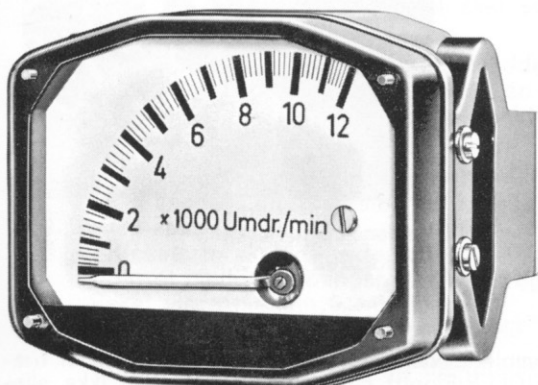

Kan måle omdrejninger fra 0 til 12000/minut.

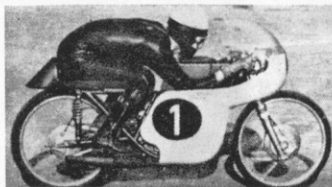

Der findes i dag vel ikke en eneste racermaskine, uden at den er forsynet med omdrejningstæller. På den måde sikrer køreren sig, at motoren yder sin højdeelse uden overbelastning og arbejder efter de fastsatte drejetal. Tilsluttes tændingsanlægget efter en medfølgende monteringsvejledning.

Nr. KF 3111 Elektronisk omdrejningstæller, passer til samtlige KREIDLER/Florett knallerter og motorcykler samt andre 2-takt maskiner.

Specielt **KREIDLER** *Florett* værktøj

- for alle KREIDLER/FLORETT knallerter og motorcykler -

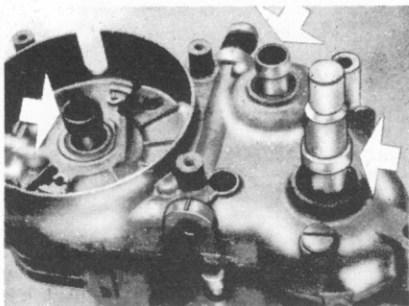

Aftrækkerringe for simmerringe
Nr. KF 885 - 15 mm for trækaksel
Nr. KF 880 - 17 mm for krumtap
Nr. KF 886 - 20 mm for krank- og
kickstarteraksel

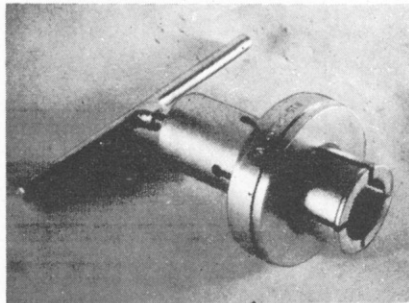

Aftrækker for sidelejer
Nr. KF 881

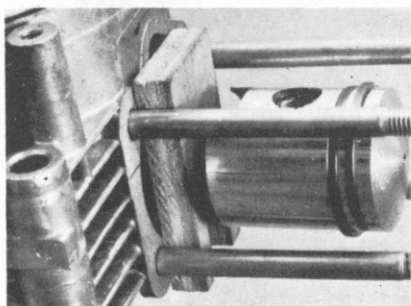

Holdefod for stempel
Nr. KF 882

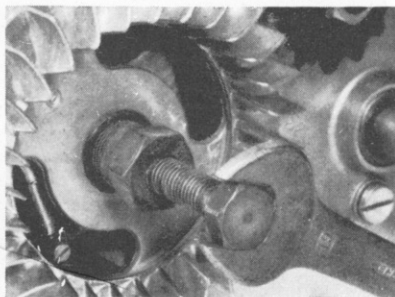

Svinghjulsaftrækker
Nr. KF 879

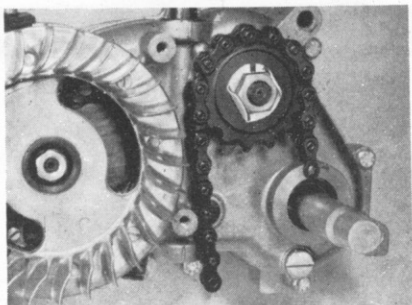

Kædehjulsaftager
Nr. KF 884

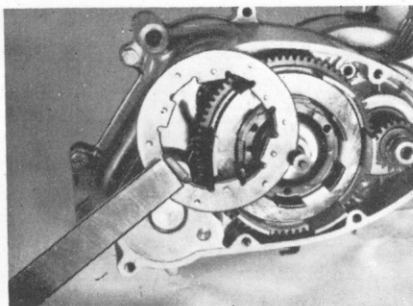

Holdenøgle for kobling
Nr. KF 883

Til forhandleren: Til værkstedet leverer vi det komplette værktøjssæt opsat på præsentabel træplade. På pladen er påsat KREIDLER/Florett monogrammer. Har De ikke allerede det originale værktøjssæt, beder vi Dem afgive Deres bestilling hurtigst muligt.

Nr. KF 1283

TEKNISKE DATA OG JUSTERINGSMÅL

For at kunne reparere en KREIDLER/Florett Mokick **knallert er det absolut nødvendigt at kende og nøje følge disse faste udgangspunkter og justeringsmål.**

Benzin + olie i benzintanken = 4 % blanding

Blandingsforhold 1 : 25.

¼ liter gearolie SAE 80.

Boring = 40 mm. Slaglængde = 39,7 mm.

Tolerance i cylinderen mellem stemplet = 0,02 mm.

Tolerance i cylinderen mellem åbningen i stempelringene = 0,02 mm.

Krumtappe med nåleleje for stempelpind. Da hvert nåleleje er udmålt med 1/1000 mm's nøjagtighed, oplys ved bestilling det tolerance-nr., som med metalskrift er indskrevet på plejlstangen ved nåleleje.

Nåleleje komplet for plejlstangsløje KF 563. Da hvert nåleleje er udmålt med 1/1000 mm's nøjagtighed, oplys ved bestilling, det tolerance-nr., som med metalskrift er indskrevet på plejlstangssølen.

De første 500 km fra ny. Strålespids str. 56 og carburatorens nål for gasspjæld sat i hak nr. 2 fra oven. Efter 500 km sættes låsen i øverste hak på gas-spjældsnålen. Derved sænkes nålen i carburatoren og motoren får mindre benzin. Ved 1500 km udskiftes strålespids str. 56 til str. 54, og nålen flyttes tilbage til hak nr. 2 fra oven.

Varmeværdi = glødetal	175	Bosch W 175 T1
Ombygget til motorcykel	260	Bosch W 260 T1
Motorcykel	260	Bosch W 260 T1

Elektrodeafstand = 0,4 mm.

Tændrørshætte KF 363 (Beru OA 4/14 støjdæmpet).

Kontakt afstand mellem platinerne = 0,5 mm.

Fortænding = 2 mm før øverste dødpunkt.

Afrivningsmål 7-12 mm.

1966-70: Kærviskruen i udviderbolt KF 430 (excentrikken) under motoren skal altid stå på tværs af motorens længde.

fra 1970: Med udvendig aftagelig gearvælger: Kørnerprikmarkering på gearvælger og aksel skal stå nøjagtig ud for hinanden.

Justeringsmål for forbindelsesleddet KF 426 under motoren: Totallængde, målt med en skydelære udenpå de 2 kugleskåle fra yderste punkt til yderste punkt, skal være 65,5 mm.

Krumtapakslens sideslør: 0,05-0,1 mm.

Koblingsakslens sideslør: 0,1 -0,2 mm.

Trækakslens sideslør: 0,1 -0,2 mm.

Kickstarterakslens sideslør: 0,1 -0,3 mm.

Sløret mellem koblingshjul KF 403 og kugleleje KF 135 skal være mellem 0,2-0,3 mm.

Sløret på gearvælgerakslen KF 443: 0,1-0,3 mm.

Sløret mellem trykstift og dækplade = 0,4 mm.

Spænd de 3 justeringsbolte KF 22 ensartet i bund uden magt, til den spændte fjederplade KF 395 ligger i plan med dækpladen KF 391. Løs de 3 justeringsbolte KF 22 ensartet 2½ omgang tilbage.

Benzin + olieblanding i benzintanken

Gearolie

Cylinder

Stempel-tolerance

Stempelringe-tolerance

Nåleleje for stempelpind

Nåleleje for plejlstangsløje

Carburator

Tændrør

Elektrode-afstand

Fortænding

Fodgearindstilling

Justeringsmål for forbindelsesleddet

Justeringsmål for sløret i akslerne

Kobling

Koblings 3 justeringsbolte

Forgaffel I — fra 1967

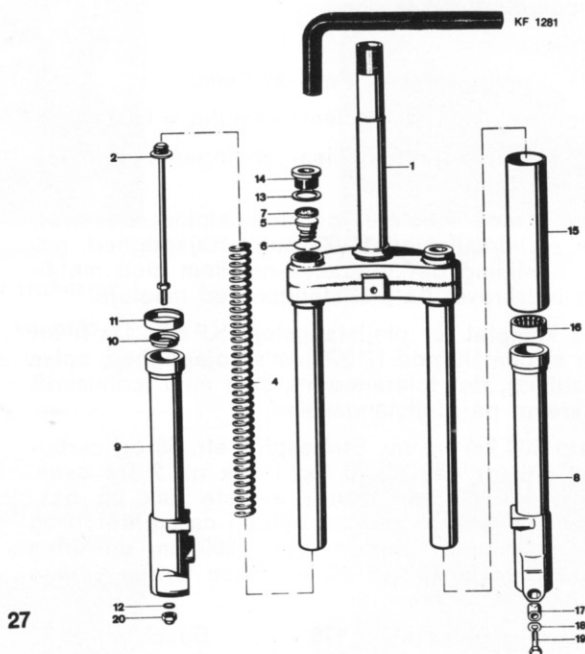

Forgaffel adskilles: Bundmøtrik nr. 20 afmonteres, olierør nr. 9 trækkes lidt ned, lad olien løbe ud. Derefter trækkes olierøret helt ud. Topmøtrik nr. 14 skrues op med umbrakonøgle KF 1281. Fjeder nr. 4 trykkes op fra neden og tages ud fra oven. Crom dækrør nr. 15 trækkes ned og fri. Montering og samling af forgafflen i omvendt rækkefølge og som vist på billedet. Fjedren nr. 4 indfedtes, inden den monteres. Påfyldning af olie sker ved topmøtrik nr. 14.

Bemærk: Brug kun hydraulik-olie. Almindelig olie påvirkes af temperaturen.
 0,1 l hydraulik-olie i hvert ben.
 KF 1286 hydraulikolie.
 Fedt til forgaffelfjedre: Gastroease Graphited.

Ved montering af forgafflen er det vigtigt med korrekt lejeslør i styrfittingssæt. **Indstillingen er rigtig, når styrløjet løber uden slør eller kun har lidt slør, derved må styret falde ganske let til begge sider.**

Forgaffel II — fra 1967

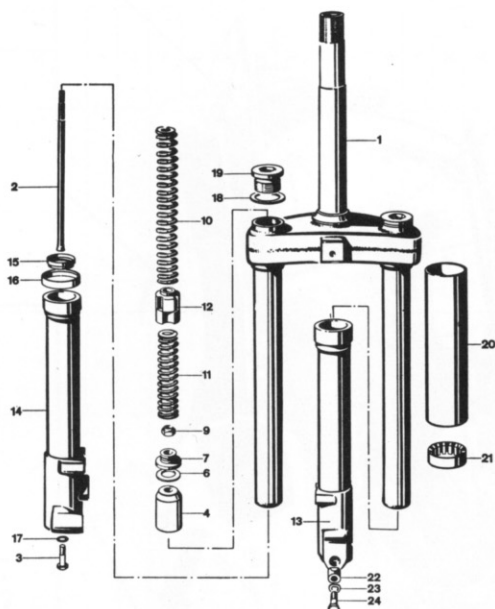

28

Forgaffel adskilles: Bundmøtrik nr. 3 afmonteres. Olierør nr. 14 trækkes lidt ned, lad olien løbe ud. Derefter trækkes olierøret helt ud. Topmøtrik nr. 19 skrues op med umbrakonøgle KF 1281. Fjedrene 10 og 11 trækkes op eller hældes ud. Delene 2, 4, 6, 7 og nr. 9 er tilbage. Nr. 2 skubbes fra neden op i gaffelrøret og med en 13" topnøgle løsnes møtrik nr. 9. Derefter skubbes nr. 2 ud for neden af gaffelrøret. 4-6 og 7 hældes ud af gaffelrøret. Forgafflen samles i omvendt rækkefølge og som vist på billedet. Fjedrene 10 og 11 indfedtes inden montering. Påfyldning af olie sker ved topmøtrik nr. 19. **Bemærk: Brug kun hydraulik-olie.** Almindelig olie påvirkes af temperaturen.

0,11 liter hydraulik-olie i hvert ben.

KF 1286 hydraulikolie.

Fedt til forgaffelfjedre: Gastrolase Graphited.

Ved montering af forgafflen er det vigtigt med korrekt lejeslør i styrfittingssæt. **Indstillingen er rigtig, når styrlejet løber uden slør eller kun har lidt slør, derved må styret falde ganske let til begge sider.**

Indfædt hjullejer efter hver 10.000 km Castrollease LM	Smørefilt ved knikser fødes ind hver 6000 km Bosch FT 1 V 4	Forgaffellejer efter hver 10.000 km Castrollease LM	Koblings-bremse- og gaskabel smøres efter hver 3000 km Castrol 30	Speedometerdrev smøres efter hver 3000 km Castrollease DK	Indfædt hjullejer efter hver 10.000 km Castrollease LM
--	---	---	---	---	--

Benzin + olie !
Benzintanken:
4 1/2 blanding = 125
2-takt selvblændende
olie eller
SAE 40-50 olie

★
Luftryk baghjul
1 person: 26 lbs.
2 personer: 32 lbs.

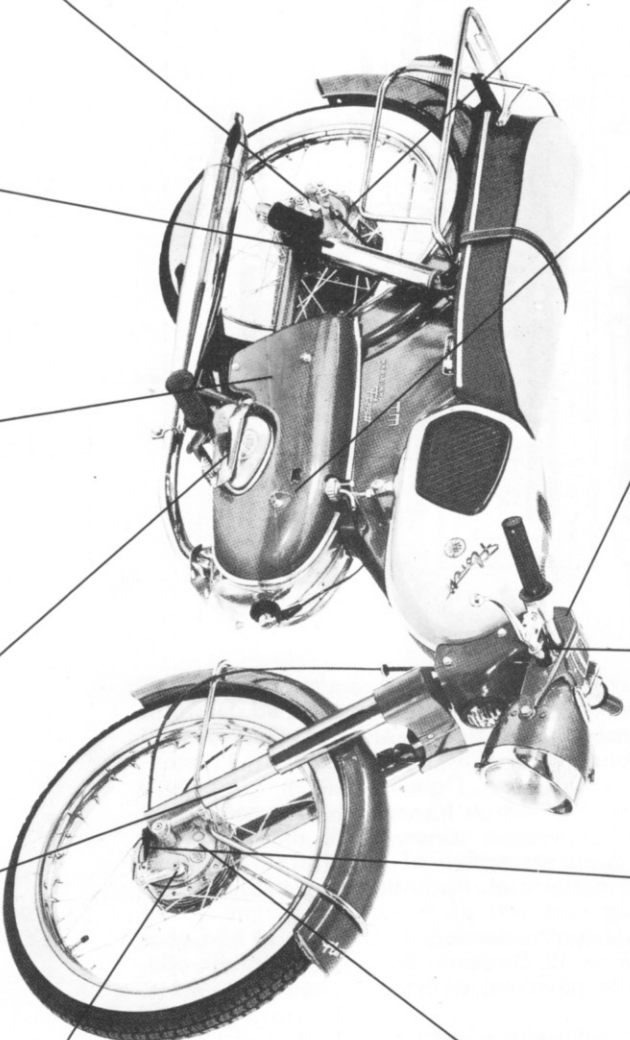

★
Om vinteren kan det meget anbefales at indsprøjte hele maskinen i rustolie for at undgå de kraftige angreb fra det salt, som bruges på gaderne.

★
Luftryk forhjul
1 person: 20 lbs.
2 personer: 24 lbs.

Bolte i bremsedæksel smøres efter hver 3000 km Castrollease LM	Kæden indfædtes hver 1500 km Castrollease Graphited	Fodbremsesærstjeler smøres hver 3000 km Castrollease DK	Geartkassolie. Første skift ved 500 km derefter hver 6000 km Castrol ST 80 Møkkick 0,25 ltr. GT-MC 0,35 ltr.	Teleskopforgaffel, olie skiftes hver 10.000 km. 0,11 ltr. i hvert ben hydraulik-olie KF 1286 Forgaffelfjedrene indsmøres i fedt Castrollease Graphited	Bolte i bremsedæksel smøres hver 3000 km Castrollease LM
--	---	---	---	--	--

KREIDLER/Florett import: J. A. HANSEN-MOTOR A/S · KREIDLER AFD. · 4300 HOLBÆK · TELF. (03) 431618*

KREIDLER / Florett SERVICE-PLAN

udføres ved	500 km	1500 km	3000 km	4500 km	6000 km	og desuden hver
Olieskift ved varm motor. ¼ liter gearolie SAE 80 f. eks. CASTROL SAE 80 Mobilolie GX 80, ESSO XP 80	X	X		X	X	6000 km
Afprøvning af oliestand, evt. efterfyldning		X	X		X	3000 -
Karburator og luftfilter renses	X		X		X	3000 -
Si i benzinhanen renses	X		X		X	3000 -
Hele udstødningsanlægget renses			X		X	3000 -
Topstykke, cylinder og stempel renses					X	6000 -
Cylinderbolte efterspændes	X	X	X		X	3000 -
Tænding kontrolleres	X	X	X		X	3000 -
Smørefilt ved afbryderen indfedtes let					X	6000 -
Elektrodeafstand ved tændrør kontrolleres - 0,4 mm	X	X	X	X	X	1500 -
Gear kontrolleres, evt. justeres	X		X		X	3000 -
Kædespænding kontrolleres, kæde indfedtes	X	X	X	X	X	1500 -
Motorophæng og hjulmøtrikker kontrolleres for fastsidelse	X	X	X	X	X	6000 -
Koblingsløb prøves, evt. justeres	X	X	X	X	X	1500 -
Styrhovedleje (kronrør) kontrolleres for slør	X		X	X	X	3000 -
Begge hjul prøves for sporing	X	X	X	X	X	1500 -
Eger kontrolleres, evt. efterspændes især ved Alu-fælg	X		X		X	3000 -
Bremser prøves, evt justeres	X	X	X	X	X	1500 -
Lysanlæg prøves	X		X		X	3000 -
Bremse- og koblingsgreb samt Bowdenkabler smøres		X	X		X	3000 -
Stiverbolte til for- og baghjulsbremse indfedtes			X		X	3000 -
Speedometerdrevet smøres grundigt (se brugsanvisningen)		X	X	X	X	3000 -
For- og baghjulsløjer samt styrlojer fedtes på ny			X	X	X	1500 -
						10000 -

DERES KREIDLER / Florett fortjener at blive vedligeholdt - følg denne serviceplan



KREIDLER
SERVICE

KREIDLER/Florett import: J. A. HANSEN-MOTOR ¼ . KREIDLER AFD. . 4300 HOLBÆK . TELF. (03) 43 16 18*



KREIDLER
SERVICE

Eftersyn af brugte KREIDLER/Florett Mokick knallerter – følg denne tommelfinger-regel:
Manglende trækraft

Hvis knallerten ikke har tilstrækkelig trækraft, vil De hurtigere kunne finde fejlen, når De bruger følgende udgangspunkter:

Efterse tænding: fortænding = 2 mm før øverste død-punkt.

Efterse strålespids: Strålespidsen skal være str. 54 og gasspjældsnålen sat i hak nr. 2 fra oven.

Efterse kontaktsæt: Kontaktafstand mellem platinerne = 0,5 mm. – Platinerne skal være helt rene.

Efterse tændrør: Glødetal 175 BOSCH W 175 T1.

Elektrodeafstand = 0,4 mm.

Har knallerten denne justering, og trækker den ikke tilfredsstillende, så må videre undersøgelser foretages, men med ovennævnte indstillinger som udgangspunkt:

Rensning af udstødningsrør

Tag udstødningsrøret af, rens dette for sod ved bøjningen til cylinderen, i lyd-potten ved fløjten og inde i de to huller i lyd-potten. **Er lyd-potten stoppet her, taber knallerten trækraft og soder tændrør. Der skal være luft gennem udstødningsrør og lyd-potte, således at knallerten kan komme op på fuld ydelse. Det er ikke nok, at endestykket er rensset, det gælder hele udstødningsrøret.** En tynd cykelkæde er god til at rens udstødningsrøret med.

Manglende trækraft kan også skyldes:

at de to huller under twinsadlen, som er lufttilførsel til carburatoren, er stoppet. Efterse om tvist, vaskeskind, remme for sidetasker el. lign. lukker for hullerne.

Er hullerne lukkede, falder trækraften omgående. Undersøg derfor straks, om disse huller er lukket. Ingen tænker på den pudseklud eller det vaskeskind, som er lagt op under twinsadlen.

Ret fejlen, rens tændrøret.

Husk:

Er tændrøret sort indvendigt, så er strålespidsen for stor, udstødningsrøret stoppet eller de to lufttilførselshuller dækket.

Er tændrøret lysegråt, så er strålespidsen for lille.

Korrekt tændrør: lysebrun aflejring på isolatoren.

Hvad gør man, hvis en KREIDLER/Florett Mokick knallert ikke vil starte?

Vanskeligheder med at starte

Fremgangsmåden er følgende:

1. Er benzintilførsel i orden?

2. Er tænding i orden?

1. Tændrøret tages ud fra motoren og sættes igen ind i tændrørshætten. Tændrøret lægges på motordækslet og med hånden trykkes på kickstarteren. Derved kan man kontrollere, om der er gnist i tændrøret. Er der det, så taler alt for, at benzintilførslen ikke er i orden. Så må man efterse, om der er nok benzin på benzintanken, eller om reservehanen ikke er slået til. Er dette i orden, kan der være luft i benzintilførselsslangen, og det fjernes let ved at tage slangen af og lade benzinen løbe ned i slangen, til den løber over, og så sætte denne på igen til svømmerhuset. Er der ikke luft i benzinslangen, er sidste udvej urenheder i carburatoren. Det vil sige, at snavs eller vandperler kan samle sig ved strålespidsen og forhindre benzintilførsel til motoren. Svømmerhus og strålespids må renses, og dersom det viser sig, at der er mange vandperler, må det stærkt anbefales at blæse benzintanken helt ren med luft, således at vandperler ikke fortsat kommer i carburatoren. Når benzintank og carburator er helt rene, kan dette ikke skabe flere problemer.

2. Men er der ikke gnist i tændrøret, kan det skyldes tændrøret. Der kan være »koks« i tændrøret, som danner overgang, eller elektroden kan være brændt ned. Det må da renses og rettes. Elektrodeafstand = 0,4 mm. Evt. er nyt tændrør nødvendigt. Husk, det er meget vigtigt med rigtig glødetal. Til knallert = 175 (Bosch W 175 T1), ombygget til motorcykel eller motorcykel = 260 (Bosch W 260 T1). Men skyldes manglende gnist ikke tændrøret, så går man videre i rækkefølgen, og det kan da være overgang i tændrørshætten. Tag tændrørshætten af og afprøv gnisten direkte fra tændkablet. Kommer der ikke gnist fra tændkablet, må platinerne efterses. Platinfladerne skal være helt rene, og er de ikke det, må evt. urenheder files bort med en platinfil. Platinernes afstand justeres til = 0,5 mm. På motorer fra før 1970 har fabrikken indbygget en forstærkning i tændkablet, der har form som en flad skive, og den er monteret 5 mm før indgangen i tændspolen. Hvis der på en eller anden måde er rykket lidt kraftigt i tændkablet, kan denne skive blive trukket gennem isoleringen på tændkablet. Derved opstår der manglende eller periodevis gnist i tændkablet. Drej tændkablet ud af tændspolen, tag en bidetang og klip 1 cm af tændkablet i den ende, som drejes ind i tændspolen. Derved fjernes denne forstærkning. Gnistoverspring forhindres. Men dette gøres kun på motorer fra før 1970 og kun på motorer, der ikke har monteret en plastic-isoleringsplade i venstre krumtaphus mellem tændspolen og mod krumtaphussiden. Er dette i orden, kan manglende eller dårlig tænding skyldes periodevis overgang i condensator eller tændspole. Som regel er det condensatoren, der går først i stykker, men rettes denne fejl ikke hurtigt, går det ud over tændspolen.

3. Sidste mulighed for manglende tænding kan skyldes dårlig kontaktforbindelse ved tændingsafbryderen i lyskontakten.

SÅDAN RETTES FEJLEN

1. Fejl: Motoren har en tør skrigende lyd, der kommer fra motorens venstre side.
Årsag: Knikserfiltet er tørt.
Fejlen rettes sådan: Indfedt knikserfilt ved platinerne.
2. Fejl: Der er bankelyd i motoren.
Årsag: Stemplet er vendt forkert.
Fejlen rettes sådan: Pilen i stempeltoppen skal altid vende nedad mod udstødning.
3. Fejl: Motoren springer ud af 1. og 3. gear under kørslen.
Årsag: Grundet manglende udkobling er stifterne i skiftehjulet beskadiget.
Fejlen rettes sådan: 4 nye stifter KF 379 monteres i skiftehjul KF 387.
4. Fejl: Motoren glider i koblingen.
Årsag: manglende frigang ved koblingsgrebet, møtrik på det skråtskårne drivhjul på højre krumtap-sideaksel ikke fastspændt, koblingen ikke justeret.
Fejlen rettes sådan: Justér frigang i koblingskablet ved koblingsgrebet til mellem 3-4 mm. Møtrik KF 72 fastspændes på drivhjul KF 401, pas på, den har venstregevind. Koblingen justeres.

HUSK: Manglende trækraft skyldes i langt de fleste tilfælde, at udstødningsrøret og lyd-potten er stoppet.

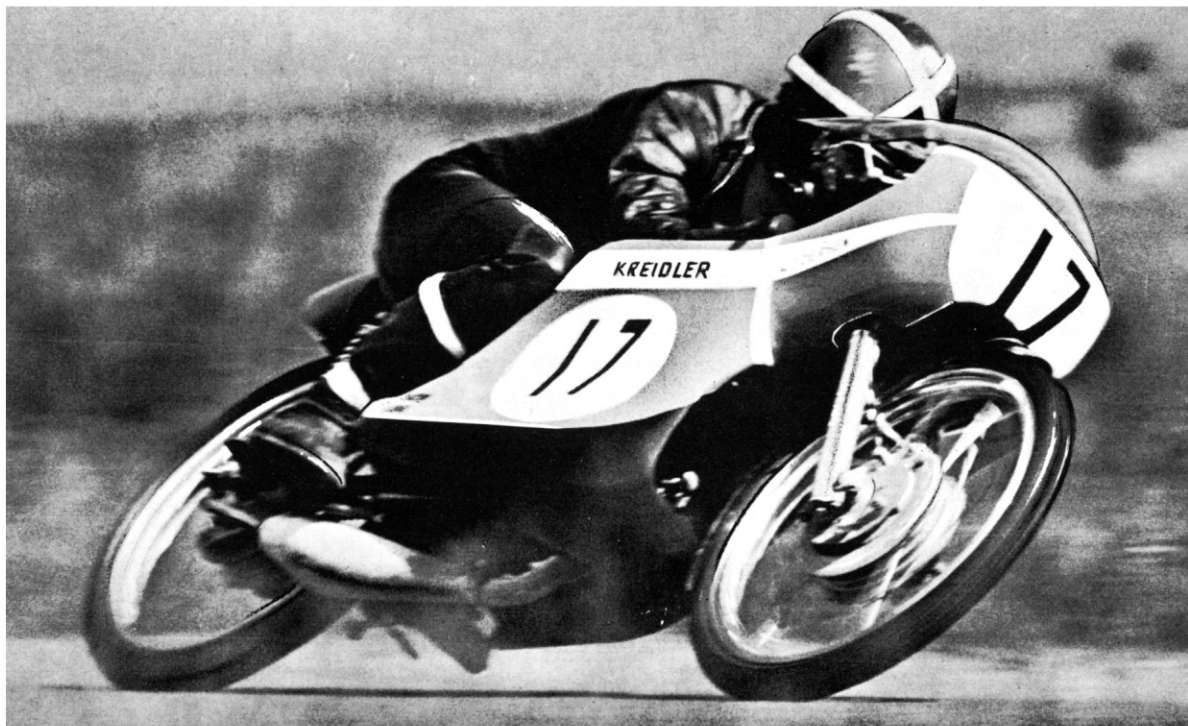

KREIDLER/Florett – verdens absolut hurtigste knallert – i spidsen foran hele verdens-
eliten i 50 cc klassen – på vej til en ny sejr i kampen om verdensmesterskabet.

141 km/tim.
kørte KREIDLER/Florett
på DJURSLAND RING
– den absolut hurtigste
i 50 cc knallert-klassen

Ny dansk hastighedsrekord



– den hollandske
verdensrekordkører
C. Van Dongen på
sin KREIDLÉR/Florett
i Danmark,

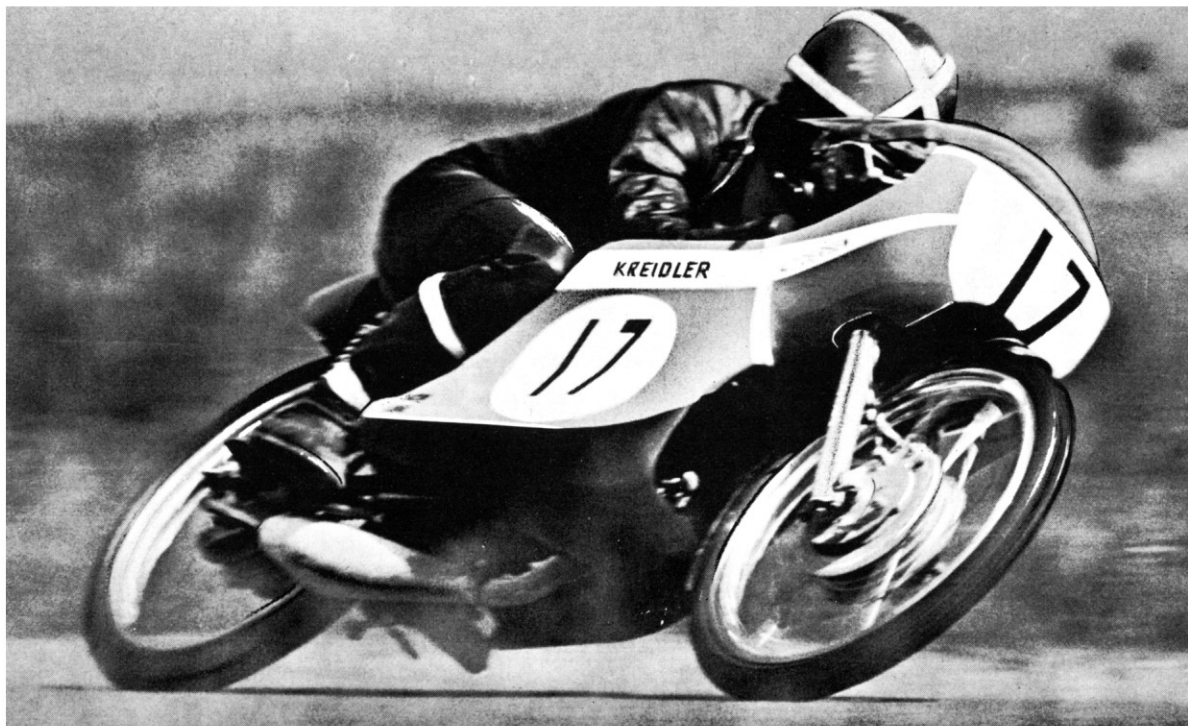

KREIDLER/Florett – verdens absolut hurtigste knallert – i spidsen foran hele verdens-
eliten i 50 cc klassen – på vej til en ny sejr i kampen om verdensmesterskabet.

141 km/tim.
kørte KREIDLER/Florett
på DJURSLAND RING
– den absolut hurtigste
i 50 cc knallert-klassen

Ny dansk hastighedsrekord



– den hollandske
verdensrekordkører
C. Van Dongen på
sin KREIDLÉR/Florett
i Danmark,

**VEJLEDNING MED ÆNDRING AF KREIDLER/Florett
KNALLERT TIL MOTORCYKEL FOR 2 PERSONER:**

Ydelse: 6 HK

En KREIDLER/Florett knallert og en KREIDLER/Florett motorcykel koster cirka det samme i grundpris. På motorcyklen er der en omsætningsafgift på ca. kr. 1300,-.

**Ombygningssæt
til motorcykel**

Fremgangsmåden er følgende:
Man køber en KREIDLER/Florett knallert som 16-årig, og først når knallerten er 1½ til 2 år gammel, ændrer man den til motorcykel. Det gøres ved hjælp af et ombygningssæt. Nødvendige dele er:
Motorcykel-cylinder med stempel
Motorcykel-topstykke
Indsugningsrør
Carburator
Indsugningsforkammer og tragt
Udstødningssystem (udstødningsrør, lydpotte, spændebånd)
Kontakt til parkeringslys (bylys)
Modstand for parkeringslys (bylys)
Bagsædefodhvilere
Stålwire til twinsadlen
Kædehjulene kan udskiftes efter hastighedsbehov.

**Betaling af
omsætningsafgift**

Når motorcyklen er klar, fremstilles denne til synsvurdering hos toldvæsenet for betaling af omsætningsafgift. Hvis knallerten fremstilles til vurdering straks efter, at denne er købt som ny, vil omsætningsafgiften blive på samme størrelse som afgiften på motorcyklen. Det kan naturligvis ikke betale sig. Men når knallerten er 1½ til 2 år gammel, falder omsætningsafgiften, og derfor giver det mulighed for at købe ombygningssættet indenfor en prisramme, så det kommer til at koste cirka, hvad en motorcykel havde kostet.

Det vil sige, at man kan ombygge sin knallert til motorcykel for 2 personer for cirka det samme beløb, som hvis man havde købt en KREIDLER/Florett motorcykel fra ny, men nu har man haft glæde af at køre på den som knallert, indtil man fyldte 18 år og kunne få kørekort.

Indregistrering

Når motorcyklen er vurderet hos toldvæsenet, skal den fremstilles til syn hos bilinspektøren, og derefter skal papirerne afleveres til politiets motorkontor til lige med et forsikringsbevis, og så kan nr.-pladen udleveres.

Nr.-plade

Hvis knallerten kun er nogle måneder gammel, og man ønsker den ændret til motorcykel, kan det bedre betale sig at kontakte KREIDLER-forhandleren og få et byttetilbud på en ny KREIDLER/Florett motorcykel.

**50-ccm-Motor
 gebläsegekühlt
 5 Gänge**

KREIDLER
Florett

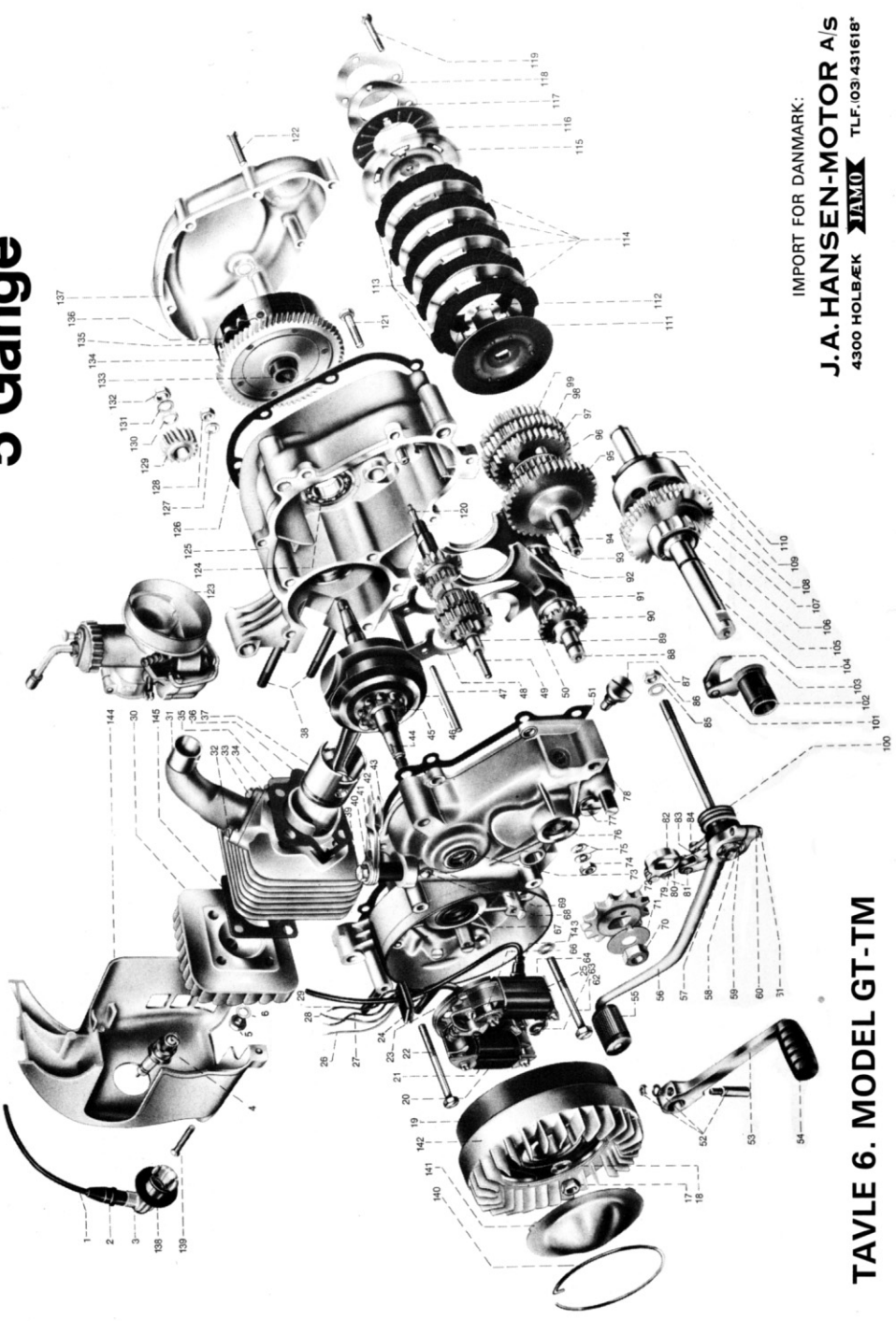

IMPORT FOR DANMARK:
J. A. HANSEN-MOTOR A/S
 4300 HOLBÆK **JAMO** TLF. 03/431618'

TAVLE 6. MODEL GT-TM

4- og 5-gears
motorcykel

**INDSTILLING OG KONTROL AF FODGEAR
PÅ 4- OG 5-GEARS MOTORCYKLER**

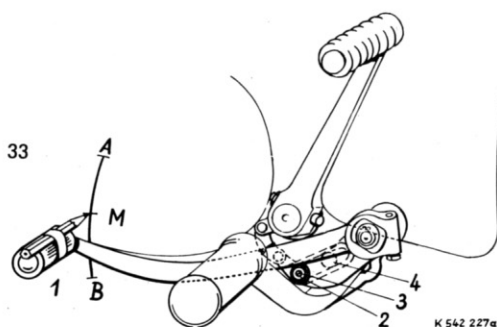

1. Fodgeararmen sættes i frigeare mellem 1. og 2. gear.
2. En blyant fastgøres på fodgearpedalen med isolerbånd som vist på ovennævnte skitse.
3. Et stykke pap skubbes ind mellem motordækslet og fodgearpedalen og fastgøres på motordækslet med isolerbånd.
4. Baghjulet drejes, og med hånden på gearpedalen, med vedvarende tryk nedad, indkobles 1. gear. **Fodgeararmen fastholdes i den nederste stilling, så langt ned den kan komme, og her afmærkes stillingen på papstykket med den på fodgearpedalen fastgjorte blyant.** Efterse at fodgearpedalen i denne stilling er helt fri og ikke stoppes af fodhvilerrøret. Om nødvendigt bøjes fodhvilerrøret ned, således at fodgearpedalen er fri. Den nederste stilling er på skitsen markeret med bogstav B.
5. Nu indkobles med vedvarende tryk opad 2. gear, idet baghjulet drejes, til gearet er indkoblet. **Fodgeararmen fastholdes i den øverste stilling i 2. gear, og denne stilling afmærkes på papstykket.** Den øverste stilling er på skitsen markeret med bogstav A.
6. Midterpunktet mellem A og B udmåles. På skitsen er midterpunktet markeret med bogstav M.
7. Kontramøtrikken på excentrikken løsnes. Blyantspidsen skal nu indstilles, således at denne kommer nøjagtigt udfor midterpunktet M. Gearpedalen er stadig i 2. gear. Med en skruetrækker drejes i kærven på excentrikken (udviderbolten) til venstre eller højre efter behov, indtil blyanten er udfor midterstillingen M.
Vigtigt: Kun ved en nøjagtig midterstilling fremkommer en perfekt gearskiftefunktion.
8. Kontramøtrikken fastspændes, men pas på, at excentrikken ikke drejer med og derved ændrer fodgeararmens stilling. **Alle gear er nu korrekt indstillet.**

Ovennævnte fremgangsmåde kan kun benyttes til 4- og 5-gears KREIDLER/Florett motorcykler. Den er hurtig og effektiv, men det må gøres omhyggeligt.

**Monteringsanvisning og indstillings-data for 7 PS tuningssæt
 for KREIDLER/Florett motorcykel (til bane)**

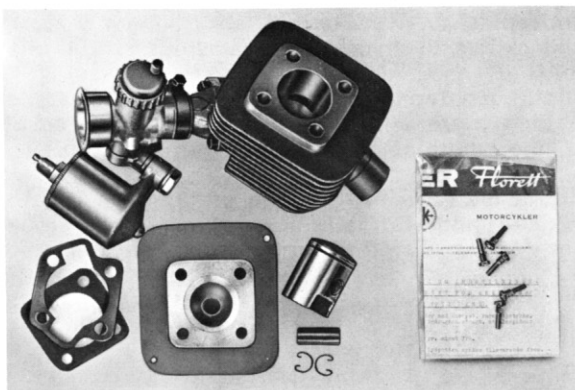

34

Følg denne anvisning meget nøje:

Tuningssættet består af: Racercylinder med stempel, racer-
 topstykke, indsugningsrør, racercarburator med indsugnings-
 tragt, strålespidser og pakninger.

Udvikler ved ca. 9000 omdrejninger pr. minut 7 PS.

Udstødningsrøret afkortes 5-6 cm. Lydpotten rykkes tilsvarende
 frem. Lydpotten fastgøres med et stykke fladjern.

Fortænding = 1,6-1,8 mm før øverste dødpunkt. Kontaktafstand
 mellem platinerne = 0,35-0,40 mm.

Tændrør: **BOSCH W 260 T1** eller **BOSCH W 280 T 13 S.**

Superbenzin: Blandingsforhold 1 : 25. Anvend kun olie af bedste
 mærker som f.eks. CASTROL Monograde. (Der må ikke
 anvendes olie, som giver bundfald).

På den øverste del af sideskærmen foretages en mindre ud-
 skæring, så der bliver plads til racercarburatoren.

De 4 små rør i lydpotteindsatsen skal være åbne. Der skal ikke
 ændres på udstødningssystemet. Regelmæssig rensning af lyd-
 potten er nødvendig.

Pilen på stempeltoppen skal vende mod udstødning.

Meget vigtigt, da stempel og cylinder ellers vil blive ødelagt.
 Kontaktsættet udskiftes med et racerkontaktsæt, bestillingsnr.
 KF 1177. Tændingstidspunktet må ofte efterkontrolleres, mindst
 for hver 1000 km, det samme gælder for rensning af udstød-
 ningsystemet. Rensning af cylinder, stempel og topstykke er
 nødvendigt med regelmæssige mellemrum, og især skal sod
 skræbes væk fra ringgangene i stemplet, således at stempelrin-
 gene kan slutte fuldstændig tæt. Det er meget vigtigt, at stem-
 pelringene monteres omhyggeligt, og der må på ingen måde
 anvendes metalgenstande til brug ved montering af stempel-
 ringene.

Er krumtappen forsynet med plejlstangssæt med bronzebøs-
 ning, anbefaler vi at indsende krumtappen til J. A. HANSEN-
 MOTOR A/S, KREIDLER-afd., 4300 HOLBÆK, for udskiftning
 af plejlstangssæt til plejlstangssæt med specielt udmålte nåle-
 lejer beregnet for meget høje motoromdrejninger. HUSK:
 Bronzebøsningen til stempelpinden i en plejlstang må aldrig
 udskiftes med nåleleje, da denne plejlstang ikke er hærdet til
 nåleleje.

Motoren bør være i upåklagelig stand (krumtap, simmeringe,
 tændingsindstilling, kontaktsæt, smøring af knikserfilt, sidelejer
 osv.), da der ellers ikke kan forventes fuld ydelse.

**Ydelse
 Montering**

Tænding

**Tændrør
 Benzin + olie**

Lydpotten

Stempel

Kontaktsæt

**Rensning
 for sod**

Stempelringene

Krumtappen

Motoren

Svømmerhus

Svømmerhuset må altid stå absolut lodret.

Tilkørsel

Det anbefales at tilkøre cylinder med stempel med en strålespids str. 95 eller 100. Efter 300 km's kørsel kan der skiftes til en mindre strålespids str. 90 eller str. 85.

Ved rigtig montering og indstilling af tuningssettet må motoren være villig til at tage gassen fuldt ud og nå de høje omdrejninger uden ujævn motorgang.

Tændrør

Tændrøret må have en lysebrun aflejring på isolatoren. Skulle tændrøret være sort indvendigt, er strålespiden for stor. Er tændrøret lysegråt, er strålespiden for lille.

Under tilkørselen bør man være opmærksom på, at motoren ikke udsættes for prøver, som indebærer risiko for, at stemplet sætter sig.

Garanti

Ved montering af tuningsæt bortfalder enhver garanti på KREIDLER/Florett, og importøren påtager sig intet ansvar over for myndighedernes godkendelse, forsikrings spørgsmål eller for noget andet forhold, som ejeren kan blive draget til ansvar for i forbindelse med montering af tuningsæt. Der ydes ingen garanti på tuningsæt.

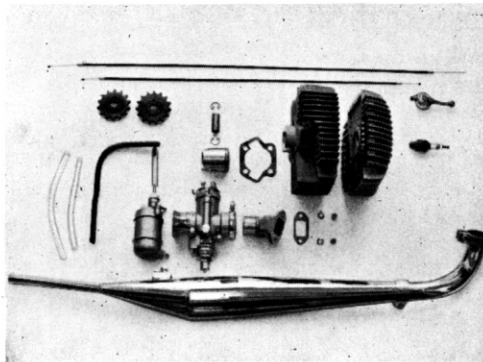

35

10 HK tuningsæt

10 PS tuningsæt med ca. 13.000 omdrejninger pr. minut for KREIDLER/Florett motorcykel (til bane).

Forlang speciel monteringsanvisning med indstillingsdata. Se billede nr. 35 og 36.

14- til 16-årige

Danmarks Motor Union har åbnet en klasse for 14-16-årige, og der er regler for 16-18-åriges kørsel i TT-løb.

**10 HK tuningsæt
monteret**

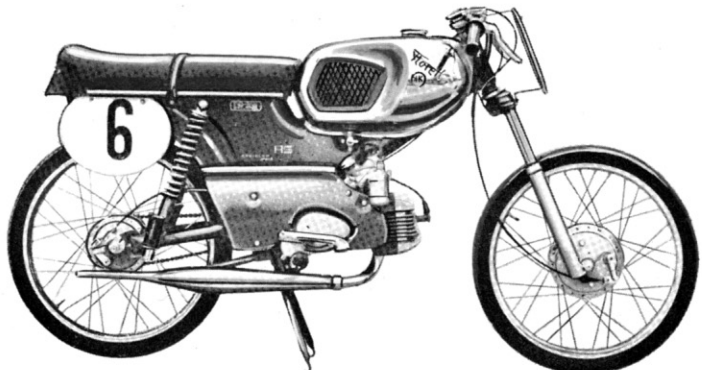

36

KREIDLER
Florett 

KREIDLER
Florett 



KREIDLER
Florett 

KREIDLER
Florett 

KREIDLER
Florett 

KREIDLER
Florett 



KREIDLER
Florett 

KREIDLER
Florett 