

Miele

SOFTTRONIC 

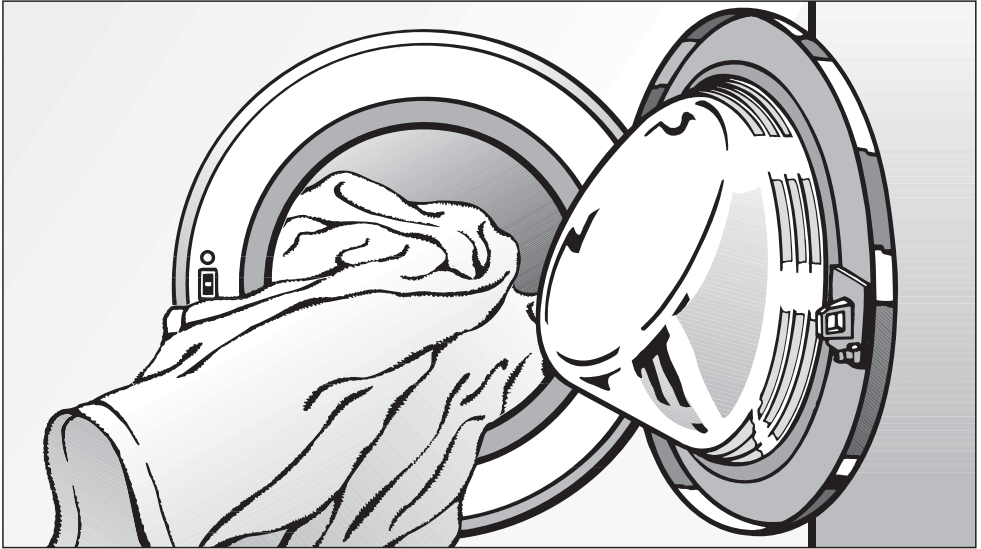

Brugsanvisning Vaskemaskine W 3623

Læs venligst brugsanvisningen inden opstilling, installation og ibrugtagning for at undgå skader på personer og produkt.



M.-Nr. 06 475 480

Bortskaffelse af emballagen

Emballagen beskytter maskinen mod transportskader. Emballagematerialet er valgt ud fra miljømæssige hensyn og er genanvendeligt.

Genbrug af emballagematerialerne sparer råstoffer og mindsker affaldsproblemerne.

Aflever derfor emballagen på nærmeste opsamlingssted. Kommunekontoret kan oplyse, hvor disse opsamlingssteder findes.

Bortskaffelse af et gammelt produkt

Gamle elektriske og elektroniske produkter indeholder stadig værdifulde materialer. De indeholder imidlertid også skadelige stoffer, som er nødvendige for deres funktion og sikkerhed. Hvis produkterne bortskaffes sammen med husholdningsaffaldet eller behandles forkert, kan det skade den menneskelige sundhed og miljøet. Bortskaf derfor ikke det gamle produkt med husholdningsaffaldet.

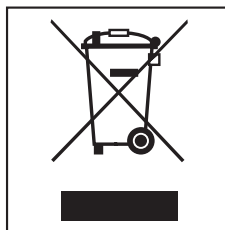





Aflever i stedet for det gamle produkt på nærmeste opsamlingssted eller den lokale genbrugsstation, så delene kan blive genanvendt.

Sørg endvidere for, at det gamle produkt opbevares utilgængeligt for børn, indtil det afleveres på genbrugsstationen. Se også afsnittet Råd om sikkerhed og advarsler.

Miljøbeskyttelse	2
Bortskaffelse af emballagen	2
Bortskaffelse af et gammelt produkt	2
Råd om sikkerhed og advarsler	6
Betjening	9
Betjeningspanel	9
Displayets funktion	10
Første ibrugtagning	11
Displaysprog indstilles	11
Klokkeslæt indstilles	11
Påmindelse om transportsikring	11
Føleren til registrering af tøjmenge nulstilles	12
Miljøvenlig vask	13
Strøm- og vandforbrug	13
Vaskemiddel	13
Rigtigt valg af Tilvalg (Iblødsætning, Forvask, Kort)	13
Råd ved efterfølgende tørring af tøjet i tørretumbler	13
Korrekt vask	14
Kort vejledning	14
Tilvalg	19
Forvask	19
Iblødsætning	19
Kort	19
Vand plus	19
Centrifugering	20
Slutcentrifugeringshastighed	20
Intervalcentrifugering	20
Slutcentrifugering fravælges (Flydeslut)	20
Intervalcentrifugering og slutcentrifugering vælges fra (ingen centrifugering)	20
Forvalg	21
Programoversigt	22
Programforløb	25

Indholdsfortegnelse

Programforløb ændres	27
Et program stoppes	27
Et program afbrydes	27
Et program ændres	27
Tøj efterfyldes/tages ud	28
Elektronisk børnesikring	28
Vaskemiddel	29
Det rigtige vaskemiddel	29
Afkalkningsmiddel	30
Komponenter - Vaskemiddel	30
Skylemiddel eller flydende stivelse	31
Automatisk dosering af skylemiddel eller flydende stivelse	31
Separat dosering af skylemiddel	31
Separat dosering af stivelse	31
Blegning/indfarvning	31
Rengøring og vedligeholdelse	32
Vaskemaskinen rengøres	32
Sæbeskuffen rengøres	32
Filtrene i vandtilløbet rengøres	33
Filteret i tilløbsslangen rengøres	33
Filteret i vandtilløbsventilens tilløbsstuds rengøres	33
Småfejl udbedres	34
Hvad nu, hvis	34
Vaskemaskinen vil ikke starte	34
I displayet vises en fejlmeddelelse	35
Fejl ved registrering af tøj mængde eller nulpunktsindstilling	36
Generelle problemer med vaskemaskinen	37
Et utilfredsstillende vaskeresultat	38
Døren åbnes ikke ved tryk på Dør	39
Døren åbnes ved tilstoppet afløb og/eller strømsvigt	40
Tilstoppet afløb	40
Døren åbnes	41
Pære til tromlebelysning udskiftes	42
Service / reklamationsfrist	43

Opstilling og tilslutning	46
Front	46
Bagside	47
Opstillingssted	48
Vaskemaskinen opstilles	48
Transportsikring fjernes	48
Transportsikring monteres	50
Justering	51
Ben(ene) skrues ud og spændes	51
Indbygning under en køkkenbordplade	52
Vaske-/tørresøjle	52
Miele vandbeskyttelsessystem	53
Vandtilløb	54
Vandafløb	55
Eltilslutning	56
Forbrugsdata	57
Oplysning til testinstitutter:	57
Tekniske data	58
Menuen Indstillinger 	60
Sprog 	60
Klokkeslæt 	60
Vand Plus 	61
Skånevask 	61
Temperatursænkning i Koge-/kulørtvask 	61
Lås 	62
Temperatur 	63
Summer 	63
Akustisk signal 	63
Kontrast	63
Lysstyrke	63
Standby 	64
Memory 	64

Råd om sikkerhed og advarsler

Læs venligst denne brugsanvisning, før vaskemaskinen tages i brug. Derved undgås skader på både personer og maskine. Gem venligst brugsanvisningen, og giv den videre til en eventuel senere ejer.

Retningslinier vedrørende brugen af vaskemaskinen

Vaskemaskinen er udelukkende beregnet til vask af tøj, der af fabrikanten er deklareret som vaskbart. Al anden anvendelse er på egen risiko. Fabrikanten kan ikke gøres ansvarlig for skader opstået på grund af forkert brug eller betjening.

Teknisk sikkerhed

Kontrollér maskinen for ydre synlige skader, før den opstilles. Tag aldrig en beskadiget maskine i brug.

Før tilslutning kontrolleres, at tilslutningsforholdene i huset stemmer overens med angivelserne på typeskiltet. Spørg i tvivlstilfælde en elinstallatør.

Denne maskine skal ekstrabeskyttes, jf. stærkstrømsbekendtgørelsen. Det er meget vigtigt, at denne grundlæggende sikkerhedsforanstaltning afprøves, og at installationerne i tvivlstilfælde gennemgås af en fagmand.

Producenten kan ikke gøres ansvarlig for skader, der er opstået på grund af manglende eller afbrudt jordledning.

Brug af sikkerhedsgrunde aldrig forlængerledning (brandfare ved overophedning).

Vaskemaskinen opfylder de foreskrevne sikkerhedsbestemmelser. Reparationer må kun foretages af en af Miele autoriseret tekniker. Ved reparation foretaget af ukyndige kan brugeren udsættes for fare.

Vaskemaskinen er først totalt afbrudt fra elnettet, når:

- ledningen er trukket ud af stikkontakten, eller
- hovedafbryderen er slukket, eller
- sikringen er slået fra/skruet helt ud.

■ Vaskemaskinen må kun tilsluttes til ledningsnettet, hvis slangen med tilbehør er så god som ny. Kontrollér venligst delene med jævne mellemrum, og udskift dem rettidigt for at undgå vandskader.

■ Defekte dele må kun udskiftes med originale Miele reservedele. Kun hvis dette overholdes, kan vi garantere, at de sikkerhedskrav, som vi stiller til vore maskiner, opfyldes.

■ Hvis nettilslutningsledningen er beskadiget, skal denne udskiftes af en Miele tekniker, da der ellers er risiko for brugeren.

Brug af vaskemaskinen

■ Indbygning og montering af denne maskine på et ikke-stationært opstillingssted (f.eks. skib) må kun udføres af fagfolk og kun under iagttagelse af sikkerhedsforskrifterne for brugen af denne maskine.

■ Opstil ikke maskinen i rum, hvor der er risiko for frost. En frosset slange kan springe, når den kommer under tryk. Elektronikkens præcision kan også påvirkes ved temperaturer under frysepunktet.

■ Sørg for, at transportsikringen bag på maskinen er fjernet, før den tages i brug (se afsnittet Opstilling og tilslutning). Hvis der centrifugeres, mens transportsikringen endnu sidder på, kan det medføre beskadigelse af maskinen og eventuelt også af skabe o.l. i nærheden.

■ Luk altid for vandhanen ved længere tids fravær (f.eks. under ferier) og især, hvis der ikke er et gulv afløb i nærheden af maskinen.

■ Sørg for, at afløbsslangen er forsvarligt anbragt og ikke rutscher ned, hvis den anbringes i en vask. Vær sikker på, at vasken kan tage vandet tilstrækkelig hurtigt, da der ellers er risiko for oversvømmelse.

Afløbsslangen fastgøres, hvis den anbringes i en vask. Presset fra det udstrømmende vand kan eventuelt trykke slangen op af vasken.

■ Sørg for, at der ikke vaskes fremmedlegemer med tøjet (f.eks. søm, mønter, clips o.l.).

Fremmedlegemer kan beskadige maskindele, der igen kan medføre skader på vasketøjet.

Råd om sikkerhed og advarsler

Med korrekt vaskemiddeldosering er afkalkning af maskinen ikke nødvendig. Hvis man alligevel ønsker at afkalke maskinen, bør der anvendes afkalkningsmidler med korrosionsbeskyttelse. Disse afkalkningsmidler kan købes hos Miele forhandlere eller på Miele's reservedelslager. Følg anvisningerne på emballagen.

Tøj, der er behandlet med enhver form for opløsningsmiddel, skal inden vask i maskinen skylles grundigt i rent vand.

Brug aldrig vaskemiddel, der indeholder opløsningsmiddel, i denne maskine. Der kan være risiko for, at der dannes giftige dampe, og at maskinen beskadiges. Desuden er sådanne midler brand- og eksplosionsfarlige.

Indfarvningsmiddel skal være egnet til brug i vaskemaskiner og må kun anvendes til husholdningsbrug. Farveproducentens vejledning skal følges nøje.

Koncentreret blegemiddel kan på grund af svovlholdige forbindelser føre til korrosion. Der må ikke anvendes koncentreret blegemiddel i vaskemaskinen.

Børn i huset

Hold opsyn med børn, der befinder sig i nærheden af vaskemaskinen. Lad aldrig børn lege med vaskemaskinen.

Hvis der vaskes med høje temperaturer, kan glasset i døren blive meget varmt. Sørg derfor for, at børn ikke kommer i nærheden af maskinen.

Brug af tilbehør

Der må kun monteres tilbehør, der er anerkendt af Miele. Hvis andre dele monteres, bortfalder kravene om reklamationsfrist og/eller produktansvar.

Inden bortskaffelse af gammel maskine

Stikket trækkes ud af stikkontakten, og nettilslutningskablet samt stikket gøres ubrugeligt. Derved forhindres, at vaskemaskinen misbruges.

Betjeningspanel

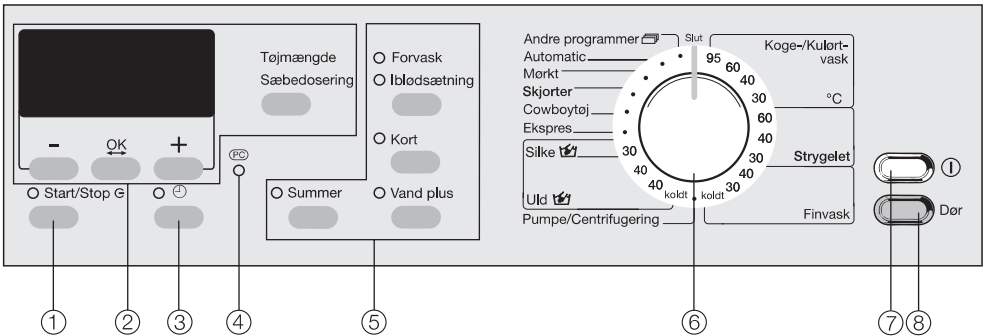

① **Start/Stop**

Starter det valgte program og afbryder et igangværende program.

② **Display med tasterne -, OK, + og tasten Tøj-/Sæbedosering**

Nærmere oplysninger findes på næste side.

③ **Tasten PC**

Med denne tast kan programstart udskydes.

④ **Optisk interface PC**

Anvendes af Miele Teknisk Service (bl.a. til ajourføring af programmer).

⑤ **Tilvalg** med kontrollamper.

Grundprogrammerne kan udvides med forskellige ekstrafunktioner.

⑥ **Programvælger**

Med programvælgeren vælges et grundprogram med temperatur. Programvælgeren kan drejes højre eller venstre om.

⑦ **Ⓛ-knap**

Tænd/sluk.

⑧ **Dør-knap**

Åbner døren.

Betjening

Displayets funktion

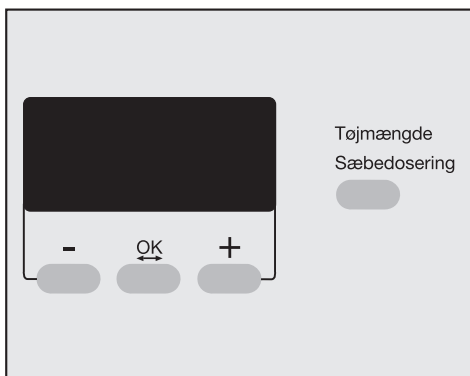

Tasten - / +

Til ændring af værdierne for de komponenter, der vises i displayet:

- reducerer værdien eller flytter markeringen opad.
- + øger værdien eller flytter markeringen nedad.

Tasten OK

Hermed bekræftes den valgte værdi, og næste komponent vælges.

Tasten Tøjmængde/Sæbedosering

Ved tryk på denne tast kan man få vist tøjmængde og dosering af vaskemiddel i displayet.

Valg af programmer via displayet

Hvis programvælgeren stilles på *Andre programmer* kan der vælges mellem følgende programmer:

- Sportstøj
- Outdoor
- Gardiner
- Hovedpuder
- Imprægnering
- Ekstra skyl
- Stivelse

Valg af indstillinger

Følgende indstillinger foretages via displayet:

- valg af slutcentrifugeringshastighed
- valg af vasketemperatur i programmerne: *Ekspres*, *Cowboytøj*, *Mørkt*, *Automatic*, *Sportstøj*, *Outdoor*, *Gardiner* og *Hovedpuder*
- indstilling af iblødsætningstid
- forvalgstiden

Yderligere displayvisning

- vasketid
- det aktuelle klokkeslæt

Derudover foretages ændringer i menuen *Indstillinger*  via displayet.

Maskinen opstilles og tilsluttes korrekt. Se venligst afsnittet Opstilling og tilslutning.

En føler i vaskemaskinen registrerer tøj-
mængden i tromlen, hvorved vaskemid-
let kan doseres i forhold til tøj-
mængden. For at føleren kan fungere opti-
malt, skal et vaskeprogram først afvik-
les uden tøj og uden vaskemiddel.

- Vandhanen åbnes.
- Tryk på ①.

Hvis det er første gang, maskinen tæ-
ndes, vil der blive vist et velkomstbillede.

Velkomstbilledet vises ikke igen, når
instruktionerne i afsnittet Første
ibrugtagning eller en vask på over 1
time er helt gennemført.

Efter nogle sekunder skifter displayet til
indstilling af displaysprog

Displaysprog indstilles

- Vælg det ønskede sprog ved hjælp
af tasterne – og +, og bekræft valget
ved tryk på OK.

Klokkeslæt indstilles

Displayet skifter til indstilling af klok-
keslæt.



- Indstil timen med tasterne – og + og
bekræft med tasten OK. Nu kan mi-
nutterne indstilles. Når minutindko-
dingen er bekræftet, skifter displayet
til påmindelse om transportsikring.

Påmindelse om transportsikring

Transportsikringen skal fjernes før
første vask for at undgå skader på
vaskemaskinen.

- Bekræft at transportsikringen er fjer-
net ved tryk på tasten OK.

Første ibrugtagning

Første vaskeprogram startes

Vaskemaskinen er nu klar til det første vaskeprogram.

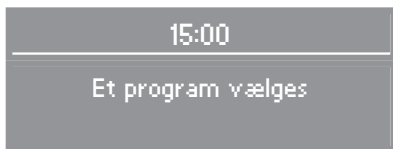

- Stil programvælgeren på *Koge-/Kulørtvask 60°C*.
- Tryk på *Start/Stop*.
- Drej programvælgeren over på *Slut*, og sluk maskinen, når vaskeprogrammet er afsluttet.

Ibrugtagningsproceduren er afsluttet.

Efter den første ibrugtagning skal føleren til registrering af tøjængden nulstilles igen, som på en personvægt.

Føleren til registrering af tøjængde nulstilles

- Vaskemaskinen tændes.
- Døren åbnes.
- Programvælgeren stilles på *Koge-/Kulørtvask 95°C*.
- Tryk på tasten *Tøjængde/Sæbedosering*, indtil der vises følgende melding i displayet:

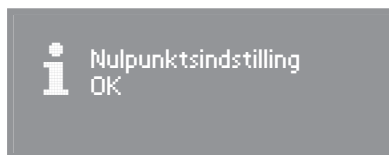

- Drej programvælgeren hen på *Slut*, og sluk maskinen.

Strøm- og vandforbrug

- Udnyt den maksimale kapacitet i de forskellige vaskeprogrammer. Dette giver det laveste energi- og vandforbrug i forhold til tøjmængden.
- Brug programmerne *Automatic* og *Ekspres* til mindre mængder tøj.
- Hvis der vaskes en lille mængde tøj i programmet *Koge-/Kulørtvask*, sørger vaskemaskinens mængdeautomatik for at reducere vand-, tids- og energiforbruget. Derved kan den viste resttid blive justeret under vask.
- Anvend programmet *Koge-/Kulørtvask 60°C* i stedet for *Koge-/Kulørtvask 95°C*. Derved spares 35-45% energi. Dette er fuldt ud tilstrækkeligt til de fleste typer snavs. Til hårdnakkede eller ældre pletter anvendes Tilvalg *Iblødsætning*.

Vaskemiddel

- Brug højst den mængde vaskemiddel, der er angivet på vaskemiddel-pakken.
- Anvend mindre vaskemiddel ved vask af mindre mængder tøj. Brug tasten *Tøjmængde/Sæbedosering* ved dosering.

Rigtigt valg af Tilvalg (Iblødsætning, Forvask, Kort)

Til vask af:

- let snavset tøj uden synlige pletter vælges et vaskeprogram og Tilvalg *Kort*.
- normalt til meget snavset tøj med synlige pletter vælges et vaskeprogram uden Tilvalg.
- meget snavset tøj vælges et vaskeprogram og Tilvalg *Iblødsætning*.
- Brug Tilvalg *Iblødsætning* i stedet for *Forvask*. Til iblødsætning og efterfølgende klarvask bruges samme vand.

Råd ved efterfølgende tørring af tøjet i tørretumbler

- Ved efterfølgende tørring i tørretumbler vælges højest mulige centrifugeringshastighed. Derved spares der energi.

Korrekt vask

Kort vejledning

De med tal (1, 2, 3, . . .) markerede betjeningstrin kan anvendes som kort vejledning.

1 Tøjet forberedes.

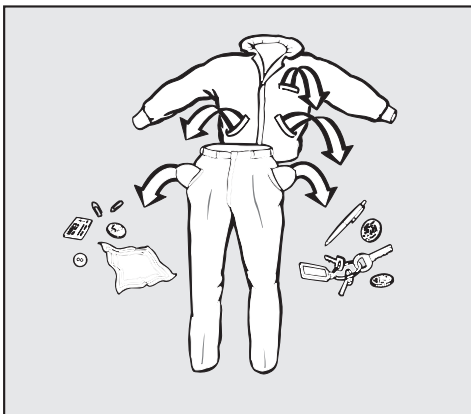

- Lommer tømmes.

⚠ Fremmedlegemer (f.eks. søm, mønter og clips) kan beskadige både tøjet og maskinen.

Pletter forbehandles

- Eventuelle pletter fjernes før vask. Helst mens de endnu er friske. Pletterne duppes med en klud, der ikke smitter af. Gnub ikke!

På Miele's internetside (www.miele.dk) kan man finde hjælp til fjernelse af særligt hårdnakkede pletter (blod, æg, kaffe, te etc.).

⚠ Anvend aldrig kemiske (opløsningsmiddelholdige) rengøringsmidler i maskinen!

Tøjet sorteres

- Tøjet sorteres efter farve og behandlingssymbol (se i krave eller sidesøm).

Mørkt tøj kan smitte af og bør derfor vaskes separat de første par gange. For at undgå misfarvning bør lyst og mørkt tøj vaskes separat.

Generelle råd

- Gardiner: Kroge og blybånd fjernes, eller gardinet lægges i en vaskepose.
- BH'er: Løse bøjler sys fast eller fjernes.
- Strikvarer, cowboytøj, T-shirts og sweatshirts: Vendes på vrangen, hvis tekstilfabrikanten anbefaler det.
- Lynlåse og hæfter lukkes før vask.
- Dyne- og hovedpudebetræk lukkes, så der ikke kan komme små stykker tøj ind i dem.

Vask aldrig tøj, der er deklareret **ikke vaskbart** (behandlingssymbol).

2 Vaskemaskinen tændes

Tromlelyset tændes automatisk.

3 Program vælges

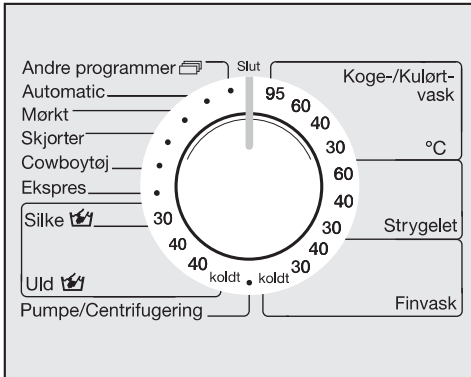

- Vælg program og temperatur med programvælgeren.

I displayet vises det valgte program.



Displayet skifter til programindstilling.



- Med tasterne – og + kan den markerede komponent *centrifugerings-hastighed* ændres.

Ved valg af *Andre programmer* vises de mulige programmer i displayet.

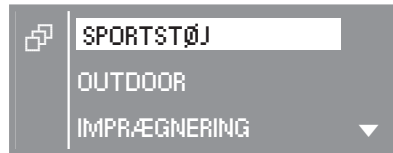

- Marker det ønskede program med – eller +, og bekræft valget med tasten OK.

Displayet skifter til programindstilling.

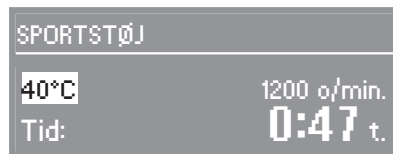

- Med tasterne – og + kan den markerede komponent *temperatur* ændres. Ved tryk på OK bekræftes temperaturen, og markeringen flyttes til komponenten *centrifugerings-hastighed*.

Korrekt vask

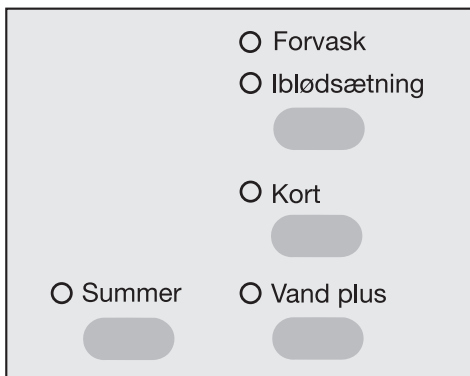

- De ønskede ekstrafunktioner vælges ved hjælp af tilvalgstasterne.
- Med den øverste tast kan følgende vælges i nævnte rækkefølge: *Forvask* eller *Iblødsætning* eller intet valg.

Det er ikke alle ekstrafunktioner, der kan vælges i alle programmer.

Hvis en ekstrafunktion ikke kan vælges, er det fordi, den ikke er mulig i det pågældende program.

4 Maskinen fyldes

- Døren åbnes ved tryk på *Dør*.

Displayet viser nu tøjmængden.



Displayet viser i trin a 25%, hvor stor en procentdel af det valgte programs maksimale kapacitet der er lagt i tromlen.

- Tøjet foldes ud og lægges løst i tromlen. Forskellige størrelser tøj øger vaskevirkningen og fordeler sig bedre ved centrifugering.

Maksimal fyldning giver det laveste energi- og vandforbrug i forhold til tøj-mængden. Overfyldning reducerer vaskeresultatet og gør tøjet krøllet.

Pas på, at der ikke kommer tøj i klemme i døren.

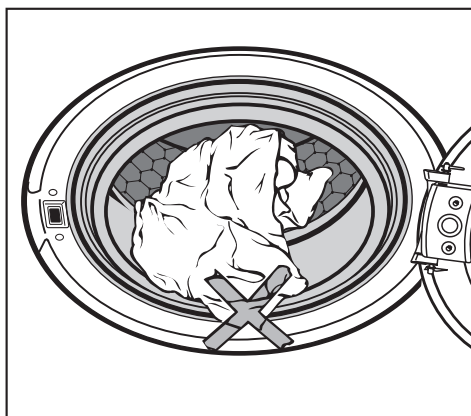

- Døren lukkes med et let tryk.

5 Vaskemiddel tilsættes

Displayet viser nu ikke længere tøj-mængden, men den anbefalede sæbe-dosering.

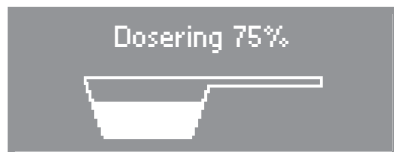

40%	Anvend lidt mindre end halvde-len . . .
50%	Anvend halvdelen . . .
60%	Anvend lidt mere end halvdelen . . .
75%	Anvend $\frac{3}{4}$. . .
100%	Anvend den anbefalede vaskemiddelmængde.

Vær også opmærksom på tøjets tilsmudsningsgrad og vandets hårdheds-grad.

For lidt vaskemiddel bevirker,

- at tøj et ikke bliver rent, og at det med tiden bliver gråt og hårdt.
- at der dannes kalkaflejringer på var-melegemet.

For meget vaskemiddel bevirker,

- at der dannes for meget skum, hvil-ket giver en dårligere vaskemekanik og et dårligt vaske-, skylle- og centri-fugeringsresultat.
- at vandforbruget øges på grund af et automatisk ekstra skyl.
- at miljøet belastes unødigt.

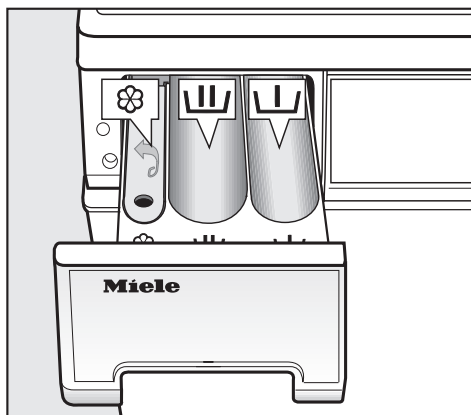

- Træk sæbeskuffen ud, og hæld va-skemiddel i kamrene.



forvask ($\frac{1}{4}$ af den samlede anbefale-de mængde)



klarvask og evt. iblødsætning



skyllemiddel eller flydende stivelse

- Luk sæbeskuffen.

Yderligere oplysninger om vaskemidler og dosering findes i afsnittet Vaskemid-del.

Korrekt vask

6 Programmet startes

- Tryk på den blinkende tast *Start/Stop*.

Displayet viser den sandsynlige programtid. Denne tælles ned i trin a 1 minut. De første 10 minutter registrerer maskinen tøjets gennemvædningsevne. Dette kan medføre, at programtiden øges eller reduceres.

Desuden vises programforløbet i displayet. Man kan aflæse, hvilket programafsnit maskinen er nået til.

Tromlelyset slukker automatisk, når programmet startes.

7 Programslut - Tøjet tages ud

I Antikrøl vises der skiftevis:

ANTI-KRØL

og



Programslut.
Tag tøjet ud, før
maskinen slukkes.

- Programvælgeren stilles på *Slut*.
- Døren åbnes ved tryk på *Dør*.

- Tøjet tages ud.

Glem ikke tøjstykker i maskinen! De kan blive misfarvede, krybe eller smitte af, hvis de vaskes med næste gang.

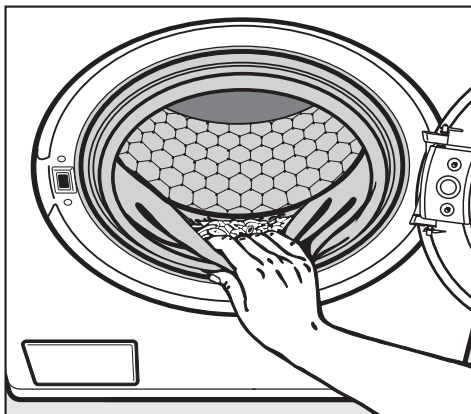

- Dørbælgen efterses for fremmedlegemer.

Vigtigt!

Tag **altid** tøjet ud, inden maskinen slukkes. Kun hermed undgås fejlvisning af fyldningsmængden.

- Vaskemaskinen slukkes ved tryk på ①.
- Døren lukkes. Således undgås, at genstande, der ved en fejltagelse lægges i tromlen, vaskes sammen med tøjet og evt. beskadiger dette.

Grundprogrammerne kan udvides ved hjælp af tilvalgstasterne.

Forvask

Til tøj med større mængder snavs, f.eks. støv og sand.

Iblødsætning

Iblødsætning er velegnet til stærkt snavset og plettet tøj med æggehvideholdige pletter, som f.eks. blod, fedt og kakao.

Iblødsætningstiden kan indstilles til mellem 30 minutter og 6 timer i trin a 30 minutter.

Iblødsætningstid vælges

- Tryk på tilvalgstasten *Forvask*, *Iblødsætning*, indtil kontrollampen *Iblødsætning* lyser.

Via displayet kan den ønskede iblødsætningstid nu vælges.

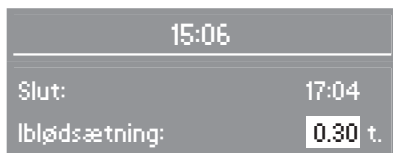

Ved hjælp af tasterne – og + kan den ønskede iblødsætningstid indkodes. Displayet viser også programmets sluttidspunkt, der ændres tilsvarende. Den ønskede iblødsætningstid bekræftes ved tryk på OK.

Iblødsætningstid frakobles

- Indstil iblødsætningstiden til 0.00 t., og bekræft ved tryk på OK.

Kort

Til let snavset tøj uden synlige pletter.

Klarvaskens varighed afkortes.

Vand plus

Ved levering er maskinen indstillet til at øge vandstanden i vask og skyl, når ekstrafunktionen *Vand plus* vælges.

Ekstrafunktionen *Vand plus* kan dog programmeres til andre indstillinger. Disse er beskrevet i afsnittet Menuen Indstillinger .

Summer

Ved programslut, eller når maskinen har nået programafsnittet *Flydeslut*, lyder et signal.

Summeren lyder, indtil vaskemaskinen slukkes.

Når summeren er tilkoblet, er den aktiveret i alle programmer, indtil den igen frakobles.

Summerens lydstyrke kan ændres. Dette er beskrevet i afsnittet Menuen Indstillinger .

Ved fejlmeldinger lyder alarmen, uanset om summeren er til- eller frakoblet.

Centrifugering

Slutcentrifugeringshastighed

Program	omdr./min.
Koge-/Kulørtvask	1600
Strygelet	1200
Finvask	600
Automatic	1200
Ekspres	1600
Uld	1200
Silke	400
Mørkt	1200
Cowboytøj	900
Skjorter	600
Sportstøj	1200
Outdoor	800
Gardiner	600
Hovedpuder	1200
Imprægnering	1000
Pumpe/Centrifugering	1600
Ekstra skyl	1200
Stivelse	1500

Slutcentrifugeringshastigheden kan reduceres. Det er ikke muligt at vælge højere slutcentrifugeringshastigheder end de ovenfor anførte.

Intervalcentrifugering

Tøjet centrifugeres efter klarvasken og mellem skyllene. Hvis slutcentrifugeringshastigheden reduceres, reduceres hastigheden for intervalcentrifugering tilsvarende. I programmet *Koge-/Kulørtvask* tilføjes et ekstra skyl, hvis centrifugeringshastigheden er under 700 omdr./min.

Slutcentrifugering fravælges (Flydeslut)

■ Vælg indstillingen *Flydeslut*. Tøjet bliver liggende i skyllevandet efter sidste skyl. Derved reduceres krølningen, hvis tøjet ikke tages ud straks efter programslut.

– Slutcentrifugering startes:

Maskinen foreslår den maksimalt til-ladte centrifugeringshastighed. Der kan vælges en lavere hastighed. Slutcentrifugeringen startes ved tryk på *Start/Stop*.

– Programmet afsluttes:

Tryk på tasten *Dør*. Vandet pumpes ud. Tryk derefter igen på *Dør* for at åbne døren.

Intervalcentrifugering og slutcentrifugering vælges fra (ingen centrifugering)

■ Vælg indstillingen *Ingen centrifugering*. Efter sidste skyl pumpes vandet ud, og Antikrøl tilkobles. Ved denne indstilling tilføjes et ekstra skyl i programmerne *Koge-/Kulørtvask*, *Strygelet*, *Ekspres* og *Automatic*.

Med Forvalg kan tidspunktet for ønsket programslut indstilles. Programstarten kan udskydes fra 30 minutter til 24 timer. Herved kan man f.eks. udnytte en eventuel mulighed for strøm til natarrif.

For at Forvalg kan fungere korrekt, skal klokkeslættet være indstillet rigtigt.

Forvalg tilkobles

- Efter programvalg trykkes på tasten ⊕.

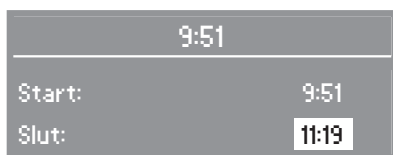

Displayet viser det aktuelle klokkeslæt og tidspunktet for programslut.

- Det ønskede sluttidspunkt indstilles med tasten +.



Ved første tryk på tasten udskydes programmets sluttidspunkt til næste hele eller halve time. Ved hvert yderligere tryk udskydes sluttidspunktet med yderligere 30 minutter.

Med tasten – kan tiden reduceres igen.

- Det indstillede sluttidspunkt bekræftes med tasten OK.

Forvalg startes

- Tryk på *Start/Stop*.

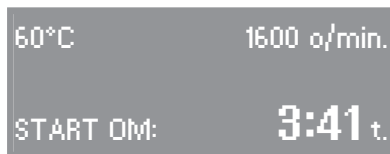

Displayet viser, hvor mange timer og/eller minutter det varer, inden programmet starter.

Forvalg ændres

- Tryk på tasten ⊕.
- Korrigerer sluttidspunktet ved hjælp af tasterne – og +.
- Bekræft ved tryk på OK.

Forvalg afbrydes

- Tryk på tasten ⊕.
- Tryk på tasten –, indtil tidspunktet for programslut er reduceret så meget, at tidspunktet for programstart svarer til det aktuelle klokkeslæt.
- Bekræft ved tryk på OK.

Programmet starter med det samme.

Den nøjagtige fyldningsmængde kan først registreres efter programstart, hvilket kan medføre et senere eller tidligere programsluttidspunkt.

Programoversigt

Koge-/kulørtvask 95°C til 30°C    		maks. 6,0 kg
Tøjart	Tøj af bomuld, lærred eller blandingstekstiler	
Tilvalg	Forvask eller Iblødsætning, Kort, Vand plus	
Til testinstitutter: Kortprogram: 3,0 kg tøj og ekstrafunktion <i>Kort</i>		
Strygelet 60°C til 30°C   		maks. 3,0 kg
Tøjart	Syntetiske fibre, blandingstekstiler eller strygelet bomuld.	
Tip	Reducer centrifugeringshastigheden for tekstiler der krøller let.	
Tilvalg	Forvask eller Iblødsætning, Kort, Vand plus	
Finvask 60°C til koldt  		maks. 2,0 kg
Tøjart	Til sarte tekstiler af syntetiske fibre, blandingstekstiler, kunstsilke	
Tilvalg	Forvask eller Iblødsætning, Kort	
Automatic 40°C til koldt    		maks. 3,0 kg
Tøjart	Blandet tøj til programmerne <i>Koge-/Kulørtvask</i> og <i>Strygelet</i>	
Tilvalg	Forvask eller Iblødsætning, Kort, Vand plus	
Ekspres 40°C til koldt  		maks. 3,0 kg
Tøjart	Små mængder tøj, der skal friskes op. Tøjarten svarer til programmet <i>Koge-/Kulørtvask</i> .	
Tilvalg	Vand plus	
Uld  40°C til koldt		maks. 2,0 kg
Tøjart	Uld og uldblandinger	
Silke  30°C til koldt		maks. 1,0 kg
Tøjart	Silke og alle håndvaskbare stoffer, der ikke indeholder uld.	
Tip	Tynde strømpebukser og bh'er lægges i en vaskepose.	
Tilvalg	Vand plus	

Programoversigt

Mørkt 40°C til koldt		maks. 3,0 kg
Tøjart	Sorte og mørke stykker tøj af bomuld eller blandingstekstiler	
Tip	Vaskes med vrangen udad.	
Cowboytøj 40°C til koldt		maks. 3,0 kg
Tip	– Cowboytøj vaskes med vrangen ud. – Cowboytøj kan smitte af de første par gange. Derfor bør lyst og mørkt tøj vaskes hver for sig.	
Skjorter 60°C til koldt		maks. 2,0 kg
Tip	– Kraver og manchetter forbehandles efter behov. – Silkeskjorter og -skjortebuser vaskes med programmet <i>Silke</i> .	
Sportstøj 60°C til 30°C		maks. 2,0 kg
Tøjart	Let snavset sportstøj, der skal vaskes eller oprfriskes.	
Outdoor 40°C til koldt		maks. 2,0 kg
Tøjart	Jakker, bukser af mikrofibres som f.eks. Gore-Tex®, SYMPA-TEX®, WINDSTOPPER® osv.	
Tip	– Lynlåse på jakker lukkes. – Brug ikke skyllemiddel.	
Gardiner 40°C til koldt		maks. 2,0 kg
Tekstilart	Gardiner, som er maskinvaskbare iflg. vaskeanvisningen. Der foretages automatisk et forskyl uden vaskemiddel for at fjerne støv.	
Tip	For gardiner, der er tilbøjelige til at krølle, reduceres centrifugeringshastigheden, eller centrifugering fravælges.	
Tilvalg	Vand plus	

Programoversigt

Hovedpuder 60°C til 40°C		2 puder (40 x 80 cm) eller 1 pude (80 x 80 cm)
Tekstilart	Vaskbare hovedpuder med fjer, dun eller syntetisk fyld.	
Tip	Følg vaskeanvisningen på puden!	
Imprægnering 40°C		maks. 2,0 kg
Tekstilart	Til efterbehandling af mikrofibre, skitøj, fin tæt bomuld (poplin) eller duge for at opnå en vand- og smudsafvisende virkning.	
Tip	<ul style="list-style-type: none">– Tekstilerne skal lige være vasket og centrifugeret eller tørret.– For at opnå den optimale effekt bør der efterfølgende foretages en termisk efterbehandling. Denne kan ske ved tørring i tørretumbler eller ved strygning.	
Pumpe/Centrifugering		maks. 6,0 kg
Tip	Kun pumpe: Indstil centrifugeringshastighed på <i>Ingen centrifugering</i> . Overhold indstillet centrifugeringshastighed.	
Ekstra skyl		maks. 6,0 kg
Tilvalg	Flydeslut	
Stivelse		maks. 6,0 kg
Tip	Tekstilerne (duge, servietter, arbejdstøj) bør lige være vasket uden brug af skyllemiddel.	

Programforløb

	Klarvask		Skylning		Centrifugering	
	Vandstand	Vaskerytme	Vandstand	Antal skyl	Intervalcentrifugering	Slutcentrifugering
Køge-/Kulørtvask		Ⓐ		2-3 ³⁾	✓	✓
Strygelet		Ⓐ		2-3 ⁴⁾	✓	✓
Finvask		Ⓑ		3	–	✓
Automatic		Ⓐ		2-3 ⁴⁾	✓	✓
Ekspres		Ⓐ		2-3 ⁴⁾	✓	✓
Uld		Ⓒ		2	✓	✓
Silke		Ⓓ		2	–	✓
Mørkt		Ⓐ		3	✓	✓
Cowboytøj		Ⓐ		3	–	✓
Skjorter		Ⓐ		2	–	✓
Sportstøj		Ⓐ		2	✓	✓
Outdoor		Ⓑ		3	✓ ⁵⁾	✓
Gardiner ¹⁾		Ⓐ		3	–	✓
Hovedpuder ²⁾		Ⓐ		3	–	✓
Imprægnering	–	–		1	–	✓
Pumpe/ Centrifugering	–	–	–	–	–	✓
Ekstra skyl	–	–		2	–	✓
Stivelse	–	–		1	–	✓

 = lav vandstand

 = middel vandstand

 = høj vandstand

Ⓐ = normal vaskerytme

Ⓑ = skånevask

Ⓒ = uld

Ⓓ = silke

Særlige funktioner i programforløbet: Se næste side.

Programforløb

Vaskemaskinen er forsynet med en fuldelektronisk styring med mængdeautomatik. Vaskemaskinen beregner selv det nødvendige vandforbrug afhængig af vasketøjets mængde og gennemvædningsevne. Derved opstår forskellige programforløb og vasketider.

De her anførte programforløb er for altid for grundprogrammet med maksimal fyldningsmængde. Eventuelle ekstrafunktioner er ikke medtaget.

Programforløbet på vaskemaskinen angiver det programafsnit, programmet er nået til.

Særlige funktioner i programforløbet:

Antikrøl:

Tromlen bevæger sig i op til 30 minutter efter programslut for at undgå, at tøjet krøller. Vaskemaskinen kan åbnes under hele denne proces. Undtagelse: Funktionen Antikrøl findes ikke i programmet *Uld*.

- 1) Forskyl: Der foretages automatisk et forskyl uden vaskemiddel for at fjerne støv.
- 2) Højeste centrifugeringshastighed: Før vaskeprocessen foretages der en centrifugering ved højeste centrifugeringshastighed, for at fjerne luften fra puderne. Herefter løber vandet til klarvasken ind via kammer .
- 3) et 3. skyl udføres:
 - ved for meget skum i tromlen
 - når slutcentrifugeringshastigheden er under 700 omdr./min.
 - når *Ingen centrifugering* er valgt.
- 4) et 3. skyl udføres:
 - når *Ingen centrifugering* er valgt.
- 5) I programmet *Outdoor* centrifugeres tøjet kun efter klarvasken.

Et program stoppes

Et vaskeprogram kan altid stoppes efter programstart.

- Tryk kort på *Start/Stop*.

Maskinen pumper vandet ud, og programmet er afbrudt.

Hvis tøjet skal tages ud:

- Tryk på *Dør*.

Hvis tøjet skal vaskes i et andet program:

- Vaskemaskinen slukkes ved tryk på ①.
- Maskinen tændes igen.

Et program afbrydes

- Vaskemaskinen slukkes ved tryk på ①.

Programmet fortsættes:

- Vaskemaskinen tændes igen ved tryk på ①.

Et program ændres

Vaskeprogram eller temperatur ændres

Efter programstart er programændring ikke mulig.

Indtil 5 minutter efter programstart kan temperaturen ændres.

Hvis der skal foretages programændring, eller hvis temperaturen skal ændres mere end 5 minutter efter programstart, skal det startede program afbrydes.

Centrifugeringshastighed ændres:

- Tryk på tasten OK.

Centrifugeringshastigheden er markeret. Med tasterne **-** og **+** kan centrifugeringshastigheden nu ændres. Ændringer kan foretages, indtil slutcentrifugeringen starter.

TILVALG ændres

Summeren kan til- eller frakobles.

Ekstrafunktionerne *Kort* og *Vand plus* kan til- eller fravælges indtil 5 minutter efter programstart.

Når børnesikringen er aktiveret, kan der ikke foretages ændringer.

Programforløb ændres

Tøj efterfyldes/tages ud

- Tryk på tasten *Dør*, indtil døren går op.
- Tøj efterfyldes/tages ud.
- Luk døren.

Programmet fortsætter automatisk.

Bemærk:

Efter programstart kan vaskemaskinen ikke beregne ændringer i tøj mængden.

Derfor går vaskemaskinen altid ud fra max. fyldningsmængde, efter at tøj er efterfyldt/taget ud.

Den viste programtid kan blive forlænget.

Døren kan ikke åbnes, når:

- vandtemperaturen er over **55°C**.
- vandniveauet har overskredet en bestemt værdi.
- programafsnittet *Centrifugering* er nået.
- den elektroniske børnesikring er aktiveret.

Hvis der i ovennævnte tilfælde trykkes på *Dør*, vises følgende i displayet:

 **Betjening spærret!**

Elektronisk børnesikring

Børnesikringen forhindrer, at maskinen kan åbnes, at programmet kan afbrydes, eller at temperaturen og centrifugeringshastigheden kan ændres under vask.

Børnesikringen tilkobles

- Efter programstart trykkes på *Start/Stop* i mindst 6 sekunder, indtil displayet viser følgende:

 **Betjening spærret!**

Vaskemaskinen accepterer nu ikke længere ændringer og vasker programmet færdigt.

Når vaskeprogrammet er færdigt, frakobles den elektroniske børnesikring automatisk.

Børnesikringen frakobles

- Tryk på *Start/Stop* i mindst 6 sekunder, indtil displayet viser følgende:

 **Betjeningsklar!**

Det rigtige vaskemiddel

Der kan anvendes alle vaskemidler, der er egnet til maskinvask. Råd om anvendelse og dosering ved helt fyldt maskine står på vaskemiddelemballagen.

	Universal	Color	Fin
Køge-/Kulørtvask	X	X	
Strygelet	X	X	
Finvask			X
Automatic	X	X	
Ekspres	X	X	
Uld	Uldvaskemiddel		
Silke			X
Mørkt		X ¹⁾	
Cowboytøj		X ¹⁾	
Skjorter	X	X	
Sportstøj	X	X	
Outdoor			X
Gardiner	X ²⁾	X ²⁾	
Hovedpuder	X ¹⁾	X ¹⁾	
Imprægnering	Anvend kun imprægneringsmidler påtrykt teksten "Egnet til membrantekstiler" på emballagen. Disse er baseret på fluorkemiske forbindelser. Anvend ikke paraformholdige midler. Imprægneringsmiddel fyldes i kammer  .		
Stivelse	Flydende stivelse eller stivelse i pulverform		

1) kun flydende vaskemiddel

2) kun i pulverform eller vaskemiddel til gardiner

Vaskemiddel

Doseringen er afhængig af:

- Tøjets tilsmudsningsgrad

Let snavset

Intet synligt snavs eller pletter. Tøjet har f.eks. fået kropslugt.

Normalt snavset

Synligt snavs og/eller små synlige pletter.

Stærkt snavset

Snavs og/eller pletter er meget synlige.

- Vandets hårdhedsgrad.
Hvis den aktuelle vandhårdhedsgrad ikke kendes, kan den oplyses ved henvendelse til det lokale vandværk.
- Tøjmængden (følg den anbefalede doseringsmængde)

Vandets hårdhedsgrad

Hårdhedsområde	Vandegenskab	mmol/l	°d
I	blødt	0 - 1,3	0 - 7
II	middel	1,3 - 2,5	7 - 14
III	hårdt til meget hårdt	over 2,5	over 14

Afkalkningsmiddel

Ved hårdhedsområde II og III kan der tilsættes et afkalkningsmiddel for at spare på vaskemidlet. Doseringen er angivet på pakningen. Fyld først vaskemiddel og derefter afkalkningsmiddel i.

Vaskemiddel kan da doseres som til hårdhedsområde I.

Komponenter - Vaskemiddel

Hvis der vaskes med flere forskellige midler, foretages samlet dosering i følgende rækkefølge i kammer **III**:

1. Vaskemiddel
2. Afkalkningsmiddel
3. Plettjern

På den måde skylles midlerne bedst ind.

Skyllemiddel eller flydende stivelse

Skyllemidlet gør tøjet blødt og forhindrer statisk elektricitet ved tørring i tørretumbler.

Stivelse gør tøjet stift og giver det fylde.

- Følg doseringsanvisningerne fra producenten af midlerne.

Automatisk dosering af skyllemiddel eller flydende stivelse

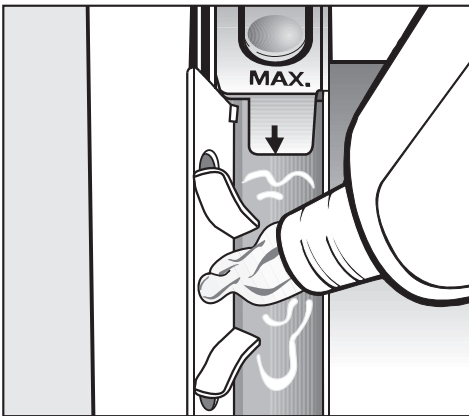

- Skyllemiddel og flydende stivelse tilsættes i kammer 8. **Ikke over max.-markeringen.**

Skyllemidlet og den flydende stivelse skylles ind med det sidste skyl. Ved programslut bliver en lille rest vand stående i kammer 8.

Skyllemiddelkammeret rengøres efter flere gange vask med automatisk tilsætning af stivelse - specielt hæverten.

Separat dosering af skyllemiddel

- Skyllemiddel tilsættes i kammer 8.
- Drej programvælgeren hen på *Andre programmer* og vælg programmet *Stivelse*.
- Tryk på *Start/Stop*.

Separat dosering af stivelse

- Stivelse doseres og forberedes som angivet på emballagen.
- Stivelse tilsættes i kammer 1.
- Drej programvælgeren hen på *Andre programmer* og vælg programmet *Stivelse*.
- Tryk på *Start/Stop*.

Blegning/indfarvning

- Koncentrerede blegemidler må ikke anvendes i vaskemaskinen.
- Indfarvning i vaskemaskinen er kun tilladt til husholdningsbrug. Saltet, der anvendes ved indfarvningen, kan angribe rustfrit stål ved vedvarende brug. Farveproducentens vejledning skal følges nøje.

Rengøring og vedligeholdelse

⚠ Stikket trækkes ud før rengøring.

Vaskemaskinen rengøres

- Kabinettet rengøres med et mildt rengøringsmiddel. Eftertørres med en blød klud.
- Vasketromlen rengøres med et rengøringsmiddel til rustfrit stål.

Sæbeskuffen rengøres

Eventuelle rester af vaskemiddel fjernes regelmæssigt.

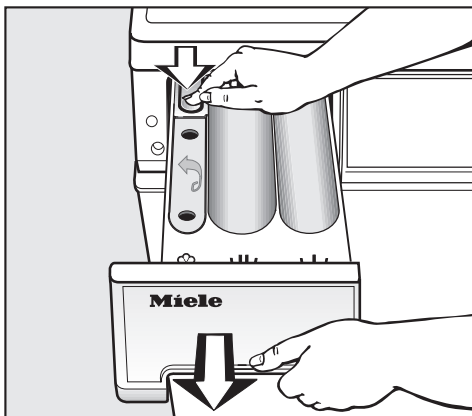

- Sæbeskuffen trækkes helt ud til "stoppet". Låseknappen trykkes ned, og skuffen tages ud.

- Sæbeskuffen rengøres med varmt vand.

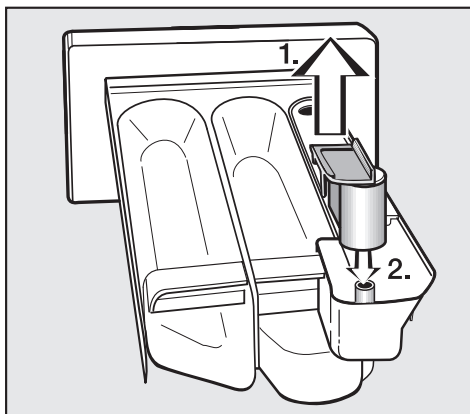

- Hæverten rengøres.

1. Hæverten trækkes op af kammer ⌘ og rengøres under rindende varmt vand. Røret, hvorpå hæverten anbringes, rengøres ligeledes.
2. Hæverten anbringes igen.

⚠ Anvend aldrig rengøringsmidler til glas, rengøringsmidler med skurende virkning eller med opløsningsmiddel!

Disse kan på grund af den kemiske sammensætning give skader på plastoverflader. Vaskemaskinen må aldrig spules med en vandslange.

Filtrene i vandtilløbet rengøres

Vaskemaskinen har to filtre til beskyttelse af tilløbsventilen. Disse filtre skal efterses ca. hvert halve år. Hvis der ofte forekommer vandafbrydelse, skal de efterses oftere.

Filteret i tilløbsslangen rengøres

- Vandhanen lukkes, og tilløbsslangen skrues af.

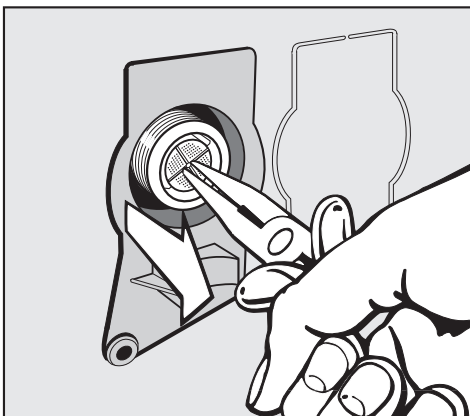

- Gummipakningen **1** trækkes ud.
- Kunststoffilteret **2** tages ud med en tang.
- Filteret rengøres. Delene monteres i omvendt rækkefølge.

Filteret i vandtilløbsventilens tilløbsstuds rengøres

- Den rillede plastmøtrik skrues forsigtigt af tilløbsstudsens med en tang.

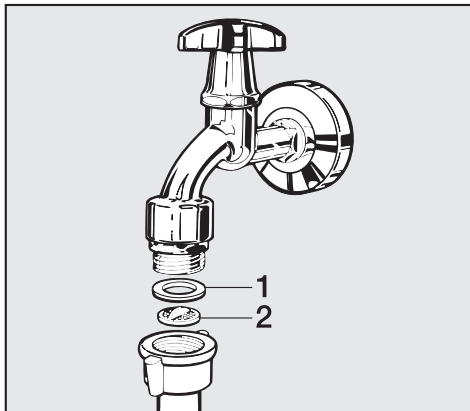

- Kunststoffilteret tages ud med en tang og rengøres. Delene monteres i omvendt rækkefølge.

Maskinen må **ikke** anvendes uden de to filtre.

Småfejl udbedres

Hvad nu, hvis





De fleste fejl og funktionsforstyrrelser, der måtte opstå i den daglige drift, vil man selv kunne udbedre uden at bruge tid og penge på et servicebesøg.

Nedenstående oversigt er en hjælp, når man skal finde årsagen til en fejl og udbedre den. Men husk:

 Reparationer på de elektriske dele må kun foretages af autoriserede fagfolk. Reparationer foretaget af ukyndige kan medføre betydelig risiko for brugeren og er ikke omfattet af Miele's reklamationsordning.

Vaskemaskinen vil ikke starte



Fejl	Mulig årsag	Udbedring
Displayet forbliver mørkt, og programvælgeren lyser ikke.	Der er ingen strømtilførsel.	Kontroller, om – stikket er sat i. – sikringen er i orden.
I displayet vises: Maskine låst. Indtast kode.	Den elektroniske låsefunktion er aktiveret.	Indtast koden for låsefunktionen, og bekræft denne. Deaktiver låsefunktionen, hvis den ikke skal være aktiveret, næste gang maskinen tændes.
Der er ikke lys i displayet.	Displayet slukker automatisk for at spare energi (stand-by).	Tryk på en tast. Stand-by afsluttes.

I displayet vises en fejlmeddelelse		
Fejl	Årsag	Udbedring ①
 FEJL I VANDAFLØB!	<ul style="list-style-type: none"> – Vandafløbet er blokeret eller hæmmet. – Afløbsslangen ligger for højt. 	<ul style="list-style-type: none"> – Afløbsfilter og -pumpe rengøres. – Max. udpumpningshøjde 1 m.
 FEJL I VANDTILLØB!	<ul style="list-style-type: none"> – Vandtilløbet er blokeret eller hæmmet. 	<ul style="list-style-type: none"> – Kontroller, om vandhanen er åbnet helt. – der er knæk på tilløbsslangen.
 REAKTION WATERPROOF!	Vandbeskyttelsessystemet har reageret.	Kontakt Miele Teknisk Service.
 FEJL I TROMLELYS!	Tromlelyset er ikke fastgjort.	Kontroller, om tromlelyset sidder korrekt.
 TEKNISK FEJL! Kontakt Miele Teknisk service	En fejl foreligger.	Programmet startes igen. Hvis fejlmeddelelsen vises igen, kontaktes Miele Teknisk Service.
I displayet blinker skiftevis: ANTI-KRØL og FEJLDOSERING!	Der er for kraftig skumdannelse i maskinen.	Til næste vask doseres mindre vaskemiddel. Følg anvisningerne på emballagen.

① Fejlmeddelelsen slettes: Vaskemaskinen slukkes ved tryk på ①.

Småfejl udbedres

Fejl ved registrering af tøjmængde eller nulpunktsindstilling		
Fejl	Årsag	Udbedring
Displayet viser en værdi for tøjmængde på <25% eller ingen værdi, selvom tromlen er fuld.	Der var vasketøj i tromlen, da vaskemaskinen blev slukket. Derved blev nulpunktet ændret.	■ Indstil nulpunktet igen: <ul style="list-style-type: none">– Tag tøjet ud af maskinen.– Sluk maskinen, og lad døren stå åben.– Tænd maskinen.– Programvælgeren stilles på <i>Koge-/Kulørtvask 95°C</i>.– Tryk på tasten <i>Tøjmængde/Sæbedosering</i>, indtil displayet viser følgende: Nulpunktsindstilling OK
Displayet viser en højere værdi for tøjmængde end <25%, selvom tromlen er tom.	Nulpunktet på den føler, der registrerer tøjmængden, er indstillet forkert.	Drej tromlen en omgang. Hvis der stadig vises en værdi højere end <25%, indstilles nulpunktet igen (se ovenfor).
Fejlmeddelelsen: Nulpunktsindstilling ikke mulig! vises i displayet.	Døren er lukket.	<ul style="list-style-type: none">– Døren åbnes.– Sluk maskinen, og lad døren stå åben.– Tænd maskinen.– Prøv at indstille nulpunktet igen.

Generelle problemer med vaskemaskinen		
Fejl	Årsag	Udbedring
Vaskemaskinen står uroligt under centrifugering.	Benene står ikke fast, og der er ikke spændt kontra.	Vaskemaskinen stilles i vater, og benene spændes.
Der høres usædvanlig pumpestøj.	Dette er ingen fejl! Støjen i starten og i slutningen af udpumpningen er normal.	
Der er større rester vaskemiddel tilbage i sæbeskuffen.	Vandtrykket er ikke tilstrækkeligt.	<ul style="list-style-type: none"> – Filteret i vandtilløbet rengøres. – Tryk evt. på <i>Vand plus</i>.
	Vaskemiddel i pulverform er tilbøjeligt til at klumpe, hvis det kommer i forbindelse med afkalkningsmiddel.	Rengør sæbeskuffen, og hæld fremover først vaskemiddel og derefter afkalkningsmiddel i.
Skyllemidlet skylles ikke helt ind, eller der er for meget vand tilbage i kammer ☼.	Hæverten sidder ikke korrekt, eller den er tilstoppet.	Rengør hæverten - se Sæbeskuffen rengøres i afsnittet Rengøring og vedligeholdelse.
Displayteksten er på et andet sprog.	I menuen <i>Indstillinger</i>  er der valgt et andet sprog i undermenuen <i>Sprog</i>  .	Indstil det ønskede sprog. Undermenu <i>Sprog</i> kan genkendes på fanen.

Småfejl udbedres

Et utilfredsstillende vaskeresultat		
Fejl	Årsag	Udbedring
Tøjet bliver ikke rent med flydende vaskemiddel.	Flydende vaskemiddel indeholder ikke blegemiddel. Derfor fjernes f.eks. frugt-, kaffe- og tepletter ikke.	<ul style="list-style-type: none">– Brug i stedet vaskemiddel i pulverform med blegemiddel.– Fyld pletfjerner i kammer  og flydende vaskemiddel i en vaskekugle.– Kom aldrig flydende vaskemiddel og pletfjerner sammen i sæbeskuffen.
Efter vask sidder der grå, seje ansamlinger på tøjet.	Der har været doseret for lille mængde vaskemiddel. Tøjet har været kraftigt tilsmudset med fedt (olie, salve).	<ul style="list-style-type: none">– Til denne form for snavs til sættes enten mere vaskemiddel, eller der kan anvendes flydende vaskemiddel.– Inden næste vask bør der køres et program ved 60°C med et flydende vaskemiddel uden tøj.
Efter vask sidder der hvide ansamlinger, der ligner vaskemiddel, på mørkt tøj.	Vaskemidlet indeholder uopløselige bestanddele til afkalkning af vandet (zeolit). Disse rester har sat sig fast på tøjet.	<ul style="list-style-type: none">– Forsøg af fjerne resterne med en børste, når tøjet er tørt.– Brug i stedet et vaskemiddel uden zeolit. Flydende vaskemiddel indeholder som regel ikke zeolit.

Døren åbnes ikke ved tryk på Dør	
Årsag	Udbedring
Der er ingen strømtilslutning, og/eller maskinen er ikke tændt.	Sæt stikket i stikkontakten, og/eller tænd maskinen ved tryk på ①.
Den elektroniske børnesikring er aktiveret.	Slå børnesikringen fra - se afsnittet Elektronisk børnesikring.
Den elektroniske låsefunktion er aktiveret.	Låsefunktionen frakobles som beskrevet i afsnittet Menuen Indstillinger  .
Strømsvigt	Døren åbnes som beskrevet i næste afsnit.
Døren var ikke lukket helt i.	Tryk kraftigt på døren i låsesiden, og tryk derefter på <i>Dør</i> .
Der er stadig vand i tromlen, og maskinen kan ikke pumpe ud.	Rengør afløbsfilteret og afløbspumpen som beskrevet i næste afsnit.
For at undgå forbrændinger kan døren ikke åbnes, når vandtemperaturen er over 55°C.	

Småfejl udbedres

Døren åbnes ved tilstoppet afløb og/eller strømsvigt

- Sluk vaskemaskinen.

På indersiden af sæbeskuffen sidder en åbner til klappen til afløbsfilteret.

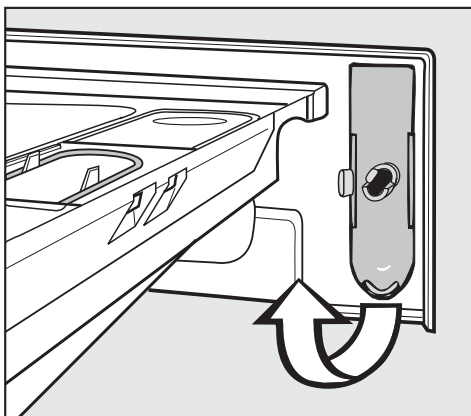

- Tag åbneren ud.

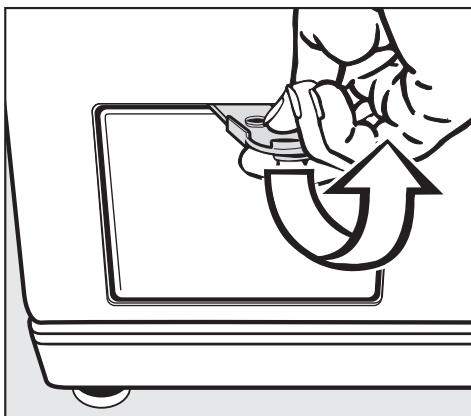

- Klappen til afløbsfilteret åbnes.

Tilstoppet afløb

Hvis afløbet er tilstoppet, kan der være større mængder vand i maskinen (**max. 25 l**).

⚠ Forsigtig: Vandet kan være meget varmt, hvis der kort tid forinden er vasket med høj temperatur.

Filteret tømmes

- Anbring en beholder under klappen.

Drej ikke afløbsfilteret helt ud.



- Afløbsfilteret løsnes, indtil vandet løber ud.

Vandudløbet afbrydes:

- Afløbsfilteret drejes til igen.

Når der ikke længere løber vand ud:

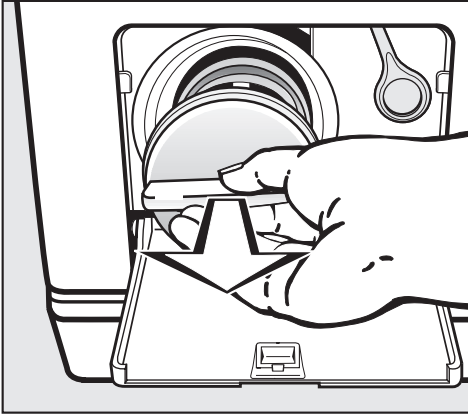

- Afløbsfilteret drejes helt ud.
- Afløbsfilteret rengøres grundigt.

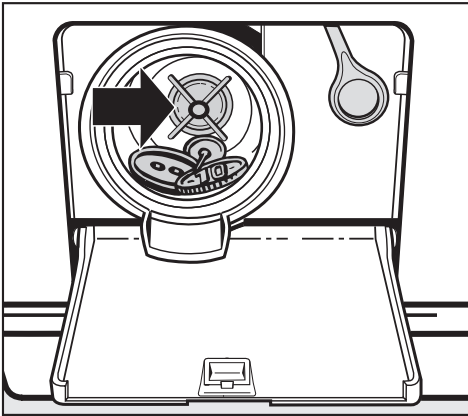

- Kontroller, om vingen på afløbspumpen kan drejes let; eventuelle fremmedlegemer (knapper, mønter osv.) fjernes, og filterrummet rengøres.
- Afløbsfilteret sættes på plads og drejes til.

 Hvis afløbsfilteret ikke sættes igen og skrues fast, løber der vand ud af maskinen.

Døren åbnes

 Tromlen skal stå helt stille, inden tøjet tages ud. Hvis man stikker hånden ind, mens tromlen endnu roterer, er der betydelig risiko for kvæstelser.

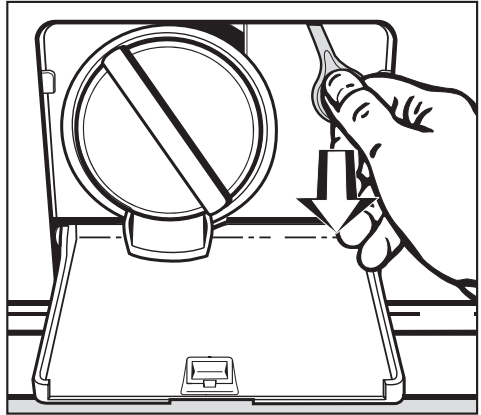

- Træk i nødudløseren. Døren åbnes.

Småfejl udbedres

Pære til tromlebelysning udskiftes

Vaskemaskinen fungerer, selv om pæren er defekt.

- Åbneren på indersiden af sæbeskuffen tages ud som beskrevet på foregående side.
- Vaskemaskinen tændes, og døren åbnes.
- Vaskemaskinen afbrydes fra strømmen, se afsnittet Råd om sikkerhed og advarsler.

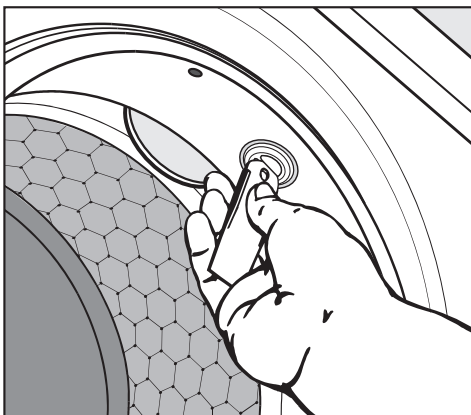

- Åbneren sættes i slidsen på tromlebelysningen og drejes mod uret (en kvart omgang), til der mødes modstand.
- Den løsnede tromlebelysning trækkes ud med fingrene.

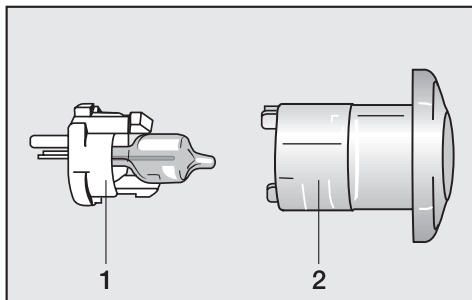

- Kunststofholderen **1** og kappen **2** skilles ved tryk på de to tapper.
- Den defekte pære tages ud af holderen.

Pæren udskiftes med en pære af samme type: G4 med max. effekt på 5 watt/12 V. Pæren kan bestilles ved henvendelse til Miele's reservedelslager.

- Den nye pære anbringes i holderen.
- Holder og kappe samles forsigtigt.
- Tromlebelysningen sættes på plads og fastgøres ved at dreje med uret.

Sørg for, at lyset monteres korrekt, da vaskemaskinen ellers ikke fungerer.

Miele's tekniske service

- Dag til dag service
- Landsdækkende servicenet
- Lokale teknikere
- Specielt uddannede teknikere
- Centralt dirigerede servicevogne
- Stor reservedelsbeholdning
- Originale Miele reservedele
- 24 måneders reklamationsfrist på reservedele
- Leveringsgaranti for reservedele i 15 år

Miele er kendt for sin "dag til dag" service

En stor fordel, da ventetiden på, at Miele produktet igen er klar efter et driftsstop, yderst sjældent overskrider én dag. Dette kan vi overholde, fordi vi over hele landet har lokalt boende teknikere, som kører rundt i centralt dirigerede servicevogne.

Servicevognene er udstyret med et stort udvalg af originale reservedele, hvilket betyder, at vi har alt, hvad der normalt skal bruges til en reparation, med fra starten. Altså ingen unødvendig ventetid eller omkostning ved fremkøbelse af reservedele.

Rygraden i god service er dygtige teknikere. Alle vore teknikere er elektrikere, og denne uddannelse er suppleret med en speciel Miele uddannelse i drift, vedligeholdelse og reparation af vore produkter. Uddannelsen bliver løbende fulgt op, således at teknikerne hele tiden er på højde med udviklingen.

Miele service kan tilkaldes fra mandag til torsdag mellem kl. 8.00 og 16.00, fredag mellem 8.00 og 15.30 på telefon

43 27 13 00

97 12 70 66

Servicebestilling,

direkte 43 27 13 10

eller telefax 43 27 13 09

Miele's reklamationsfrist

De efterfølgende bestemmelser om reklamationsfrist omfatter udelukkende fabriksnye produkter indkøbt i Danmark. Reklamationsfristen er gyldig 24 mdr. fra købsdato, når der forevises kvittering, regning eller tilsvarende, hvoraf købsdato fremgår. Funktionssvigt på produkterne, der skyldes installationsmæssige forhold, dækkes ikke af reklamationsfristen. Reklamationsfristen indskrænker ikke købers rettigheder if. lovgivningen over for Miele.

Service / reklamationsfrist

Miele's reklamationsfrist omfatter:

Fabriksnye produkter beregnet til private husholdninger og anvendt til rette formål. Fabrikations- og materialefejl, såfremt disse fejl konstateres under produktets normale brug.

For mindre øer, hvor færgetransport er påkrævet, Grønland og Færøerne gælder dog særlige bestemmelser.

Miele's reklamationsfrist indebærer:

For store produkter betaler Miele alle udgifter til reservedele, arbejds løn og rejseudgifter for teknikere. Såfremt Miele skønner det nødvendigt, at produktet sendes til et Miele værksted, betaler Miele alle fragtudgifter hertil. For små produkter betaler Miele alle udgifter til reservedele og arbejds løn, hvorimod fremsendelse af produktet sker for købers regning og risiko. Efter udbedring af fejlen sker returnering af produktet for Miele's regning og risiko. Dele udskiftet ved en sådan reparation tilhører Miele.

Miele's reklamationsfrist på reservedele:

Ved udbedring af mangler foretaget af vore egne teknikere eller af de af os autoriserede værksteder ydes der en 24 mdr. reklamationsfrist på de nyisatte dele. Denne reklamationsfrist er inklusive arbejds løn og grundgebyr. For dele, der er isat efter de 24 mdr., påhviler det kunden at fremvise fornøden dokumentation i form af en tidligere udstedt servicefaktura.

Miele's reklamationsfrist omfatter ikke:

- Fejl eller skader opstået direkte eller indirekte som følge af overlast, fejlbehandling, misbrug, skødesløs behandling, mangelfuld vedligeholdelse, fejlagtig indbygning, opstilling og tilslutning, spændingsvariationer og elektriske forstyrrelser eller ved reparation udført af andre end de af Miele autoriserede teknikere.
- Fejl eller skader opstået som følge af erhvervs mæssig eller anden brug af produkter, der er beregnet til private husholdninger.
- Erstatning for eventuelle følgeskader, herunder skader på andre genstande, driftstab etc., medmindre andet er lovmæssigt fastlagt.

Uberettiget tilkaldelse af Miele's tekniske service:

Inden Miele's tekniske service tilkaldes, kontrolleres de fejlmuligheder, det er muligt selv at udbedre. Såfremt kravet om udbedring er **uberettiget**, eksempelvis hvis produktets svigt skyldes en defekt sikring eller et defekt afløb, påhviler det kunden selv at betale de omkostninger, der er forbundet med at have tilkaldt service.

Transportskader:

Skulle produktet have fået en transportskade under en transport, som køber selv har sørget for, rettes omgående henvendelse til den forhandler, hvor produktet er købt.

Lov om køb:

Bestemmelserne vedrørende reklamationsfrist er gældende fra ikrafttrædelse af Lov om køb år 2002. Reklamationsfristen fratager ikke køber adgang til at gøre et eventuelt ansvar efter købeloven gældende over for den forhandler, hvor produktet er købt. Henvendelse til Miele A/S virker samtidig som reklamation over for forhandleren.

Indberetning:

Ønskes fejlen ikke afhjulpnet omgående, skal eventuelle krav i henhold til Miele's reklamationsfrist sammen med den fornødne dokumentation for købsdato være indsendt skriftligt inden reklamationsfristens udløb til

Miele A/S

Erhvervsvej 2, Postboks 1371

DK - 2600 Glostrup.

Opstilling og tilslutning

Front

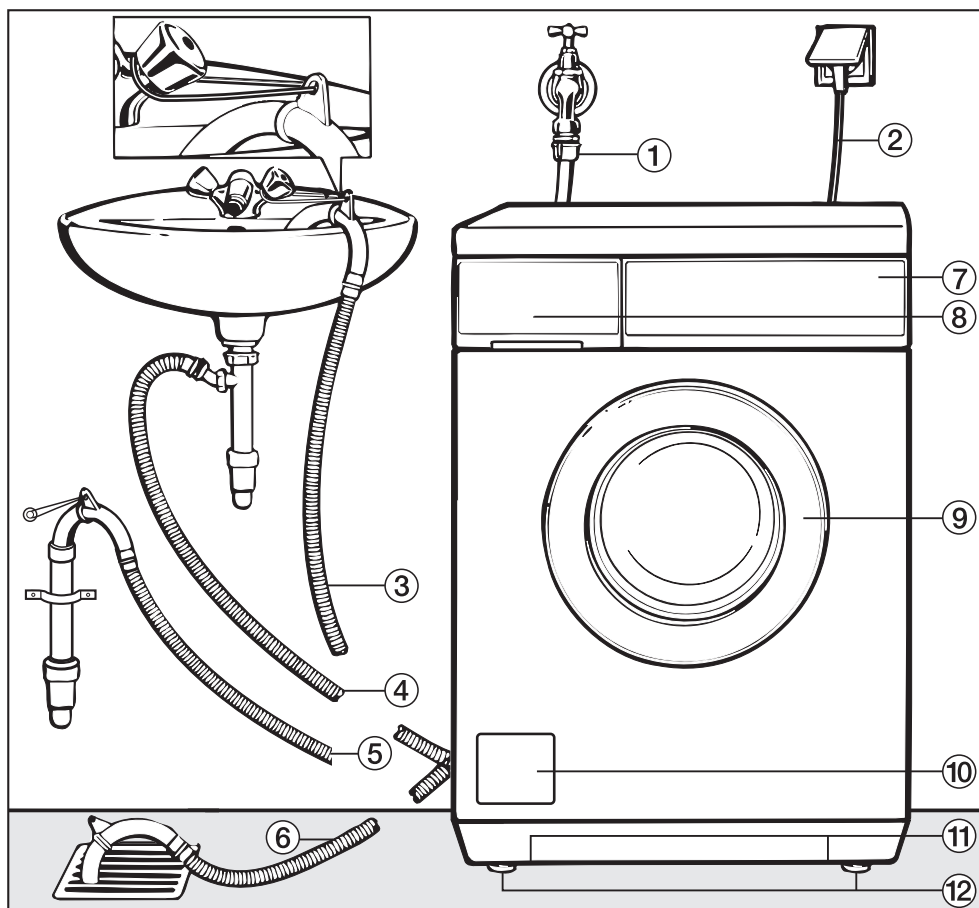

① Tilløbsslange (trykfast op til 7.000 kPa)

② Eltilslutning

③ -⑥ Afløbsslange med drejelig og af-tagelig bøjning

⑦ Betjeningspanel

⑧ Sæbeskuffe

⑨ Dør

⑩ Klap til afløbsfilter, afløbspumpe og nødudløser

⑪ Gribeåbninger til transport

⑫ Fire indstillelige ben

Bagside

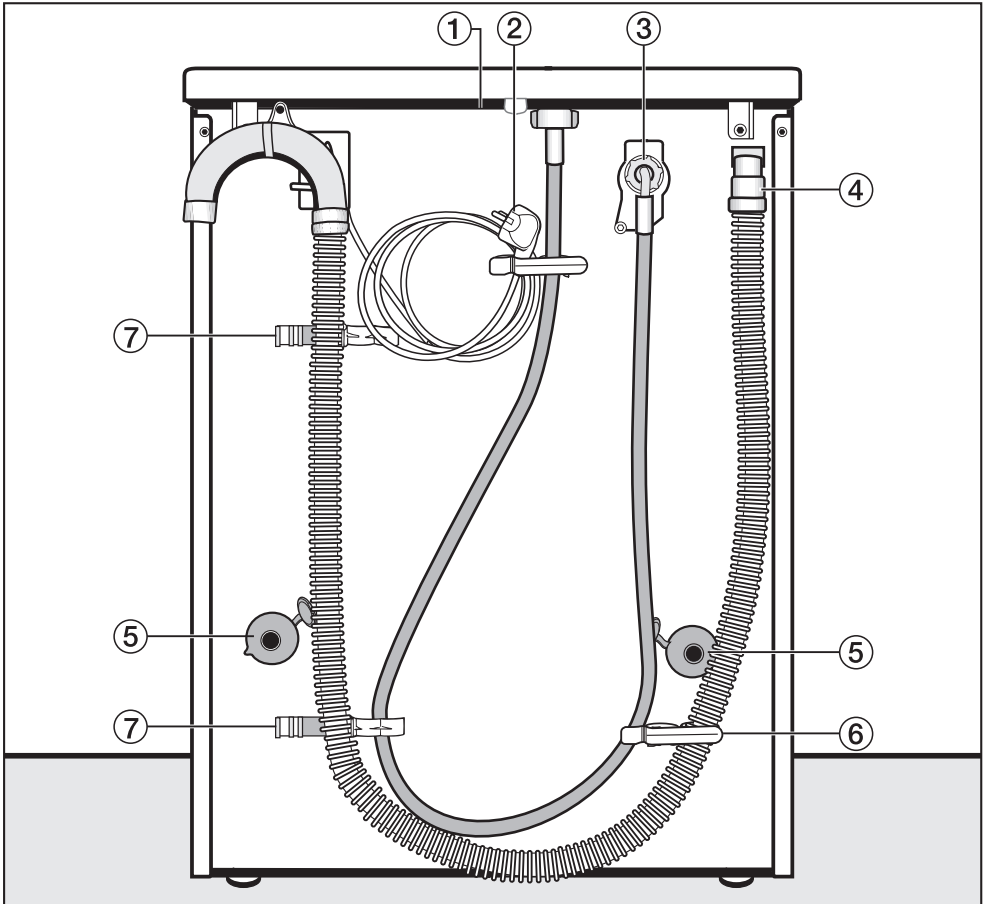

① Topplade med gribeåbninger

② Eltilslutning

③ Tilløbsslange (trykfast op til 7.000 kPa)

④ Afløbsslange

⑤ Drejesikring med transportstænger

⑥ Holder til tilløbsslange og afløbsslange

⑦ Holder til afmonterede transportstænger

Opstilling og tilslutning

Opstillingssted

Som opstillingssted er et betongulv bedst egnet. Det giver i modsætning til trægulve eller anden blød gulvbelægning ingen mærkbare svingninger ved centrifugering.

Bemærk venligst:

- Maskinen opstilles stabilt og i vater.
- Opstil ikke maskinen på bløde gulvbelægninger, da den så vil vibrere under centrifugering.
- Ved opstilling på gulvbrædder skal maskinen stilles på en træplade (min. 59x52x3 cm). Pladen skal spænde over flest mulige gulvbrædder og må ikke kun fastgøres til gulvbrædderne, men også til gulvstrøerne.

Opstil om muligt maskinen i et hjørne. Der er stabiliteten størst på enhver form for gulvbelægning.

⚠ Ved opstilling på sokkel **skal** maskinen fastmonteres. Spændbolte fås hos Miele forhandlere eller på Miele's reservedelslager. I modsat fald kan der være risiko for, at maskinen falder ned fra soklen, når den centrifugerer.

Vaskemaskinen opstilles

Maskinen transporteres fra emballagebunden til opstillingsstedet ved at løfte i gribeåbningerne på maskinens front og bagvæg.

Bemærk venligst:

- Løft aldrig maskinen i døren.

⚠ Maskinbenene og opstillingsstedet skal være helt tørre, ellers er der risiko for, at maskinen glider under centrifugering.

Transportsikring fjernes

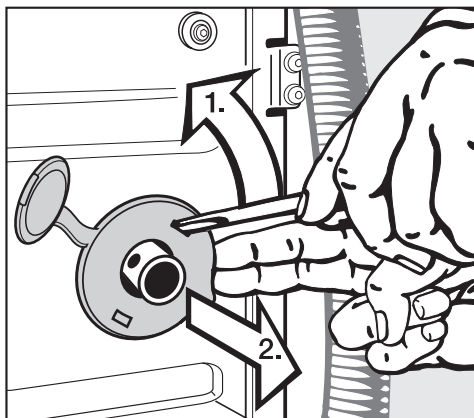

- Højre og venstre drejesikring fjernes.

1. Drejesikring hægtes af med en skruetrækker.
2. Drejesikring tages af.

Opstilling og tilslutning

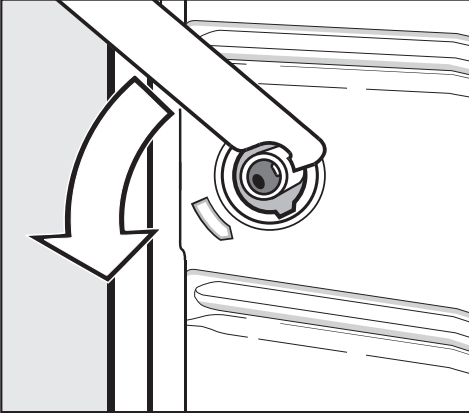

- Venstre transportstang drejes 90° med vedlagte værktøj.

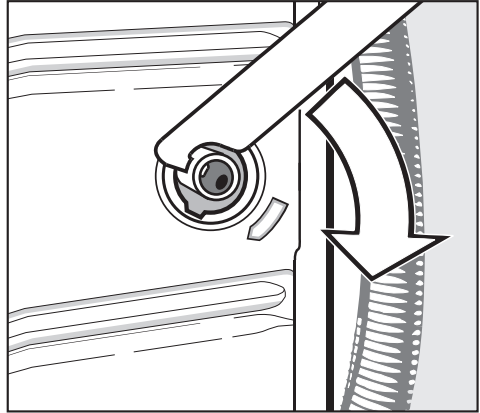

- Højre transportstang drejes 90°.

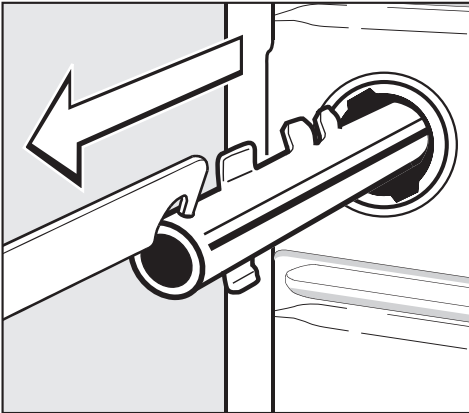

- Venstre transportstang trækkes ud.

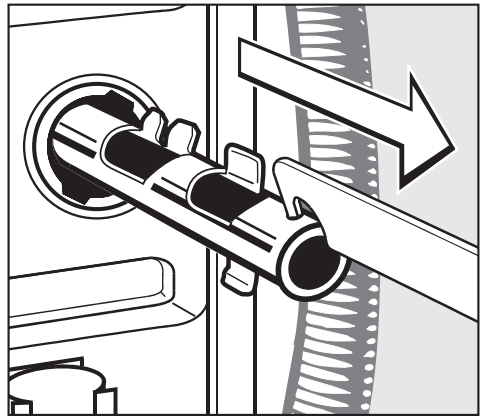

- Højre transportstang trækkes ud.

Opstilling og tilslutning

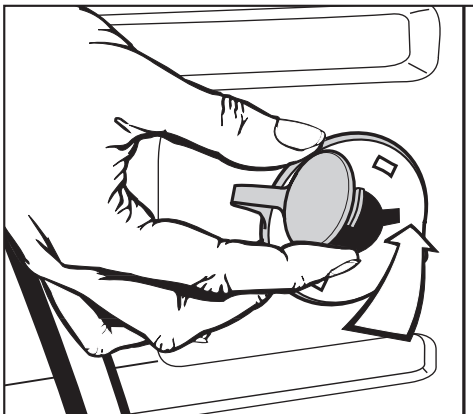

⚠ Vaskemaskinen må ikke transporteres uden transportsikring. Transportsikringen gemmes, hvis maskinen skal flyttes på et senere tidspunkt (f.eks. ved flytning).

Transportsikring monteres

Transportsikringen monteres i omvendt rækkefølge.

- Hullerne lukkes med drejesikringerne, og propperne sættes på.

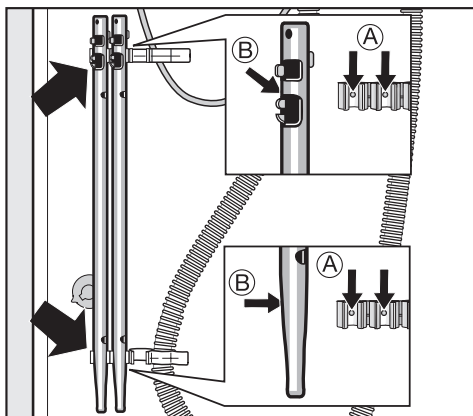

- Transportstængerne anbringes på maskinens bagvæg. Hullerne **B** anbringes på tapperne **A**.

Justering

Vaskemaskinen skal stå i vater for at sikre en upåklagelig funktion.

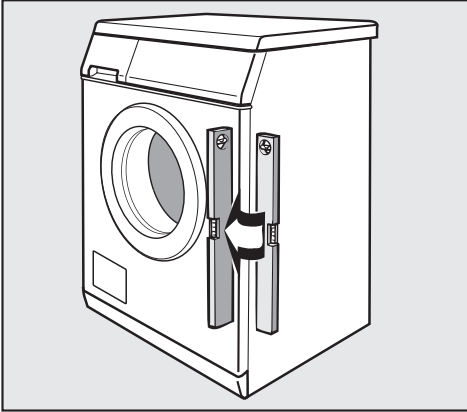

Ukorrekt opstilling øger vand- og strømforbruget, og vaskemaskinen kan "vandre". Den registrerede tøjmenge med anbefalet doseringsmængde kan vise forkerte værdier.

Ben(ene) skrues ud og spændes

Vaskemaskinen justeres med de fire ben. Ved levering er alle ben skruet helt ind.

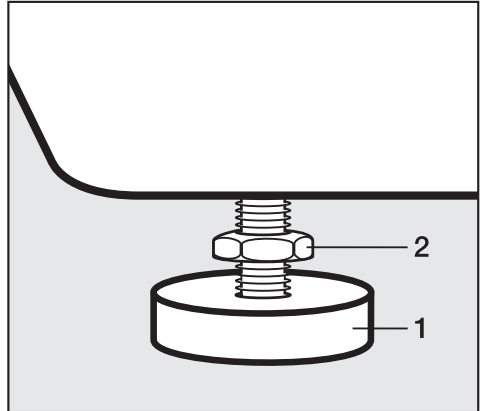

- Møtrik **2** løsnes ved at dreje den i urets retning med vedlagte gaffelnøgle. Møtrik **2** skrues ud sammen med ben **1**.
- Kontrollér med et vaterpas, om vaskemaskinen står i vater.
- Hold ben **1** fast med en papegøjetang. Møtrik **2** spændes igen mod kabinettet med gaffelnøglen.

 Alle fire møtrikker skal være spændt mod kabinettet. Kontrollér også de ben, der ikke blev reguleret ved justeringen. Ellers er der risiko for, at vaskemaskinen kan vandre.

Opstilling og tilslutning

Indbygning under en køkkenbordplade

Montering af indbygningssæt* og sammenbygningsbeslag* må kun foretages af en fagmand.

- Hertil kræves et **indbygningssæt***. Toppladen skal erstattes af en af-dækningsplade, som følger med indbygningssættet*. Montering af af-dækningspladen er på grund af el-sikkerheden absolut nødvendig.
- Til bordhøjde 900/910 mm kræves en udligningsramme*.
- Vandtilløb og -afløb samt elinstallation bør foretages i nærheden af maskinen og skal være let tilgængelig.

En monteringsanvisning medfølger indbygningssættet.

Vaske-/tørresøjle

Vaskemaskinen kan sammenbygges med en Miele tørretumbler til en vaske-/tørresøjle. Hertil kræves et sammenbygningsbeslag*.

Alle med * markerede dele kan leveres fra Miele's reservedelslager.

Bemærk venligst:

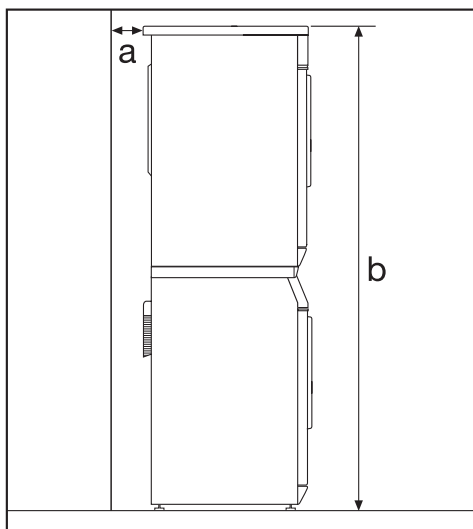

a Sikkerhedsafstand til væg: min. 2 cm

b Højde:
sammenbygningsbeslag med
bordplade: ca. 169 cm
sammenbygningsbeslag uden
bordplade: ca. 170 cm

Genmontering af topplade

Hvis toppladen er blevet demonteret ved opstilling som vaske-/tørresøjle eller indbygning under en bordplade, er det vigtigt, at denne ved genmontering anbringes korrekt i de bagerste holdere. Kun herved garanteres en sikker transport af vaskemaskinen.

Miele vandbeskyttelsessystem

Miele vandbeskyttelsessystemet giver en omfattende beskyttelse mod vand-skader på opstillingsstedet.

Systemet består hovedsageligt af tre dele:

- 1) tilløbsslangen
- 2) elektronikken og kabinettet
- 3) afløbsslangen

1) Tilløbsslangen

- Beskyttelse mod at slangen revner

Tilløbsslangen har et sprængnings-tryk på over 7.000 kPa.

2) Elektronikken og kabinettet

- Bundkarret

Vand, der løber ud på grund af en utæthed, opfanges i bundkarret. En svømmerafbryder slår sikkerheds-ventilerne fra. Der er spærret for yderligere vandtilførsel; vandet i vaskekarret pumpes ud.

- Overløbsbeskyttelse

Denne forhindrer, at vaskemaskinen løber over på grund af ukontrolleret vandtilløb. Hvis vandstanden stiger over et bestemt niveau, aktiveres afløbspumpen, og vandet pumpes ud.

3) Afløbsslangen

Afløbsslangen er sikret via et ventilationssystem, og dette forhindrer, at vaskemaskinen tømmes helt.

Opstilling og tilslutning

Vandtilløb

Vaskemaskinen opfylder gældende DIN-norm og kan derfor tilsluttes uden kontraventil.

Flydetrykket skal være min. 100 kPa og må ikke overstige 1.000 kPa. Hvis det er højere end 1.000 kPa, skal der monteres en trykreduktionsventil.

Tilslutningen skal foretages til en vandhane med $\frac{3}{4}$ " forskruining. Hvis der ikke er en sådan, må vaskemaskinen kun tilsluttes vandledningsnettet af en autoriseret installatør.

 Samlingen står under konstant tryk. Kontrollér derfor, om den er tæt, ved langsomt at åbne for hanen. Ret i givet fald på pakningen og forskruiningen.

Vaskemaskinen er **ikke** egnet til varmtvands tilslutning.

Vedligeholdelse

Ved udskiftning anvendes kun Miele originalslange med et sprængningstryk på over 7.000 kPa.

De to filtre - det ene i tilløbsslangens frie ende og det andet i magnetventilens tilslutningsstuds - må aldrig fjernes.

Tilbehør / Slangeforlængelse

Som tilbehør kan der fra Miele's reservedelslager leveres 2,5 eller 4,0 m lange slanger.

Vandafløb

Vandet i vaskemaskinen pumpes ud via en afløbspumpe med en løftehøjde på max. 1 m. For ikke at hindre vandafløbet skal slangen anbringes uden knæk. Bøjningen på slangeenden kan drejes i forskellige retninger eller tages helt af.

Mål på afløbsslangen

Længde	1,5 m
Indv. diameter	22 mm
Udv. diameter	30 mm
Udv. diameter på bøjning	32 mm

Muligheder for vandafløb:

1. Slangen hænges over kanten på en vask:

Bemærk:

- Slangen bindes evt. fast, så den ikke glider ned!
- Hvis vandet tømmes ud i en vask, skal man sørge for, at det ledes uhindret bort. I modsat fald kan vandet løbe over, eller en del af det udpumpede vand kan suges tilbage i maskinen.

2. Tilslutning til et plastafløbsrør med gumminippel (vandlås er ikke ubetinget nødvendig).
3. Tilslutning til en vask med gumminippel.
4. Lægges til et gulvafløb.

Om nødvendigt kan slangen forlænges indtil 5 m. Delene hertil kan købes på Miele's reservedelslager eller hos Miele forhandlere.

Til afløbshøjde over 1 m (indtil max. 1,8 m) kan der fra Miele's reservedelslager leveres en anden afløbspumpe og tilhørende ombygningsdele. Montering af disse dele bør foretages af en Miele tekniker.

Opstilling og tilslutning

Etilslutning

Vaskemaskinen leveres med et stik godkendt i EU, som dog ikke må anvendes i en dansk installation, da vaskemaskinen derved ikke jordforbindes iht. Stærkstrømsbekendtgørelsen. Udskiftning til dansk stik skal foretages af en autoriseret elinstallatør. Alternativt kan der anvendes en adapter til overgang mellem Schuko-stikprop og dansk jordingssystem. En sådan kan rekvireres på Miele's reservedelslager (best.nr. 9666).

Den elektriske installation må kun foretages af en autoriseret installatør under hensyntagen til gældende sikkerhedsbestemmelser

Tilslutning foretages på følgende måde:

230 V + 0 + J (1 N~)

Belastningseffekt: 2,3 kW

Varmeeffekt: 2,1 kW

Sikring: 10 A

Tilslutning: 3 x 1,5 mm².

Skal ekstrabeskyttes jf. Stærkstrømsbekendtgørelsen.

Forbrugsdata

		Kapacitet	Forbrugsdata			
			Energi i kWh	Vand i l	Tid	
					Kort	Normal
Køge-/ Kulørtvask	95°C	6,0 kg	1,90	49		2 t. 09 min.
	60°C ¹⁾	6,0 kg	1,02	49		1 t. 49 min.
	60°C	3,0 kg	0,75	36	1 t. 03 min.	
	40°C ¹⁾	6,0 kg	0,62	49		1 t. 49 min.
	40°C ²⁾	3,0 kg	0,40	36	1 t. 03 min.	
Strygelet	40°C ¹⁾	3,0 kg	0,50	55	59 min.	1 t. 19 min.
Finvask	30°C	2,0 kg	0,35	69	49 min.	59 min.
Automatic	40°C	3,0 kg	0,40 - 0,50	40 - 55	1 t. 03 min.	1 t. 18 min.
Ekspres	40°C	3,0 kg	0,30	30	–	30 min.
Uld 🧶	30°C	2,0 kg	0,23	39	–	39 min.
Silke 🧵	30°C	1,0 kg	0,25	39	–	36 min.
Mørkt	40°C	3,0 kg	0,60	60	–	1 t. 10 min.
Cowboytøj	40°C	3,0 kg	0,50	52	–	1 t. 00 min.
Skjorter	60°C	2,0 kg	1,00	60	–	1 t. 12 min.
Sportstøj	40°C	2,0 kg	0,35	35	–	47 min.
Outdoor	40°C	2,0 kg	0,50	62	–	1 t. 03 min.
Gardiner	40°C	2,0 kg	0,45	39	–	55 min.
Hovedpuder	60°C	1 pude	0,50	35	–	59 min.
Imprægnering	40°C	2,0 kg	0,30	12	–	29 min.

Oplysning til testinstitutter:

1) Testprogram if. EN 60456

2) Kortprogram til testinstitutter; ekstrafunktionen *Kort* skal være valgt.

Ovenstående forbrugsdata kan variere alt efter vandtryk, vandhårdhedsgrad, vandets tilløbstemperatur, rumtemperatur, vasketøjets art og mængde, svingninger i netspændingen og valgte ekstrafunktioner.

Tekniske data

Højde	85,0 cm
Bredde	59,5 cm
Dybde	58,0 cm
Dybde med åben dør	97,5 cm
Vægt	94 kg
Max. gulvbelastning	1.600 Newton (ca. 160 kg)
Kapacitet	6 kg tørt tøj
Tilslutningsspænding	se typeskiltet
Tilslutningsværdi	se typeskiltet
Sikring	se typeskiltet
Forbrugsdata	se afsnittet Forbrugsdata
Vandtryk min.	100 kPa (1 bar)
Vandtryk max.	1.000 kPa (10 bar)
Tilløbsslange	1,60 m
Afløbsslange	1,50 m
Tilslutningskabel	1,60 m
Udpumpningshøjde max.	1,00 m
Udpumpningslængde max.	5,00 m
Lysmiddel til tromlebelysning	Type G4 (5 Watt/12 Volt)
Godkendelser	Overholder de gældende forskrifter i EU-direktivet mht. begrænsning af radiostøj.

Menuen Indstillinger til ændring af standardindstillinger

Via Indstillinger kan maskinens elektronik tilpasses individuelle behov. Indstillingerne kan når som helst ændres.

Menuen Indstillinger

Menuen Indstillinger åbnes

- 1 Tænd vaskemaskinen. Startmenuen vises i displayet.
- 2 Efter 5 sekunder fremkommer der mere tekst i displayet.



- 3 Bekræft ved tryk på OK-tasten.
- 4 Displayet skifter nu til menuen *Indstillinger*.
- 5 Vælg den ønskede indstilling ved hjælp af tasterne – og +, og bekræft valget ved tryk på OK.

Hvis der ikke foretages noget valg i menuen Indstillinger og dennes undermenuer inden for ca. 20 sek., "springer" menubilledet tilbage til opstartmenuen.

Sprog

Displayet kan indstilles til forskellige sprog.

Via undermenuen Sprog kan man vælge, hvilket sprog displayet skal vise.

Fanen efter ordet Sprog er en hjælp, hvis displayet er indstillet til et sprog, man ikke forstår.

Det indstillede sprog er markeret med et hak ✓.

Klokkeslæt

Der kan vælges mellem visning af klokkeslæt i 24-timers-rytme og i 12-timers-rytme.

Derefter indstilles det aktuelle klokkeslæt.

Timerytme indstilles

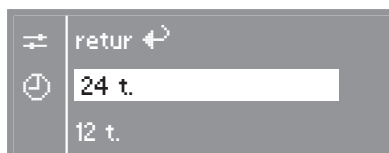

- Vælg den ønskede timerytme med – eller +, og bekræft valget ved tryk på tasten OK.

Displayet skifter til indstilling af klokkeslæt.

Klokkeslæt indstilles

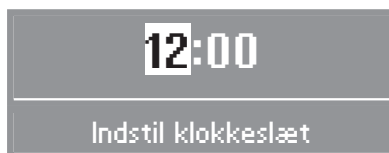

- Indstil timen med tasterne – og +, og bekræft med tasten OK. Nu kan minutterne indstilles og bekræftes med OK. Displayet skifter til menuen *Indstillinger*.

Klokkeslættet kan også indstilles ved at trykke på tasten , når maskinen er tændt og inden et program foretages.

Vand Plus

Via indstillingen Vand Plus kan ekstrafunktionen *Vand plus* programmeres.

Der er tre indstillingsmuligheder:

Vand+ (standardindstilling)

Øget vandstand (mere vand) i klarvask og skyl i programmerne.

Ekstra skyl

I programmerne *Koge-/kulørtvask* og *Strygelet* udføres et ekstra skyl.

Vand+/Ekstra skyl

■ Øget vandstand (mere vand) i klarvask og skyl og et ekstra skyl i programmerne *Koge-/Kulørtvask* og *Strygelet*.

Den indstillede valgmulighed er markeret med et hak ✓.

Skånevask

Til skånevask af let snavset tøj. Tromlebevægelserne reduceres.

Skånevask kan aktiveres i programmerne *Koge-/Kulørtvask* og *Strygelet*.

Indstillingen *Skånevask* er frakoblet ved levering.

Den indstillede valgmulighed er markeret med et hak ✓.

Temperatursænkning i Koge-/kulørtvask

I slutningen af klarvasken løber der ekstra vand ind i tromlen, som afkøler vaskevandet.

Temperatursænkningen sker, når der er valgt temperaturer på 95°C og 75°C.

Temperatursænkningen bør tilkobles:

- når afløbsslangen hænges over kanten på en vask, for at undgå risiko for forbrænding.
- på opstillingssteder, hvor afløbsrørene ikke svarer til DIN 1986.

Ved levering er temperatursænkning ikke aktiveret.

Den indstillede valgmulighed er markeret med et hak ✓.

Menuen Indstillinger

Lås

Låsefunktionen forhindrer, at uvedkommende kan betjene maskinen.

Når låsefunktionen er tilkoblet, skal der indtastes en kode, når man har tændt maskinen; først da kan den anvendes.

Låsen aktiveres

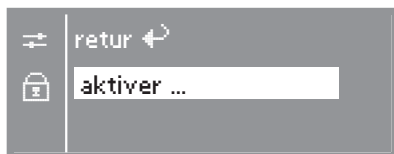

- Vælg *aktiver*, og bekræft dette.
- Der bliver nu bedt om indtastning af en kode. **Koden er 125, og den kan ikke ændres.**

Kode indtastes

Koden er: **125**



- Med tasten **+** kan første ciffer indkodes. Bekræft tallet ved tryk på tasten OK. Nu kan andet ciffer indkodes.
- Gentag processen, indtil alle tre cifre er indkodet.

- Tryk på OK, når cifrene er indkodet.

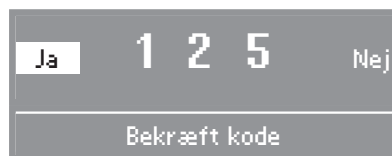

- Bekræft koden ved tryk på OK, eller tryk på **-** for at korrigere.
- Låsen er nu aktiveret, når maskinen slukkes.

Spærring ophæves

Når maskinen tændes, beder den om indtastning af koden.

- Indtast koden som beskrevet ovenfor, og bekræft den.



Maskinen kan nu anvendes frit.

Låsen deaktiveres

Fremgangsmåde som ved aktivering af lås.

Temperatur

Der kan vælges mellem at få vist temperaturen i °C/Celsius og i °F/Fahrenheit.

Den indstillede temperaturvisning er markeret med et hak ✓.

Summer

Ved programslut eller i Flydeslut lyder et signal, hvis summeren er tilkoblet.

Der kan vælges mellem to lydstyrker for summeren:

normal (standardindstilling)

Summeren lyder ved programslut og i Flydeslut med *normal* lydstyrke.

høj

Summeren lyder ved programslut og i Flydeslut med *høj* lydstyrke.

Den indstillede lydstyrke er markeret med et hak ✓.

Akustisk signal

Aktivering af en tast bekræftes med et akustisk signal.

Ved levering er det akustiske signal ikke aktiveret.

Den indstillede valgmulighed er markeret med et hak ✓.

Kontrast

Kontrasten i displayet kan indstilles på ti forskellige trin.

Ved levering er den indstillet på trin 5.

Kontrasten indstilles straks efter valg af et trin.

Lysstyrke

Lysstyrken i displayet kan indstilles på ti forskellige trin.

Ved levering er den indstillet på trin 5.

Lysstyrken indstilles straks efter valg af et trin.

Menuen Indstillinger

Standby

Efter 10 minutter bliver displayet mørkt, og tasten *Start/Stop* blinker langsomt; herved spares strøm.

Der er to valgmuligheder:

Ja

Standby tilkobles:

- hvis der ikke vælges et program, når maskinen er tændt.
- efter programstart.
- efter programslut.

ikke i aktuelt prg. (standardindstilling)

Standby tilkobles:

- hvis der ikke vælges et program, når maskinen er tændt.
- efter programslut.

Ved aktivering af en tast tænder displayet igen.

Den indstillede valgmulighed er markeret med et hak .

Memory

Hvis der vælges en ekstrarfunktion til et grundprogram, eller den foreslåede centrifugeringshastighed ændres, gemmer maskinen disse indstillinger ved programstart.

Næste gang programmet vælges, vises de gemte komponenter.

Ved levering er memory-funktionen frakoblet.

Den indstillede valgmulighed er markeret med et hak .

Menuen Indstillinger afsluttes



- Vælg *retur*, og bekræft dette.



Miele A/S
Erhvervsvej 2
Postboks 1371
DK-2600 Glostrup
Tlf. 43 27 11 00
Jyll. tlf. 97 12 70 66
Hovedtelex 43 27 11 09
Reservedelsafd. telefax 43 27 13 69
Teknisk service telefax 43 27 13 09
Internet: www.miele.dk
E-mail: info@miele.dk