

Brugs- og monteringsanvisning Fryseskab



Læs venligst brugs- og monteringsanvisningen inden opstilling, installation og ibrugtagning for at undgå skader på personer og produkt.

Indhold

Råd om sikkerhed og advarsler	5
Miljøbeskyttelse	14
Sådan spares der energi	15
Beskrivelse af køle-/fryseskabet	17
Tilbehør	19
Medfølgende tilbehør	19
Ekstra tilbehør	19
Første ibrugtagning	20
Inden ibrugtagning	20
Køle-/fryseskabet tilsluttes	20
Køle-/fryseskabet tændes og slukkes	21
Touchdisplay	21
Køle-/fryseskabet tændes	21
Startbillede	21
Køle-/fryseskabet slukkes	22
Ved længere fravær	22
Den rigtige temperatur	23
Temperaturvisning	23
Temperaturen indstilles	24
Mulige temperaturindstillinger	24
Superfrost	25
Funktionen Superfrost ❄	25
Superfrost til- eller frakobles	25
Valgt funktion vises	25
Temperatur- og døralarm	26
Temperaturalarm	26
Døralarm	27
Yderligere indstillinger	28
Oversigt over indstillinger	28

Forklaringer til de enkelte indstillinger	30
Anvendelse af minutur ⌚ (QuickCool-timer)	30
Lås 🔒/🔓 aktiveres/deaktiveres.....	31
Køle-/fryseskabet slukkes ⏻.....	32
Sabbat-mode 🕒 til-/frakobles.....	32
Ændring af tidsrum indtil døralarmen 🔔 lyder.	33
Tastelyd 🔔/🔕 tilkobles/frakobles	34
Lydstyrke for alarm- og signallyde 🔔 indstilles/frakobles	34
Display-lysstyrke ☀ indstilles.....	34
Temperatureenhed °C/°F indstilles.....	34
Udstillingsprogram 📺 frakobles.....	34
Standardindstillinger 🔄 gendannes.....	35
Informationer ⓘ kaldes frem	35
Påmindelse: Rengør ventilationsgitteret 🌐.....	35
Frysning og opbevaring	36
Maks. frysekapacitet	36
Hvad sker der, når friske madvarer indfryses?.....	36
Madvarer, der købes som dybfrostvarer	36
Madvarer, man selv indfryser	37
Før ilægning.....	38
Brug af tilbehør.....	40
Frysebakke	40
Frysezonen indrettes	41
Afrimning	42
Rengøring og vedligeholdelse.....	43
Rengøringsmidler	43
Køle-/fryseskabet forberedes til rengøring.....	44
Indvendigt, tilbehør.....	44
Køle-/fryseskabets front og sidevægge rengøres	45
Ventilationsgitter rengøres.....	46
Tætningslisten i døren rengøres	46
Køle-/fryseskabet tages i brug efter rengøringen.....	46
Småfejl udbedres	47
Støjårsager.....	56
Service / Garanti.....	57
Kontakt i tilfælde af fejl.....	57
– Licensaftaler vises	57
EPREL- database	58

Indhold

Miele Service	58
Installation	61
Opstillingsanvisning	61
Side-by-side-opstilling	61
Opstillingssted	62
Ventilation	63
Medfølgende vægafstandsholdere monteres	63
Køle-/fryseskabet opstilles	64
Døren understøttes	64
Køle-/fryseskabet indbygges i en køkkenrække	65
Mål	67
Hængslingssiden ændres	68
Køle-/fryseskabets døre justeres	75
Eltilslutning	76

Dette køle-/fryseskab opfylder de foreskrevne sikkerhedsbestemmelser. U hensigtsmæssig brug kan dog medføre skader på personer og ting.

Læs venligst den medfølgende brugs- og monteringsanvisning grundigt, inden køle-/fryseskabet tages i brug. Den indeholder vigtige anvisninger om indbygning, sikkerhed, brug og vedligeholdelse. Herved beskyttes personer, og skader på køle-/fryseskabet undgås.

I overensstemmelse med norm IEC 60335-1 gør Miele udtrykkeligt opmærksom på, at alle tilgængelige informationer om installation af køle-/fryseskabet samt råd om sikkerhed og advarsler ubetinget skal læses og følges.

Miele kan ikke gøres ansvarlig for skader, der er opstået, fordi disse anvisninger ikke er blevet fulgt.

Gem venligst brugs- og monteringsanvisningen, og giv den videre til en eventuel senere ejer.

Retningslinjer vedrørende brugen

- ▶ Køle-/fryseskabet er beregnet til anvendelse i en almindelig husholdning og på husholdningslignende opstillingssteder som fx
 - butikker, kontorer og lignende arbejdspladser
 - landbrugsbedrifter
 - til kundebrug på hoteller, moteller, pensionater o.l.
- Køle-/fryseskabet er ikke beregnet til udendørs brug.
- ▶ Brug kun køle-/fryseskabet til opbevaring af dybfrostvarer, frysning af friske madvarer og fremstilling af is. Al anden anvendelse er på egen risiko.

Råd om sikkerhed og advarsler

▶ Køle-/fryseskabet er ikke egnet til opbevaring og køling af medikamenter, blodplasma, laboratoriepræparater eller lignende stoffer eller produkter, der hører ind under medicindirektivet. Forkert anvendelse af køle-/fryseskabet kan medføre, at de opbevarede varer får skader eller bliver fordærvet. Desuden er køle-/fryseskabet ikke egnet til anvendelse på opstillingssteder, hvor der er fare for eksplosion. Miele hæfter ikke for skader, der er opstået på grund af forkert brug eller betjening.

▶ Personer (inkl. børn), der på grund af begrænsninger i fysisk eller psykisk formåen eller på grund af manglende erfaring eller uvidenhed ikke er i stand til at betjene køle-/fryseskabet sikkert, må ikke anvende det uden opsyn.

Disse personer må kun anvende køle-/fryseskabet uden opsyn, hvis de er informeret om dets funktioner, så de kan betjene det sikkert, og hvis de forstår de farer, der kan opstå ved forkert betjening.

Børn i huset

▶ Børn under 8 år skal holdes væk fra køle-/fryseskabet, medmindre der holdes konstant opsyn med dem.

▶ Børn på 8 år eller derover må kun bruge køle-/fryseskabet uden opsyn, hvis de er informeret om dets funktioner, så de kan betjene det sikkert, og hvis de forstår de farer, der kan opstå ved forkert betjening.

▶ Børn må ikke rengøre eller vedligeholde køle-/fryseskabet uden opsyn.

▶ Hold altid øje med børn, der opholder sig i nærheden af køle-/fryseskabet. Lad dem aldrig lege med køle-/fryseskabet.

▶ Risiko for kvælning! Børn kan under leg vikle sig ind i emballagemateriale (fx folier) eller trække det over hovedet og blive kvalt. Opbevar emballagedele uden for børns rækkevidde.

Teknisk sikkerhed

► Kølemiddelkredsløbet er kontrolleret for tæthed. Køle-/fryseskabet overholder de relevante sikkerhedsbestemmelser samt de gældende EU-retningslinjer.



► Dette køle-/fryseskab indeholder kølemidlet isobutan (R600a), et naturgasprodukt, der er meget miljøvenligt, men brændbart. Det beskadiger ikke ozonlaget og øger ikke drivhuseffekten. Anvendelse af dette miljøvenlige kølemiddel har til dels ført til et højere lydniveau. Ud over lyde fra kompressoren kan der forekomme strømningslyde fra hele kølekredsløbet. Dette kan desværre ikke undgås, men har ingen indflydelse på køle-/fryseskabets funktion. Sørg for, at ingen dele i kølekredsløbet bliver beskadiget under transport og ved indbygning/opstilling af køle-/fryseskabet. Kølemiddel kan ved uheld forårsage øjenskader!

Ved beskadigelser:

- Undgå alle former for åben ild,
 - Afbryd strømmen til køle-/fryseskabet.
 - Sørg for udluftning i nogle minutter af rummet, hvor køle-/fryseskabet står.
 - Kontakt Miele Service (kontaktinformation findes på omslaget).
- Jo mere kølemiddel, der er i køle-/fryseskabet, desto større skal det rum være, hvori det opstilles. I tilfælde af lækage kan der i små rum dannes en brændbar gas-/luftblanding. Rummet skal være min 1m³ pr. 11 g kølemiddel. Mængden af kølemiddel står på typeskiltet indvendigt i køle-/fryseskabet.

Råd om sikkerhed og advarsler

- ▶ De tilslutningsdata (sikring, frekvens, spænding), der er angivet på køle-/fryseskabets typeskilt, skal ubetinget stemme overens med de eksisterende forhold på opstillingsstedet, så der ikke opstår skader på køle-/fryseskabet. Kontroller dette før tilslutning. I tvivlstilfælde bør man kontakte en elinstallatør.
- ▶ Køle-/fryseskabets elektriske sikkerhed kan kun garanteres, når der er etableret forskriftsmæssig jordforbindelse. Denne grundlæggende sikkerhedsforanstaltning skal være i orden. I tvivlstilfælde bør elinstallationen kontrolleres af en fagmand.
- ▶ Pålidelig og sikker drift af køle-/fryseskabet er kun sikret, når det er tilsluttet et offentligt elnet.
- ▶ Hvis tilslutningsledningen er beskadiget, skal den udskiftes af en Miele-tekniker eller en anden fagmand for at undgå fare for brugeren.
- ▶ Multistikdåser og forlængerledninger giver ikke den nødvendige sikkerhed (risiko for brand) og bør derfor ikke anvendes ved tilslutning af køle-/fryseskabet.
- ▶ Hvis de spændingsførende dele eller nettilslutningsledningen udsættes for fugt, kan der opstå kortslutning. Opstil derfor ikke køle-/fryseskabet i områder med fugt eller vandsprøjt (fx garager, vaskekældre etc.).
- ▶ Dette køle-/fryseskab må ikke anvendes på ikke-stationære opstillingssteder (fx skibe).
- ▶ Et beskadiget køle-/fryseskab kan betyde fare for sikkerheden. Kontroller derfor køle-/fryseskabet for synlige skader, inden det opstilles. Tag aldrig et beskadiget køle-/fryseskab i brug.
- ▶ Dette køle-/fryseskab er ikke beregnet til indbygning.
- ▶ Køle-/fryseskabet skal være afbrudt fra elnettet under installation, vedligeholdelse og reparation. Det er kun afbrudt fra elnettet, når en af følgende betingelser er opfyldt:
 - sikringerne i installationen er slået fra, eller

- skruesikringerne i installationen er skruet helt ud, eller
 - stikket er trukket ud. Træk ikke i ledningen på tilslutningsledninger med netstik, men i stikket, når køle-/fryseskabet skal afbrydes fra elnettet.
- ▶ Installation, vedligeholdelse og reparation foretaget af ukyndige kan medføre betydelig risiko for brugeren. Installation, vedligeholdelse og reparation bør kun udføres af uddannede fagfolk.
- ▶ Reparation af køle-/fryseskabet inden garantiens udløb bør kun foretages af Miele Service, da eventuelle efterfølgende skader ellers ikke er omfattet af Miele's garanti.
- ▶ Defekte dele må kun udskiftes med originale Miele-reservedele. Kun med disse dele kan Miele garantere, at sikkerhedskravene opfyldes i fuldt omfang.
- ▶ Dette køle-/fryseskab er på grund af specielle krav (fx mht. temperatur, fugtighed, kemisk resistens, slidstyrke og vibration) udstyret med en speciel pære. Pæren må kun anvendes til det påtænkte formål. Pæren er ikke egnet til oplysning af rum. Af sikkerhedsmæssige grunde må udskiftning kun foretages af Miele Service eller en anden uddannet fagmand. Køle-/fryseskabet indeholder flere lyskilder, som min. er energiklasse G.

Den daglige brug

- ▶ Køle-/fryseskabet er beregnet til en bestemt klimaklasse (omgivelsestemperaturområde), hvis grænser absolut skal overholdes. Klimaklassen står på typeskiltet inde i køle-/fryseskabet. En lavere omgivelsestemperatur medfører, at kompressoren står stille i længere tid, så køle-/fryseskabet ikke kan opretholde den nødvendige temperatur.
- ▶ Ventilationsåbningerne må ikke tildækkes. Hvis dette sker, er der ikke sikret tilstrækkelig ventilation, hvorved energiforbruget øges, og skader på komponenter ikke kan udelukkes.

Råd om sikkerhed og advarsler

- ▶ Hvis der opbevares fedt- eller olieholdige madvarer i køle-/fryseskabet eller i skabsdøren, skal man sørge for, at eventuelt fedt eller olie, der løber ud, ikke kommer i berøring med køle-/fryseskabets plastdele. Der kan opstå spændingsrevner i plastbelægningen.
- ▶ Brand- og eksplosionsfare. Opbevar aldrig eksplosive stoffer eller produkter med brændbare drivgasser (fx spraydåser) i køle-/fryseskabet! Antændelige gasblandinger kan forårsage brandfare pga. de elektriske komponenter.
- ▶ Risiko for eksplosion. Brug aldrig elektriske apparater i køle-/fryseskabet (fx til fremstilling af softice). Det kan forårsage gnistdannelse.
- ▶ Risiko for at komme til skade og for beskadigelse. Opbevar aldrig dåser og flasker med kulsyreholdige drikkevarer eller med væsker, der kan fryse, i frysezone. Dåser og flasker kan eksplodere. Risiko for kvæstelser og beskadigelse! Dåserne eller flaskerne kan eksplodere.
- ▶ Risiko for at komme til skade og for beskadigelse. Flasker, der lægges i frysezone til lynafkøling, skal tages ud senest efter en time. Flaskerne kan eksplodere.
- ▶ Risiko for at komme til skade. Rør ikke frysevarerne og metaldele med våde hænder. Hænderne kan fryse fast.
- ▶ Risiko for at komme til skade. Tag aldrig isterninger eller spiseis - specielt ikke vandis - direkte fra fryseskabet ind i munden. På grund af den meget lave temperatur kan læber og tunge fryse fast.
- ▶ Let eller helt optøede madvarer må aldrig genfryses. Brug dem så hurtigt som muligt, da de ellers mister næringsværdi og fordærvs. Kogt eller stegt kan de optøede madvarer dog genfryses.

► Der kan være risiko for madforgiftning ved at spise madvarer, der har ligget for længe i køle-/fryseskabet.

Hvor længe madvarerne kan opbevares i køle-/fryseskabet afhænger af mange faktorer, som fx hvor friske de er, og af kvaliteten samt af temperaturen i køle-/fryseskabet. Vær opmærksom på fødevareproducenternes opbevaringsanvisninger og datomærkning!

Tilbehør og reservedele

► Anvend kun originalt Miele-tilbehør. Hvis der monteres andre dele, bortfalder kravet om garanti og/eller produktansvar.

► Miele yder op til 15 års leveringsgaranti, men min. 10 år på funktionsbærende reservedele efter produktionsophør af køle-/fryseskabet.

Råd om sikkerhed og advarsler

Rengøring og vedligeholdelse

- ▶ Brug ikke olie eller fedt på dørlisten. Det gør den med tiden porøs.
- ▶ Brug aldrig et damprengøringsapparat til rengøring og afrimning af køle-/fryseskabet. Dampen kan trænge ind til de spændingsførende dele og medføre kortslutning.
- ▶ Spidse eller skarpe genstande kan beskadige køleelementerne, så køle-/fryseskabet ikke kan anvendes. Brug derfor aldrig spidse eller skarpe genstande til at
 - fjerne rim eller is med
 - løsne fastfrosne isbakker eller madvarer med.
- ▶ Brug aldrig en elektrisk varmekilde eller stearinlys til optøning. Plastdelene kan blive beskadiget.
- ▶ Brug ikke optøningsspray eller midler til afisning, da de kan danne eksplosive gasser, indeholde opløsnings- eller drivmidler, der er skadelige for plastdelene, eller være sundhedsskadelige.

Transport

- ▶ Transporter altid køle-/fryseskabet opretstående og i emballagen for at undgå beskadigelse.
- ▶ Risiko for at komme til skade og for beskadigelse. Transporter køle-/fryseskabet med hjælp fra en anden person, da det er meget tungt.

Bortskaffelse af et gammelt køle-/fryseskab

▶ Gør låsen på det gamle køle-/fryseskab ubrugelig. Hermed forhindres, at legende børn kan spærre sig inde og komme i livsfare.

▶ Kølemiddel kan ved uheld forårsage øjenskader! Sørg derfor for ikke at beskadige dele af kølesystemet, fx ved at

- stikke hul på kølemiddelkanalerne
- knække rørene
- kradse overfladebelægningen af.

Bortskaffelse af emballagen

Emballagen beskytter køle-/fryseskabet mod transportskader. Emballagematerialerne er valgt ud fra miljø- og affaldstekniske hensyn og kan således genbruges.

Genbrug af emballagematerialerne sparer råstoffer og mindsker affaldsproblemerne. Emballagen bør derfor afleveres på nærmeste genbrugsstation/opsamlingssted.

Bortskaffelse af det gamle produkt

Gamle elektriske og elektroniske produkter indeholder stadig værdifulde materialer. De indeholder imidlertid også bestemte stoffer, blandinger og komponenter, som er nødvendige for deres funktion og sikkerhed. Hvis disse bortskaffes sammen med husholdningsaffaldet eller behandles forkert, kan de skade den menneskelige sundhed og miljøet. Bortskaf derfor ikke det gamle produkt med husholdningsaffaldet.

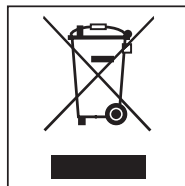

Aflever i stedet for det gamle produkt på nærmeste officielle opsamlingssted for elektriske og elektroniske produkter eller på kommunens genbrugsstation. Det er kundens eget ansvar at sørge for at fjerne eventuelle personrelaterede data fra det produkt, der skal bortskaffes.

Sørg for, at rørene i køle-/fryseskabet ikke bliver beskadiget, før det afleveres til miljørigtig bortskaffelse. Det sikres således, at kølemidlet i kølekredsløbet og olien i kompressoren ikke kan sive ud.

Sørg for, at det gamle produkt opbevares utilgængeligt for børn, indtil det fjernes. Se information herom i brugs- og monteringsanvisningen i afsnittet Råd om sikkerhed og advarsler.

Sådan spares der energi

	Normalt energiforbrug	Øget energiforbrug
Opstilling/Vedligeholdelse	I rum med ventilation.	I lukkede rum uden ventilation.
	Beskyttet mod direkte sollys.	I direkte sollys.
	Ikke ved siden af en varmekilde (radiator, komfur).	Ved siden af en varmekilde (radiator, komfur).
	Ved ideel rumtemperatur på ca. 20 °C.	Ved høj rumtemperatur på 25 °C og derover.
	Undlad at tildække ventilationsåbningerne, og rengør dem jævnligt for støv.	Ved tildækkede eller tilstøvede ventilationsåbninger.
	Afstøv kompressoren og metalgitteret (varmeveksler) på bagsiden af køle-/fryseskabet mindst en gang om året.	Ved støvaflejringer på kompressoren og metalgitteret (varmeveksler).
Temperaturindstilling	Frysezone -18 °C	Ved lavere temperaturindstilling. Jo lavere temperaturen i frysezone er, desto højere er energiforbruget!

Sådan spares der energi

	Normalt energiforbrug	Øget energiforbrug
Brug	Placering af skuffer, hylder og dørhylder som ved levering.	
	Døren bør kun åbnes, når det er nødvendigt, og da i så kort tid som muligt. Opbevar madvarer i sorteret orden.	Hyppig og langvarig åbning af døren medfører kuldetab og indstrømmende varm luft fra rummet. Køle-/fryseskabet forsøger at køle ned, og kompressoren kører i længere tid.
	Tag en termopose med på indkøb, og placer madvarerne i køle-/fryseskabet hurtigst muligt. Afkøl varme mad- og drikkevarer, inden de anbringes i køle-/fryseskabet.	Varm mad og mad opvarmet til udetemperatur bringer varme ind i køle-/fryseskabet. Køle-/fryseskabet forsøger at køle ned, og kompressoren kører i længere tid.
	Anbring madvarerne i køle-/fryseskabet godt pakket ind.	Fordampning og kondensering af væsker i frysezonen kan medføre reduceret køleeffekt.
	Hyldeerne må ikke overfyldes. Luften skal kunne cirkulere imellem dem.	Forringet luftcirkulation medfører reduceret køleeffekt.

Beskrivelse af køle-/fryseskabet

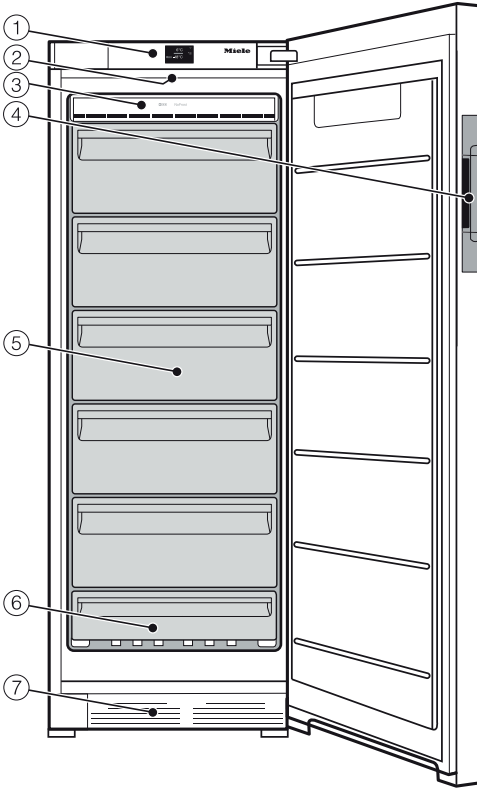

- ① Betjeningspanel med display
- ② Lys
- ③ NoFrost-modul
- ④ Dørgreb med døråbner (Click2open)
- ⑤ Fryseskuffer (antal afhængig af model)
- ⑥ Nederste fryseskuffe kan anvendes som frysebakke
- ⑦ Ventilationsgitter







For at gøre det nemmere at opstille køle-/fryseskabet er det på bagsiden udstyret med transportgreb foroven og transporthjul forned.

Denne illustration viser et eksempel på en model.







Beskrivelse af køle-/fryseskabet

Symboler i displayet

Betjening

Symbol		Betydning
	Standby	Køle-/fryseskabet tændes
	Indstillings-mode	Indstillinger foretages (se afsnittet Yderligere indstillinger)
	Minus/Plus	Indstilling ændres (fx temperatur)
		Indstilling bekræftes
	Navigationspil venstre/ højre	Navigering i indstillings-mode til valg af en indstilling
	Tilbage	Menuniveau forlades

Information

Symbol		Betydning
	Standby	Der er sluttet strøm til køle-/fryseskabet, men det er ikke tændt
	Frysezone	Temperaturangivelsen for frysezone
	SuperFrost	Funktionen kan vælges (se afsnittet Superfrost)
	Temperaturalarm	Advarsel (se afsnittet Småfejl udbedres - Meldinger i displayet)
	Døralarm	Advarsel (se afsnittet Småfejl udbedres), afsnittet Meldinger i displayet
	Strømafbrydelse	Advarsel (se afsnittet Småfejl udbedres - Meldinger i displayet)

Medfølgende tilbehør

Isterningbakke

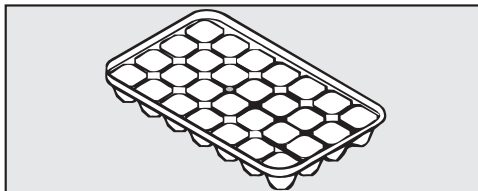

Fryseelement

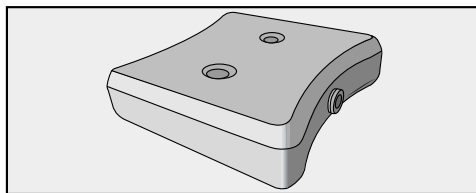

Fryseelementet forhindrer hurtig temperaturstigning i frysezone i tilfælde af strømsvigt. Dermed kan opbevaringstiden forlænges.

Efter ca. 24 timers indfrysningstid er fryseelementet oppe på sin maks. frysekapacitet.

Ekstra tilbehør

Allround-mikrofiberklud

Mikrofiberkluden er velegnet til fjernelse af fingeraftryk og lette tilsmudsninger på fronter i rustfrit stål, paneler, vinduer, møbler, bilruder osv.

MicroCloth-sæt

MicroCloth-sættet består af en universalklud, en glasklud og en højglansklud. Kludene er specielt rivefaste og slidstærke. På grund af kludenes meget fine mikrofibere er deres rengøringseffekt meget høj.

Wi-fi-modul (Miele@home)

Med wi-fi-modulet kan køle-/fryseskabet kobles op til Miele@home, så information om køle-/fryseskabet vil kunne aflæses.

Wi-fi-modulet skal installeres af Miele Service.

Ekstra tilbehør kan købes via vores hjemmeside, ved henvendelse til vores kundecenter (kontaktinformation findes på omslaget) eller hos Miele-forhandlere.

Første ibrugtagning

Inden ibrugtagning

Emballagematerialer fjernes

- Fjern al emballage fra det indvendige rum.

Beskyttelsesfolie

Køle-/fryseskabet er forsynet med folie, der beskytter det under transport.

- Træk først beskyttelsesfolien af, når køle-/fryseskabet er stillet på plads.

Rengøring og vedligeholdelse

Se venligst vejledningen i afsnittet Rengøring og vedligeholdelse.

- Rengør køle-/fryseskabet indvendigt og tilbehøret.

Køle-/fryseskabet tilsluttes

- Tilslut køle-/fryseskabet til elnettet som beskrevet i afsnittet Eltilslutning.

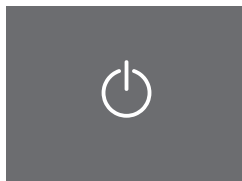

Standby

Displayet viser .

Køle-/fryseskabet tændes og slukkes

Touchdisplay

Touchdisplayet kan få ridser af spidse eller skarpe genstande såsom stifter.

Berør kun touchdisplayet med fingrene.

Hvis fingeren er kold, reagerer touchdisplayet muligvis ikke.

Køle-/fryseskabet tændes

For at sikre at temperaturen er tilstrækkelig lav, skal køle-/fryseskabet forkøle ca. 4 timer, inden der lægges madvarer ind første gang. Læg først madvarer ind i frysezone, når temperaturen er lav nok (min. -18 °C).

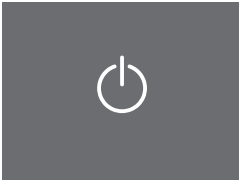

Standby

■ Berør  kortvarigt.

I displayet vises meldingen Miele – Willkommen i ca. 3 sek.

Hvis dette ikke er muligt, og  vises i displayet, er låsen aktiveret (se afsnittet Yderligere indstillinger - Lås aktiveres/deaktiveres - Lås deaktiveres kortvarigt).



Startbillede

Displayet skifter til startbilledet.

Lysen tænder. Køle-/fryseskabet er tændt og begynder at køle. Det indstilles på den før valgte temperatur på -18 °C.

Startbillede

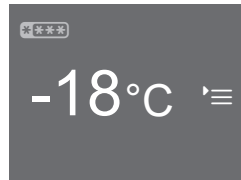

Alle indstillinger kan foretages ud fra displayets startbillede.

Displayet er inddelt i to felter:

I venstre felt vises temperaturen.

Dette område er også markeret med .

Her kan temperaturen indstilles/ændres, eller funktionen Superfrost  kan vælges (se afsnittet Superfrost).

I højre felt vises Indstillings-mode .

Berøring af symbolet  åbner Indstillings-mode. Her kan der vælges yderligere indstillinger (se afsnittet Yderligere indstillinger).

Køle-/fryseskabet tændes og slukkes

Køle-/fryseskabet slukkes

Køle-/fryseskabet kan slukkes i Indstillings-mode (se også afsnittet Yderligere indstillinger).

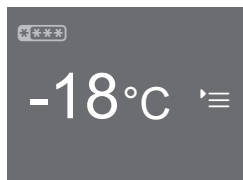

Startbillede

- Berør

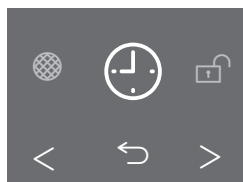

Indstillings-mode

- Naviger med piletasterne < og >, indtil vises.

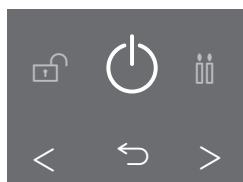

Køle-/fryseskabet slukkes

- Berør .

Temperaturangivelsen i displayet slukker, og lyser.

Lyset i køleskabet slukker, og kølingen er frakoblet.

slukker efter ca. 10 min. Displayet bliver mørkt og skifter til energisparemode.

Ved længere fravær

Hvis der slukkes for køle-/fryseskabet ved længere tids fravær, og det ikke bliver rengjort, kan der dannes skimmel, hvis det er lukket.

Rengør altid køle-/fryseskabet.

Hvis køle-/fryseskabet ikke skal bruges i længere tid:

- Sluk køle-/fryseskabet.
- Træk stikket ud, eller slå sikringen i installationen fra.
- Rengør køle-/fryseskabet, og lad det stå åbent, så det ventileres tilstrækkeligt, og generende lugt undgås.

Korrekt temperaturindstilling er meget vigtig for opbevaring af madvarerne. Madvarer fordæres hurtigt af mikroorganismer, men dette kan forhindres eller udsættes med korrekt opbevaringstemperatur. Temperaturen påvirker mikroorganismernes formeringshastighed. Med lavere temperatur går processen langsommere.

For at kunne indfryse ferske madvarer og opbevare dem i lang tid kræves en temperatur på **-18 °C**. Ved denne temperatur er mikroorganismernes vækst så godt som helt indstillet. Så snart temperaturen stiger til over -10 °C , begynder madvarerne at fordæres og har derved en kortere holdbarhedstid. Derfor må let eller helt optøede madvarer først genfryses, når de er blevet tilberedt (kogt eller stegt). De høje temperaturer under tilberedningen dræber de fleste mikroorganismer.

Temperaturen i køle-/fryseskabet øges:

- jo hyppigere og længere tid døren holdes åben,
- jo flere madvarer, der lægges ind,
- jo varmere de friske madvarer er, når de lægges ind,
- jo højere temperatur, der er omkring køle-/fryseskabet. Køle-/fryseskabet er beregnet til en bestemt klimaklasse (rumtemperaturområde), hvis grænser absolut skal overholdes.

Temperaturvisning



Startbillede

Temperaturangivelsen i displayet viser ved normal drift den aktuelle **laveste temperatur i køle-/fryseskabet**.

Alt efter rumtemperatur og indstilling kan det vare nogle timer, inden den ønskede temperatur nås og vises konstant.

Den rigtige temperatur

Temperaturen indstilles

- Berør temperaturangivelsen i displayet.

Den tidligere indstillede temperatur vises.

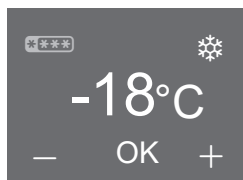

- Indstil en lavere eller en højere temperatur med — og +.
- Berør OK lige efter temperaturindstillingen for at bekræfte denne.
- Eller vent ca. 8 sek. efter sidste tryk på en tast. Temperaturen overtages da automatisk.

Tip: Den nye temperaturindstilling bekræftes og overtages også, når døren lukkes.

Derefter skifter temperaturangivelsen til den aktuelle temperatur i køle-/fryseskabet.

Mulige temperaturindstillinger

Temperaturen kan indstilles fra $-14\text{ }^{\circ}\text{C}$ til $-28\text{ }^{\circ}\text{C}$.

Tip: Efter ændring af temperaturen bør temperaturangivelsen kontrolleres **efter ca. 6 timer, hvis der kun er få madvarer i køle-/fryseskabet, og efter ca. 24 timer, hvis køle-/fryseskabet er fyldt.** Først da er den rigtige temperatur indstillet.

- Hvis temperaturen efter denne tid er for høj eller for lav, skal den indstilles igen.

Funktionen Superfrost ❄️ kan tilkobles.

Funktionen Superfrost ❄️

For at opnå optimal indfrysning skal funktionen Superfrost tilkobles inden indfrysning af friske madvarer. Herved opnås, at madvarerne gennemfryses hurtigt, hvorved næringsværdi, vitaminer, udseende og smag bibeholdes.

Undtagelser:

- Hvis der lægges madvarer ind, der allerede er frosset.
- Hvis der dagligt kun lægges op til 1 kg madvarer ind.

Superfrost skal tilkobles **6 timer inden ilægning** af madvarerne, der skal indfryses.

Hvis den **maksimale frysekapacitet** skal udnyttes, skal Superfrost tilkobles **24 timer forinden!**

Så snart Superfrost er tilkoblet, arbejder frysezonens med størst mulig køleeffekt, og temperaturen falder.

Superfrost frakobles automatisk efter ca. 65 timer. Tiden indtil frakobling af funktionen afhænger af den mængde friske madvarer, der er lagt i frysezonens.

Tip: For at spare energi kan man også selv frakoble Superfrost, så snart en **konstant** temperatur i frysezonens på mindst -18 °C er nået. Kontroller temperaturen i frysezonens.

Når Superfrost er frakoblet, arbejder frysezonens igen med normal effekt.

Superfrost til- eller frakobles

- Berør temperaturangivelsen i displayet.

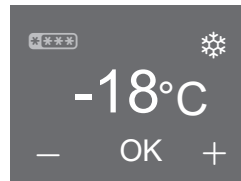

Display – Superfrost

I displayet vises den aktuelle temperatur og ❄️.

- Berør ❄️.
 - ❄️ farves orange; funktionen er valgt.
 - ❄️ farves hvidt; funktionsvalget er annulleret.
- Berør derefter OK for at bekræfte indkodningen.
- Eller vent ca. 8 sekunder efter sidste tryk på en tast. Indtastningen gemmes da automatisk.

Funktionen Superfrost er til- eller frakoblet.

Den tilkoblede funktion vises **ikke** i startbilledet.
Efter en strømafbrydelse er en tidligere valgt Superfrost-funktion frakoblet.

Valgt funktion vises

- Berør temperaturangivelsen i displayet.

Den aktuelle temperatur vises i displayet. Symbolet for den valgte funktion lyser orange.

Temperatur- og døralarm

Køle-/fryseskabet er udstyret med et alarmsystem, så temperaturen ikke kan stige ubemærket, og for at undgå energitab ved åbenstående dør.

Temperaturalarm

 Sundhedsfare på grund af for lav varmholdningstemperatur.

Hvis temperaturen i frysezoneen i længere tid har været højere end $-18\text{ }^{\circ}\text{C}$, kan frysevarerne være lidt eller helt optøet. Herved afkortes madvarernes holdbarhed.

Kontroller, om frysevarerne er lidt eller helt optøet. Hvis det er tilfældet, skal madvarerne bruges så hurtigt som muligt eller forarbejdes (koges eller steges), inden de fryses ned igen!

Hvis frysetemperaturen når et for varmt temperaturområde, lyser  rødt i temperaturvisningen. Desuden lyder en alarm, indtil alarmtilstanden er ophørt, eller alarmen afbrydes inden da.

Hvornår køle-/fryseskabet registrerer en temperatur som værende for varm, afbrydes af den indstillede temperatur.

Symbolet for temperaturalarmen vises kun i startbilledet og ikke under en indstilling.

En temperaturalarm vises før en aktiveret døralarm.

Det akustiske og optiske signal aktiveres:

- Hvis temperaturen afviger for meget fra den indstillede temperatur, når køle-/fryseskabet tændes,
- Hvis der strømmer for meget varm luft ind, mens frysevarerne omplaceres eller tages ud,
- Når en større mængde madvarer indfryses,
- Hvis der indfryses varme friske madvarer.
- Hvis der har været en strømafbrydelse.
- Køle-/fryseskabet er defekt.

Når alarmtilstanden er slut, stopper alarmen, og  slukker.

Temperaturalarmen afbrydes, og den varmeste temperatur aflæses

Hvis alarmen generer, kan den afbrydes. Den varmeste temperatur, der har været i frysezoneen, kan aflæses.

■ Berør .

Fejlmeldingen blev bekræftet, og alarmen ophører. I displayet vises startbilledet: I temperaturdisplayet vises blinkende i ca. 1 min. den varmeste temperatur, der hidtil har været i frysezoneen. Derefter skifter temperaturangivelsen til den aktuelle temperatur i frysezoneen.



Den blinkende temperaturangivelse kan afbrydes:

■ Berør temperaturdisplayet.



Den viste varmeste temperatur slettes. Derefter vises den aktuelle temperatur i frysezoneen igen i displayet.

Døralarm

For at undgå at der opstår energitab, eller at kølevarerne bliver for varme, hvis døren ikke er blevet lukket, er køle-/fryseskabet forsynet med et alarmsystem.

Hvis døren står åben i længere tid, vises   i temperaturdisplayet med gult lys. Desuden lyder en alarm.

Tidsrummet, indtil døralarmen lyder, er afhængig af den valgte indstilling (standardindstilling = 1 min.) og kan ændres (se afsnittet Yderligere indstillinger - Ændring af tidsrum indtil døralarmen lyder). Døralarmen kan imidlertid også frakobles (se Yderligere indstillinger - Lydstyrke for alarm- og signallyde indstilles/frakobles).

Når døren lukkes, stopper alarmen, og   slukker i displayet.

Symbolet for døralarmen vises kun i startbilledet.

Mens køle-/fryseskabet er i indstillings-mode, er døralarmen og andre alarmer automatisk deaktiveret. Der vises ikke noget symbol, og der lyder ingen alarm.

Hvis der ikke lyder en alarm, selvom der foreligger en alarmtilstand, er alarmen blevet deaktiveret i indstillings-mode (se afsnittet Yderligere indstillinger - Lydstyrke for alarm- og signallyde indstilles/frakobles).

Døralarmen afbrydes

Hvis alarmen generer, kan den afbrydes.



















■ Berør  .

Den aktuelle faktiske temperatur vises i temperaturvisningen. Alarmen ophører.

Yderligere indstillinger

Oversigt over indstillinger

De følgende indstillinger kan aktiveres eller ændres. Standardindstillingerne er vist i skemaet med **fed** skrift eller som et markeret trin i en bjælke.

Indstilling		Valg/Standardindstilling
	Anvendelse af minutur (QuickCool-timer)	00:00 - 9:59 t./min.
	Låsen tilkobles/frakobles	Tilkoblet/ Frakoblet
	Køle-/fryseskabet slukkes	OK
	Sabbat-mode til-/frakobles	Tilkoblet (symbol orange)/ Frakoblet
	Ændring af tidsrum indtil dør-alarmeren lyder	Trin 1 - 7 (trin 1 = 30 sek.)  (trin 2 = 1 min.)
	Miele@home-systemindstillinger (kun synlig når wi-fi-modulet er isat)	Yderligere indstillingsmuligheder beskrives i monterings- og installationsanvisningen, som følger med modulet.
	Tastelyden til-/frakobles	Tilkoblet /Frakoblet
	Alarmlydstyrke indstilles/frakobles	Frakoblet - Trin 7 
	Display-lysstyrke indstilles	Trin 1 - 7 
	Temperaturenhed ændres	°C/°F
	Udstillingsprogram (kun synlig når tilkoblet)	Frakoblet
	Standardindstillinger gendannes	
	Informationer om køle-/fryseskabet kaldes frem	Displayvisninger (vigtige ved henvendelse til Miele Service vedrørende fejl)
	Påmindelse: Rengør ventilationsgitteret	Tilkoblet (symbol orange)/ Frakoblet

Yderligere indstillinger

I indstillings-mode '☰ kan bestemte indstillinger foretages og ønskede funktioner vælges, så køle-/fryseskabet tilpasses personlige vaner.

Yderligere vejledning og oplysninger om disse indstillinger findes på de næste sider.

Mens køle-/fryseskabet er i indstillings-mode, er døralarmen og andre alarmer automatisk frakoblet. Der vises ikke noget symbol, og der lyder ingen alarm. Undtagelse: Ved fejl på køle-/fryseskabet (F-tal) afsluttes indstillings-mode straks. Fejlkode vises i displayet, og der lyder en alarm (se afsnittet Småfejl udbedres, Meldinger i displayet).

Indstillings-mode kaldes frem

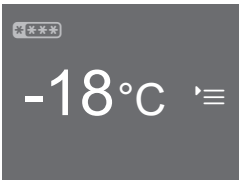

Startbillede

- Berør '☰.

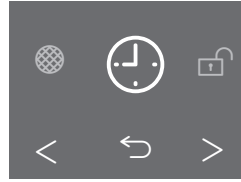

Indstillings-mode

- Naviger mod venstre eller højre med piletasterne < eller >.

Midt i displayet vises symbolet for den indstilling, der kan vælges.

Til højre og venstre for det vises i baggrunden symbolerne for de næste indstillinger, men muligheden for valg af disse er ikke aktiveret.

- Berør symbolet for den ønskede indstilling (se afsnittet Oversigt over indstillinger).

Afhængig af den valgte indstilling er der to muligheder:

1. Der aktiveres en undermenu, hvor der kan foretages yderligere valg af en indstilling eller indkodes en værdi.
2. Indstillingen vælges direkte. Symbolet farves orange og bekræfter derved, at indstillingen er valgt. Hvis symbolet er hvidt, er funktionen ikke aktiveret.

Yderligere indstillinger

Indkodning af værdier

Alle foretagne indtastninger skal bekræftes med OK. Hvis en indkodning ikke bekræftes, skifter displayet efter ca. 15 sek. tilbage til startbilledet, og de indstillede eller ændrede værdier gemmes ikke.

Menuniveau forlades (tilbage ↵)

Der kan skiftes tilbage til forrige displaybillede med ↵.

De indkodninger, der er foretaget, men ikke bekræftet med OK, gemmes ikke.

Forklaringer til de enkelte indstillinger

Anvendelse af minutur ⌚ (Quick-Cool-timer)

Minuturet kan anvendes til overvågning af separate processer, fx køling af mørdej. Signalet lyder som påmindelse om det indstillede tidspunkt.

Der kan maks. vælges en minuturstid på 9 t. og 59 min.

– Minutur indstilles

- Tryk let på ⌚.
- Indstil timerne med + eller –.
- Bekræft med OK.

De indstillede timer gemmes. Indstil nu minutterne.

- Indstil minutterne med + eller –.
- Bekræft med OK.

De indstillede minutter gemmes. Den indstillede minuturstid tæller nu ned. Hvis døren åbnes, vises minuturstiden i displayet. Displayet skifter til startbilledet efter ca. 3 sek.

Nedtællingen af minuturstiden standses ved aflæsning eller ændring af tiden.

En indkodet minuturstid slettes ved strømafbrydelse.

– Minuturstid er udløbet

Der lyder et akustisk signal, og ⌚ blinker.

- Tryk let på displayet.
- Startbilledet vises.

– Minuturstid ændres

- Åbn døren.

 og tidsnedtællingen vises i ca. 3 sek. i displayet.

- Tryk let på minuturstiden inden for denne tid.
- Tryk let på  for at korrigere en indstillet minuturstid. Fremgangsmåden er den samme som ved indkodning af en minuturstid (se afsnittet Minutur indstilles).

– Minuturstid slettes

- Åbn døren.

 og tidsnedtællingen vises i ca. 3 sek. i displayet.

- Tryk let på minuturstiden inden for denne tid.
- Tryk let på  for at slette en indstillet minuturstid.

Startbilledet vises i displayet.

En indkodet minuturstid kan også korrigeres eller slettes i indstillings-mode.

Lås / aktiveres/deaktiveres

Når låsen er aktiveret, kan køle-/fryseskabet sikres mod

- utilsigtet frakobling
- utilsigtet ændring af temperaturindstilling
- utilsigtet aktivering af Superfrost
- utilsigtet ændring af indstillingerne (kun deaktivering af låsen er mulig).

Herved undgås, at fx børn kan slukke køle-/fryseskabet eller ændre indstillingerne.

Efter en strømafbrydelse forbliver en tidligere aktiveret lås tilkoblet.

– Lås deaktiveres kortvarigt

- Berør displayet.

 vises.

- Berør  i ca. 6 sek.

Der kan foretages andre indstillinger. Når døren lukkes, er låsen igen aktiveret.

– Lås deaktiveres

- Berør displayet.

 vises.

- Berør  i ca. 6 sek.

Startbilledet vises.

- Berør .

- Vælg .

 lyser orange.

- Berør .

 vises i displayet. Låsen er frakoblet.

Yderligere indstillinger

Køle-/fryseskabet slukkes

Med denne funktion kan hele køle-/fryseskabet slukkes.

Temperaturangivelsen i displayet slukker, og  lyser.

Lyset i køleskabet slukker, og kølingen er frakoblet.

 slukker efter ca. 10 min., og displayet bliver mørkt (Energispare-mode).

Sabbat-mode til-/frakobles

Køle-/fryseskabet er udstyret med sabbat-mode til understøttelse af religiøse skikke.

Dette medfører frakobling af

- lyset i kølezonen ved åbning af døren
- alle akustiske og optiske signaler
- temperaturvisningen
- Superfrost-funktionen (hvis den var tilkoblet),
- minuturstiden (hvis indstillet).

Der kan heller ikke foretages indstillinger i indstillings-mode .

Sabbat-mode deaktiveres automatisk efter ca. 120 timer.

Sørg for, at døren til køle-/fryseskabet er lukket helt i, da de optiske og akustiske alarmer er frakoblet.

 Sundhedsfare på grund af for lav varmholdningstemperatur.

Da en eventuel strømafbrydelse under sabbat-mode ikke vises, kan frysevarerne tø lidt eller helt op. Herved afkortes madvarernes holdbarhed.

Kontroller, om frysevarerne er lidt eller helt optøet. Hvis det er tilfældet, skal madvarerne bruges så hurtigt som muligt eller forarbejdes (koges eller steges), inden de fryses ned igen!

– Sabbat-mode aktiveres

- Tryk let på .

 lyser orange.

Derefter lyser  hvidt i displayet.



Display sabbat-mode

Efter ca. 3 sek. slukker , og displayet er mørkt.

– Sabbat-mode deaktiveres før tid

- Tryk let på displayet.

 vises.

- Tryk let på .

 lyser orange.

- Tryk let på .

 lyser hvidt. Funktionen er frakoblet.



Ændring af tidsrum indtil døralarmen lyder.

Køle-/fryseskabet er udstyret med en døralarm. Hvis døren står åben i længere tid, lyder en alarm (medmindre den er frakoblet, se afsnittet Lydstyrke for alarm-/signallyde indstilles/frakobles), og  lyser i displayet (se afsnittet Temperatur- og døralarm, Døralarm).

Tiden indtil aktivering af døralarmen  kan indstilles ved hjælp af bjælken: Tiden kan indstilles i trin a 30 sek. begyndende med 30 sek. (trin 1 = 1 udfyldt felt) til maks. 3 min. og 30 sek. (trin 7 = 7 udfyldte felter).

Yderligere indstillinger

Tastelyd / tilkobles/frakobles

Ved hver berøring af et valgbart felt i displayet lyder en tastelyd. Denne kan tilkobles  eller frakobles .

Lydstyrke for alarm- og signallyde indstilles/frakobles

Lydstyrken for alarm- og signallyde kan indstilles ved hjælp af bjælken:

Når alle segmenter er udfyldt, er der valgt maksimal lydstyrke.

Hvis ingen bjælker er udfyldt, er alarm-/signallyden frakoblet.  vises.

Ændringen af lydstyrken afspilles under indstillingen.

Alarm- og signallydene ved en temperaturalarm, en fejlmelding, en strømafbrydelse og en indstillet minuturtid kan ikke frakobles.

Display-lysstyrke indstilles

Displayets lysstyrke kan indstilles ved hjælp af bjælken:

Når alle felter er udfyldt, er der valgt maksimal lysstyrke.

Ændringen af lysstyrken kan ses under indstillingen.

Temperaturenhed °C/°F indstilles

Der kan vælges mellem visning af temperaturen i grad Celsius °C og grad Fahrenheit °F.

Udstillingsprogram frakobles

Udstillingsprogram kan anvendes af forhandlere til at præsentere køle-/fryseskabet, uden at kølingen er tilkoblet. Denne indstilling er ikke beregnet til private husholdninger.

Hvis udstillingsprogrammet er indstillet fra fabrikken, vises  i displayet. Denne funktion kan frakobles her.

Hvis udstillingsprogrammet er blevet frakoblet, kan funktionen ikke tilkobles igen via indstillings-mode .

Standardindstillinger gendannes

Alle indstillinger stilles tilbage til standard, og køle-/fryseskabet slukkes.

Informationer **i** kaldes frem

Displayet viser køle-/fryseskabets data (modelbetegnelse og fabrikationsnummer).

Tip: Disse data er vigtige ved henvendelse til Miele Service vedrørende en fejl!

Ved bekræftelse med OK forlades visning af informationer i displayet.

– Licensaftaler vises

Man kan få vist anvendte licenser under ©.

Påmindelse: Rengør ventilationsgitteret

Køle-/fryseskabet er udstyret med et ventilationsgitter i soklen.

Hvis denne påmindelse om rengøring af ventilationsgitteret er aktiveret, får man efter ca. 12 måneder en påmindelse om at rengøre ventilationsgitteret for støv (se Rengøring og vedligeholdelse - Ventilationsgitter rengøres). I displayet vises da , og der lyder et akustisk signal (hvis tilkoblet).

Tip: Rengør ventilationsgitteret med en pensel eller en støvsuger (anvend evt. afstøvningsbørsten til Miele-støvsugere).

Støvophobninger øger energiforbruget.

Meldingen bekræftes ved berøring af symbolet. Tidstælleren nulstilles, og displayet skifter tilbage til startbilledet.

Frysning og opbevaring

Maks. frysekapacitet

For at madvarerne kan gennemfryses hurtigst muligt, må den maksimale frysekapacitet ikke overskrides. Den maksimale frysekapacitet i løbet af 24 timer fremgår af typeskiltet "Frysekapacitet ...kg/24 t".

Hvad sker der, når friske madvarer indfryses?

Friske madvarer skal gennemfryses så hurtigt som muligt, så næringsværdi, vitaminer, udseende og smag bibeholdes.

Jo langsommere madvarerne gennemfryses, desto mere væde trænger der ud af hver enkelt celle. Cellerne skrumpes. Ved optøning kan kun en del af den mistede væde vandre tilbage i cellerne. I praksis betyder dette, at der sker et større safttab i madvarerne. Dette kan ses under optøningen, hvor der dannes en stor mængde væde omkring madvarerne.

Hvis madvarerne er blevet hurtigt gennemfrosset, har væden kortere tid til at trænge ud af hver enkelt celle. Cellerne skrumpes betydeligt mindre. Ved optøning kan den lille mængde væde, der var trængt ud, vandre tilbage til cellerne, så safttabet bliver meget lille. Der dannes kun en lille mængde væde omkring madvarerne

Madvarer, der købes som dybfrostvarer

Helt eller delvist optøede madvarer må ikke genfryses. Først når madvarerne er tilberedt (kogt eller stegt), må de frys igen.

Når allerede dybfrosne madvarer skal opbevares, bør det ved køb i butikken kontrolleres, at

- emballagen ikke er beskadiget,
 - holdbarhedstiden er i orden, og
 - køletemperaturen i frysedisken er korrekt.
- Køletemperaturen skal være $-18\text{ }^{\circ}\text{C}$ eller koldere, da holdbarheden ellers reduceres.
- Dybfrostvarer bør købes til sidst og transporteres i aviser eller termopose/køletaske.
 - Læg straks dybfrostvarerne i frysezone efter hjemkomst.

Madvarer, man selv indfryser

Brug kun friske og gode madvarer!

Før indfrysning bør man være opmærksom på følgende:

- **Velegnet til indfrysning** er:
Fersk kød, fjerkræ, vildt, fisk, grøntsager, urter, rå frugt, mejeriprodukter, brød, madrester, æggeblommer, æggehvider og mange færdigretter.
- **Ikke egnet til indfrysning** er:
Vindruer, bladsalat, radiser, ræddiker, cremefraiche, mayonnaise, hele æg i skal, løg, hele rå æbler og pærer.
- For at bibeholde farve, smag, aroma og C-vitaminer skal grøntsager blancheres inden frysning. Kom grøntsagerne i kogende vand i 2-3 min. Tag dem derefter op, og afkøl dem hurtigt i koldt vand. Lad dem til sidst dryppe af.
- Magert kød egner sig bedre til indfrysning end fedt kød og kan opbevares i fryseren væsentligt længere.
- Læg frysefilm mellem koteletter, steaks, schnitzler osv. Derved undgås, at de fryser sammen til en blok.
- Rå madvarer og blancherede grøntsager må ikke krydres eller saltes før indfrysning. Færdige retter må kun krydres og saltes let. Mange krydderier ændrer styrke ved frysning.
- Lad varme retter eller drikke afkøle, før de indfryses. Dette for at forhindre, at de allerede frosne madvarer optøes, og for at spare strøm.

Frysevarer emballeres

- Indfrys portionsvis.

- Egnede emballage

- Plastfolie
- Slangefolie af polyætylen
- Alufolie
- Frysebokse

- Uegnet emballage

- Indpakningspapir
- Pergamentpapir
- Cellofan
- Affaldsposer
- Brugte indkøbsposer

- Tryk luften ud af emballagen.

- Luk pakken tæt med

- elastikker
- plastclips
- bånd eller
- kuldebestandig tape.

Tip: Poser og slangefolie af polyætylen kan også svejses med et dertil egnet apparat.

- Forsyn emballagen med angivelse af indhold og indfrysingsdato.

Frysning og opbevaring

Før ilægning

- Ved indfrysning af mere end 1 kg friske madvarer bør funktionen Superfrost tilkobles nogen tid inden ilægning af madvarerne (se afsnittet Superfrost).

Derved får de allerede frosne madvarer en kuldereserve.

Frysevarer lægges ind

 Fare for beskadigelse på grund af for tung belastning.

Hvis der fyldes for store mængder i, kan det forårsage skader på fryseskuffen/glaspladen.

Overhold den maksimale kapacitet:

- Øverste skuffe = 15 kg
- Nederste fryseskuffe = 10 kg
- Alle andre skuffer = 25 kg
- Glasplade = 35 kg

Friske madvarer, der skal indfryses, må ikke berøre de allerede frosne, så disse begynder at tø op.

- Pakkerne med madvarer skal være tørre, når de lægges ind, for at undgå at de fryser sammen.

– lille mængde frysevarer ilægges

Indfrys madvarerne i de nederste fryseskuffer.

- Bred frysevarerne godt ud i bunden af fryseskufferne, så de gennemfryses hurtigst muligt.

– maksimal mængde frysevarer (se typeskiltet) ilægges

Hvis ventilationsåbningerne er tildækkede, reduceres køleeffekten, og energiforbruget stiger.

Sørg ved ilægning af frysevarer for, at ventilationsåbningerne ikke tildækkes.

- Tag de øverste fryseskuffer ud.
- Bred madvarerne godt ud på de øverste glasplader, så de gennemfryses hurtigst muligt.

Efter indfrysningen:

- Læg de indfrosne madvarer i skuffen, og skub den ind igen.

Opbevaringstid for indfrosne madvarer

Selv når den foreskrevne temperatur på -18°C overholdes, er der stor forskel på, hvor velegnede madvarerne er til opbevaring. Også i dybfrosne produkter finder der en nedbrydningsproces sted, omend i meget langsommere fart. Pga. luftens ilt kan fx fedt blive harskt. Mager kød kan derfor opbevares ca. dobbelt så længe som fedt kød.

De angivne tider er vejledende opbevaringstider i frysezonen for forskellige madgrupper.

Madvaregruppe	Opbevaringstid (måneder)
Spiseis	2 til 6
Brød, bagværk	2 til 6
Ost	2 til 4
Fisk, fed	1 til 2
Fisk, mager	1 til 5
Pølse, skinke	1 til 3
Vildt, svin	1 til 12
Fjerkræ, oksekød	2 til 10
Grøntsager, frugt	6 til 18
Urter	6 til 10

På gængse dybfrostvarer er den opbevaringstid, der er angivet på pakken, afgørende.

Med en konstant fryserzonetemperatur på -18°C og passende hygiejne kan den maksimale opbevaringstid for fødevarer udnyttes, og madspild undgås.

Optøning af frysevarer

Helt eller delvist optøede madvarer må ikke genfryses. Først når madvarerne er tilberedt (kogt eller stegt), må de frysnes igen.

Frysevarer kan optøs:

- i mikrobølgeovn
- i ovn med funktionen Varmluft eller Optøning
- ved stuetemperatur
- i kølezonen (den kulde, der afgives fra frysevarerne, udnyttes til køling af madvarerne i kølezonen)
- i dampovn.

Flade kød- og fiskestykker kan lægges let optøet på den varme pande.

Ved optøning af **kød- og fiskestykker** (fx hakket kød, kylling, fiskefilet) må disse ikke berøre andre madvarer. Sørg for at opfange optøningsvandet, og bortskaf det omhyggeligt.

Frugt kan optøs ved stuetemperatur i emballagen eller i et tildækket fad.

Grøntsager kan normalt hældes i det kogende vand i frosset stand eller ristes i varmt fedtstof. Tilberedningstiden er på grund af den ændrede cellestruktur lidt kortere end for friske grøntsager.

Frysning og opbevaring

Drikkevarer lynafkøles

Flasker, der lægges i frysezone til lynafkøling, skal tages ud **senest efter en time**. Flaskerne kan eksplodere.

Tip: For ikke at glemme flaskerne i frysezone kan man i indstillings-mode indstille minuturet (QuickCool-timer) på den ønskede tid.

Brug af tilbehør

Isterninger

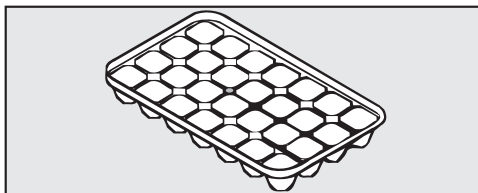

- Fyld isterningbakken 3/4 op med vand, og stil den i bunden af en fryseskuffe.
- Brug en stump genstand, fx skaftet af en ske, når isterningerne skal løsnes fra bakken.

Tip: Isterningerne løsnes let fra bakken, hvis bakken holdes kort tid under rindende vand.

Frysebakke

Den nederste fryseskuffe kan anvendes som frysebakke.

På frysebakken kan bær, urter, grøntsager og andre småting indfryses særligt skånsomt.

Frysevarerne bibeholder i vid udstrækning formen, og fastfrysning af de enkelte stykker undgås.

- Læg frysevarerne løst på bakken.

Lad frysevarerne gennemfryse 10 - 12 timer. Fyld dem derefter i fryseposer eller frysebokse, og anbring dem i en af fryseskufferne.

Anvendelse af fryseelementet

Fryseelementet forhindrer hurtig temperaturstigning i frysezonen i tilfælde af strømsvigt. Dermed kan opbevaringstiden forlænges.

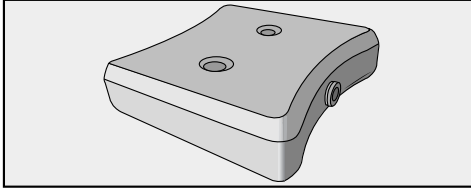

- Læg fryseelementet i den øverste fryseskuffe.

Efter ca. 24 timers indfrysningstid er fryseelementet oppe på sin maks. frysekapacitet.

- I tilfælde af strømsvigt

- Læg det frosne fryseelement direkte på madvarerne i det forreste område af den øverste skuffe.

Tip: Når der lægges friske madvarer ind, kan fryseelementet bruges som adskillelse mellem allerede frosne og friske madvarer, så de frosne madvarer ikke tør op.

Frysezonen indrettes

Skuffen og glaspladen tages ud af frysezonen

Skufferne kan tages ud, når de skal tømmes og fyldes eller rengøres.

Desuden kan frysezonen øges fleksibelt. Ved indfrysning af store madvarer, fx kalkun eller vildt, kan glaspladerne mellem fryseskufferne tages ud.

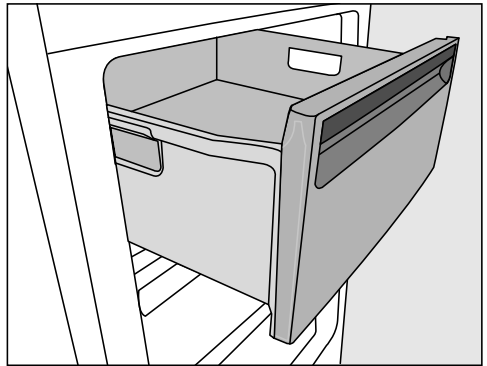

- Træk skufferne helt ud, og løft dem af.
- Løft glaspladen lidt, og træk den ud.

Afrimning

Køle-/fryseskabet er udstyret med et NoFrost-system, så det afrimes automatisk.

Den opståede fugt sætter sig på kølefladen, afrimes automatisk af og til og fordamper.

Den automatiske afrimning gør, at frysezonen altid er fri for is. Ved hjælp af dette særlige system undgås det, at madvarerne begynder at tø op!

Sørg for, at der ikke kommer vand i elektronikken eller i lyset.

 Fare for beskadigelse på grund af fugtighed, der trænger ind.

Dampen fra et damprenøeringsapparat kan beskadige kunststofdele og elektriske komponenter.

Anvend ikke damprenøeringsapparat til rengøring af køle-/fryseskabet.

Der må ikke løbe rengøringsvand igennem afløbshullet til afrymningsvand.

Typeskiltet inde i køle-/fryseskabet må ikke fjernes. Det skal bruges i tilfælde af reparation.

Rengøringsmidler

Anvend kun rengørings- og plejemidler, der er uskadelige for madvarer, indvendigt i køle-/fryseskabet.

For at undgå beskadigelse af overfladerne bør der **ikke** anvendes

- soda-, ammoniak-, syre- eller kloridholdige rengøringsmidler
- kalkopløsende rengøringsmidler
- rengøringsmidler med skurende virkning, fx skurepulver, flydende skuremiddel og pimpsten
- rengøringsmidler, der indeholder opløsningsmiddel
- rengøringsmiddel til rustfrit stål
- opvaskemiddel til opvaskemaskiner
- ovnspray
- glasrengøringsmiddel
- skurende, hårde svampe og børster, fx grydesvampe
- skarpe metalskrabere.

En ren svampeklud og lunkent vand med lidt opvaskemiddel til opvask i hånden er velegnet til rengøringen.

Vejledning vedrørende rengøring findes på de næste sider.

Rengøring og vedligeholdelse

Køle-/fryseskabet forberedes til rengøring

- Sluk køle-/fryseskabet.
- ⏻ vises i displayet, og kølingen er frakoblet.
- Tag madvarerne ud, og opbevar dem et køligt sted.
- Tag fryseskufferne og glaspladerne ud.

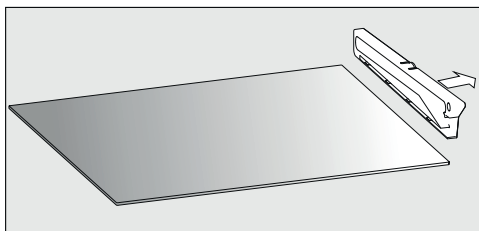

- Træk højre og venstre liste på den øverste glasplade af.

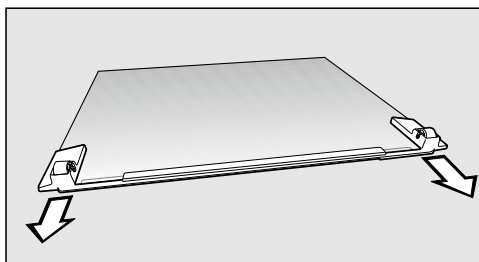

- Træk den forreste liste med hjulene af.
- Tag alle øvrige udtagelige dele ud, når de skal rengøres.

Indvendigt, tilbehør

Køle-/fryseskabet bør rengøres regelmæssigt (2 gange om året).

Lad ikke snavs tørre ind, men fjern det straks.

Udnyt tidspunktet til afrimning, når

- der kun er få eller ingen frysevarer i frysezone
- luftfugtigheden i rummet og rumtemperaturen er lav (køliger årstid).
- Rengør køle-/fryseskabet **indvendigt** med en ren svampekuld, lunkent vand og lidt opvaskemiddel til opvask i hånden.
- Tør efter med rent vand efter rengøringen, og eftertør alt med en klud.
- Lad køle-/fryseskabets dør stå åben et lille stykke tid endnu, så skabet ventileres tilstrækkeligt, og generende lugt undgås.

Følgende dele er **ikke egnede til rengøring i opvaskemaskine:**

- Alle skuffer og skuffelåg (medfølger afhængig af model)
- Fryseelementet
- Rengør dette tilbehør i hånden.

 Fare for beskadigelse på grund af for høje temperaturer i opvaskemaskinen.

Delene i køle-/fryseskabet kan blive misdannede og gjort ubrugelige, hvis de vaskes op ved temperaturer højere end 55 °C.

Vælg til opvaskemaskineegnedede dele udelukkende opvaskesprogrammer med maks. 55 °C.

Ved kontakt med naturlige farvestoffer, fx i gulerødder, tomater og ketchup, kan der opstå misfarvninger på plastdele i opvaskemaskinen. Denne misfarvning har ingen indflydelse på delenes stabilitet.

Følgende dele er **egnede til rengøring i opvaskemaskine**:

- Hylderne (uden lister)
- Isterningbakken

Køle-/fryseskabets front og sidevægge rengøres

Hvis snavs får lov at sidde i længere tid, kan det undertiden være umuligt at fjerne. Overfladerne kan blive misfarvet.

Det er bedst at fjerne snavs på fronten og sidevæggene med det samme.

Alle overflader kan få ridser og misfarvninger, hvis der anvendes uegnede rengøringsmidler.

Læs venligst informationerne i afsnittet Rengøringsmidler.

- Rengør overfladerne med en ren svampeklud, opvaskemiddel til opvask i hånden og varmt vand. Der kan også anvendes en ren, fugtig mikrofiberklud uden rengøringsmiddel til rengøringen.
- Tør efter med rent vand efter rengøringen, og eftertør alt med en blød klud.

Rengøring og vedligeholdelse

Ventilationsgitter rengøres

Støvophobninger øger energiforbruget.

- Rengør ventilationsgitteret regelmæssigt med en pensel eller en støvsuger (anvend evt. afstøvningsbørsten til Miele-støvsugere).

Tip: Hvis man ønsker at få en påmindelse hver 12. måned, skal påmindelse om rengøring af ventilationsgitteret tilkobles (se afsnittet Yderligere indstillinger - Påmindelse: Rengør ventilationsgitteret ).

Tætningslisten i døren rengøres

Hvis tætningslisten i døren er beskadiget eller gledet ud af noten, lukker døren muligvis ikke rigtigt, og køleeffekten reduceres. Som følge heraf dannes der kondensvand indvendigt i køle-/fryseskabet, og der kan opstå tilisning.

Sørg for, at tætningslisten i døren ikke beskadiges, og at den ikke glider ud af noten.

 Fare for beskadigelse på grund af forkert rengøring.

Tætningslisten i døren kan blive porøs efter behandling med olie eller fedtstof.

Kom ikke olie eller fedtstof på tætningslisten i døren.

- Tætningslisten i døren skal rengøres med jævne mellemrum og kun med rent vand. Tør den derefter grundigt af med en tør klud.

Køle-/fryseskabet tages i brug efter rengøringen

- Sæt hylderne ind i køle-/fryseskabet.
- Tilslut strømmen til køle-/fryseskabet igen, og tænd det.
- Kobl Superfrost-funktionen til et stykke tid, så frysezone hurtig bliver kold.
- Skub fryseskufferne med frysevarer ind i frysezone, når temperaturen i frysezone er tilstrækkelig lav, og luk døren.
- Slå Superfrost-funktionen fra, når en konstant frysezonetemperatur på min. $-18\text{ }^{\circ}\text{C}$ er nået.

De fleste funktionsforstyrrelser og fejl, der måtte opstå i den daglige drift, vil man selv kunne afhjælpe. I mange tilfælde kan man spare tid og penge, da det ikke er nødvendigt at tilkalde Miele Service.

Nedenstående oversigt kan være en hjælp, når årsagen til en fejl skal findes, og fejlen skal afhjælpes.

Undlad så vidt muligt at åbne køle-/fryseskabet, indtil fejlen er udbedret, for at undgå unødigt køletab.

Fejl	Årsag og udbedring
Køle-/fryseskabet køler ikke, og lyset tændes ikke, når døren åbnes.	Køle-/fryseskabet er ikke tændt. ■ Tænd køle-/fryseskabet.
	Netstikket sidder ikke rigtigt i stikkontakten, eller stikket på bagsiden af køle-/fryseskabet er ikke sat rigtigt i. ■ Sæt stikkene rigtigt i.
	Sikringen i installationen er udløst. Køle-/fryseskabet, spændingsforsyningen eller et andet produkt kan være defekt. ■ Kontakt en elinstallatør eller Miele Service.
Kompressoren kører hele tiden.	Dette er ingen fejl. For at spare energi skifter kompressoren til et lavere omdrejningstal, når der ikke er behov for så meget køling. Kompressoren kører derved i længere tid.









Småfejl udbedres







Fejl	Årsag og udbedring
Kompressoren kobler stadig hyppigere til og kører i længere tid, så temperaturen i køle-/fryseskabet er for lav.	<p>Ventilationsåbningerne/-arealerne er tildækkede eller støvede.</p> <ul style="list-style-type: none">■ Ventilationsåbningerne/-arealerne må ikke tildækkes.■ Rengør ventilationsåbningerne regelmæssigt for støv.
	<p>Køle-/fryseskabets dør er blevet åbnet ofte, eller en stor mængde friske madvarer er lagt ind til indfrysning.</p> <ul style="list-style-type: none">■ Døren bør kun åbnes, når det er nødvendigt, og da i så kort tid som muligt. <p>Den rigtige temperatur indstilles automatisk igen efter nogen tid.</p>
	<p>Døren er ikke lukket rigtigt. Der kan allerede have dannet sig et tykt lag is i fryseskabet.</p> <ul style="list-style-type: none">■ Luk døren. <p>Den rigtige temperatur indstilles automatisk igen efter nogen tid.</p> <p>Hvis der allerede har dannet sig et tykt lag is, reduceres køleeffekten, hvorved energiforbruget stiger.</p> <ul style="list-style-type: none">■ Afrim køle-/fryseskabet, og gør det rent.
	<p>Rumtemperaturen er for høj. Jo højere rumtemperaturen er, desto længere tid kører kompressoren.</p> <ul style="list-style-type: none">■ Se venligst vejledningen i afsnittet Opstillingsanvisning - Opstillingssted.
Kompressoren kobler stadig hyppigere til og kører i længere tid, så temperaturen i køle-/fryseskabet er for lav.	<p>Temperaturen i køle-/fryseskabet er indstillet for lavt.</p> <ul style="list-style-type: none">■ Korriger temperaturindstillingen.
	<p>Superfrost er stadig tilkoblet.</p> <ul style="list-style-type: none">■ For at spare energi kan man selv frakoble Superfrost tidligere.

Fejl	Årsag og udbedring
<p>Kompressoren kobler sjældnere til og kører i kortere tid, og temperaturen i køle-/fryseskabet stiger.</p>	<p>Dette er ikke en fejl. Den indstillede temperatur er for høj.</p> <ul style="list-style-type: none"> ■ Korrigér temperaturindstillingen. ■ Kontroller temperaturen igen efter 24 timer. <p>Frysevarerne begynder at tø op. Omgivelsestemperaturen er lavere end den, køle-/fryseskabet er beregnet til. Kompressoren kobler sjældnere til, når omgivelsestemperaturen er for lav. Derfor kan det blive for varmt i frysezone.</p> <ul style="list-style-type: none"> ■ Se vejledningen i afsnittet Installation - Opstillingssted. ■ Øg omgivelsestemperaturen.
<p>Køle-/fryseskabet er tiliset, eller der har dannet sig kondensvand indvendigt i køle-/fryseskabet. Døren lukker eventuelt ikke korrekt.</p>	<p>Tætningslisten i døren er gledet ud af noten.</p> <ul style="list-style-type: none"> ■ Kontroller, om tætningslisten sidder rigtigt i noten. <p>Tætningslisten i døren er beskadiget.</p> <ul style="list-style-type: none"> ■ Kontroller, om tætningslisten i døren er beskadiget.
<p>Tætningslisten i døren er beskadiget eller skal udskiftes.</p>	<p>Tætningslisten kan udskiftes uden værktøj.</p> <ul style="list-style-type: none"> ■ Udskift tætningslisten i døren. Den kan købes i faghandlen eller ved henvendelse til vores kunde-center (kontaktinformation findes på omslaget).
<p>Der dannes is på af-dækningen til NoFrost-modulet.</p>	<p>Dette er ingen fejl. Der er dannet kondensat, som er frosset til is. Årsager hertil kan fx være:</p> <ul style="list-style-type: none"> – Døren er blevet åbnet ofte eller står stadig åben. – Der er lagt en stor mængde friske madvarer til indfrysning på en gang. – Høj luftfugtighed i rummet. <ul style="list-style-type: none"> ■ Hold døren lukket så meget som muligt; NoFrost-systemet vil automatisk optø islaget i løbet af nogle dage.







Småfejl udbedres





Meldinger i displayet

Melding	Årsag og udbedring
 lyser i displayet, og køle-/fryseskabet køler ikke, men det kan betjenes, og lyset i det fungerer.	Udstillingsprogrammet er aktiveret. ■ Deaktiver udstillingsprogrammet (se Yderligere indstillinger - Udstillingsprogram deaktiveres).
Der vises intet i displayet. Det er mørkt.	Energispare-mode er tilkoblet: Hvis køle-/fryseskabet ikke har været betjent i længere tid (ca. 10 min.), slukker alle visninger i displayet automatisk. ■ Tryk let på displayet. Den sidste visning vises igen i displayet.
	Sabbat-mode er tilkoblet: Lyset i kølezonen er slukket, og køle-/fryseskabet køler. ■ Tryk let på displayet. Derefter lyser  hvidt i displayet (se Yderligere indstillinger - Sabbat-mode til-/frakobles).
 lyser i displayet, og køle-/fryseskabet kan ikke betjenes.	Låsen er aktiveret. ■ Deaktiver låsen kortvarigt eller helt (se Yderligere indstillinger - Lås aktiveres/deaktiveres).
I displayet lyser  , og der lyder en alarm.	Indstillingen Påmindelse: Rengør ventilationsåbningerne er aktiveret: Dette er en opfordring til at rengøre ventilationsgitteret. ■ Bekræft meldingen ved at berøre  i displayet, og rengør ventilationsåbningerne (se afsnittet Rengøring og vedligeholdelse - Ventilationsåbninger rengøres).
I displayet lyser   gult, og der lyder en alarm.	Døralarmen er aktiveret (se afsnittet Temperatur- og døralarm - Døralarm). ■ Berør   i displayet. Fejlmeldingen blev bekræftet, og alarmeren ophører. Den aktuelle faktiske temperatur vises igen i displayet. ■ Luk døren. Alarmeren stopper.

Melding	Årsag og udbedring
<p>I displayet lyser   rødt, og der lyder en alarm.</p>	<p>Temperaturalarmen er blevet aktiveret (se afsnittet Temperatur- og døralarm - Temperaturalarm): Temperaturen i køle-/fryseskabet er for varm eller for kold i forhold til den indstillede temperatur.</p> <p>Årsager hertil kan fx være:</p> <ul style="list-style-type: none"> - Døren er blevet åbnet ofte. - Der er lagt en stor mængde madvarer ind til indfrysning, uden at Superfrost er tilkoblet. - Der har været en længere strømafbrydelse. - Køle-/fryseskabet er defekt. <p>■ Berør   i displayet.</p> <p>Fejlmeldingen blev bekræftet:   slukker, og alarmen ophører.</p> <p>I displayet vises startbilledet: I displayet vises blinkende i ca. 1 min. den varmeste temperatur, der hidtil har været i frysezone. Derefter skifter temperaturangivelsen til den aktuelle temperatur.</p> <p>Den blinkende temperaturangivelse kan afbrydes:</p> <p>■ Berør temperaturdisplayet.</p> <p>Den viste varmeste temperatur slettes. Derefter vises den aktuelle temperatur igen i temperaturdisplayet.</p> <p>■ Afhjælp alarmtilstanden.</p> <p>■ Kontroller afhængig af temperaturen, om madvarerne er tørt let eller helt op. Hvis det er tilfældet, skal madvarerne forarbejdes (koges eller steges), inden de fryses ned igen.</p>



Småfejl udbedres

Melding	Årsag og udbedring
<p>I displayet lyser   rødt, og der lyder en alarm.</p>	<p>Der vises en strømafbrydelse: Temperaturen i køle-/fryseskabet har inden for de seneste dage eller timer været steget for meget på grund af en strømafbrydelse.</p> <ul style="list-style-type: none">■ Berør   i displayet. <p>Fejlmeldingen blev bekræftet:   slukker, og alarmen ophører.</p> <p>I displayet vises startbilledet: I temperaturdisplayet vises blinkende i ca. 1 min. den varmeste temperatur, der hidtil har været i frysezonen. Derefter skifter temperaturangivelsen til den aktuelle temperatur.</p> <p>Den blinkende temperaturangivelse kan afbrydes:</p> <ul style="list-style-type: none">■ Berør temperaturdisplayet. <p>Den viste varmeste temperatur slettes. Derefter vises den aktuelle temperatur igen i temperaturdisplayet. Køle-/fryseskabet arbejder derefter videre med den seneste temperaturindstilling.</p> <ul style="list-style-type: none">■ Kontroller afhængig af temperaturen, om madvarerne er tøet let eller helt op. Hvis det er tilfældet, skal madvarerne forarbejdes (koges eller steges), inden de fryses ned igen.

Melding	Årsag og udbedring
<p>I displayet lyser  rødt, der vises en fejlkode F med tal, og desuden lyder en alarm.</p>	<p>Der foreligger en fejl. En fejl på køle-/fryseskabet har altid 1. prioritet og afbryder straks alle indstillinger, der netop foretages. Denne vises før en eventuel dør- og/eller temperaturalarm.</p> <ul style="list-style-type: none"> ■ Slå alarmen fra ved at berøre  i displayet. ■ Kontakt Miele Teknisk Service. <p>Ved henvendelse til Miele Teknisk Service skal foruden den viste fejlkode også køle-/fryseskabets modelbetegnelse og fabrikationsnummer oplyses. Disse kan kaldes frem.</p> <ul style="list-style-type: none"> ■ Berør  i displayet. <p>Displayet viser de nødvendige produktdata.</p> <ul style="list-style-type: none"> ■ Bekræft informationsdisplayet med . <p>I nødstilfælde kan køle-/fryseskabet slukkes direkte fra fejlvisningen.</p> <ul style="list-style-type: none"> ■ Berør .

Småfejl udbedres

Lyset fungerer ikke

Fejl	Årsag og udbedring
Lyset fungerer ikke.	<p>Køle-/fryseskabet er ikke tændt.</p> <ul style="list-style-type: none">■ Tænd køle-/fryseskabet.
	<p>Sabbat-mode er aktiveret: Displayet er mørkt, og køle-/fryseskabet køler.</p> <ul style="list-style-type: none">■ Tryk på displayet. <p>Derefter lyser  hvidt i displayet (se Yderligere indstillinger - Sabbat-mode).</p>
	<p>Hvis døren har stået åben i ca. 15 min., slukker lyset automatisk på grund af overopvarmning. Hvis dette ikke var årsagen, foreligger der en fejl.</p> <div data-bbox="404 619 1039 842" style="border: 1px solid gray; padding: 5px;"><p> Fare for elektrisk stød på grund af fritliggende ledninger.</p><p>Hvis lysafdækningen tages af, kan man komme i berøring med strømførende dele.</p><p>Fjern ikke lysafdækningen. LED-lyset bør kun repareres eller udskiftes af Miele Service.</p></div>
	<div data-bbox="404 858 1039 1082" style="border: 1px solid gray; padding: 5px;"><p> Risiko for at komme til skade på LED-lys.</p><p>Lyset svarer til risikogruppe RG 2. Hvis afdækningen er defekt, kan det skade øjnene.</p><p>Kig ikke direkte på lyset med optiske instrumenter (en lup eller lignende), hvis lysafdækningen er beskadiget.</p></div> <ul style="list-style-type: none">■ Kontakt Miele Service.

Generelle problemer med køle-/fryseskabet

Fejl	Årsag og udbedring
Frysevarerne er frosset fast.	Emballagen var ikke tør ved ilægning af madvarerne. ■ Løsn frysevarerne med en stump genstand, fx skaffet af en ske.
Der lyder ingen alarm, selv om døren har stået åben i længere tid.	Dette er ingen fejl! Alarmen er blevet frakoblet i Indstillings-mode (se afsnittet Yderligere indstillinger - Lydstyrke for alarm- og signallyde 🔊) indstilles/frakobles).

Støjårsager

Normale lyde	Hvordan opstår de?
Brrrrr ...	Brummelyde kommer fra motoren (kompressoren). Lyden kan kortvarigt være noget højere, når motoren starter.
Blub, blub ...	Boble-, klukke-, risle- og snurrelyde kommer fra kølemidlet, der flyder gennem rørene.
Klik ...	Klikkelyde høres, når termostaten kobler motoren til eller fra.
Sssrrrrr ...	En let susen kan opstå på grund af luftstrømningen inde i skabet.
Knæk ...	Knæklyde forekommer, når køle-/fryseskabets materiale udvider sig.

Husk på, at motor- og strømningsslyde i kølesystemet ikke kan undgås!

Lyde	Årsag og udbedring
Klapren, raslen, klirren	Køle-/fryseskabet står ujævnt. Juster det i vater med et vaterpas. Juster køle-/fryseskabet ved hjælp af de indstillelige ben, eller læg noget under.
	Køle-/fryseskabet berører et køkkenskab eller andre produkter. Ryk det væk.
	Skuffer, kurve eller hylder sidder ustabilt eller i klemme. Kontroler de udtagelige dele, og anbring dem eventuelt anderledes.
	Flasker eller beholdere rører hinanden. Ryk disse lidt fra hinanden.

Kontakt i tilfælde af fejl

Kontakt forhandleren eller Miele Kundecenter, hvis det ikke er muligt selv at udbedre fejlen.

Bestil service via Mieles hjemmeside www.miele.dk/service.

Kontaktinformation til Miele Kundecenter findes i slutningen af denne dokumentation.

Typeskiltet sidder inde i køle-/fryseskabet.

Produktoplysninger vises

Disse oplysninger findes i indstillingsmode under Informationer **i** (se afsnittet Yderligere indstillinger) eller på typeskiltet inde i køle-/fryseskabet.

– Licensaftaler vises

Man kan få vist anvendte licenser under ©.

Service / Garanti

EPREL- database

Fra 1. marts 2021 findes informationer om energimærkning og krav til øko-design i den europæiske produktdata-base (EPREL). Produktdatabasen kan ses her: <https://eprel.ec.europa.eu/>. Her bliver du bedt om at indtaste modelidentifikation.

Modelidentifikationen står på typeskiltet.

Miele			
XXXXXXXX ← Nr. XX/XXXXXXXXXX.			
WEINTEMPERIER-SCHRANK-UNTERTISCHMODELL MULTI-TEMPERATURE WINE STORAGE CABINET-UNDER-COUNTER ARMOIRE DE MISE EN TEMP. DES VINS-MOD. ENCASTRABLE SOUS PLAN ARMARIO P. ACCORDIONE SOTTO TAV. VINO-S.MOD.EMPIOTREAVO EN CANTINA BRIT-BAU TEMPERATURWEINKABIN			
Klasse/Class Classe/Clase	Ap-Typ/AP-Type AP-Tipo/AP-Tipo	Bruttinhalt/Gross Capacity Volume Brut./Capacidad Bruta	Gefriervermögen/Freezing Capacity Pouvoir de Congel./Capac. Congeladora
SN-ST		XXX l	
Nut./Capac. Tot	Geo /K /G /WEN /KALT Tot /R /F /WINE /CHILL	R600a: XXg	
Volume U e	To /R /C		
Capac. Util	Tot /F /C /WINE /CHILL		

Miele Service

- Service inden for kort tid
- Lokale Miele-serviceteknikere i landsdækkende servicenet
- Teknikerne er specialuddannede i Miele's produkter
- Centralt dirigerede servicevogne
- Stor reservedelsbeholdning i servicevognen
- Originale Miele-reservedele
- 24 måneders garanti på alle fabriksnye Miele-produkter, -reservedele og reparationer
- Garanteret levering af reservedele i mange år efter at produktet er taget ud af salgsprogrammet

Reparationservice

Får du brug for reparationservice, klarer vi det hurtigt med egen serviceafdeling. Vi har over hele landet mere end 60 lokalt boende serviceteknikere og er derfor altid tæt på kunderne. Ventetiden på at få besøg af en servicetekniker er normalt kun ganske få dage, så dit produkt hurtigt er klar til brug igen. Dette kan vi gøre i kraft af vores store stab af serviceteknikere, som kører i centralt dirigerede servicevogne.

Teknikeren medbringer en stor mængde originale Miele-reservedele i sin servicevogn. Dette bevirker, at langt de fleste reparationer klares med det samme uden yderligere servicebesøg.

Rygraden i god service er dygtige serviceteknikere. Alle vores teknikere har en relevant faglig håndværksmæssig uddannelse, og denne suppleres løbende med Miele's egen uddannelse i drift, vedligeholdelse og reparation af vores produkter. Du kan derfor også altid få råd og vejledning om produkternes drift og vedligeholdelse.

Servicebestilling

Kontakt Miele Kundecenter via miele.dk/service

Miele's garanti

De efterfølgende bestemmelser om garanti omfatter udelukkende fabriksnye produkter. Garantien er gældende 24 mdr. fra købsdato, når der forevises kvittering, regning eller tilsvarende, hvoraf købsdato fremgår. Funktionssvigt på produkterne, der skyldes installationsmæssige forhold, dækkes ikke af garantien. Garantien indskrænker ikke købers rettigheder if. lovgivningen over for Miele.

Miele's garanti omfatter:

Fabriksnye produkter beregnet til private husholdninger og anvendt til rette formål. Fabrikations- og materialefejl, såfremt disse fejl konstateres under produktets normale brug.

For mindre øer, hvor færgetransport er påkrævet, Grønland og Færøerne gælder dog særlige bestemmelser.

Miele's garanti indebærer:

For store produkter betaler Miele alle udgifter til reservedele, arbejds løn og rejseudgifter for tekniker. Såfremt Miele skønner det nødvendigt, at produktet sendes til et Miele værksted, betaler Miele alle fragtudgifter hertil. For små produkter betaler Miele alle udgifter til reservedele og arbejds løn, hvorimod fremsendelse af produktet sker for købers regning og risiko. Efter udbedring af fejlen sker returnering af produktet for Miele's regning og risiko. Dele udskiftet ved en sådan reparation tilhører Miele.

Miele's garanti omfatter ikke:

- Fejl eller skader opstået direkte eller indirekte som følge af overlast, fejlbetjening, misbrug, skødesløs behandling, mangelfuld vedligeholdelse, fejlagtig indbygning, opstilling og tilslutning, spændingsvariationer og elektriske forstyrrelser eller ved reparation udført af andre end de af Miele autoriserede teknikere.
- Fejl eller skader opstået som følge af erhvervsmæssig eller anden brug af produkter, der er beregnet til private husholdninger.
- Erstatning for eventuelle følgeskader, herunder skader på andre genstande, driftstab etc., medmindre andet er lovmæssigt fastlagt.

Uberettiget tilkaldelse af Miele Service:

Inden Miele Service tilkaldes, kontrolleres de fejlmuligheder, det er muligt selv at udbedre. Såfremt kravet om udbedring er uberettiget, eksempelvis hvis produktets svigt skyldes en defekt sikring eller et defekt afløb, påhviler det kunden selv at betale de omkostninger, der er forbundet med at have tilkaldt service.

Transportskader:

Skulle produktet have fået en transportskade under en transport, som køber selv har sørget for, rettes omgående henvendelse til den forhandler, hvor produktet er købt.

Service / Garanti

Lov om køb:

Bestemmelserne vedrørende garanti er gældende fra ikrafttrædelse af Lov om køb år 2002. Garantien fratager ikke køber adgang til at gøre et eventuelt ansvar efter købeloven gældende over for den forhandler, hvor produktet er købt. Henvendelse til Miele A/S virker samtidig som reklamation over for forhandleren.

Indberetning:

Ønskes fejlen ikke afhjulpet omgående, skal eventuelle krav i henhold til Miele's garanti sammen med den fornødne dokumentation for købsdato være indsendt skriftligt inden garantiens udløb til

Miele A/S

Erhvervsvej 2, Postboks 1371

DK - 2600 Glostrup.

Opstillingsanvisning

 Fare for brand og beskadigelse på grund af varmeafgivende produkter.

Varmeafgivende produkter kan antændes og sætte ild til køle-/fryseskabet.

Stil ikke varmeafgivende produkter som fx mini-bageovne, dobbeltkogeplader eller toastere på køle-/fryseskabet.

 Risiko for brand og beskadigelse på grund af åbne flammer.

Åbne flammer kan sætte køle-/fryseskabet i brand.

Undgå åbne flammer, fx lys, i nærheden af køle-/fryseskabet.

Side-by-side-opstilling

 Fare for beskadigelse på grund af kondensat på køle-/fryseskabets ydervægge.

Ved høj luftfugtighed kan der dannes kondensat på køle-/fryseskabets ydervægge, som kan medføre korrosion.

Opstil principielt ikke et køle-/fryseskab ved siden af eller oven på andre modeller.

Dette køle-/fryseskab må aldrig opstilles side-by-side med andre modeller, da det ikke har integreret opvarmning i sidevæggene.

Ved opstilling af flere køle-/fryseskabe ved siden af hinanden skal der være en afstand på 100 mm mellem køle-/fryseskabene.

Spørg Miele-forhandleren, hvilke kombinationer dette køle-/fryseskab kan indgå i.

Installation

Opstillingssted

Et tørt og godt ventileret rum er velegnet.

Vær ved opstilling af køle-/fryseskabet opmærksom på, at dets energiforbrug øges, hvis det opstilles lige ved siden af en radiator, et komfur, en ovn eller en anden varmekilde. Opstil det heller ikke ved et vindue, hvor det udsættes for direkte sol.

Jo højere rumtemperaturen er, desto længere tid kører kompressoren, og desto højere bliver energiforbruget.

Vær desuden opmærksom på følgende ved indbygning af køle-/fryseskabet:

- Stikkontakten skal være let tilgængelig og bør ikke være anbragt bag køle-/fryseskabet.
- Stikket og ledningen må ikke berøre køle-/fryseskabets bagside, da de ellers kan blive beskadiget af køle-/fryseskabets vibrationer.
- Heller ikke andre produkter bør tilsluttes ved hjælp af stikkontakter i området bag dette køle-/fryseskab.

 Risiko for beskadigelse som følge af korrosion!

Ved høj luftfugtighed kan der dannes kondensat på køle-/fryseskabets ydervægge. Dette kondensvand kan medføre korrosion på ydervæggene. For at forebygge dette anbefales det at opstille køle-/fryseskabet i et tørt rum med aircondition og/eller rum med tilstrækkelig ventilation.

Kontroller efter opstilling, at køle-/fryseskabets dør kan lukkes rigtigt, at de anførte ventilationsåbninger-/arealer overholdes, og at køle-/fryseskabet er opstillet iht. anvisningerne.

Klimaklasse

Køle-/fryseskabet er beregnet til en bestemt klimaklasse (rumtemperaturområde), hvis grænser skal overholdes.

En lavere rumtemperatur medfører, at kompressoren står stille i længere tid. Dette kan medføre højere temperaturer i køle-/fryseskabet og deraf følgende skader.

Klimaklassen står på typeskiltet inde i køle-/fryseskabet.

Klimaklasse	Rumtemperatur
SN	+10 til +32 °C
N	+16 til +32 °C
ST	+16 til +38 °C
T	+16 til +43 °C

Hvis et fryseskab i klimaklasse SN anvendes ved koldere rumtemperaturer (ned til +5 °C), er korrekt funktion sikret.

Ventilation

⚠ Fare for brand og beskadigelse på grund af utilstrækkelig ventilation. Hvis køle-/fryseskabet ikke ventileres tilstrækkeligt, går kompressoren ofte i gang og kører i en længere periode. Dette medfører øget energiforbrug og højere kompressor-driftstemperatur, hvorved kompressoren kan blive beskadiget.

Sørg for tilstrækkelig ventilation omkring køle-/fryseskabet.

Overhold altid de angivne ventilationsåbninger-/arealer.

Ventilationsåbningerne-/arealerne må ikke tildækkes eller lukkes.

Desuden skal de jævnligt rengøres for støv.

Luften på bagsiden af køle-/fryseskabet opvarmes.

Medfølgende vægafstandsholdere monteres

For at opnå det deklarerede energiforbrug og undgå, at der dannes kondensvand ved høj omgivelsestemperatur, skal vægafstandsholderne anvendes. Med de monterede vægafstandsholdere øges køle-/fryseskabets dybde med ca. 15 mm. Hvis vægafstandsholderne ikke anvendes, har dette ingen indflydelse på køle-/fryseskabets funktion. Dog øges energiforbruget en smule ved mindre vægafstand.

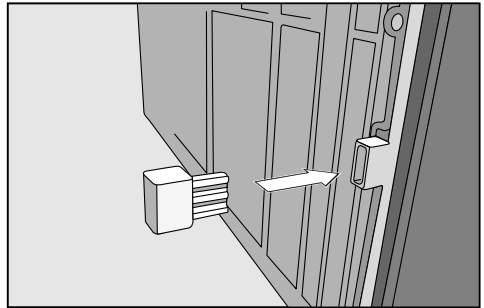

- Monter vægafstandsholderne nederst til venstre og nederst til højre på bagsiden af køle-/fryseskabet.

Installation

Køle-/fryseskabet opstilles

⚠ Risiko for at komme til skade og for beskadigelse, hvis køle-/fryseskabet vippes.

Hvis køle-/fryseskabet opstilles af en enkelt person, er der fare for at komme til skade og for beskadigelse.

Sørg for at være to personer om at opstille køle-/fryseskabet.

⚠ Risiko for beskadigelse af gulvet.

Flytning af køle-/fryseskabet kan medføre beskadigelser på gulvet.

Flyt køle-/fryseskabet forsigtigt på sarte gulve for ikke at beskadige gulvet.

For at gøre det nemmere at opstille køle-/fryseskabet er det på bagsiden udstyret med transportgreb foroven og transporthjul forned.

Tip: Køle-/fryseskabet skal være tomt, når det opstilles.

- Stil med det samme køle-/fryseskabet så tæt som muligt på det sted, hvor det skal opstilles.
- Tilslut køle-/fryseskabet til elnettet, som beskrevet i afsnittet Eltilslutning.
- Flyt forsigtigt køle-/fryseskabet til opstillingsstedet.
- Opstil køle-/fryseskabet med vægafstandsholderne (hvis monteret) eller med bagsiden helt op mod væggen.

Køle-/fryseskabet justeres

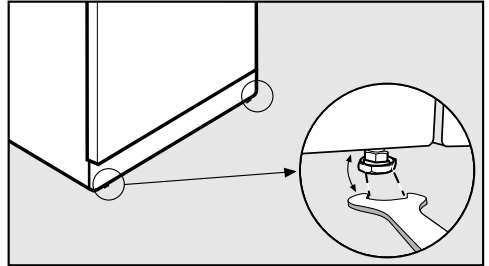

- Juster køle-/fryseskabet med de forreste indstillelige ben ved hjælp af den medfølgende gaffelnøgle.

Døren understøttes

⚠ Risiko for beskadigelse og tilskadekomst, hvis køle-/fryseskabets dør falder ud, eller køle-/fryseskabet tipper.

Hvis det ekstra justerbare ben ① på det nederste hængselbeslag ikke støtter rigtigt på gulvet, kan køle-/fryseskabets dør falde ud, eller køle-/fryseskabet tippe.

Skru det justerbare ben så langt ud med den medfølgende gaffelnøgle, at det støtter på gulvet.

Drej herefter det justerbare ben yderligere 90° ud.

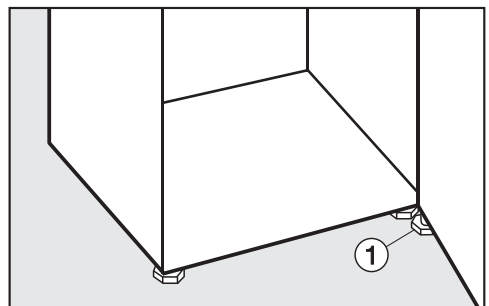

Køle-/fryseskabet indbygges i en køkkenrække

⚠ Fare for brand og beskadigelse på grund af utilstrækkelig ventilation. Hvis køle-/fryseskabet ikke ventileres tilstrækkeligt, går kompressoren oftere i gang og kører i en længere periode. Dette medfører øget energiforbrug og højere kompressor-driftstemperatur, hvorved kompressoren kan blive beskadiget.

Sørg for tilstrækkelig ventilation omkring køle-/fryseskabet.

Overhold altid de angivne ventilationsåbninger-/arealer. Ventilationsåbningerne må ikke tildækkes eller lukkes.

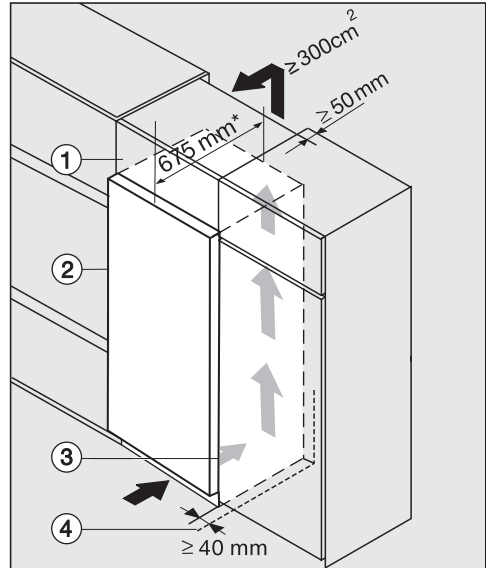

- ① Overskab
- ② Køle-/fryseskab
- ③ Køkkenskab
- ④ Væg

* Når der er monteret vægafstandsholdere, øges køle-/fryseskabets dybde med ca. 15 mm.

Køle-/fryseskabet kan indbygges imellem alle typer køkkenmoduler og opstilles lige ved siden af køkkenskabet. I forhold til køkkenskabsfronten skal køle-/fryseskabets front rage min. 65 mm ud. Derved kan køle-/fryseskabets dør åbnes og lukkes uden problemer. For at tilpasse køle-/fryseskabet til køkkenmodulerne kan der anbringes et overskab ① oven over køle-/fryseskabet.

Ved opstilling af køle-/fryseskabet ved siden af en væg ④ skal der i hængselingssiden være en afstand mellem væggen ④ og køle-/fryseskabet ② på min. 40 mm.

Installation

Jo større ventilationsarealet er, desto mere energibesparende arbejder kompressoren.

- For at sikre tilstrækkelig ventilation skal der på bagsiden af køle-/fryseskabet være en udluftningskanal med en dybde på min. 50 mm i hele overskabets bredde.
- Ventilationsarealet under loftet skal være min. 300 cm^2 , så den opvarmede luft kan trænge uhindret ud.

Mål

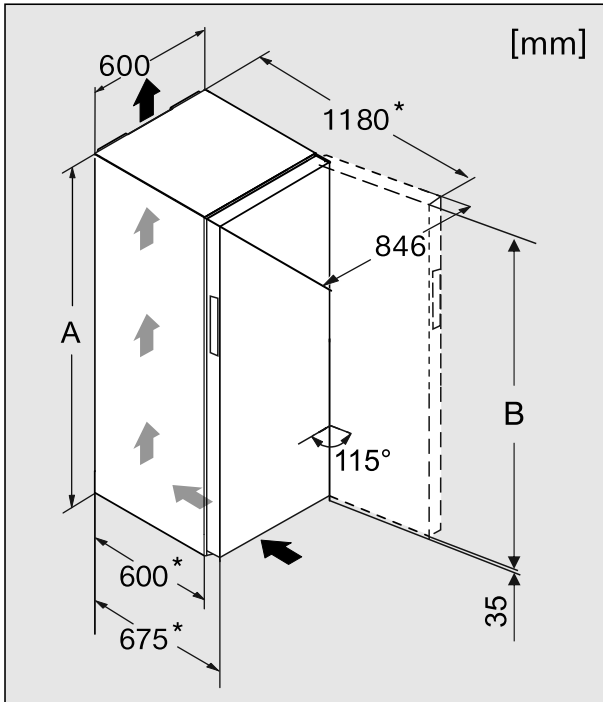

	A [mm]	B [mm]
FN 22263 ws	1250	1215
FN 24263 ws	1450	1415
FN 26263 ws	1650	1615
FN 28263 ws	1850	1815

* Mål uden monterede vægafstandsholdere. Hvis de medfølgende vægafstandsholdere anvendes, øges køle-/fryseskabets dybde med 15 mm.

Installation

Hængslingssiden ændres

Køle-/fryseskabet leveres med hængsling i højre side. Hvis døren skal være hængslet i venstre side, skal hængslerne flyttes.

⚠ Risiko for at komme til skade og for beskadigelse ved ændring af hængslingssiden.

Hvis ændring af hængslingssiden foretages af en enkelt person, er der større fare for at komme til skade og for beskadigelse.

Sørg for at være to personer om at ændre hængslingssiden.

Hvis tætningslisten i døren er beskadiget eller gledet ud af noten, lukker døren muligvis ikke rigtigt, og køleeffekten reduceres. Der dannes kondensvand indvendigt i køle-/fryseskabet, og der kan opstå tilisning.

Sørg for, at tætningslisten i døren ikke beskadiges, og at den ikke rutsjer ud af noten.

Ændring af hængslingssiden forberedes

Følgende værktøj er nødvendigt til ændring af hængslingssiden:

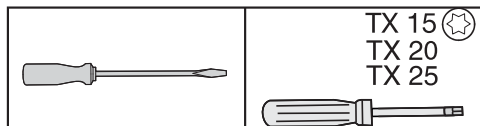

- Bred et egnet underlag ud på gulvet foran køle-/fryseskabet for at beskytte dets dør og gulvet mod beskadigelser under ændring af hængslingssiden.

De øverste afdækninger tages af

- Åbn døren.

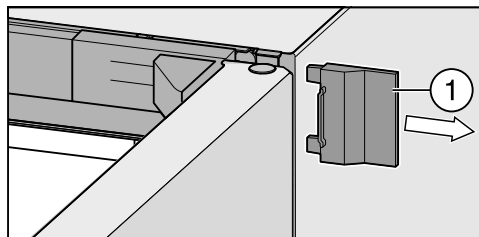

- Skub den yderste højre afdækning ① af.

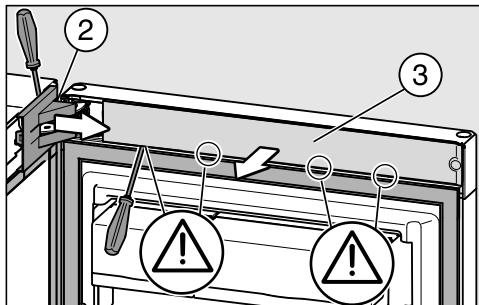

- Tag afdækningen ② af dørhængslet.
- Tag panelet ③ på dørens inderside af.

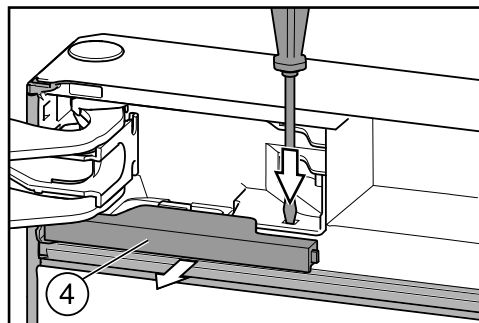

- Tryk lasken ned med en kærskrue-trækker, og træk afdækningen ④ ud af fastgøringen.

Døren tages af

⚠ Risiko for at komme til skade, når døren tages af!

Når lejebolten herefter fjernes fra den nederste dør, er døren ikke længere sikret.

Sørg for at holde den nederste dør godt fast.

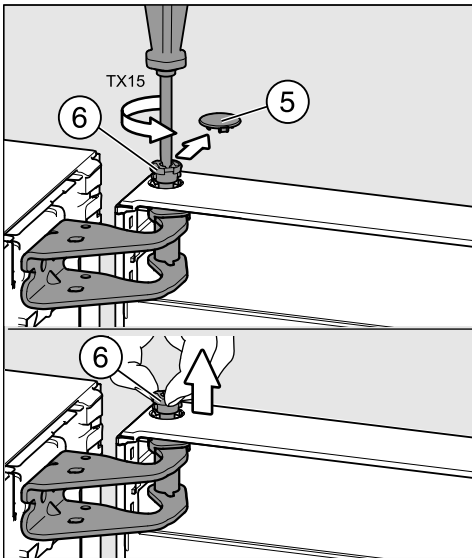

- Træk sikkerhedsafdækningen ⑤ forsigtigt af.
- Skru bolten ⑥ lidt ud (ca. ¼ omdrejning), indtil det siger klik.
- Træk nu bolten ⑥ helt ud med fingrene.
- Tag døren af, og stil den forsigtigt ned.

Det nederste hængselbeslag flyttes

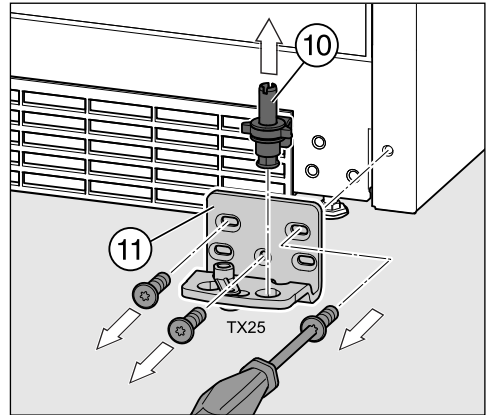

- Træk den komplette lejebolt ⑩ med skive og justeringsfod ud opad.
- Skru hængselbeslaget ⑪ af.

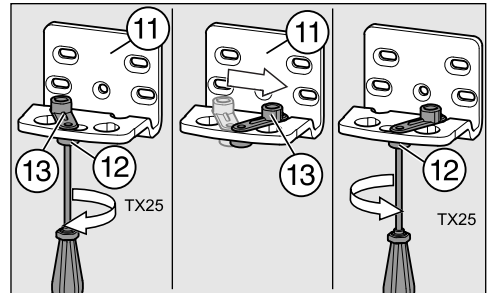

- Løsn skruen ⑫ på dørlukningshjælperen ⑬ på hængselbeslaget ⑪ lidt.
- Drej dørlukningshjælperen ⑬ 90° mod højre over i det overfor liggende hul i hængselbeslaget ⑪.
- Stram derefter skruen ⑫ igen.

Installation

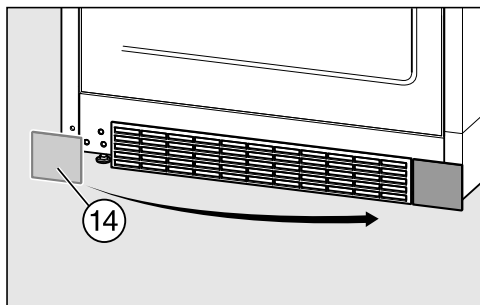

- Tag afdækningen 14 af, og sæt den på i modsatte side.

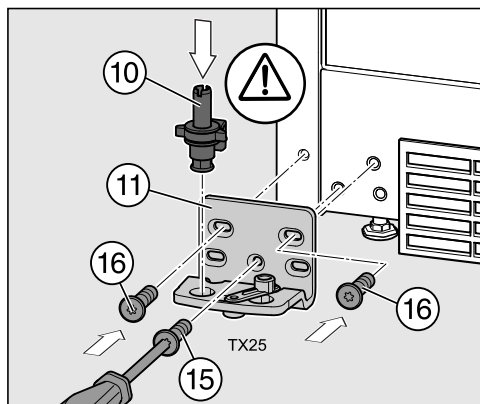

- Skru hængselbeslaget 11 på i modsatte side; begynd med skruen 15 nederst i midten.
- Skru derefter de to andre skruer 16 i.
- Sæt hele lejebolten 10 med skive og justeringsfod i igen.

Vigtigt! Låsetappen i lejebolten skal igen pege bagud.

Det øverste hængselbeslag flyttes

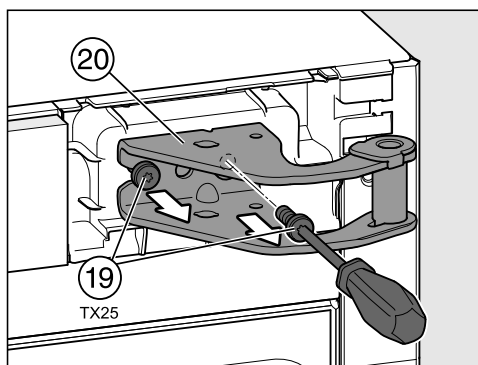

- Skru skruerne 19 ud af hængselbeslaget 20, og tag det af.

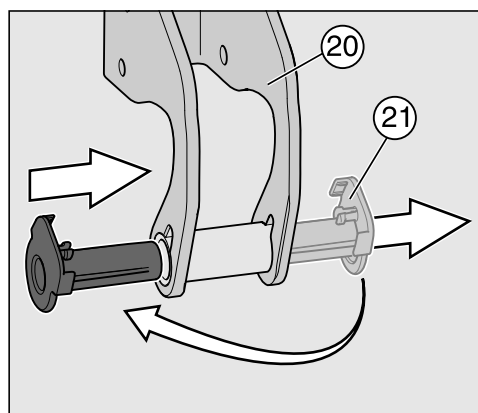

- Træk lejebøsningen 21 ud af skinnen i dørhængslet 20, og sæt den i igen i modsatte side.

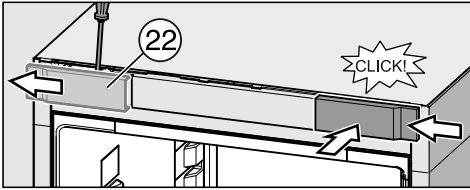

- Tag afdækningen af.
- Vend afdækningen ② 180°, og sæt den på i modsatte side. Skub først afdækningen på fra siden, og sørg for, at den går i hak foran.

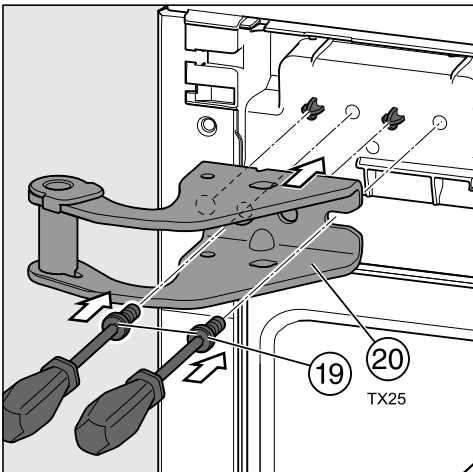

- Bor nu hullerne til øverste dørhængsel med et spidsbor.
- Sæt det øverste dørhængsel ② på tappene på køle-/fryseskabet.
- Skru dørhængslet ② fast med skrue-
ne ①.

Døren forberedes

Tip: Læg den afmonterede dør på et egnet, stabilt underlag for at beskytte den mod beskadigelser. Anbring den med ydersiden nedad.

Døråbneren flyttes

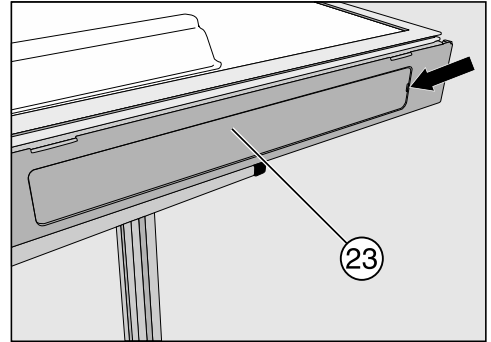

- Fjern afdækningen ③ fra åbningen til dørgrebet.

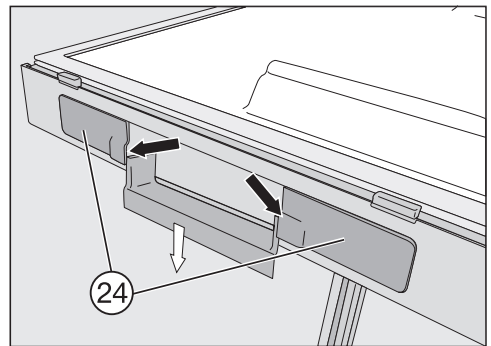

- Tryk døråbneren ned, og fjern afdækningerne ④ til højre og venstre for dørgrebet.

Installation

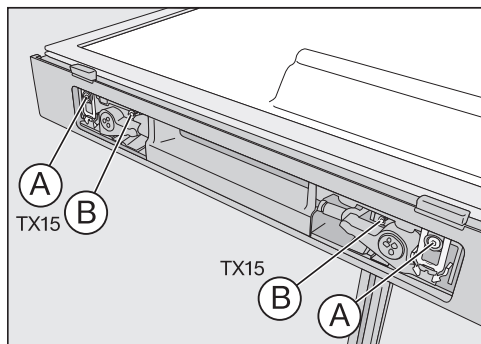

- Skru skrueene med grå plastkrave **A** og skrueene uden krave **B** helt ud.

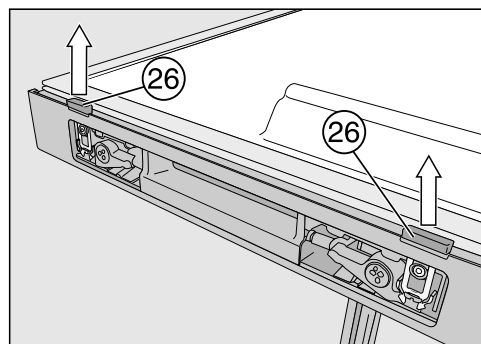

- Træk døråbningskyderne **26** ud opfater med stor kraft.

Tip: Tryk døråbneren nedad. Skyderen er da nemmere at trække ud.

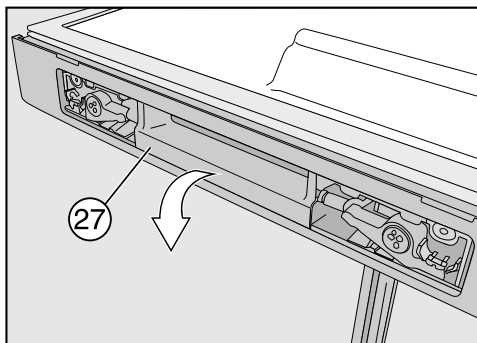

- Tag nu døråbneren **27** af.

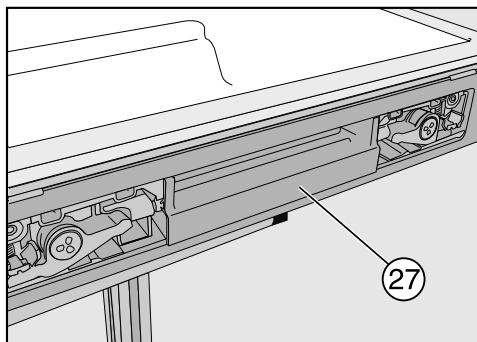

- Sæt døråbneren **27** på i modsatte side.

Plastklodsen på skyderen må ikke ramme dørens tætningsliste. Ellers bliver tætningslisten i døren beskadiget.

Den flade side af døråbningsskyderen **26** skal vende mod tætningslisten i døren.

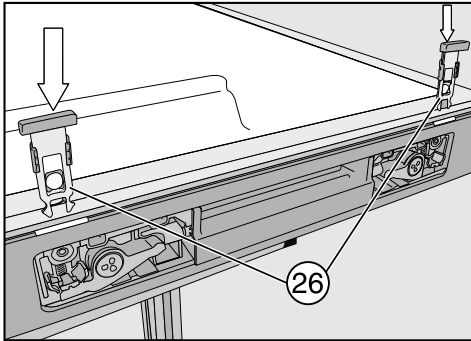

- Skub døråbningsskyderne **26** gennem åbningen, indtil de går i hak.

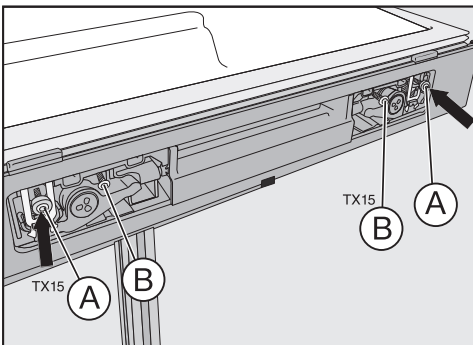

- Fastgør døråbneren med skruen med plastkrave **A** og skruen uden krave **B**. Stram ikke skrueerne for meget!

Tip: Kontroller ved aktivering af døråbneren, om denne glider let. Hvis den ikke gør det, skal skrueerne løsnes lidt.

- Sæt afdækningerne **23** og **24** på.

Proppen i dørlejbøsningen flyttes

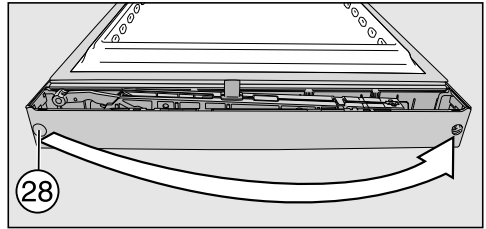

- Træk proppen ud af dørlejbøsningen **28**, og sæt den i igen i modsatte side.

Fjederklemmen flyttes

- Flyt fjederklemmen **29** (lukkeanordning) til modsatte side:

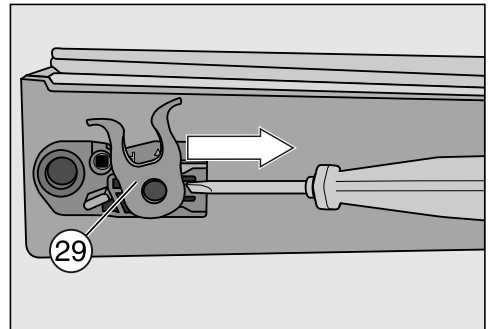

- Løsn fjederklemmen **29** fra skinnen.

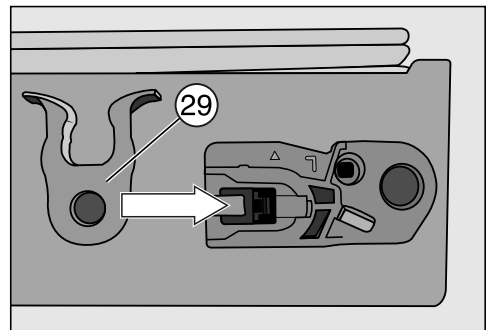

- Skub fjederklemmen **29** ind i skinnen i modsatte side.

Installation

Døren monteres

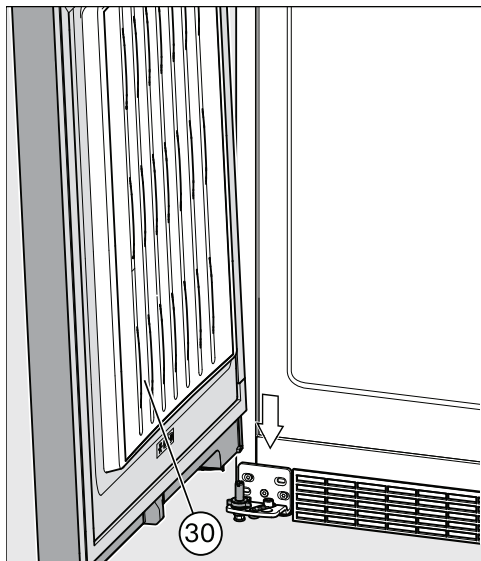

- Sæt døren ③① på lejebolten oppefra.

- Før den øverste åbning på døren i hængslingssiden på dørhængslet med lejebøsningen.

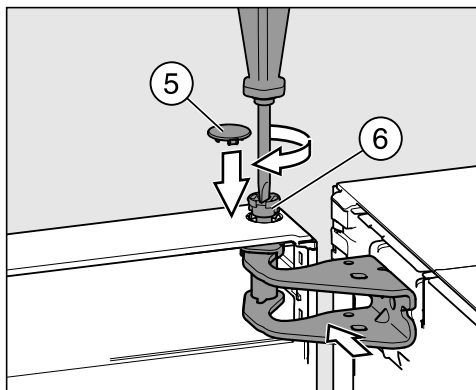

- Sæt bolten ⑥ ind i lejebøsningen med fingrene.
- Skru bolten ⑥ i (ca. ¼ omdrejning), indtil det siger klik.
- Sæt sikkerhedsafdækningen ⑤ på bolten ⑥.

Døren ③① er først monteret sikkert, når sikkerhedsafdækningen ⑤ er sat rigtigt på.

De øverste afdækninger sættes på

- Åbn døren 90°.

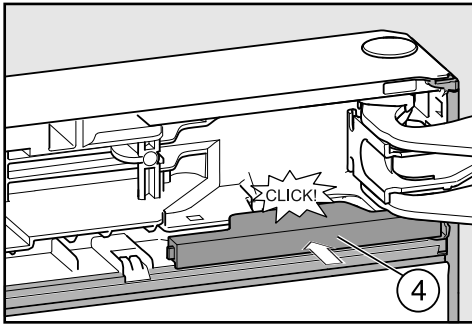

- Skub afdækningen ④ ind, indtil den går i hak.

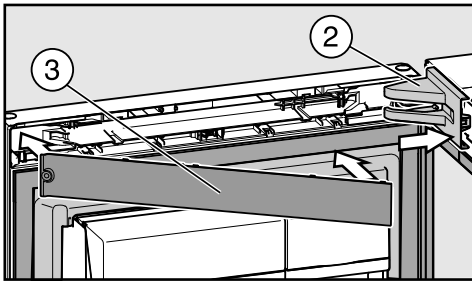

- Sæt afdækningen ② på dørhængslet.
- Sæt panelet ③ på, så det går i hak.

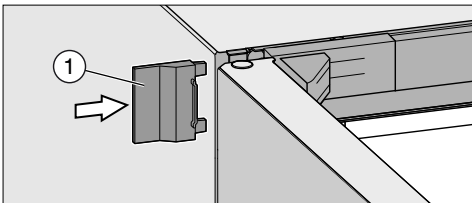

- Skub den yderste afdækning ① på.
- Luk døren.

Køle-/fryseskabets døre justeres

Døren kan herefter justeres i forhold til kabinettet.

For overskuelighedens skyld er døren ikke lukket på illustrationen nedenfor.

Døren kan justeres via de yderste aflange huller i det nederste hængselbeslag:

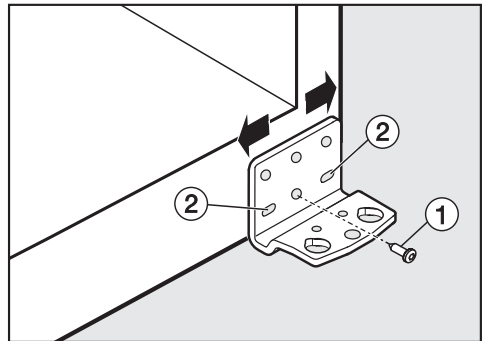

- Fjern den midterste skrue ① på hængselbeslaget.
- Skru de to yderste skruer ② lidt ud.
- Juster døren ved at forskyde hængselbeslaget mod venstre eller højre.
- Stram derefter skrue ②, og skru eventuelt den midterste skrue ① i igen, hvis det er muligt.

Installation

Eltilslutning

Køle-/fryseskabet leveres med et stik godkendt i EU, som dog ikke må anvendes i en dansk installation, da køle-/fryseskabet derved ikke jordforbindes iht. Stærkstrømsbekendtgørelsen. Udskiftning til dansk stik skal foretages af en uddannet fagmand. Alternativt kan der anvendes en adapter til overgang mellem Schuko-stikprop og dansk jordingsssystem. En sådan kan købes ved henvendelse til vores kundecenter (kontaktinformation findes på omslaget).

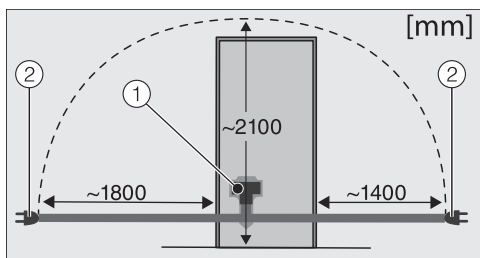

- ① Køle-/fryseskabsstik
- ② Netstik

En længere tilslutningsledning kan købes ved telefonisk henvendelse til vores kundecenter (kontaktinformation findes på omslaget).

Opstil køle-/fryseskabet, så stikkontakten er frit tilgængelig. Hvis stikkontakten ikke er frit tilgængelig, skal produktet kunne afbrydes på gruppeafbryderen.

 Brandfare på grund af overopvarmning.

Hvis køle-/fryseskabet anvendes med stikdåser eller forlængerledninger kan det medføre overbelastning af ledningerne.

Af sikkerhedsgrunde må der ikke anvendes stikdåser eller forlængerledning.

Den elektriske montering skal foretages af en uddannet fagmand i henhold til Stærkstrømsbekendtgørelsen.

Af sikkerhedsårsager anbefaler vi, at der anvendes et HPFI-relæ af typen  i husinstallationen til eltilslutning af køle-/fryseskabet.

En beskadiget tilslutningsledning må kun udskiftes med en special tilslutningsledning af samme type (kan købes ved henvendelse til vores kundecenter). Af sikkerhedsmæssige grunde må ledningen kun udskiftes af Miele Service eller en anden uddannet fagmand.

Nominal effekt og sikring fremgår af denne brugsanvisning eller typeskiltet. Sammenlign disse oplysninger med dataene for eltilslutning på opstillingsstedet.

I tvivlstilfælde bør man kontakte en uddannet el-fagmand.

Køle-/fryseskabet må ikke tilsluttes en særskilt, lokal strømforsyning, fx solarstrøm med vekselretter. Ellers kan det føre til sikkerhedsafbrydelse på grund af spidsbelastning, når køle-/fryseskabet tændes. Elektronikken kan blive beskadiget.

Skal ekstrabeskyttes, jf. stærkstrømsreglementet

Køle-/fryseskabet tilsluttes

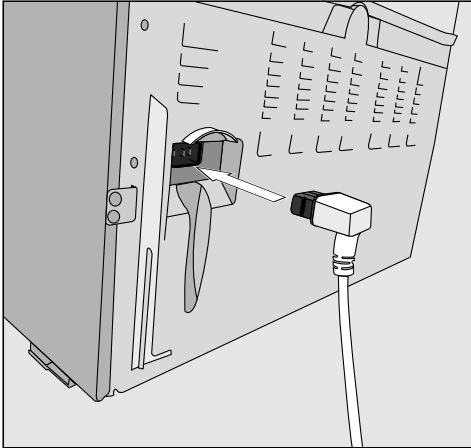

- Sæt stikket i på bagsiden af køle-/fryseskabet.

Sørg for, at stikket sidder rigtigt.

- Sæt netstikket i stikkontakten.

Køle-/fryseskabet er nu tilsluttet til el-nettet.

Displayet viser .

Følg nu fremgangsmåden, der er beskrevet i afsnittet Køle-/fryseskabet tændes og slukkes - Køle-/fryseskabet tændes.

Miele A/S
Erhvervsvej 2
2600 Glostrup
www.miele.dk

Kontakt: miele.dk/service

Miele & Cie. KG
Carl-Miele-Straße 29
33332 Gütersloh
Tyskland

FN 22263 ws, FN 24263 ws, FN 26263 ws, FN 28263 ws