

# SERVICE Bulletin

Air conditioners  
FJX7333, 9600051006, 936006663  
FJX7333, 9600051007, 936006664

- Ⓓ **Erhöhte Betriebsgeräusche**
- Ⓔ **Increased operating noise**
- Ⓕ **Bruits de fonctionnement élevés**



## Erhöhte Betriebsgeräusche

Bei den oben aufgeführten Geräten bis Serien Nummer 410xxxxx kann es zu erhöhten Betriebsgeräuschen kommen.

Ursprung der unerwünschten Geräusche sind die Kompressor Lagerung und Vibrationen der Kältemittelleitung.

Durch die Installation des Kits, Ersatzteilnummer 330109506 werden diese minimiert.

## Increased operating noise

The appliances listed above up to series number 410xxxxx may make increased operating noises.

The source of the unwanted noise is the compressor bearing and vibrations in the refrigerant line.

These are minimised by installing the kit, spare part number 330109506.

## Bruits de fonctionnement élevés

Les appareils mentionnés ci-dessus jusqu'au numéro de série 410xxxxx peuvent présenter des bruits de fonctionnement élevés.

L'origine de ces bruits indésirables est le palier du compresseur et les vibrations de la conduite de frigorigène.

L'installation du kit, numéro de pièce de rechange 330109506, permet de minimiser ces bruits.

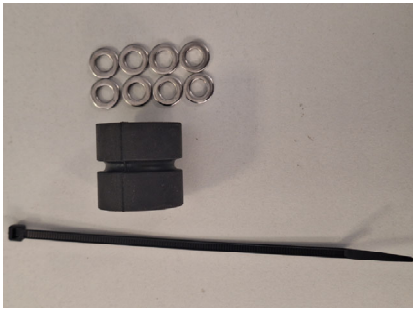

Service Kit 330109506:  
8 washers  
1 damping piece  
1 cable tie



Tools:  
Screwdriver / torx tx20  
wrench for nut (wrench size 10mm)  
magnetic rod (is recommended)  
simple rod (is recommended)

1.

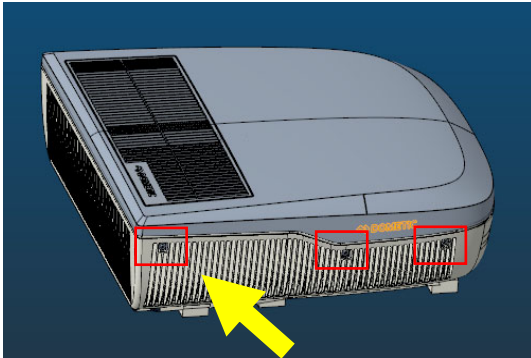

Trennen Sie die Stromversorgung und entfernen Sie die Abdeckung der Klimaanlage.

Disconnect the power supply and remove the air conditioning cover.

Débranchez l'alimentation électrique et retirez le couvercle du climatiseur.

2.

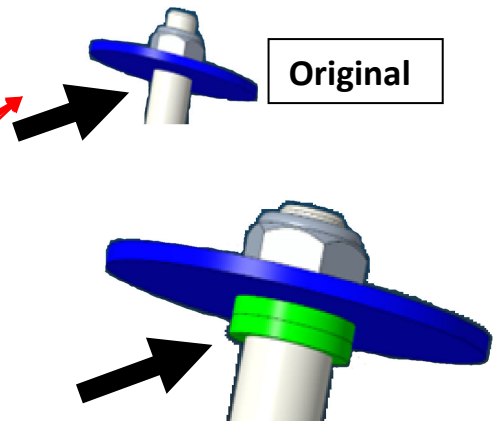
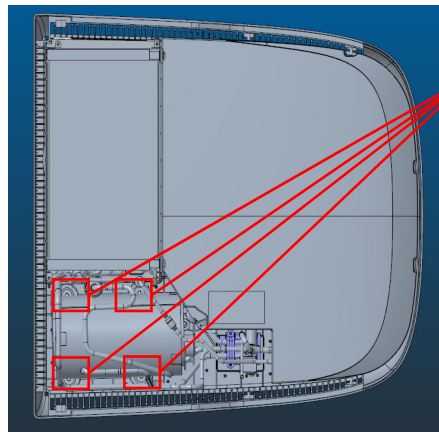

**With 2 added washers (green).**

Montieren Sie an jeden der 4 Haltepunkte des Kompressors jeweils 2 Unterlegscheiben.

Fit 2 washers to each of the 4 holding points of the compressor.

Montez 2 cales sur chacun des 4 points de fixation du compresseur.

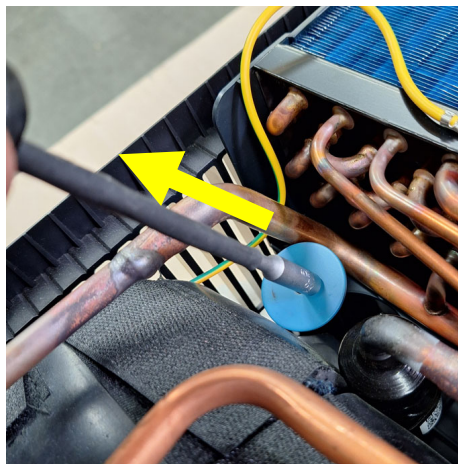
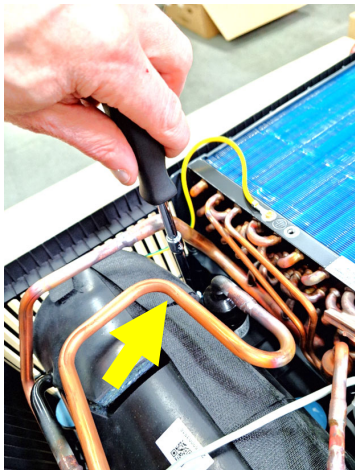

Demontieren Sie die Befestigungsmutter (Schraubenschlüssel 10mm) und entfernen Sie die vorhandene Unterlegscheibe (Magnetstab).

Dismantle the fastening nut (10 mm spanner) and remove the existing washer (magnetic rod).

Démontez l'écrou de fixation (clé de 10 mm) et retirez la rondelle existante (barre magnétique).

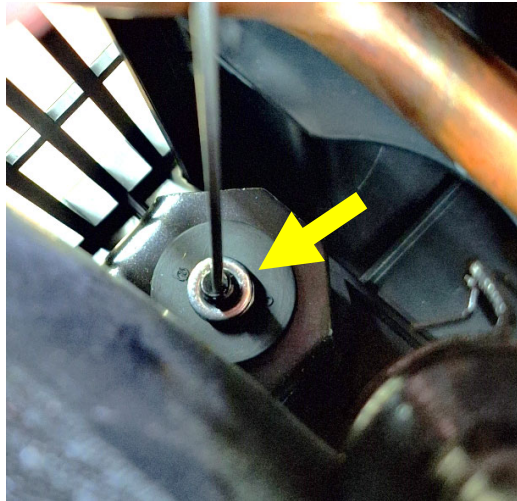
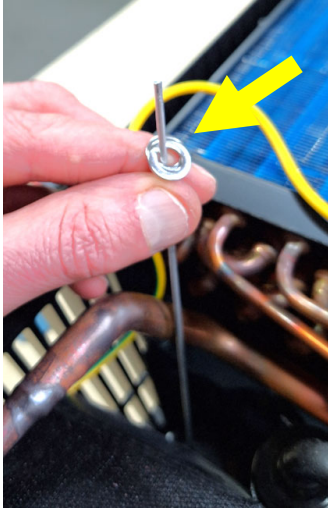

Installieren Sie jeweils 2 der im Kit enthaltenen Unterlegscheiben pro Befestigungspunkt mit Hilfe eines Metallstabes.

Install 2 of the washers included in the kit per fixing point using a metal rod.

Installez 2 des rondelles fournies dans le kit par point de fixation à l'aide d'une tige métallique.

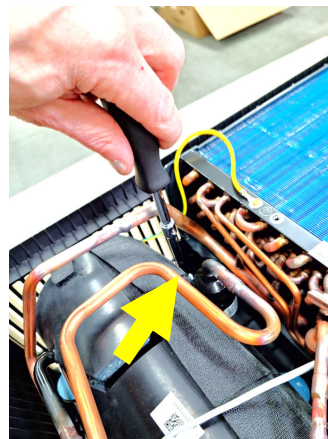
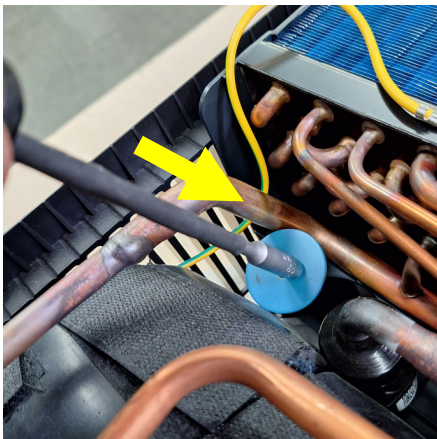

Montieren Sie die original Unterlegscheibe (Magnetstab) und Mutter. Ziehen Sie die Mutter mit 5Nm an.

Fit the original washer (magnetic rod) and nut. Tighten the nut to 5 Nm.

Montez la rondelle (barre magnétique) et l'écrou d'origine. Serrez l'écrou à 5Nm.

3.

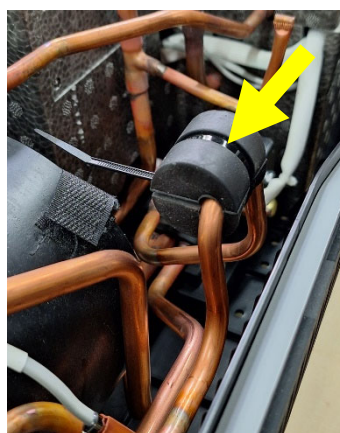
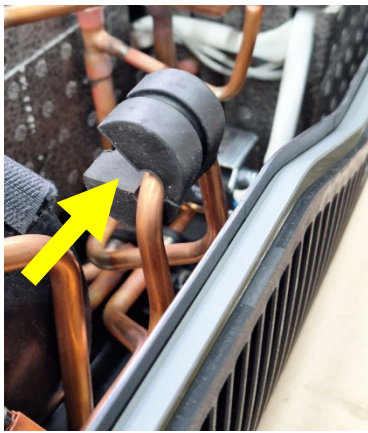
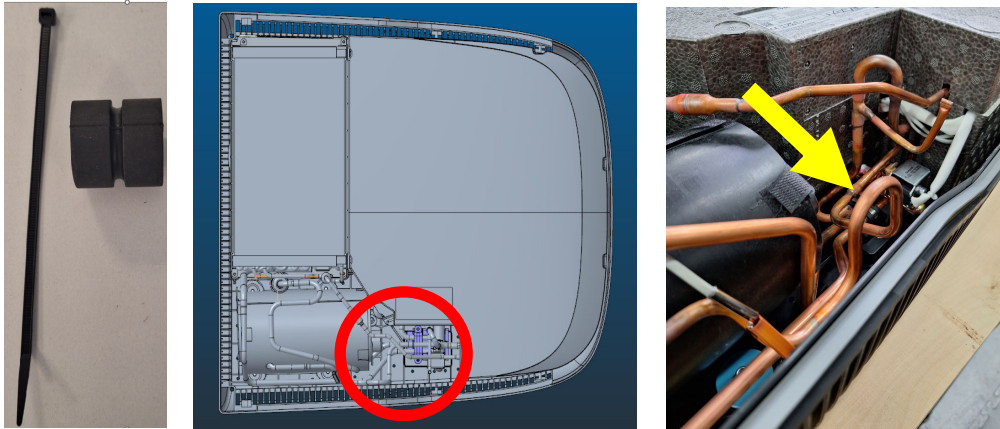

Achten Sie auf die Ausrichtung des Dämpfers damit dieser genügend Abstand zu angrenzenden Bauteilen hat, und fixieren Sie diesen mit dem Kabelbinder.

Pay attention to the alignment of the damper so that it has sufficient distance to neighbouring components and secure it with the cable tie.

Veillez à l'orientation de l'amortisseur afin qu'il soit suffisamment éloigné des éléments adjacents et fixez-le avec le serre-câble.

4.

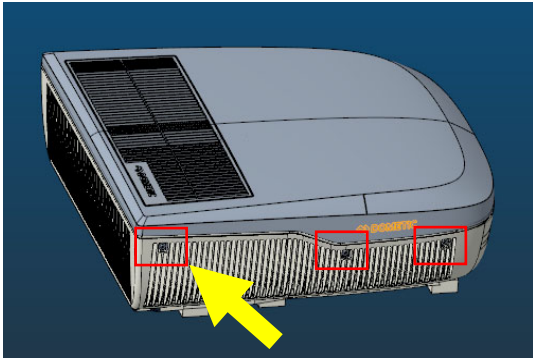

Montieren Sie die Abdeckung der Klimaanlage und ziehen Sie die Scharuben mit 2Nm an.  
Stellen Sie die Stromversorgung wieder her, und führen Sie eine Funktionsprüfung durch.

Fit the cover of the air conditioning system and tighten the screws with 2Nm.  
Restore the power supply and carry out a function test.

Remontez le couvercle du climatiseur et serrez les boulons à 2Nm.  
Rétablissez l'alimentation électrique et effectuez un test de fonctionnement.