			HANDLINGSFÖRTECKNING			DISCIPLIN	
			DEL AV NERGA 10:19 KALMAR KOMMUN NYBYGGNATION AV SAMLINGSLOKAL			K	
						UPPDRAGS NR	SIGN
			FÖRFRÅGNINGSUNDERLAG			0250	AM
DATUM	SENASTE ÄNDRING						
2025-08-25							
Ritningsnr	Rev.	Status	Handlingsbenämning	Skala (A1)	Datum	Rev.datum	
<b>K0 Allmänna konstruktionsanvisningar</b>							
K-0-01-001		FFU	Allmänna anvisningar		2025-09-03		
<b>K-15-1 Grundplaner</b>							
K-15-1-001		FFU	Grundplan DEL 1	1:50	2025-09-03	2025-09-03	
K-15-1-002		FFU	Grundplan DEL 2	1:50	2025-09-03	2025-09-03	
K-15-1-003		FFU	Grundplan DEL 3	1:50	2025-09-03	2025-09-03	
K-15-1-104		FFU	Grundplan DEL 4	1:50	2025-09-03	2025-09-03	
K-15-1-101		FFU	Pålplan DEL 1	1:50	2025-09-03	2025-09-03	
K-15-1-102		FFU	Pålplan DEL 2	1:50	2025-09-03	2025-09-03	
K-15-1-103		FFU	Pålplan DEL 3	1:50	2025-09-03	2025-09-03	
K-15-1-104		FFU	Pålplan DEL 4	1:50	2025-09-03	2025-09-03	
<b>K-15-6 Grunddetaljer</b>							
K-15-6-001		FFU	Grunddetaljer DEL1	1:10	2025-09-03	2025-09-03	
K-15-6-002		FFU	Grunddetaljer DEL2	1:10	2025-09-03	2025-09-03	
K-15-6-003		FFU	Grunddetaljer DEL3	1:10	2025-09-03	2025-09-03	
<b>K-22-1 Armeringsplaner</b>							
K-220-1-1001		FFU	Armeringsplan DEL 1	1:50	2025-09-03	2025-09-03	
K-220-1-1002		FFU	Armeringsplan DEL 2	1:50	2025-09-03	2025-09-03	
K-220-1-1003		FFU	Armeringsplan DEL 3	1:50	2025-09-03	2025-09-03	
K-220-1-1004		FFU	Armeringsplan DEL 4	1:50	2025-09-03	2025-09-03	

## ALLMÄNT

FÖLJANDE ANVISNINGAR GÄLLER FÖR PROJEKTETS KONSTRUKTIVA UTFORMNING DÄR EJ ANNAT ANGES PÅ RITNINGARNA.

### GÄLLANDE BESTÄMMELSER OCH NORMER

-BBR 29  
-EUROKOD SS-EN 1990 (EUROKOD 0)  
-EUROKOD SS-EN 1991 (EUROKOD 1)  
-EUROKOD SS-EN 1992 (EUROKOD 2)  
-EUROKOD SS-EN 1997 (EUROKOD 7)

-EKS 12

DESSUTOM GÄLLER FÖR ARBETSUTFÖRANDE  
-HUS-AMA24 OCH AMA ANLÄGGNING 23  
-GÄLLANDE ARBETARSKYDDSFÖRESKRIFTER

### SÄKERHETSKLASSER

SÄKERHETSKLASS 2: GRUNDKONSTRUKTIONER.

### LIVSLÄNGDSKLASSER

L50 BYGGNADSDELAR ÅTKOMLIGA FÖR INSPEKTION OCH UNDERHÅLL  
L100 BYGGNADSDELAR EJ ÅTKOMLIGA FÖR INSPEKTION OCH UNDERHÅLL

### LASTFÖRUTSÄTTNINGAR

LASTER ENL. EUROKOD 1

LASTNEDRÄKNING ERHÅLLET AV BYGGHERRENS KONSTRUKTÖR DÄR FÖLJANDE LASTFÖRUTSÄTTNINGAR BEAKTAS

NYTTIG LAST:  
ENLIGT EUROKOD 1 SAMT EKS 12:

FÖR BJÄLKLAG (gruppum/korridor)  
KATEGORI C3 qk=3,0 kN/m<sup>2</sup> (ψ0=0,7, ψ1=0,7, ψ2=0,6)

FÖR BJÄLKLAG (baneläktare)  
KATEGORI C5 qk=5,0 kN/m<sup>2</sup> (ψ0=0,7, ψ1=0,7, ψ2=0,6)

FÖR BALKONGER/TAKTERASS  
KATEGORI C5 qk=5,0 kN/m<sup>2</sup> (ψ0=0,7, ψ1=0,7, ψ2=0,6)

FÖR TEKNIKRUM  
KATEGORI E qk=3,0 kN/m<sup>2</sup> (ψ0=1,0, ψ1=0,9, ψ2=0,8)

SNÖLAST:  
SNÖZON 2,5 kN/m<sup>2</sup> (ψ0=0,6, ψ1=0,3, ψ2=0,1)

VINDLAST:  
Vref = 24 m/s, TERRÄNGTYP I

DEFORMATIONSPÅVERKAN, OLYCKSLASTER,  
FORTSKRIDANDE RAS  
ENLIGT EUROKOD 1: SS-EN 1990

### STOMSYSTEM

STOMMEN UTFÖRS AV PELAR OCH BALKSYSTEM I STÅL HÖF BJÄLKLAG, FACKVERKSTOLAR I STÅL OCH SJÄLVBÄRANDE PLÅTTAK SOM ISOLERAS.

GRUNDLÄGGNINGEN UTFÖRS AV EN PÅLAD FRIBÄRANDE PLATTA.

### STABILITET

BYGGNADENS STABILITET ÄR AVSEDD ATT UPPTAS GENOM, SKIVVERKAN I BJÄLKLAG OCH STÅLSTAG.

STOMENTREPRENÖREN ANSVARAR FÖR LASTNEDRÄKNING OCH TOTALSTABILITET SAMT FÖR BYGGNADENS STABILITET UNDER BYGGNADSTIDEN.

### KOORDINATSYSTEM

FÖR DETTA PROJEKT GÄLLER: SWEREF 99 I PLAN, RH2000 I HÖJD.

### BRAND

SE BRANDSKYDSDOKUMENTATION

### POTENTIALJORDNING

ENLIGT ELRITNING.

## CE-MÄRKNING

ALLA PRODUKTER OCH MATERIAL SOM ANVÄNDS SKALL HA CE-MÄRKNING.

## LIKVÄRDIGHETSPRINCIPEN

FÖRESKRIVNA LEVERANTÖRER AV MATERIAL ELLER MATERIAL KAN BYTAS UT MOT LIKVÄRDIG PRODUKT.

## GEOKONSTRUKTIONER

SOM UNDERLAG FÖR KONSTRUKTION AV GRUNDLÄGGNING HAR ANVÄNTS PM GEOTEKNIK UPPRÄTTAT AV AWER GEOTEKNIK AB DATERAD 2023-11-23

GEOKONSTRUKTIONER UTFÖRS I GEOTEKNISK KATEGORI 2 (GK2).

### PÅLGRUNDLÄGGNING

ANVISNINGAR FÖR PÅLNING, SE RITNING K-15-1-100

### ÅTERFYLLNING

FYLLNING OCH PACKNING ENLIGT ANLÄGGINGS-AMA TABELL CE/4. MOT DRÄNERANDE LAGER UTFÖRS MATERIALSKILJANDE LAGER AV GEOTEXTIL. ÅTERFYLLNADSMATERIAL SKALL MÄTAS MED HÄNSYN TILL RADON OCH FÖRORENINGAR.

### RADDN

GRUNDLÄGGNINGEN SKA UTFÖRAS RADONSÄKERT. EV. FOGAR I BOTTENPLATTA UTFÖRS RADONSÄKERT. RÖRGENOMFÖRINGAR RADONTÄTAS. RADONSLANG LÄGGS I MAKADAM UNDER BOTTENPLATTAN.

### MARKISOLERING

ISOLERING UNDER FRIBÄRANDE GRUNDPLATTA FASTS MEKANISKT MOT PLATTAN.

### DRÄNERING

REDOVISADE DRÄNERINGSRÖR UTFÖR EN SCHEMATISK REDOGÖRELSE. DIMENSION OCH LÄGE SKALL DETALJPROJETERAS I SENARE SKEDE.

### RÖR UNDER GRUNDPLATTA

RÖR UNDER FRIBÄRANDE PLATTA HÄNGSLAS MEKANISKT MOT PLATTAN

### DRÄNERING

GEOTEXTIL SKALL LÄGGAS UT MELLAN FYLLNING OCH BEFINTLIGA JORDAR. DRÄNERINGSRÖR ENLIGT UTVÄNDIG VA-RITNING.

## BETONGKONSTRUKTIONER

### ALLMÄNT

MATERIAL, UTFÖRANDE OCH KONTROLL ENLIGT EUROKOD 2, SS-EN 206-1, SS-EN 137003:2008, SS-EN 13670:2009

### BETONGKVALITET

BOTTENPLATTA:  
BTG 2 STD, C30/37, XS1, vct ≤ 0,55, LIVSLÄNGDSKLASS: L100  
GRUNDBALKAR:  
BTG 2 STD, C30/37, XS1, vct ≤ 0,55, LIVSLÄNGDSKLASS: L100

ENTREPRENÖREN UPPRÄTTAR EN UTFÖRINGSPLAN FÖR ATT SÄKERSTÄLLA ATT GÖLVÄGGNING KAN SKE INOM TIDPLANEN. BETONGENS VCT KAN BEHÖVA ÄNDRAS I FÖRHÅLLANDE TILL UTFÖRINGSKRAV, MEN DÅ SKA ANSVARIG KONSTRUKTÖR KONTAKTAS DÅ FÖRÄNDRINGEN KAN MEDFÖRA EN ÖKNING AV MINIMI- OCH KRYMPARMERING.

### TÄCKANDE BETONGSKIKT

(INKL UTFÖRANDETOLERANS 10 mm)  
- MOT MARK: 50 mm  
- MOT ISOLERING: 30 mm  
- ÖVRIGT 30 mm

### FORMRIVNING

FORMRIVNING FÅR UTFÖRAS DÅ BETONGEN UPPNÅTT 70% HÅLLFASTIGHET.

### GJUTNING

KLINKERBELAGDA YTOR BRÄDRIVNA, ÖVRIGA STÅLGLÄTTADE.

### GJUTFOGAR

GENERELLT GÄLLER VID GJUTFOGAR ATT ALL ARMERING SKA PASSERA OBRUTEN GENOM FOGEN SAMT ATT STRÄCKMETALL ELLER MOTSVARANDE EJ FÅR ANVÄNDAS SOM AVSTÄNGARE. SOM AVSTÄNGARE KAN ANVÄNDAS ROLF DICKMANS AB STREMAFORM - KVARSITTANDE AVSTÄNGARE ELLER LIKVÄRDIG. FOGAR RENGÖRS FÖRE GJUTNING SÅ ATT YTAN BLIR FRI FRÅN SMUTS OCH HÄRDNAT CEMENTSLAM. VID GJUTSKARVAR OCH ÖVER SPRICKANVISNINGAR I VATTENTÄTA KÄLLARYTTERTVÄGGAR SKALL TÄTSKIKTSMEMBRAN APPLICERAS ÖVER SKARVEN PÅ BYGGDELENS "BLÖTA" SIDA. GJUTFOGAR MELLAN GRUNDPLATTA OCH KÄLLARYTTERTVÄGGAR LÄGGS FOGBAND. ARBETSUTFÖRANDE FÖR FOGBAND ENLIGT LEVERANTÖRENS ANVISNINGAR.

### EFTERBEHANDLING AV BETONGYTOR

NYGJUTNA BETONGPLATTOR SKA HÅLLAS FUKTIGA DE NÄRMASTE DYGNEN EFTER GJUTNINGEN OCH FÅR INTE UTSÄTTAS FÖR SOLSTRÅLNING OCH TORRA SÅ ATT TORKSPRICKOR UPPSTÅR.

### URSPARNINGAR-HÅLTAGNINGAR

PÅ K-RITNING HAR REDOVISATS  
1. URSPARNINGAR-HÅLTAGNINGAR SOM ERFORDRAS FÖR BYGGDELAR REDOVISADE PÅ A- OCH K-RITNINGAR.  
2. URSPARNINGAR FÖR VVS- OCH ELINSTALLATIONER VARS STORLEK OCH PLACERING ERFORDRAR STATISKA KONTROLL

PÅ KONSTRUKTIONS RITNING HAR EJ REDOVISATS URSPARNINGAR FÖR VVS OCH ELINSTALLATIONER (UNDANTAG ENLIGT 2 OVAN) SOM ÄR MINDRE ÄN 300MM.

LÄGE OCH MÅTT ENLIGT RESPEKTIVE. PROJEKTÖRS HANDLINGAR. HÅLTAGNING I NÄRHETEN AV PELARE FÅR EJ UTFÖRAS UTAN KONSTRUKTÖRS MEDGIVANDE. IGENSÄTTNING EFTER HÅLTAGNINGAR ENLIGT BYGGNADSBESKRIVNING.

### POTENTIALUTJÄMNING VID ARMERINGSNÄT

ARMERING SKARVAS MED KLÄMMA TILL ARMERING OCH ANSLUTS TILL JORDPLINT SÅ ATT NORMKRAV FÖR POTENTIALUTJÄMNING UPPFYLLS.

### ÖVRIGA BETONGARBETEN

VID EVENTUELL UNDERGJUTNING AV FOTPLÅTAR FÖR STÅLPELARE UTFÖRS MED PEIKKO PRODUKTER ELLER LIKVÄRDIG MED EN TRYCKHÅLLFASTHET MOTSVARANDE MINST C35/45.

### TILLFÄLLIG STABILISERING

ENTREPRENÖREN/LEVERANTÖR OMBIESÖRJER DE TILLFÄLLIGA STAGNINGAR, FÖRBAND OCH SÄKERHETSSTÄMPNING SOM ERFORDRAS FÖR ATT SÄKERSTÄLLA STABILITETEN I ANSLUTNING TILL MONTAGE AV KONSTRUKTIONER. TILLFÄLLIG STAGNING FÅR INTE DEMONTERAS INNAN ANSLUTANDE PLATSGJUTNA KONSTRUKTIONER ERHÅLLIT ERFORDERLIG HÅLLFASTHET.

### SKYDD AV ARMERING

ALLA UPPSTICKANDE ARMERINGSJÄRN FÖR SKARVNING SKALL FÖRSES MED SKYDSDKNOPPAR ENLIGT GÄLLANDE SKYDSDREGLER OM ARMERINGSJÄRN INTE HAR ÄNDBOCK. SKARVLÄNGDER ENLIGT PUNKT "SKARVNING".

### TOLERANSER

TOLERANSER ENLIGT SS-ENV 13670.  
BYGGPLATSTOLERANSER I ÖVRIGT ENLIGT ENTREPRENÖREN.

### KONTROLL

KONTROLL ENLIGT SS-EN 137003 OCH SS-EN 206-1.  
UTFÖRANDE KONTROLL ENLIGT SS-ENV 13670.

## ARMERING

ARMERING: K500C-T  
ARMERINGSNÄT: NK500AB-W

FINGERSKARVAD ARMERING I GRUNDPLATTAN.

BOCKNINGSRADIER ENLIGT EC2.

FÖRANKRINGS- OCH SKARVLÄNGDER ENLIGT EC2.

SKARVAS ALL ARMERING I SAMMA SNITT DUBBLERAS SKARVLÄNGDEN (2x400)

ARMERING SOM KLIPPS VID MINDRE HÅL, INGJUTNINGSGODS ETC SKALL, OM ANNAT INTE ANGES, ERSÄTTAS MED MINST SAMMA ARMERINGSMÄNGD SOM FÖRDELAS LIKA PÅ ÖMSE SIDOR OM HÅLET. ALL KOMPLETTERINGS- ARMERING FÖRANKRAS MED DUBBEL SKARVLÄNGD

ALLA A-JÄRN SOM REDOVISAS UTAN LÄNGD FÖRSKJUTES SÅ ATT HÖGST VARANNAN STÅNG SKARVAS I SAMMA SNITT, OM EJ ANNAT ANGES PÅ RITNING.

SKARVLÄNGDER:  
Ø8 400mm  
Ø9 450mm  
Ø10 500mm  
Ø12 600mm  
Ø16 800mm

HÖGST VARANNAN STÅNG FÅR SKARVAS I SAMMA SNITT.  
SKARVLÄNGD FÖR NÄT: lj=270mm

FINGERSKARVADE NÄT: SKARVLÄNGD LIKA LÖSJÄRN (SE TABELL OVAN)

GJUTFOGAR SOM EJ ÄR REDOVISADE PÅ RITNING UTFÖRES I SAMRÅD MED KONSTRUKTÖREN. UPPSTICKANDE ARMERING SKYDDAS MED SKYDSDOCK.

URSPARINGAR I GRUNDPLATTA DÄR ANNAT INTE FRAMGÅR-DETALJER

STÅLPELARE  
ÖK GRUNDPLATTA ENL. K  
URTAG ENL. PLAN  
BORRAT HÅL Ø 90  
ALT. URTAG 90x90  
DJUP 150, 80  
URTAG

## FÖRKLARINGAR

NY BETONG

CELLPLASTISOLERING EPS

ISODRÄN

SCHAKTBOTTEN

GJUTFOG

ARMERING I PELENS RIKTNING LÄGGS UNDERST I UK PLATTA OCH ÖVERST I ÖK PLATTA

ARMERING I ÖK PLATTA  
ARMERING HITOM I VÄGG

ARMERING I UK PLATTA  
ARMERING BORTOM I VÄGG

PRINCIPDETALJ MED BETON PÅLAR SOM ALTERNATIV TILL FÖRESLAGNA SLAGNA STÅLPÅLAR

SEKTION 1-1  
BYGGLAR I BETONG FUNDAMENT RUNT BTG PÅLE  
BETONG PÅLE  
A-JÄRN I BETONG FUNDAMENT BOCKAS NER I GRUNDBALK ÖK

BET ANT ANDRINGEN AVSER SEN DATUM

DEL AV BERGA 10:19

## FÖRFRÅGNINGSUNDERLAG

# MAREE

A	Arkitektur AB	TEL 090 080000 FAX 090 080000
K	Maree Design & Projektbyrå AB Förhandsgranskning 08 70 20 0000	TEL 08 480 094 90
E	Elprojektör AB	TEL 090 080000 FAX 090 080000
V	VVS-projektör AB	TEL 090 080000 FAX 090 080000
L	Landskapsarkitekt AB	TEL 090 080000 FAX 090 080000

UPPDRAG NR 250	BITAD AV LT	HANDLÄGGARE AM
DATUM 03-09-2025	ANSVARIG AM	

NYBYGGNAD AV SAMLINGSLOKAL  
KALMAR KOMMUN

ALLMÄNNA KONSTRUKTIONSANVISNINGAR

SKALA NUMMER I BET  
K-0-01-001

# FÖRESKRIFTER

ALLMÄNNA ANVISNINGAR: SE RITNING K-0-01-001  
ALLA MÄTT ANGES I MM, ALLA HÖJD I MM.

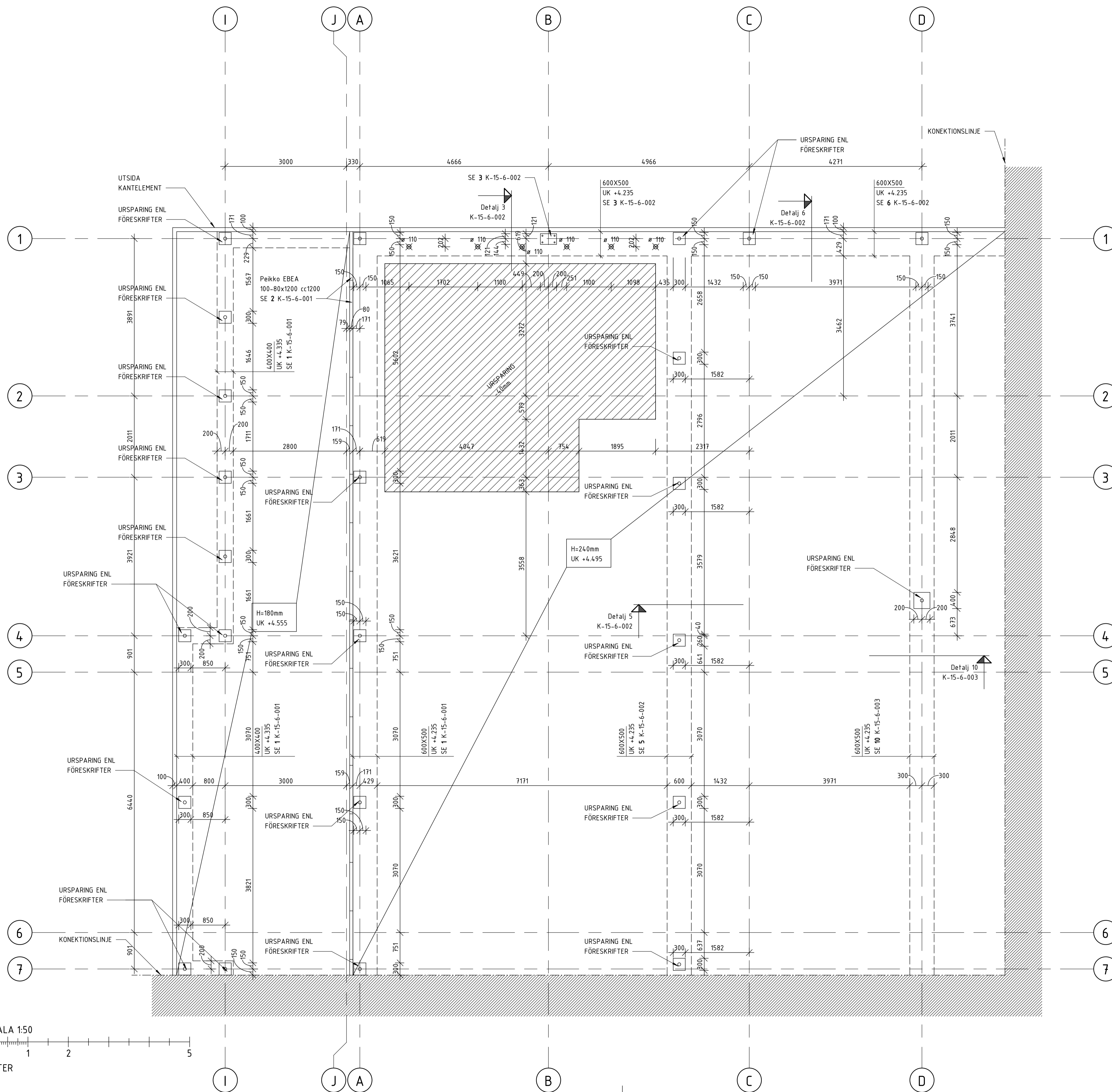

# HÄNVISNINGAR

- K-0-01-001 ALLMÄNNA ANVISNINGAR
- K-15-1-002 GRUNDPLAN DEL 2
- K-15-1-003 GRUNDPLAN DEL 3
- K-15-1-004 GRUNDPLAN DEL 4
- K-15-1-101 PÅLPLAN DEL 1
- K-15-1-102 PÅLPLAN DEL 2
- K-15-1-103 PÅLPLAN DEL 3
- K-15-1-104 PÅLPLAN DEL 4
- K-15-6-001 GRUNDETALJER DEL 1
- K-15-6-002 GRUNDETALJER DEL 2
- K-15-6-003 GRUNDETALJER DEL 3
- K-220-1-1001 ARMERINGSPLAN DEL 1
- K-220-1-1002 ARMERINGSPLAN DEL 2
- K-220-1-1003 ARMERINGSPLAN DEL 3
- K-220-1-1004 ARMERINGSPLAN DEL 4

BET	ANT	ÄNDRINGEN AVSER	SEN	DATUM

## DEL AV BERGA 10:19

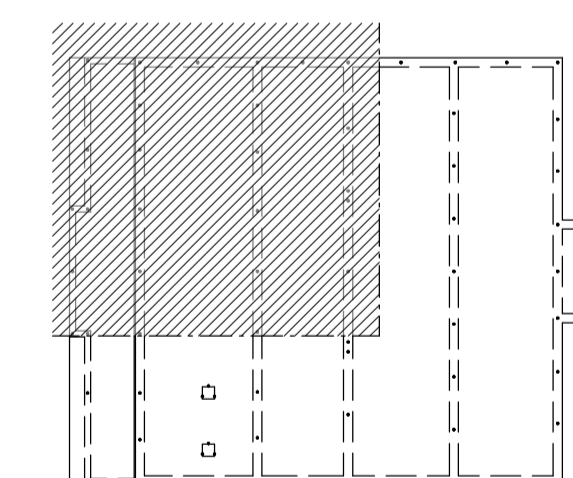

## FÖRFRÅGNINGSUNDERLAG

# MAREE

A	Arkitekt AB	TEL 090 000000 FAX 090 000000
K	Maree Design & Projektbyrå AB	TEL 08 440 046 90
E	Elprojektör AB	TEL 090 000000 FAX 090 000000
V	VVS-projektör AB	TEL 090 000000 FAX 090 000000
L	Landskapsarkitekt AB	TEL 090 000000 FAX 090 000000

UPPDRAG NR	250	RITAD AV	LT	HANDLAGGARE	AM
DATUM	11-09-2025	ANSVARIG	AM		

NYBYGGNAD AV SAMLINGSLOKAL  
KALMAR KOMMUN  
GRUNDRITNING  
GRUNDPLAN DEL 1  
SKALA 1:50(A1) NUMMER 1 BET  
1:100(A3) K-15-1-001

# FÖRESKRIFTER

ALLMÄNNA ANVISNINGAR: SE RITNING K-0-01-001  
ALLA MÄTT ANGES I MM, ALLA HÖJD I MM.

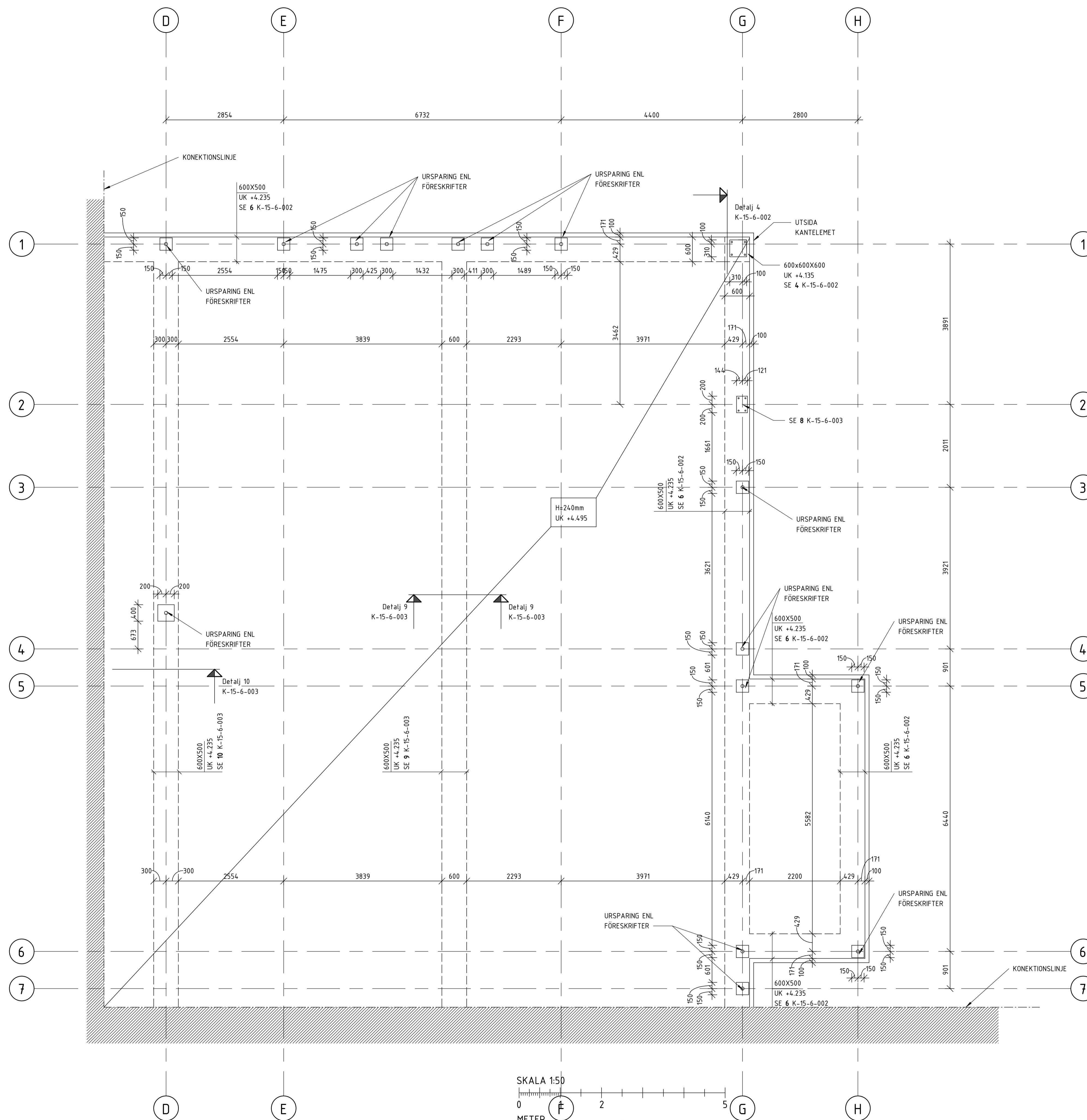

# HÄNVISNINGAR

- K-0-01-001 ALLMÄNNA ANVISNINGAR
- K-15-1-001 GRUNDPLAN DEL1
- K-15-1-003 GRUNDPLAN DEL3
- K-15-1-004 GRUNDPLAN DEL4
- K-15-1-101 PÅLPLAN DEL1
- K-15-1-102 PÅLPLAN DEL2
- K-15-1-103 PÅLPLAN DEL3
- K-15-1-104 PÅLPLAN DEL4
- K-15-6-001 GRUNDETALJER DEL1
- K-15-6-002 GRUNDETALJER DEL2
- K-15-6-003 GRUNDETALJER DEL3
- K-220-1-1001 ARMERINGSPLAN DEL1
- K-220-1-1002 ARMERINGSPLAN DEL2
- K-220-1-1003 ARMERINGSPLAN DEL3
- K-220-1-1004 ARMERINGSPLAN DEL4

BET	ANT	ÄNDRINGEN AVSER	SEN	DATUM

## DEL AV BERGA 10:19

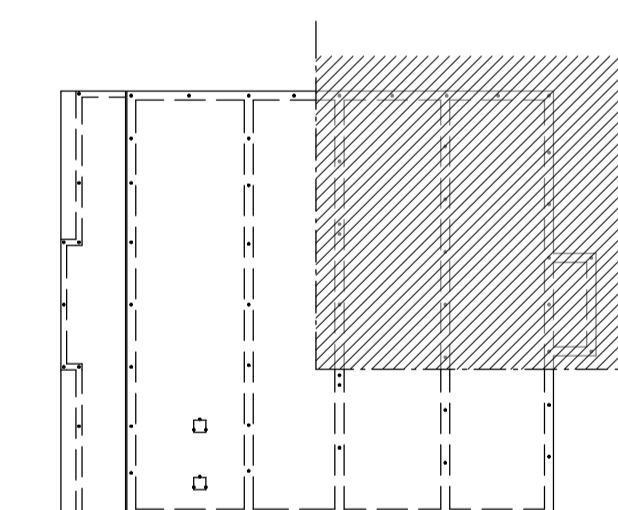

## FÖRFRÅGNINGSUNDERLAG

# MAREE

A	Arkitekt AB	TEL 090 000000 FAX 090 000000
K	Maree Design & Projektbyrå AB	TEL 08 440 046 90
E	Ejendomsför AB	TEL 090 000000 FAX 090 000000
V	VVS-projektör AB	TEL 090 000000 FAX 090 000000
L	Landskapsarkitekt AB	TEL 090 000000 FAX 090 000000

UPPDRAG NR	250	RITAD AV	LT	HANDLAGGARE	AM
DATUM	11-09-2025	ANSVARIG	AM		

NYBYGGNAD AV SAMLINGSLOKAL  
KALMAR KOMMUN  
GRUNDRITNING  
GRUNDPLAN DEL2

SKALA	1:50(A1)	NUMMER	K-15-1-002	BET	
	1:100(A3)				

# FÖRESKRIFTER

ALLMÄNNA ANVISNINGAR: SE RITNING K-0-01-001  
ALLA MÄTT ANGES I MM, ALLA HÖJD I MM.

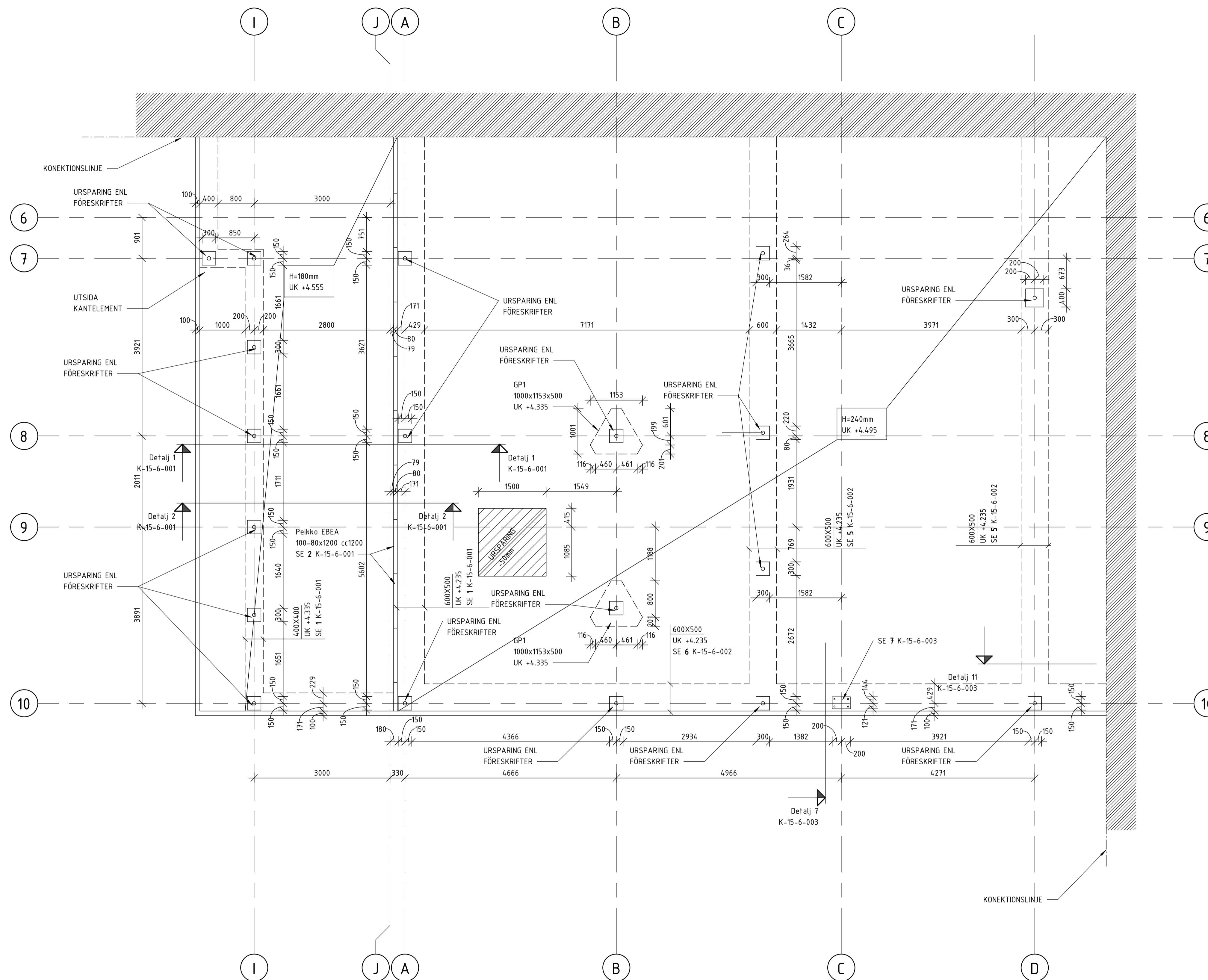

# HÄNVISNINGAR

- K-0-01-001 ALLMÄNNA ANVISNINGAR
- K-15-1-001 GRUNDPLAN DEL1
- K-15-1-002 GRUNDPLAN DEL2
- K-15-1-004 GRUNDPLAN DEL4
- K-15-1-101 PÅLPLAN DEL1
- K-15-1-102 PÅLPLAN DEL2
- K-15-1-103 PÅLPLAN DEL3
- K-15-1-104 PÅLPLAN DEL4
- K-15-6-001 GRUNDETALJER DEL1
- K-15-6-002 GRUNDETALJER DEL2
- K-15-6-003 GRUNDETALJER DEL3
- K-220-1-1001 ARMERINGSPLAN DEL1
- K-220-1-1002 ARMERINGSPLAN DEL2
- K-220-1-1003 ARMERINGSPLAN DEL3
- K-220-1-1004 ARMERINGSPLAN DEL4

BET	ANT	ÄNDRINGEN AVSER	SEN	DATUM

## DEL AV BERGA 10:19

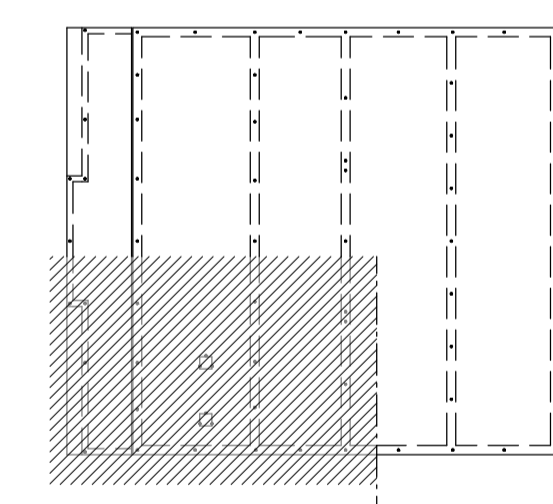

## FÖRFRÅGNINGSUNDERLAG

# MAREE

A	Arkitekt AB	Tel: 090 000000, Fax: 090 000000
K	Maree Design & Projektbyrå AB	Tel: 08 480 046 90
E	Elprojektör AB	Tel: 090 000000, Fax: 090 000000
V	VVS-projektör AB	Tel: 090 000000, Fax: 090 000000
L	Landskapsarkitekt AB	Tel: 090 000000, Fax: 090 000000

UPPDRAG NR	RITAD AV	HANDLAGGARE
250	LT	AM
DATUM	ANSVARIG	
11-09-2025	AM	

NYBYGGNAD AV SAMLINGSLOKAL  
KALMAR KOMMUN  
GRUNDRITNING  
GRUNDPLAN DEL3

SKALA	NUMMER	BET
1:50(A1)	K-15-1-003	
1:100(A3)		

SKALA 1:50

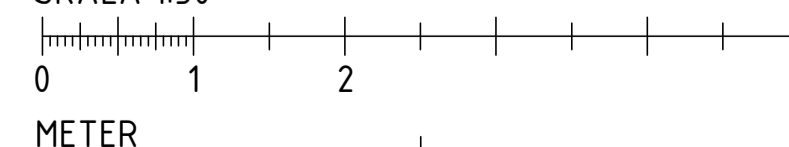



PÅLTABEL	
PÅL	MARK

P1	100 kN
P2	80 kN
P3	206 kN
P4	133 kN
P5	51 kN
P6	166 kN
P7	51 kN
P8	132 kN
P9	539 kN
P10	224 kN
P11	967 kN
P12	921 kN
P13	803 kN
P14	921 kN
P15	368 kN
P16	566 kN
P17	780 kN
P18	855 kN
P19	1086 kN
P20	965 kN
P21	798 kN
P22	305 kN
P23	645 kN
P24	463 kN
P25	750 kN
P26	750 kN
P27	485 kN
P28	265 kN
P29	201 kN
P30	535 kN
P31	457 kN
P32	452 kN
P33	414 kN
P34	452 kN
P35	240 kN
P36	388 kN
P37	662 kN
P38	431 kN
P39	700 kN
P40	99 kN
P41	264 kN
P42	700 kN
P43	99 kN
P44	206 kN
P45	80 kN
P46	994 kN
P47	223 kN
P48	623 kN
P49	100 kN
P50	489 kN
P51	778 kN
P52	732 kN
P53	587 kN
P54	266 kN
P55	719 kN
P56	463 kN
P57	750 kN
P58	750 kN
P59	432 kN
P60	186 kN
P61	520 kN
P62	463 kN
P63	243 kN
P64	388 kN
P65	662 kN
P66	432 kN
P67	100 kN
P68	100 kN
P69	100 kN
P70	100 kN
P71	100 kN

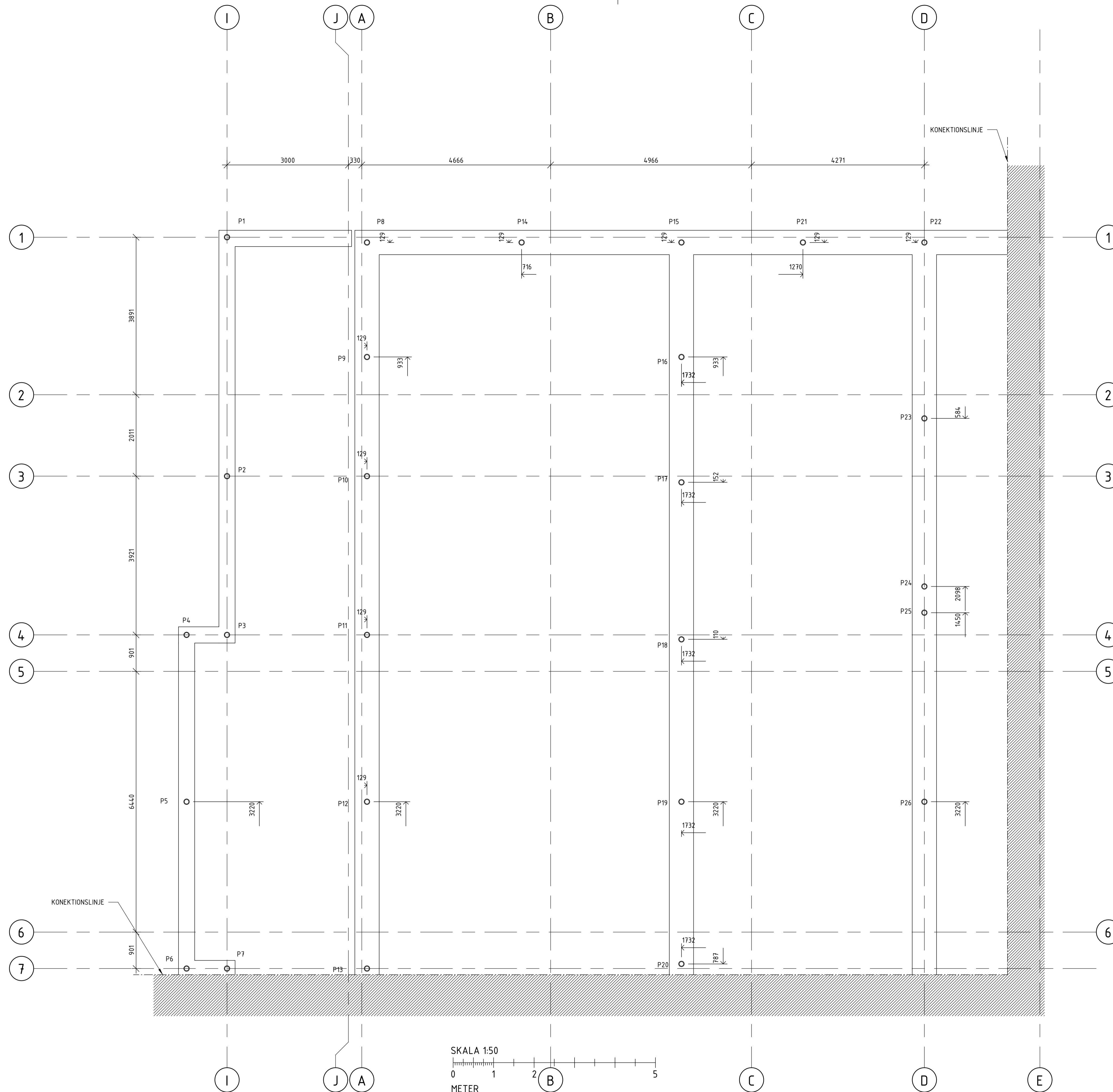

### FÖRESKRIFTER

ALLMÄNNA ANVISNINGAR: SE RITNING K-0-01-001  
ALLA MÄTT ANGES I MM, ALLA HÖJD I MM.

### HÄNVISNINGAR

- K-0-01-001 ALLMÄNNA ANVISNINGAR
- K-15-1-001 GRUNDPLAN DEL 1
- K-15-1-002 GRUNDPLAN DEL 2
- K-15-1-003 GRUNDPLAN DEL 3
- K-15-1-004 GRUNDPLAN DEL 4
- K-15-1-102 PÅLPLAN DEL 2
- K-15-1-103 PÅLPLAN DEL 3
- K-15-1-104 PÅLPLAN DEL 4
- K-15-6-001 GRUNDETALJER DEL 1
- K-15-6-002 GRUNDETALJER DEL 2
- K-15-6-003 GRUNDETALJER DEL 3
- K-220-1-1001 ARMERINGSPLAN DEL 1
- K-220-1-1002 ARMERINGSPLAN DEL 2
- K-220-1-1003 ARMERINGSPLAN DEL 3
- K-220-1-1004 ARMERINGSPLAN DEL 4

BET	ANT	ÄNDRINGEN AVSER	SEN	DATUM
-----	-----	-----------------	-----	-------

### DEL AV BERGA 10:19

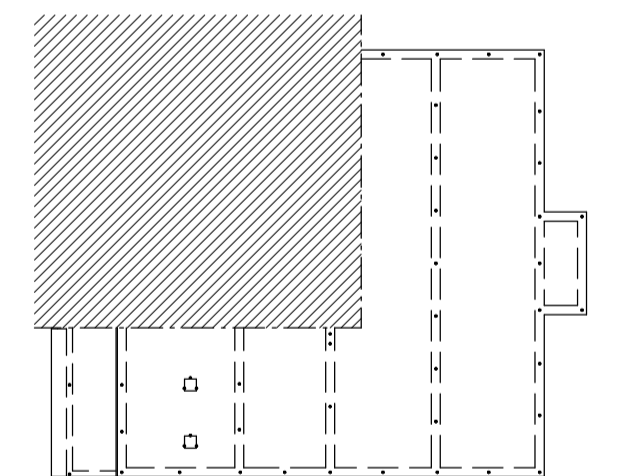

### FÖRFRÅGNINGSUNDERLAG

# MAREE

A	Arkitekt AB	Tel: 090 000000, Fax: 090 000000
K	Maree Design & Projektbyrå AB	Tel: 08 440 046 90
E	Elprojektör AB	Tel: 090 000000, Fax: 090 000000
V	VVS-projektör AB	Tel: 090 000000, Fax: 090 000000
L	Landskapsarkitekt AB	Tel: 090 000000, Fax: 090 000000

UPPDRAG NR	250	RITAD AV	LT	HANDLAGGARE	AM
DATUM	11-09-2025	ANSVARIG	AM		

NYBYGGNAD AV SAMLINGSLOKAL  
KALMAR KOMMUN  
GRUNDRITNING  
PÅLPLAN DEL 1

SKALA	1:50(A1)	NUMMER	K-15-1-101	I BET	1
	1:100(A3)				

SKALA 1:50

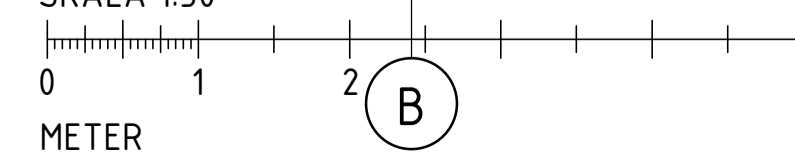

PÅLTABEL	
PÅL	MARK
P1	100 kN
P2	80 kN
P3	206 kN
P4	133 kN
P5	51 kN
P6	166 kN
P7	51 kN
P8	132 kN
P9	539 kN
P10	224 kN
P11	967 kN
P12	921 kN
P13	803 kN
P14	921 kN
P15	368 kN
P16	566 kN
P17	780 kN
P18	855 kN
P19	1086 kN
P20	965 kN
P21	798 kN
P22	305 kN
P23	645 kN
P24	463 kN
P25	750 kN
P26	750 kN
P27	485 kN
P28	265 kN
P29	201 kN
P30	535 kN
P31	457 kN
P32	452 kN
P33	414 kN
P34	452 kN
P35	240 kN
P36	388 kN
P37	662 kN
P38	431 kN
P39	700 kN
P40	99 kN
P41	264 kN
P42	700 kN
P43	99 kN
P44	206 kN
P45	80 kN
P46	994 kN
P47	223 kN
P48	623 kN
P49	100 kN
P50	489 kN
P51	778 kN
P52	732 kN
P53	587 kN
P54	266 kN
P55	719 kN
P56	463 kN
P57	750 kN
P58	750 kN
P59	432 kN
P60	186 kN
P61	520 kN
P62	463 kN
P63	243 kN
P64	388 kN
P65	662 kN
P66	432 kN
P67	100 kN
P68	100 kN
P69	100 kN
P70	100 kN
P71	100 kN

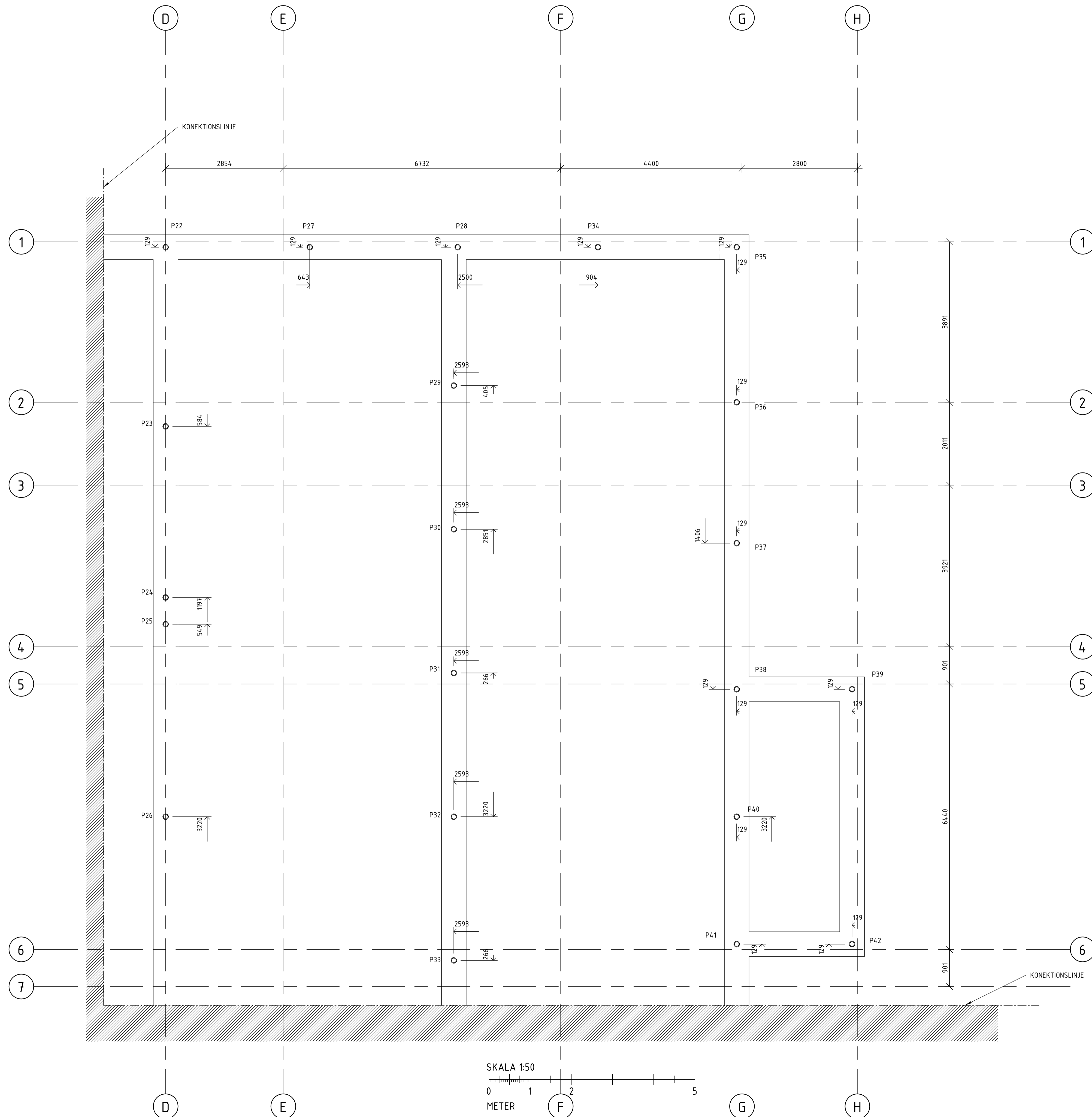

### FÖRESKRIFTER

ALLMÄNNA ANVISNINGAR: SE RITNING K-0-01-001  
ALLA MÄTT ANGES I MM, ALLA HÖJD I MM.

### HÄNVISNINGAR

- K-0-01-001 ALLMÄNNA ANVISNINGAR
- K-15-1-001 GRUNDPLAN DEL1
- K-15-1-002 GRUNDPLAN DEL2
- K-15-1-003 GRUNDPLAN DEL3
- K-15-1-004 GRUNDPLAN DEL4
- K-15-1-101 PÅLPLAN DEL1
- K-15-1-103 PÅLPLAN DEL3
- K-15-1-104 PÅLPLAN DEL4
- K-15-6-001 GRUNDETALJER DEL1
- K-15-6-002 GRUNDETALJER DEL2
- K-15-6-003 GRUNDETALJER DEL3
- K-220-1-1001 ARMERINGSPLAN DEL1
- K-220-1-1002 ARMERINGSPLAN DEL2
- K-220-1-1003 ARMERINGSPLAN DEL3
- K-220-1-1004 ARMERINGSPLAN DEL4

BET	ANT	ÄNDRINGEN AVSER	SEN	DATUM

### DEL AV BERGA 10:19

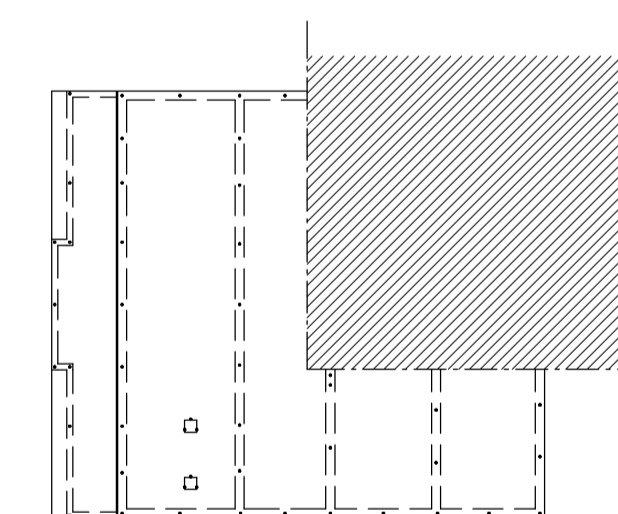

### FÖRFRÅGNINGSUNDERLAG

# MAREE

A	Arkitekt AB	Tel: 090 000000, Fax: 090 000000
K	Maree Design & Projektbyrå AB	Tel: 08 440 046 90
E	Elprojektör AB	Tel: 090 000000, Fax: 090 000000
V	VVS-projektör AB	Tel: 090 000000, Fax: 090 000000
L	Landskapsarkitekt AB	Tel: 090 000000, Fax: 090 000000

UPPDRAG NR	250	RITAD AV	LT	HANDLAGGARE	AM
DATUM	11-09-2025	ANSVARIG	AM		

NYBYGGNAD AV SAMLINGSLOKAL  
KALMAR KOMMUN  
GRUNDRITNING  
PÅLPLAN DEL2

SKALA	1:50(A1)	NUMMER	K-15-1-102	BET	
	1:100(A3)				

PÅLTABELL	
PÅL	MARK
P1	100 kN
P2	80 kN
P3	206 kN
P4	133 kN
P5	51 kN
P6	166 kN
P7	51 kN
P8	132 kN
P9	539 kN
P10	224 kN
P11	967 kN
P12	921 kN
P13	803 kN
P14	921 kN
P15	368 kN
P16	566 kN
P17	780 kN
P18	855 kN
P19	1086 kN
P20	965 kN
P21	798 kN
P22	305 kN
P23	645 kN
P24	463 kN
P25	750 kN
P26	485 kN
P27	265 kN
P28	201 kN
P29	535 kN
P30	457 kN
P31	452 kN
P32	414 kN
P33	452 kN
P34	240 kN
P35	388 kN
P36	662 kN
P37	431 kN
P38	700 kN
P39	99 kN
P40	264 kN
P41	700 kN
P42	99 kN
P43	206 kN
P44	80 kN
P45	994 kN
P46	223 kN
P47	623 kN
P48	100 kN
P49	489 kN
P50	778 kN
P51	732 kN
P52	587 kN
P53	266 kN
P54	719 kN
P55	463 kN
P56	463 kN
P57	750 kN
P58	750 kN
P59	432 kN
P60	186 kN
P61	520 kN
P62	463 kN
P63	243 kN
P64	388 kN
P65	662 kN
P66	432 kN
P67	100 kN
P68	100 kN
P69	100 kN
P70	100 kN
P71	100 kN

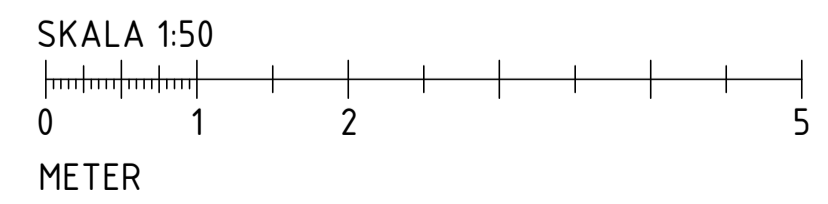
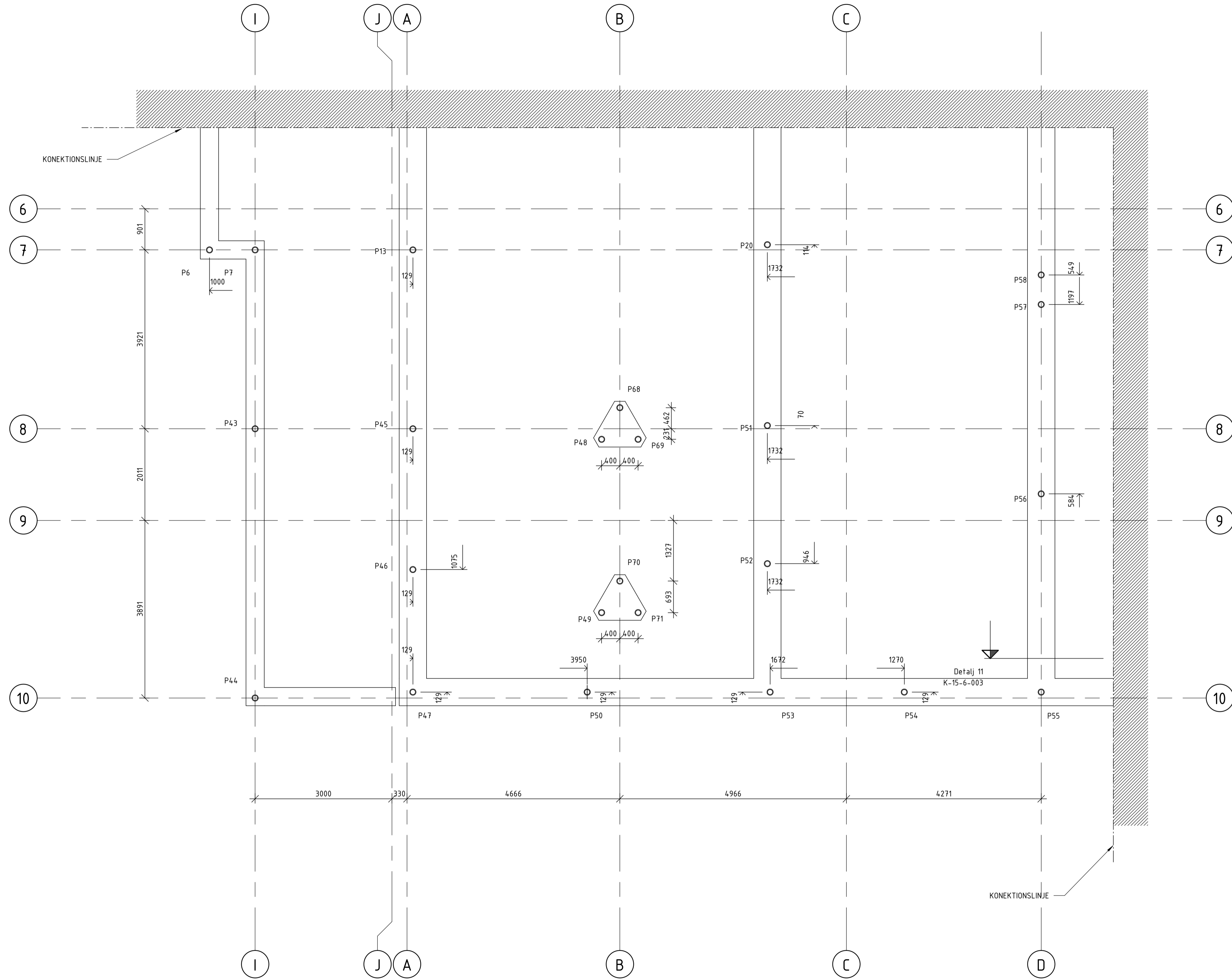

**FÖRESKRIFTER**  
 ALLMÄNNA ANVISNINGAR: SE RITNING K-0-01-001  
 ALLA MÄTT ANGES I MM, ALLA HÖJD I MM.

**FÖRKLARINGAR**  
 P1 - Pbrott=200  
 P2 - Pbrott=400  
 P3 - Pbrott=600  
 P4 - Pbrott=800  
 P5 - Pbrott=1000  
 P6 - Pbrott=1200

**HÄNVISNINGAR**  
 K-0-01-001 ALLMÄNNA ANVISNINGAR  
 K-15-1-001 GRUNDPLAN DEL1  
 K-15-1-002 GRUNDPLAN DEL2  
 K-15-1-003 GRUNDPLAN DEL3  
 K-15-1-004 GRUNDPLAN DEL4  
 K-15-1-101 PÅLPLAN DEL1  
 K-15-1-102 PÅLPLAN DEL2  
 K-15-1-104 PÅLPLAN DEL4  
 K-15-6-001 GRUNDETALJER DEL1  
 K-15-6-002 GRUNDETALJER DEL2  
 K-15-6-003 GRUNDETALJER DEL3  
 K-220-1-1001 ARMERINGSPLAN DEL1  
 K-220-1-1002 ARMERINGSPLAN DEL2  
 K-220-1-1003 ARMERINGSPLAN DEL3  
 K-220-1-1004 ARMERINGSPLAN DEL4

BET	ANT	ÄNDRINGEN AVSER	SEN	DATUM
-----	-----	-----------------	-----	-------

**DEL AV BERGA 10:19**

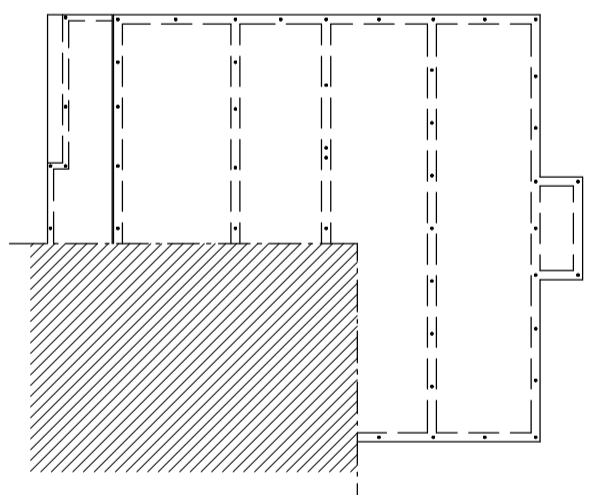

**FÖRFRÅGNINGSUNDERLAG**

**MAREE**

A	Arkitekt AB	Tel: 090 000000, Fax: 090 000000
K	Maree Design & Projektbyrå AB	Tel: 08 480 094 90
E	Ejersamfund AB	Tel: 090 000000, Fax: 090 000000
V	VVS-projektör AB	Tel: 090 000000, Fax: 090 000000
L	Landskapsarkitekt AB	Tel: 090 000000, Fax: 090 000000

UPPDRAG NR	RITAD AV	HANDLAGGARE
250	LT	AM
DATUM	ANSVARIG	
11-09-2025	AM	

NYBYGGNAD AV SAMLINGSLOKAL  
 KALMAR KOMMUN  
 GRUNDRITNING  
 PÅLPLAN DEL3

SKALA	1:50(A1)	NUMMER	K-15-1-103	BET
	1:100(A3)			



## FÖRESKRIFTER

ALLMÄNNA ANVISNINGAR: SE RITNING K-0-01-001  
ALLA MÅTT ANGES I MM, ALLA HÖJD I MM.

## FÖRKLARINGAR

## HÄNVISNINGAR

K-0-01-001 ALLMÄNNA ANVISNINGAR  
K-15-1-001 GRUNDPLAN DEL 1  
K-15-1-002 GRUNDPLAN DEL 2  
K-15-1-003 GRUNDPLAN DEL 3  
K-15-1-004 GRUNDPLAN DEL 4  
K-15-1-101 PÅLPLAN DEL 1  
K-15-1-102 PÅLPLAN DEL 2  
K-15-1-103 PÅLPLAN DEL 3  
K-15-1-104 PÅLPLAN DEL 4  
K-15-6-002 GRUNDETALJER DEL 2  
K-15-6-003 GRUNDETALJER DEL 3  
K-220-1-1001 ARMERINGSPLAN DEL 1  
K-220-1-1002 ARMERINGSPLAN DEL 2  
K-220-1-1003 ARMERINGSPLAN DEL 3  
K-220-1-1004 ARMERINGSPLAN DEL 4

BET	ANT	ÄNDRINGEN AVSER	SEN	DATUM

DEL AV BERGA 10:19

FÖRFRÅGNINGSUNDERLAG

# MAREE

A	Arkitekt AB	Tel: 090 000000, Fax: 090 000000
K	Maree Design & Projektbyrå AB	Tel: 08 480 094 93
E	Elprojektör AB	Tel: 090 000000, Fax: 090 000000
V	VVS-projektör AB	Tel: 090 000000, Fax: 090 000000
L	Landskapsarkitekt AB	Tel: 090 000000, Fax: 090 000000

UPPDRAG NR	250	RITAD AV	LT	HANDLAGGARE	AM
DATUM	03-09-2025	ANSVARIG	AM		

NYBYGGNAD AV SAMLINGSLOKAL  
KALMAR KOMMUN  
GRUNDRITNING  
GRUNDETALJER DEL 1

SKALA 1:10(A1) 1:20(A3) NUMMER K-15-6-001 I BET

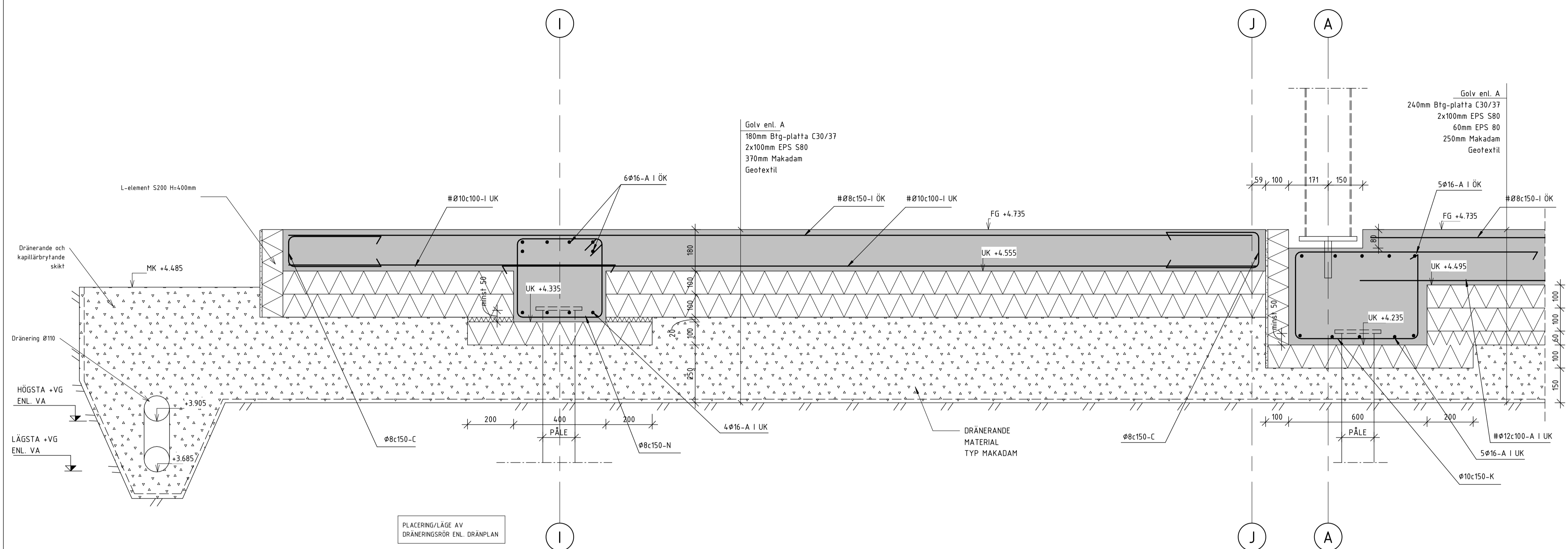

Detalj 1  
1 : 10

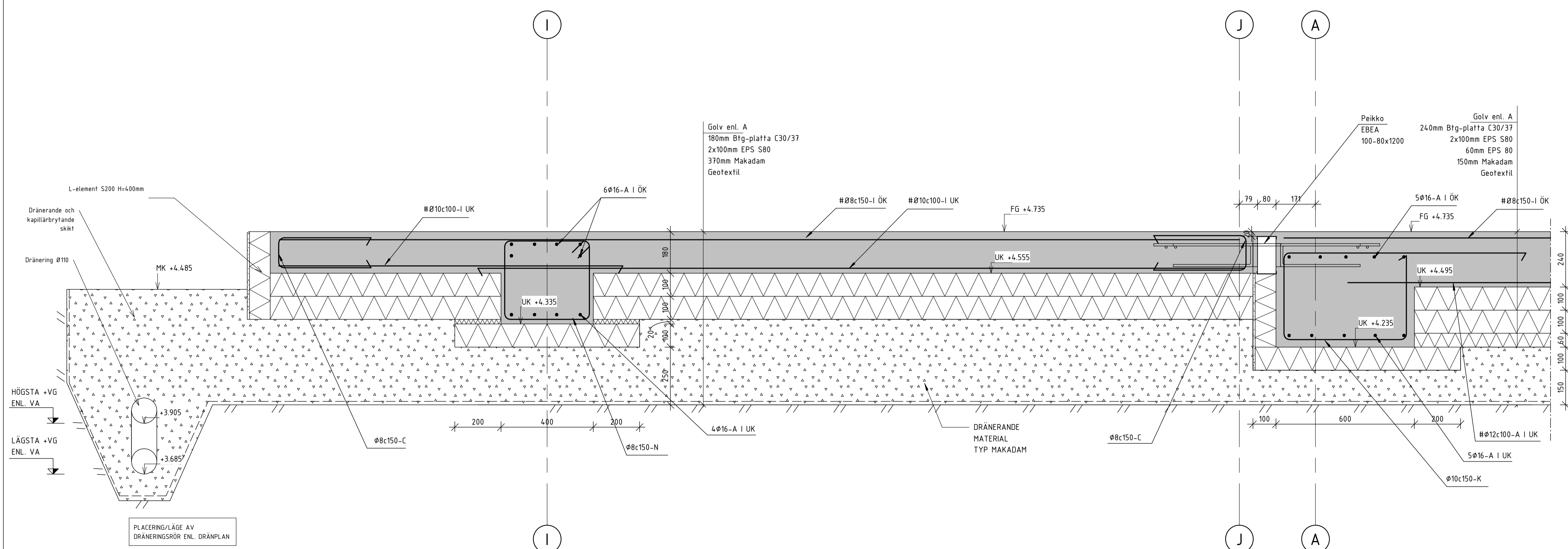

Detalj 2  
1 : 10



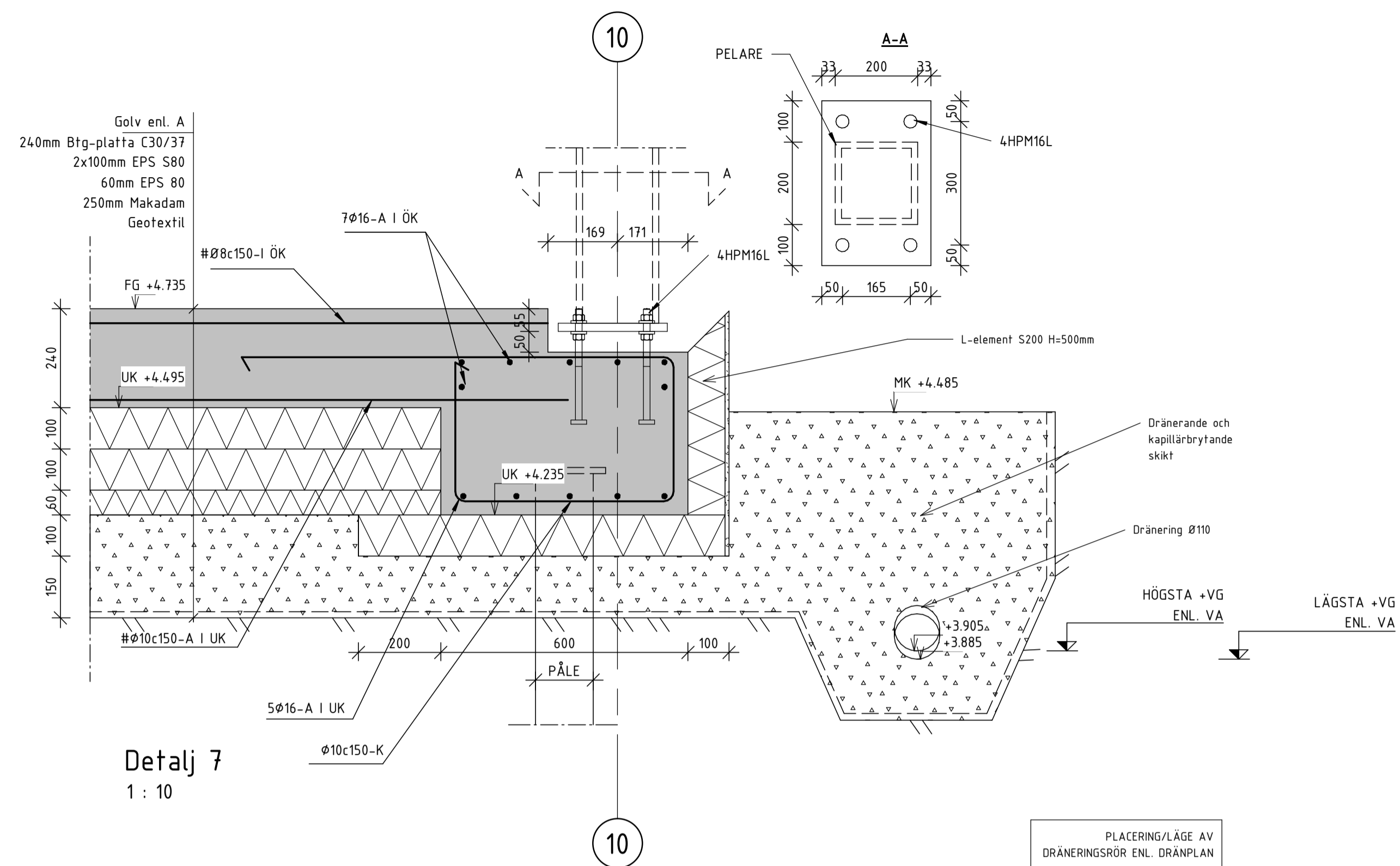

Detalj 7  
1 : 10

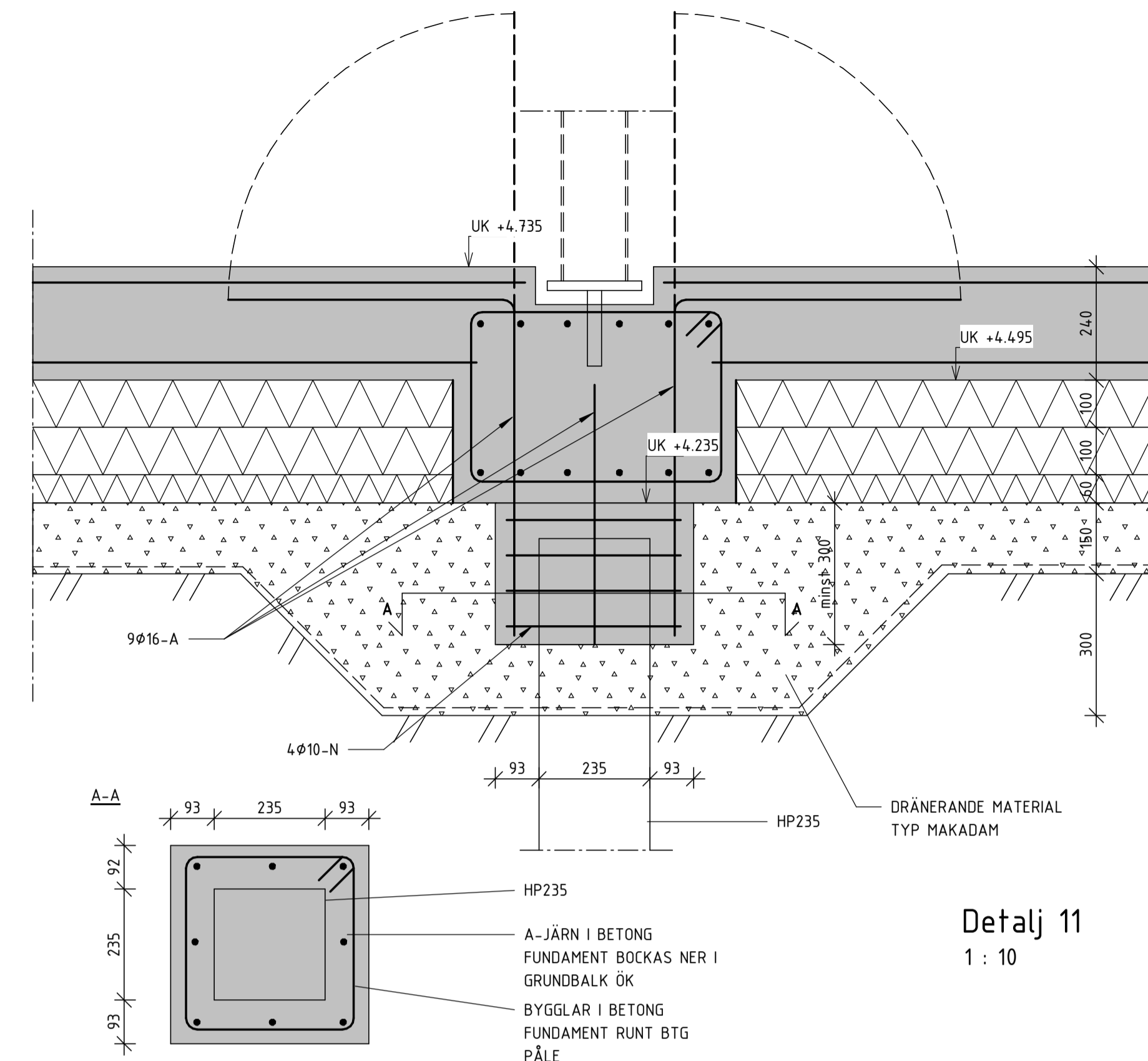

Detalj 11  
1 : 10

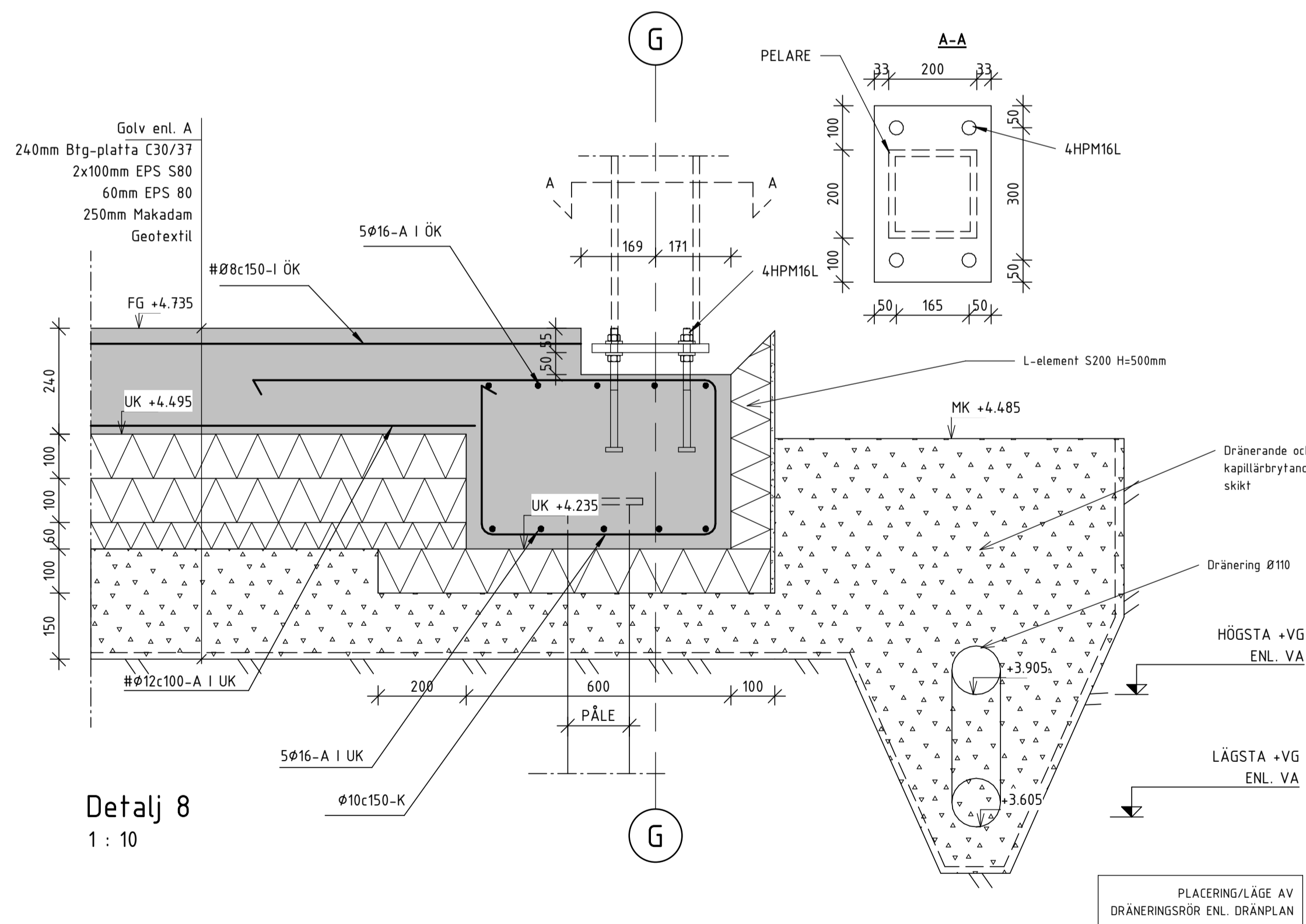

Detalj 8  
1 : 10

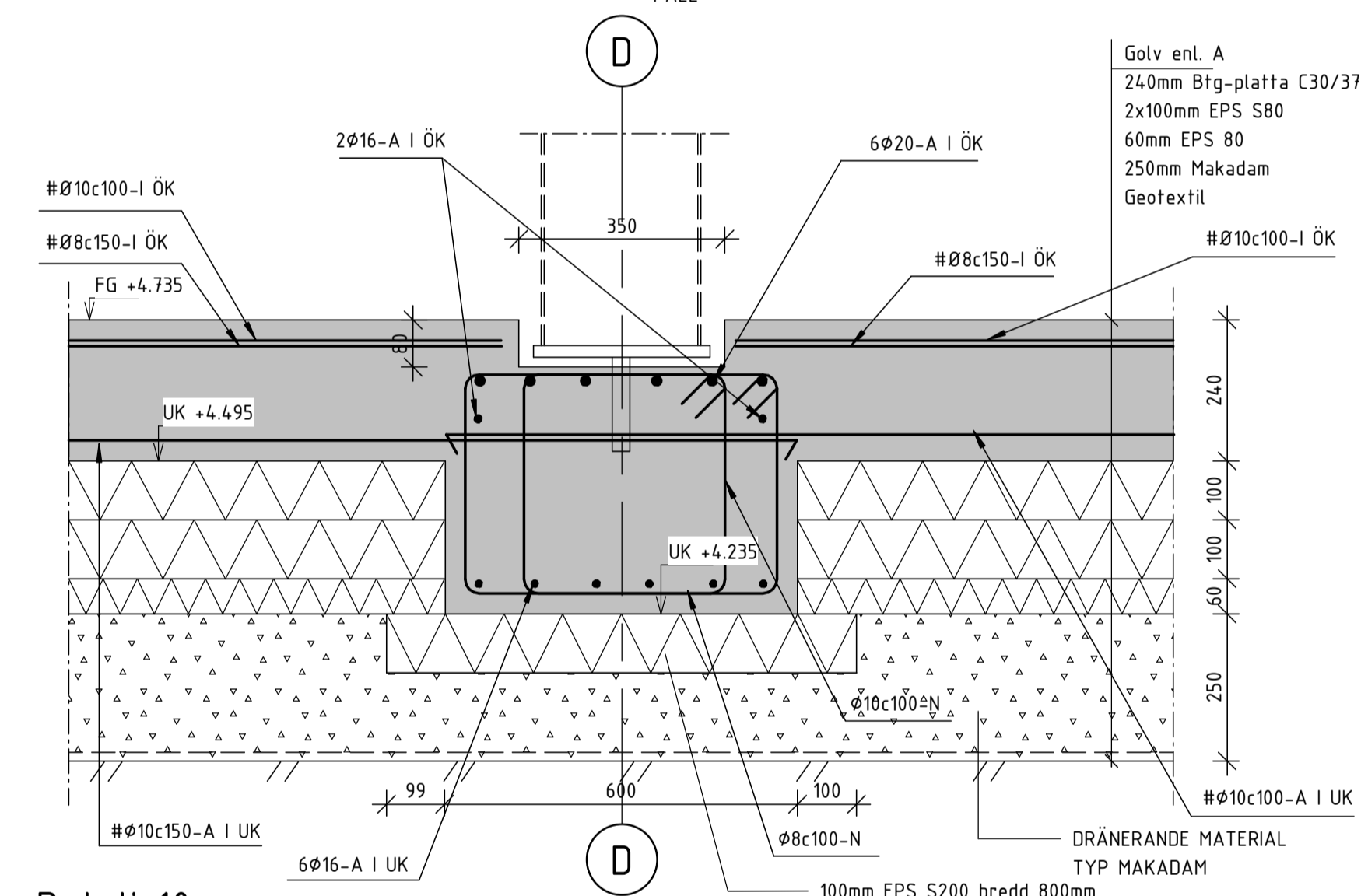

Detalj 10  
1 : 10

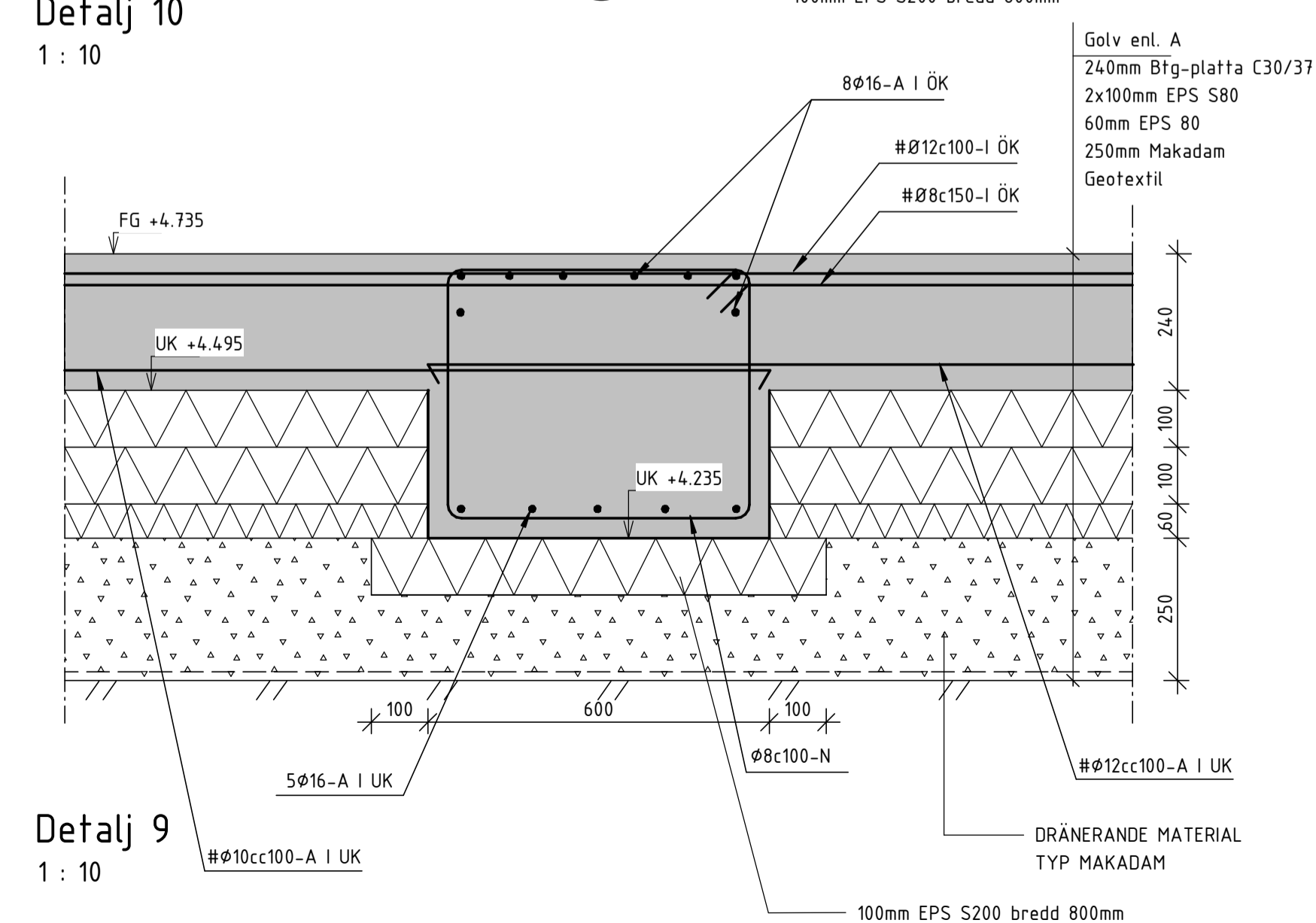

Detalj 9  
1 : 10

## FÖRESKRIFTER

ALLMÄNNA ANVISNINGAR: SE RITNING K-0-01-001  
ALLA MÄTT ANGES I MM, ALLA HÖJD I MM.

## FÖRKLARINGAR

## HÄNVISNINGAR

- K-0-01-001 ALLMÄNNA ANVISNINGAR
- K-15-1-001 GRUNDPLAN DEL 1
- K-15-1-002 GRUNDPLAN DEL 2
- K-15-1-003 GRUNDPLAN DEL 3
- K-15-1-004 GRUNDPLAN DEL 4
- K-15-1-101 PÅLPLAN DEL 1
- K-15-1-102 PÅLPLAN DEL 2
- K-15-1-103 PÅLPLAN DEL 3
- K-15-1-104 PÅLPLAN DEL 4
- K-15-6-001 GRUNDETALJER DEL 1
- K-15-6-002 GRUNDETALJER DEL 2
- K-220-1-1001 ARMERINGSPLAN DEL 1
- K-220-1-1002 ARMERINGSPLAN DEL 2
- K-220-1-1003 ARMERINGSPLAN DEL 3
- K-220-1-1004 ARMERINGSPLAN DEL 4

BET	ANT	ÄNDRINGEN AVSER	SEN	DATUM

## DEL AV BERGA 10:19

## FÖRFRÅGNINGSUNDERLAG

# MAREE

A	Arkitekt AB	Tel: 090 000000	Fax: 090 000000
K	Maree Design & Projektbyrå AB	Tel: 08 480 046 90	
E	Ejlsprojektör AB	Tel: 090 000000	Fax: 090 000000
V	VVS-projektör AB	Tel: 090 000000	Fax: 090 000000
L	Landskapsarkitekt AB	Tel: 090 000000	Fax: 090 000000

UPPDRAG NR	250	RITAD AV	LT	HANDLAGGARE	AM
DATUM	11-09-2025	ANSVARIG	AM		

NYBYGGNAD AV SAMLINGSLOKAL  
KALMAR KOMMUN  
GRUNDRITNING  
GRUNDETALJER DEL 3

SKALA	1:10(A1)	NUMMER	K-15-6-003	I BET	
	1:20(A3)				

## FÖRESKRIFTER

ALLMÄNNA ANVISNINGAR: SE RITNING K-0-01-001  
ALLA MÅTT ANGES I MM, ALLA HÖJD I MM.

## FÖRKLARINGAR

## HÄNVISNINGAR

K-0-01-001 ALLMÄNNA ANVISNINGAR  
K-15-1-001 GRUNDPLAN DEL1  
K-15-1-002 GRUNDPLAN DEL2  
K-15-1-003 GRUNDPLAN DEL3  
K-15-1-004 GRUNDPLAN DEL4  
K-15-1-101 PÅLPLAN DEL1  
K-15-1-102 PÅLPLAN DEL2  
K-15-1-103 PÅLPLAN DEL3  
K-15-1-104 PÅLPLAN DEL4  
K-15-6-001 GRUNDETALJER DEL 1  
K-15-6-002 GRUNDETALJER DEL 2  
K-220-1-1002 ARMERINGSPLAN DEL2  
K-220-1-1003 ARMERINGSPLAN DEL3  
K-220-1-1004 ARMERINGSPLAN DEL4

BET	ANT	ÄNDRINGEN AVSER	SEN	DATUM

## DEL AV BERGA 10:19

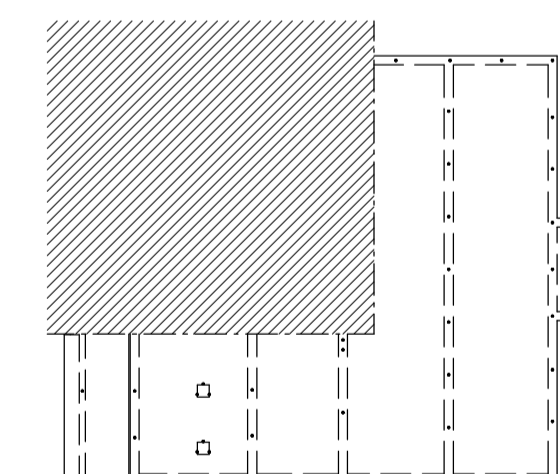

## FÖRFRÅGNINGSUNDERLAG

# MAREE

A	Arkitekt AB	TEL 030 888000 FAX 030 888000
K	Maree Design & Projektbyrå AB	TEL 08 440 046 90
E	Ejersprojektör AB	TEL 030 888000 FAX 030 888000
V	VVS-projektör AB	TEL 030 888000 FAX 030 888000
L	Landskapsarkitekt AB	TEL 030 888000 FAX 030 888000

UPPDRAG NR	250	RITAD AV	LT	HANDLAGGARE	AM
DATUM	11-09-2025	ANSVARIG	AM		

NYBYGGNAD AV SAMLINGSLOKAL  
KALMAR KOMMUN  
GRUNDRITNING  
ARMERINGPLAN DEL1

SKALA 1:50(A1) NUMMER 1 BET  
1:100(A3) K-220-1-1001

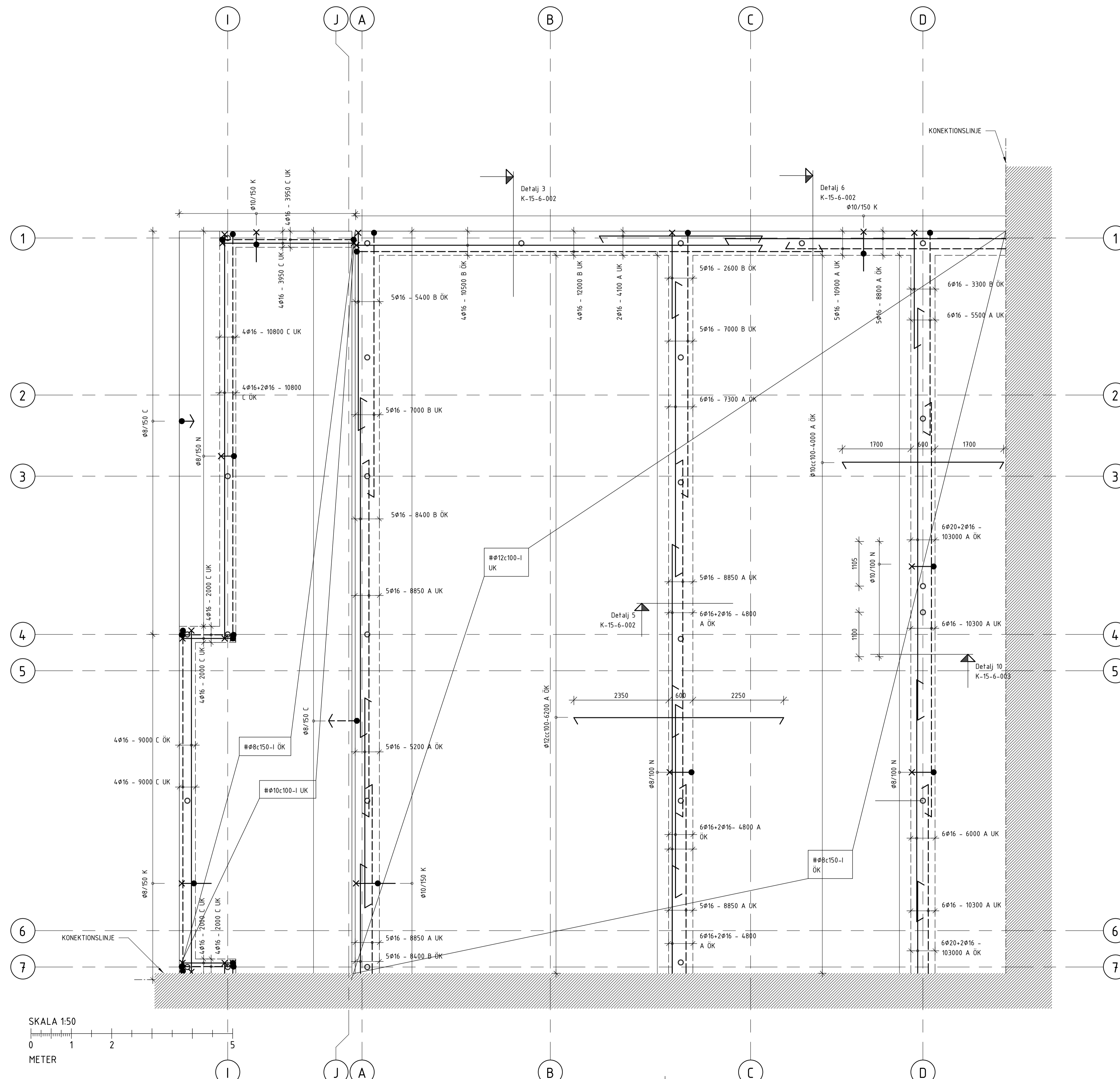

SKALA 1:50  
0 1 2 5  
METER

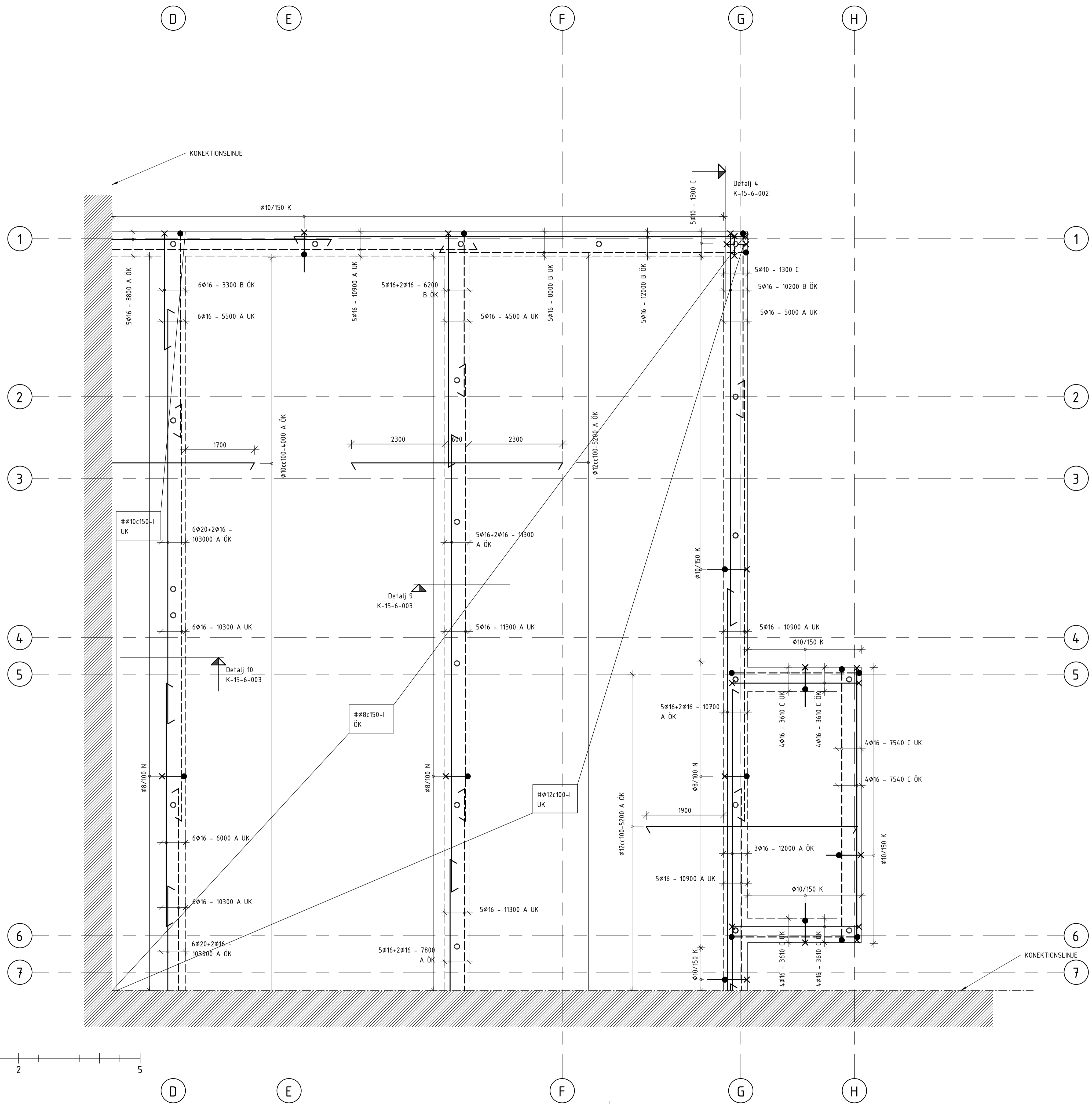

**FÖRESKRIFTER**

ALLMÄNNA ANVISNINGAR: SE RITNING K-0-01-001  
 ALLA MÅTT ANGES I MM, ALLA HÖJD I MM.

**FÖRKLARINGAR**

**HÄNVISNINGAR**

- K-0-01-001 ALLMÄNNA ANVISNINGAR
- K-15-1-001 GRUNDPLAN DEL1
- K-15-1-002 GRUNDPLAN DEL2
- K-15-1-003 GRUNDPLAN DEL3
- K-15-1-004 GRUNDPLAN DEL4
- K-15-1-101 PÅLPLAN DEL1
- K-15-1-102 PÅLPLAN DEL2
- K-15-1-103 PÅLPLAN DEL3
- K-15-1-104 PÅLPLAN DEL4
- K-15-6-001 GRUNDETALJER DEL 1
- K-15-6-002 GRUNDETALJER DEL 2
- K-220-1-1001 ARMERINGSPÅN DEL1
- K-220-1-1003 ARMERINGSPÅN DEL3
- K-220-1-1004 ARMERINGSPÅN DEL4

BET	ANT	ÄNDRINGEN AVSER	SEN	DATUM

**DEL AV BERGA 10:19**

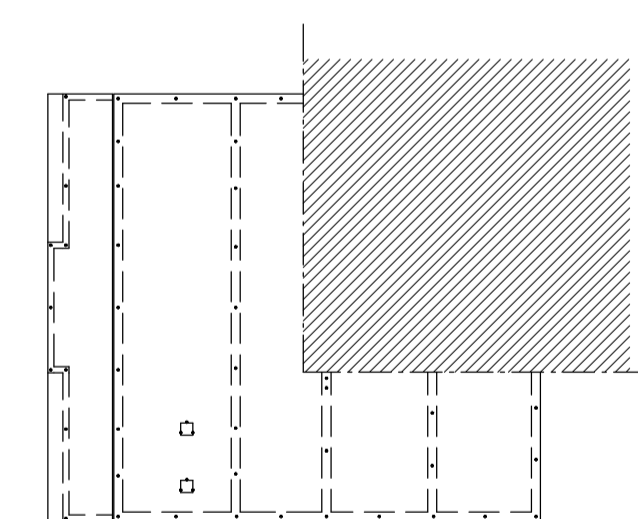

**FÖRFRÅGNINGSUNDERLAG**

**MAREE**

A	Arkitekt AB	TEL 090 000000 FAX 090 000000
K	Maree Design & Projektbyrå AB	TEL 08 440 044 90
E	Elprojektör AB	TEL 090 000000 FAX 090 000000
V	VVS-projektör AB	TEL 090 000000 FAX 090 000000
L	Landskapsarkitekt AB	TEL 090 000000 FAX 090 000000

UPPDRAG NR	RITAD AV	HANDLAGGARE
250	LT	AM
DATUM	ANSVARIG	
11-09-2025	AM	

NYBYGGNAD AV SAMLINGSLOKAL  
 KALMAR KOMMUN  
 GRUNDRITNING  
 ARMERINGSPÅN DEL2

SKALA	NUMMER	BET
1:50(A1)	K-220-1-1002	
1:100(A3)		

## FÖRESKRIFTER

ALLMÄNNA ANVISNINGAR: SE RITNING K-0-01-001  
ALLA MÅTT ANGES I MM, ALLA HÖJD I MM.

## FÖRKLARINGAR

## HÄNVISNINGAR

K-0-01-001 ALLMÄNNA ANVISNINGAR  
K-15-1-001 GRUNDPLAN DEL1  
K-15-1-002 GRUNDPLAN DEL2  
K-15-1-003 GRUNDPLAN DEL3  
K-15-1-004 GRUNDPLAN DEL4  
K-15-1-101 PÅLPLAN DEL1  
K-15-1-102 PÅLPLAN DEL2  
K-15-1-103 PÅLPLAN DEL3  
K-15-1-104 PÅLPLAN DEL4  
K-15-6-001 GRUNDDETALJER DEL 1  
K-15-6-002 GRUNDDETALJER DEL 2  
K-220-1-1001 ARMERINGSPLAN DEL1  
K-220-1-1002 ARMERINGSPLAN DEL2  
K-220-1-1004 ARMERINGSPLAN DEL4

BET	ANT	ÄNDRINGEN AVSER	SEN	DATUM
-----	-----	-----------------	-----	-------

### DEL AV BERGA 10:19

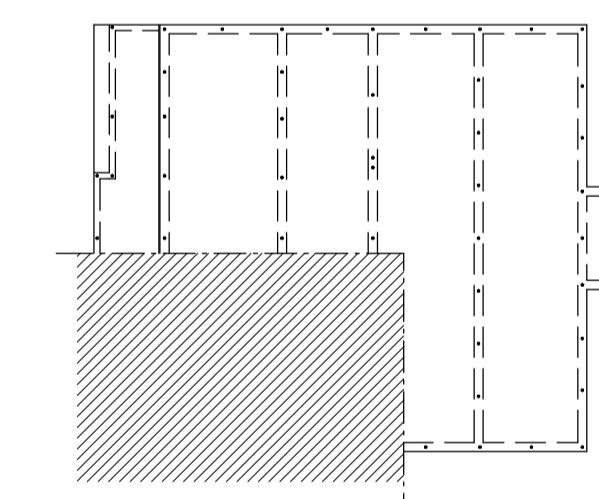

### FÖRFRÅGNINGSUNDERLAG

# MAREE

A	Arkitekt AB	Tel: 090 000000, Fax: 090 000000
K	Maree Design & Projektbyrå AB	Tel: 08 480 046 90
E	Ejgare AB	Tel: 090 000000, Fax: 090 000000
V	VVS-projektör AB	Tel: 090 000000, Fax: 090 000000
L	Landskapsarkitekt AB	Tel: 090 000000, Fax: 090 000000

UPPDRAG NR	RITAD AV	HANDLAGGARE
250	LT	AM
DATUM	ANSVARIG	
11-09-2025	AM	

NYBYGGNAD AV SAMLINGSLOKAL  
KALMAR KOMMUN  
GRUNDRITNING  
ARMERINGPLAN DEL3

SKALA 1:50(A1) NUMMER 1 BET  
1:100(A3) K-220-1-1003

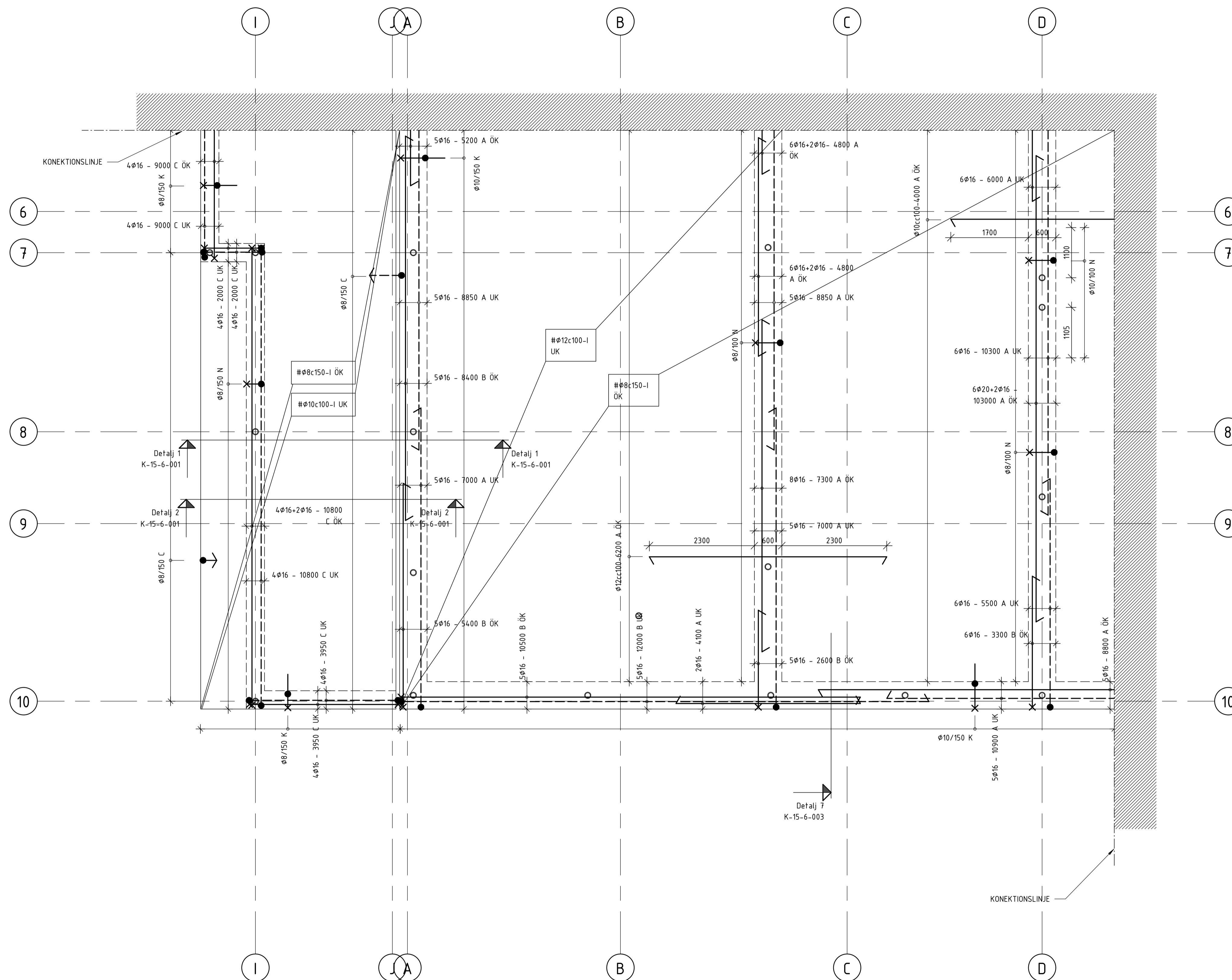
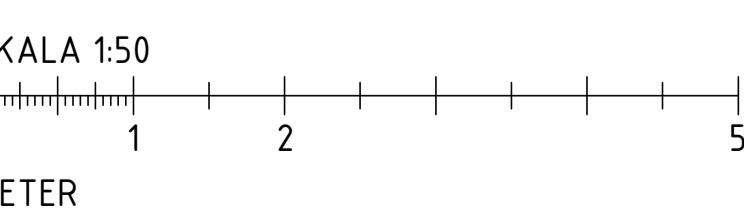

## FÖRESKRIFTER

ALLMÄNNA ANVISNINGAR: SE RITNING K-0-01-001  
ALLA MÅTT ANGES I MM, ALLA HÖJD I MM.

## FÖRKLARINGAR

## HÄNVISNINGAR

K-0-01-001 ALLMÄNNA ANVISNINGAR  
K-15-1-001 GRUNDPLAN DEL1  
K-15-1-002 GRUNDPLAN DEL2  
K-15-1-003 GRUNDPLAN DEL3  
K-15-1-004 GRUNDPLAN DEL4  
K-15-1-101 PÅLPLAN DEL1  
K-15-1-102 PÅLPLAN DEL2  
K-15-1-103 PÅLPLAN DEL3  
K-15-1-104 PÅLPLAN DEL4  
K-15-6-001 GRUNDETALJER DEL 1  
K-15-6-002 GRUNDETALJER DEL 2  
K-220-1-1001 ARMERINGSPLAN DEL1  
K-220-1-1002 ARMERINGSPLAN DEL2  
K-220-1-1003 ARMERINGSPLAN DEL3

BET	ANT	ÄNDRINGEN AVSER	SEN	DATUM

## DEL AV BERGA 10:19

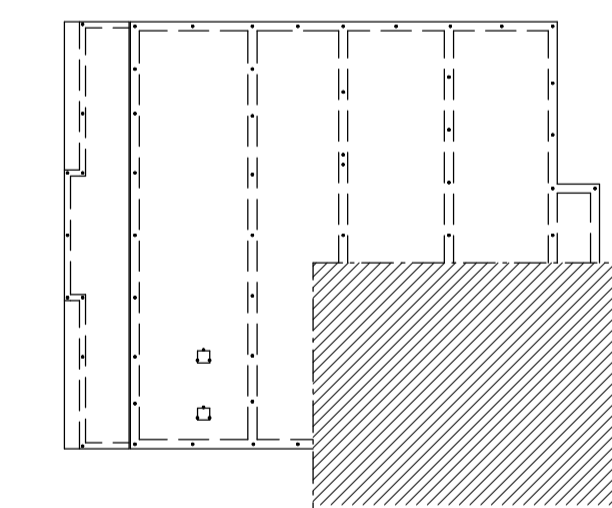

## FÖRFRÅGNINGSUNDERLAG

# MAREE

A	Arkitekt AB	Tel: 090 000000, Fax: 090 000000
K	Maree Design & Projektbyrå AB	Tel: 08 440 046 90
E	Ejendomsför AB	Tel: 090 000000, Fax: 090 000000
V	VVS-projektör AB	Tel: 090 000000, Fax: 090 000000
L	Landskapsarkitekt AB	Tel: 090 000000, Fax: 090 000000

UPPDRAG NR	250	RITAD AV	LT	HANDLAGGARE	AM
DATUM	11-09-2025	ANSVARIG	AM		

NYBYGGNAD AV SAMLINGSLOKAL  
KALMAR KOMMUN  
GRUNDRITNING  
ARMERINGSPLAN DEL4

SKALA 1:50(A1) 1:100(A3) NUMMER K-220-1-1004 1 BET

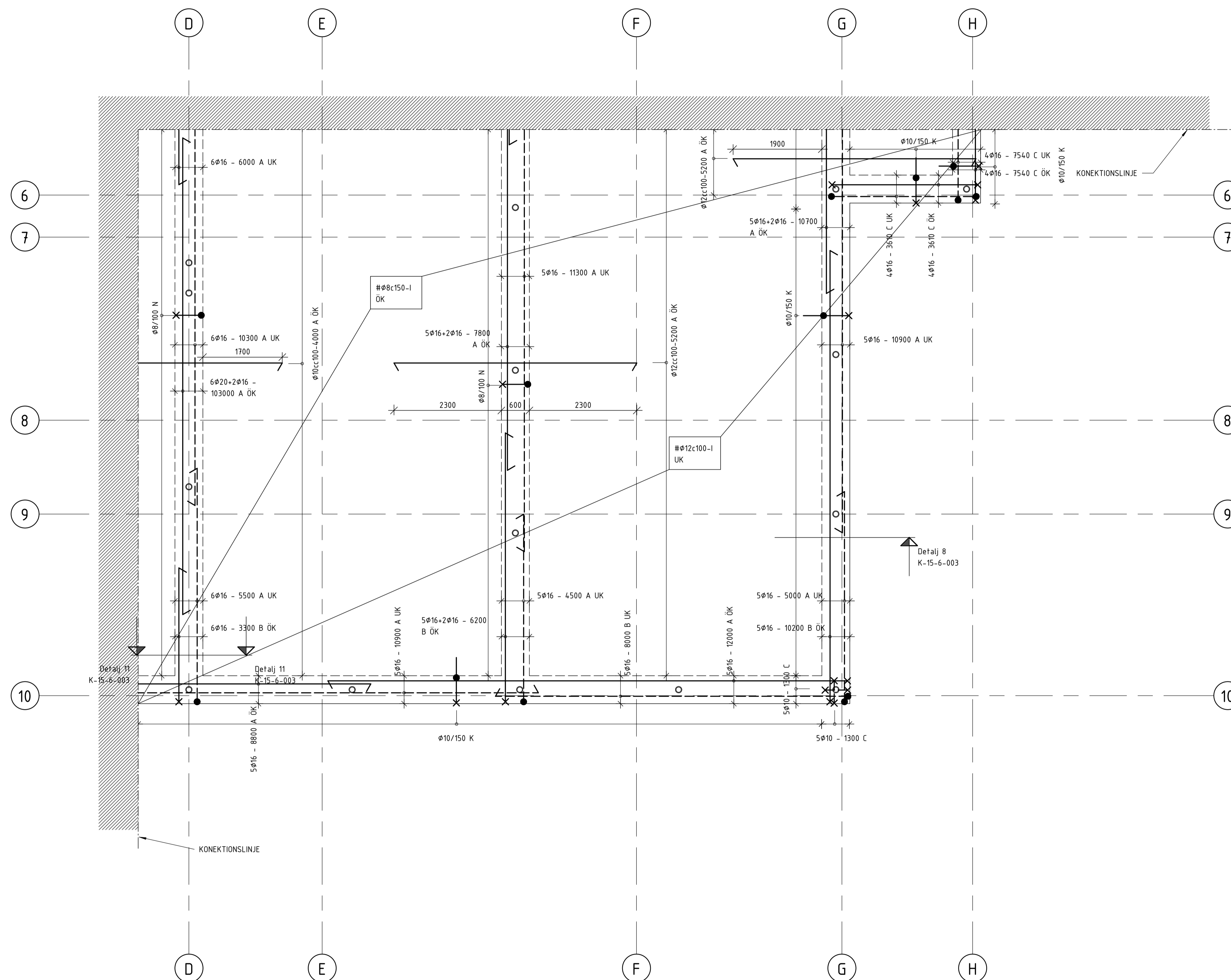

SKALA 1:50

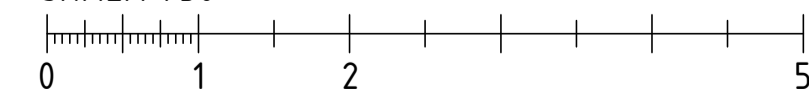

METER