

INSTRUCTIEBOEKJE





Inhoudstabel

Vaatwasser	4
Dampkap	6
Combi-oven	7
Micro-combi	10
Inductiekookplaat	12
Koffiezet apparaat	14

Vaatwasser

Heb je de machine correct gevuld? Zet de deur dan in verticale stand en druk op de aan/uit toets. Deze schakelt automatisch over naar eco-programma.

Selecteer het gewenste programma door de programmatoets in te drukken. Wil je liever een ander programma, druk dan 3 seconden op de startknop en de machine schakelt zichzelf weer uit.

Zet je het terug aan, dan kun je op de functie-toets drukken om de machine je gewenste programma te laten draaien. Uiteraard stop je eerst een vaatwastablet in het voorbestemde vakje en eens je de deur helemaal gesloten hebt zal de machine beginnen aan jouw vaat.

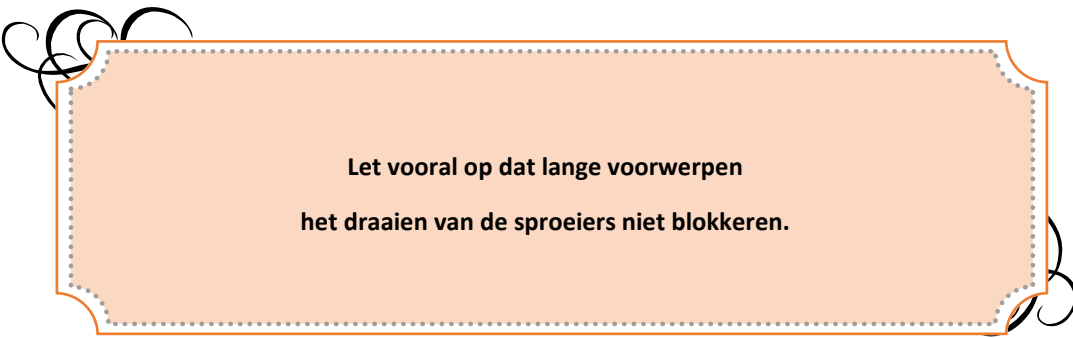

**Let vooral op dat lange voorwerpen
het draaien van de sproeiers niet blokkeren.**

Dampkap

Bedieningspaneel

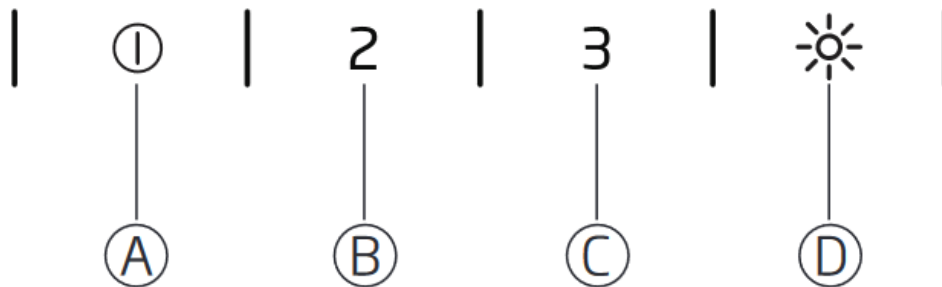

(Afbeelding 8)

- (A): Knop voor 1e stand
- (B): Knop voor 2e stand
- (C): Knop voor 3e stand
- (D): Aan/uit-knop verlichting

Wanneer je de toetsen nogmaals indrukt schakel je de dampkap uit







Druk je 2 seconden op één van deze toetsen, dan schakel je het automatische stopsysteem in. De dampkap zal dan nog 15 minuten werken en zichzelf uitschakelen.

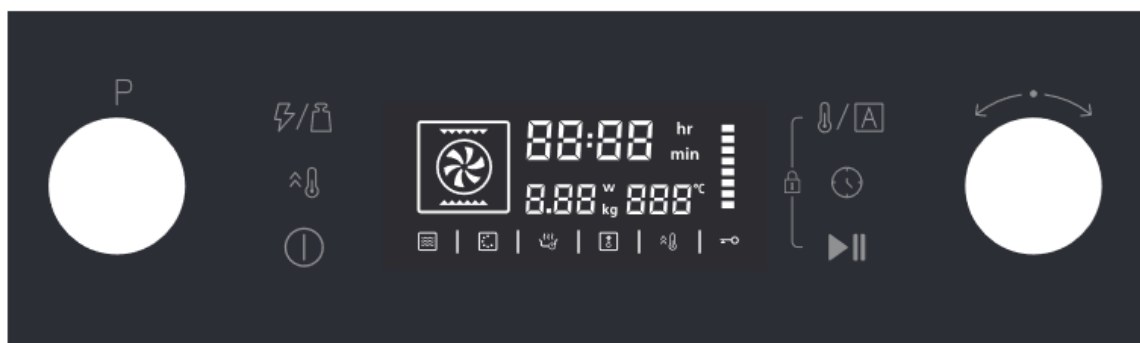











Combi oven

Bedieningspaneel



Symbol	Functie
	Vermogen/Gewicht
	Snelle voorverhitting
	Aan / Uit
	Temperatuur / Automatisch menu
	Klok
	Start / Pauze

Functie	Gebruik
 3D hete lucht	Voor het bakken van biscuitgebak in bakblikken, vlaai en cheesecake, maar ook voor cake, pizza en kleine baksels op de bakplaat. Bij 50°C blijft de smaak behouden tot 1-2 uur.
 Grill met ventilator	Gevogelte wordt bruin en knapperig. Gebakken ovenschotels en gegrilde gerechten worden het best bereid met deze instelling.
 Pizza-instelling	Voor bevroren kant-en-klare producten en gerechten die veel hitte van onderen nodig hebben.
 Gril	Selecteer tussen de niveaus hoog, medium of laag. Dit is ideaal als u meerdere steaks, worsten, stukken vis of stukken brood wil grillen.
 Magnetron + hete lucht	Gebruik deze functies om snel maaltijden te braden. En gebruik tegelijkertijd de functie 3D hete lucht
 Magnetron + gril en ventilator	Gevogelte wordt bruin en knapperig. Gebakken ovenschotel en gegrilde gerechten worden het best met deze instelling. En gebruik deze functies om maaltijden gelijkmatig te braden.
 Magnetron + pizza	Gebruik deze functies om snel maaltijden te braden. En gebruik tegelijkertijd de pizza-instelling.
 Magnetron + gril	Gebruik deze functie om maaltijden snel te bereiden maar wel met een bruine krokante korst.
 Ontdooien	2 ontdooiprogramma's
 Automatische programma's	13 kookprogramma's Het type verhitting en de kooktijd worden ingesteld door gewicht.
 Magnetron	Ontdooien, opnieuw verhitten en koken.





Voorbeeld:  Hete lucht op 200 °C voor 25 minuten.

1. Zet de functieschakelaar "P" op . Draai de  knop naar .
2. Raak de  /  toets aan. De standaard temperatuur 180 °C gaat knipperen. Draai de  knop om de temperatuur in te stellen op 200 °C.
3. Raak de  toets aan. Draai de  knop om de kooktijd in te stellen op 25 minuten.
4. Raak de  toets aan. De oven begint op te warmen.







Het openen van de oven tijdens gebruik.

Werking wordt gepauzeerd. Druk na het sluiten van de deur op de  toets. Werking wordt hervat.

Het pauzeren van de werking

Druk op de  toets om de werking te pauzeren. Druk dan op de  toets om de werking te hervatten.

Bij snelle voorverhitting bereikt de oven de ingestelde temperatuur bijzonder snel. Snelle voorverhitting is beschikbaar bij de volgende typen verhitting:

-  3D hete lucht
-  Grill met ventilator
-  Magnetron + hete lucht
-  Magnetron + gril en ventilator
-  Pizza-instelling
-  Magnetron + pizza





Plaats voor een gelijkmatig kookresultaat alleen eten in het kookcompartiment als de voorverhitting-sfase voltooid is.

1. Instellen van het type verhitting en temperatuur
2. Raak de "" toets aan. Het "" pictogram licht op op het scherm.
3. Raak de "" toets aan. De oven begint op te warmen.

Als u een toets aanraakt, licht het geselecteerde vermogen op.

Het magnetronvermogen kan worden ingesteld op 900 Watt voor maximaal 30 minuten. Met alle andere instelling is een maximale kooktijd van 1 uur en 30 minuten mogelijk

Druk als het apparaat aanstaat op de "" toets om de magnetronfunctie te gebruiken. Het standaard magnetronvermogen 900W verschijnt. En de standaard kooktijd knippert.

- . Druk op de "" toets om het magnetronvermogen te activeren. Draai de "" knop om het magnetronvermogen op 300W in te stellen.
- . Raak de "" toets aan. Draai de "" knop om de kooktijd in te stellen op 17 minuten.
- . Raak de "" toets aan.

Wanneer de oven klaar is, hoor je een signaal

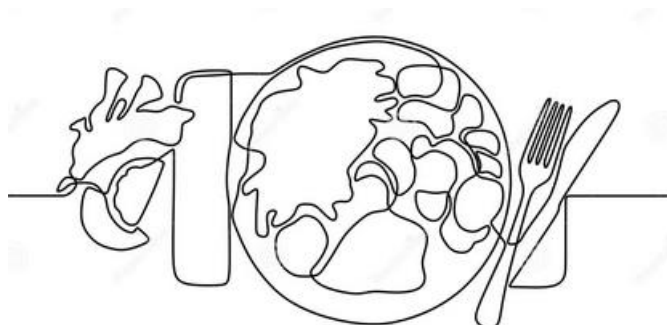

MicroCombi

Hierbij wordt de grill en de magnetron tegelijk gebruikt. De magnetron zorgt dat uw gerechten sneller klaar zijn, maar wel lekker bruin. Je kunt alle vermogensinstellingen inschakelen met uitzondering van: 900 Watt.

Er klinkt een signaal. De combinatiemodus is voltooid

Voorbeeld: Magnetron 100W, 17 minuten en hete lucht

1. Draai de "P" knop naar "☰☷". Draai de "●" knop naar "☉".
2. Raak de "🔥/🌬" toets aan. De standaard temperatuur 180 °C gaat knipperen. Draai de "●" knop om de temperatuur in te stellen op 190 °C.
3. Het standaard magnetronvermogen is 300W Raak de "🔥/🌬" toets aan. Draai de "●" knop om het magnetronvermogen op 100W in te stellen.
4. Raak de "🕒" toets aan. Draai de "●" knop om de kooktijd in te stellen op 17 minuten.
5. Raak de "▶||" toets aan.

Het veranderen van het magnetronvermogen

Dit kan op ieder moment gedaan worden. Druk op de "🔥/🌬" toets voor een nieuwe vermogensinstelling. Draai de "●" knop om het magnetronvermogen in te stellen.

Het wijzigen van de temperatuur

Dit kan op ieder moment gedaan worden. Druk op de "🔥/🌬" toets voor een nieuwe temperatuurinstelling. Draai de "●" knop om de temperatuur in te stellen.

1. Zet de functieschakelaar "P" op automatische programma's. Het eerste programmanummer verschijnt op het scherm.
2. Raak de "🔥/🌬" toets aan. Draai de "●" knop om het programmanummer in te stellen.
3. Raak de "🔥/🌬" toets aan.
4. Draai de "●" knop om het gewicht in te stellen, de kooktijd wordt weergegeven.
5. Raak de "▶||" toets aan. Het programma begint. U ziet de kooktijd aftellen.

Bediening instellen

Programmanummer.	Categorie	Item
P 01**	Groente	Verse groente
P 02**	Bijgerechten	Aardappels - geschild/gekookt
P 03**	Bijgerechten	Aardappels - gebakken (Als u een piep hoort, draai dan het eten om. De MicroCombi begint de volgende fase automatisch.)
P 04	Gevogelte/Vis	Stukken kip (Als u een piep hoort, draai dan het eten om. De MicroCombi begint de volgende fase automatisch.)
P 05*	Bakken	Cake
P 06*	Bakken	Appeltaart
P 07*	Bakken	Quiche
P 08**	Opwarmen	Drinken/soep
P 09**	Opwarmen	Gerecht
P 10**	Opwarmen	Saus/stoofpot/gerecht
P 11*	Kant-en-klaar	Bevroren pizza
P 12*	Kant-en-klaar	Ovenchips (Als u een piep hoort, draai dan het eten om. De MicroCombi begint de volgende fase automatisch.)
P 13*	Kant-en-klaar	Lasagna

Ontdooien

U kunt de 2 ontdooiprogramma's gebruiken om vlees, gevogelte en brood te ontdooien.

1. Zet de functieschakelaar "P" op automatische programma's "P8". Het eerste programmanummer knippert op het scherm.
2. Draai de "●" knop om het programmanummer in te stellen.
3. Raak de "🔍/🔍" toets aan.
4. Draai de "●" knop om het gewicht in te stellen, de kooktijd wordt weergegeven.
5. Raak de "▶||" toets aan. Het programma begint. U ziet de kooktijd aftellen.

Zorg ervoor dat je, indien je de magnetronfunctie gebruikt, je enkel en alleen schalen, borden en/of kommetjes gebruikt die geschikt zijn voor de magnetron

Inductie kookplaat

Bedieningspaneel

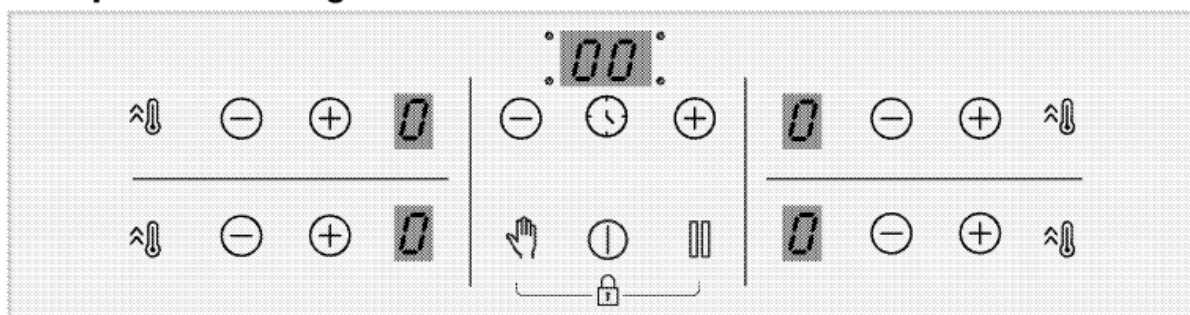

Toetsen

- ⓘ : Aan/Uit-toets
- 🕒 : Timer-toets
- 🔥 : Snel opwarmen toets/Hoog vermogen instelling (booster) toets
- 👉 : Reinigingsvergrendeling toets
- ||| : Stop-toets
- ⊕ : Verhogen toets
- ⊖ : Verlagen toets

i Wilt u de schoonmaakvergrendeling eerder deactiveren, houd dan de 👉 toets ingedrukt totdat **twee geluidssignalen** klinken.

Deze kookplaat is beveiligd met een overkook-systeem. Indien er iets overloopt en op de kookplaat terecht komt, schakelt deze automatisch uit en verschijnt de letter E op de display



Houd onze apparaten schoon en netjes en
behandel ze alsof Gordon Ramsey stiekem
meekijkt

Koffie apparaat

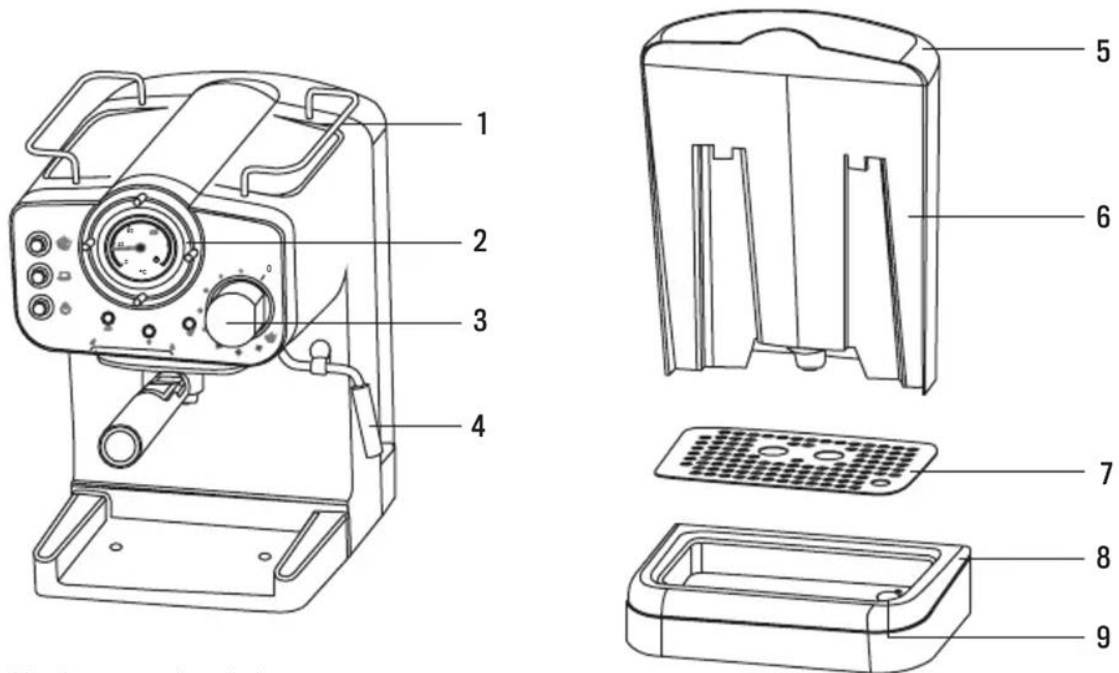

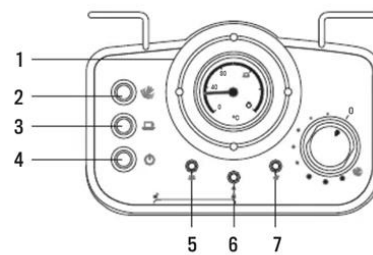

1. Thermometer.
2. Stoomknop: Gedrukt om te stomen, zonder te drukken om koffie te zetten.
3. Koffieknop: ingedrukt om koffie te bereiden en water te koken, zonder op te drukken om het te stoppen.
4. Aan / uit-knop.
5. Koffie-indicator: Als de koffietemperatuur hoog genoeg is, gaat het controlelampje branden.
6. Stroomindicator: Wanneer het koffiezetaaparaat wordt ingeschakeld, gaat het indicatielampje branden.
7. Stoommeter: Als de stoomtemperatuur heet genoeg is, gaat de waakvlam branden.



VERWARM DE KOFFIEZETTER

- Om een goede kop warme espresso te bereiden, raden we aan de machine voor te verwarmen voordat u koffie gaat zetten; dit is inclusief de filterhouder, het filter en je koffiekopje. Dit zorgt ervoor dat u optimaal kunt genieten van koffie.
- Verwijder de verwijderbare watertank. Verwijder de tankdop en vul deze met water, het waterniveau mag nooit de "MAX" -lijn op de tank overschrijden. Sluit vervolgens het waterreservoir weer correct aan op de machine.
- Plaats het filter in de filterhouder (geen koffie), monteer de filterhouder in de machine en draai de hendel linksom totdat deze in de "vergrendelde" positie is.
- Plaats je kopje op de lekbak.
- Sluit vervolgens het koffiezetapparaat aan. Zorg ervoor dat de stoomregelknop in de "0" -stand staat

Druk op de AAN / UIT-knop  Om het koffiezetapparaat aan te zetten gaat het rode lampje branden. Zorg ervoor dat noch de koffieknop, noch de stoom worden ingedrukt.

- Druk op de knop  Als er water uit begint te komen, drukt u er nogmaals op. Hiermee wordt het water uit het waterreservoir naar het hart van het koffiezetapparaat gepompt.
- Als de koffie-indicator (groen) oplicht, druk dan op de koffieknop  Opnieuw komt er heet water uit.
- Nadat het water 20 seconden is doorgelopen, druk je nogmaals op dezelfde knop. Nu is het voorverwarmingsproces voorbij.

- Als de koffie-indicator (groen) oplicht, druk dan op de koffieknop  Opnieuw komt er heet water uit.
- Nadat het water 20 seconden is doorgelopen, druk je nogmaals op dezelfde knop. Nu is het voorverwarmingsproces voorbij.

Laat het koffiezetapparaat niet onbeheerd achter tijdens het zetten van koffie omdat het handmatige bediening vereist!

Hoe zet je een lekkere CAPPUCCINO

BEREID SCHUIMMELK / VOEG STOOM TOE AAN WARME VLOEISTOFFEN

Voor een perfecte cappuccino vul je een espresso met opgeschuimde melk.

Opmerking: Zorg ervoor dat het stoompijpje tijdens het stomen is gemonteerd.

Werkwijze:

- Bereid eerst je espresso volgens de instructies.
- Druk op de stoomknop  en wacht tot het gele lampje gaat branden.
- Vul een kan met 100 ml melk per cappuccino. Het wordt aanbevolen om melk, bij voorkeur op kamertemperatuur te gebruiken.

Opmerking: Voor het beste melkschuim raden we je aan om de stoomknop ongeveer 15 seconden open te houden voordat je je melk gaat opschuimen, omdat de stoom die er eerst uitkomt veel water bevat. Verlaag vervolgens het niveau naar "0".

- Steek het stoompijpje in de met melk gevulde kan van ongeveer twee centimeter diep.

Draai de stoomregelknop langzaam linksom en er komt stoom uit de staaf. Schuim de melk op door de kan in cirkelvormige bewegingen op en neer te bewegen

Opmerking: Raak de stoompijp tijdens het gebruik nooit aan om brandwonden en letsel te voorkomen.

Opmerking: Draai de stoomregelknop nooit snel, aangezien stoom zich in korte tijd snel kan ophopen, wat kan leiden tot een mogelijke toename van de explosie.



- Wanneer u de gewenste schuimconsistentie heeft bereikt, draait u de stoomregelknop rechtsom

Opmerking: Reinig de stoomuitlaat onmiddellijk om verstopping te voorkomen. Pas op dat je je niet verbrandt.

- Giet de opgeschuimde melk in de reeds bereide espresso en je cappuccino is klaar! Zoet naar smaak en strooi er een beetje cacao poeder over heen.

Opmerking: Volg de onderstaande instructies als de stoomuitlaat verstopt is: Laat het koffiezetapparaat eerst een half uur afkoelen en tik vervolgens herhaaldelijk op de stoomuitlaat met een naald met een diameter van ongeveer 1 mm. Druk tenslotte op de stoomknop en draai aan de stoomregelknop om te zien of de machine normaal kan schuimen als het gele lampje brandt.

Opgeschuimde melk bereiden en stoom toevoegen aan dranken

- Verwijder de verwijderbare watertank van het apparaat. Verwijder de tankdop en vul deze met water, het waterniveau mag nooit de "MAX" -lijn op de tank overschrijden. Vervang vervolgens het waterreservoir.
- Sluit het apparaat aan op het lichtnet en schakel het in door op de AAN / UIT-knop " ". Het rode controlelampje gaat branden.
- Druk op de koffieknop  en zorg ervoor dat de stoomknop niet is ingedrukt. Stop onmiddellijk als er water uit komt.
- Druk op de stoomknop  en wacht tot het gele lampje gaat branden.
- Steek het stoompijpje ongeveer twee centimeter diep in de kan. Draai de stoomregelknop langzaam linksom en er komt stoom uit de staaf.
- Wanneer u de gewenste schuimconsistentie heeft bereikt, draait u de stoomregelknop rechtsom.

Opmerking: Reinig de stoomuitlaat onmiddellijk om verstopping te voorkomen. Pas op dat je je niet verbrandt en schakel het apparaat uit.

- Om het koffiezetapparaat uit te zetten, drukt u gewoon op de AAN / UIT-knop



ESPRESSO



DOPPIO



RISTRETTO



LUNGO



MACCHIATO



CAFÉ CREME



CAFÉ NOISETTE



CORTADO



CAPPUCCINO



DRY CAPPUCCINO



AMERICANO



AFFOGATO



BREVE



MOCHA BREVE



MOCHA



CAFÉ CON HIELO



CAFÉ BOMBÓN



CON PANNA



FLAT WHITE



BLACK EYE

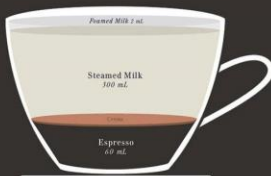

LATTE



GALÃO



DOUBLE LATTE

Exceptional Expressions of
ESPRESSO

Aansturing LED-verlichting

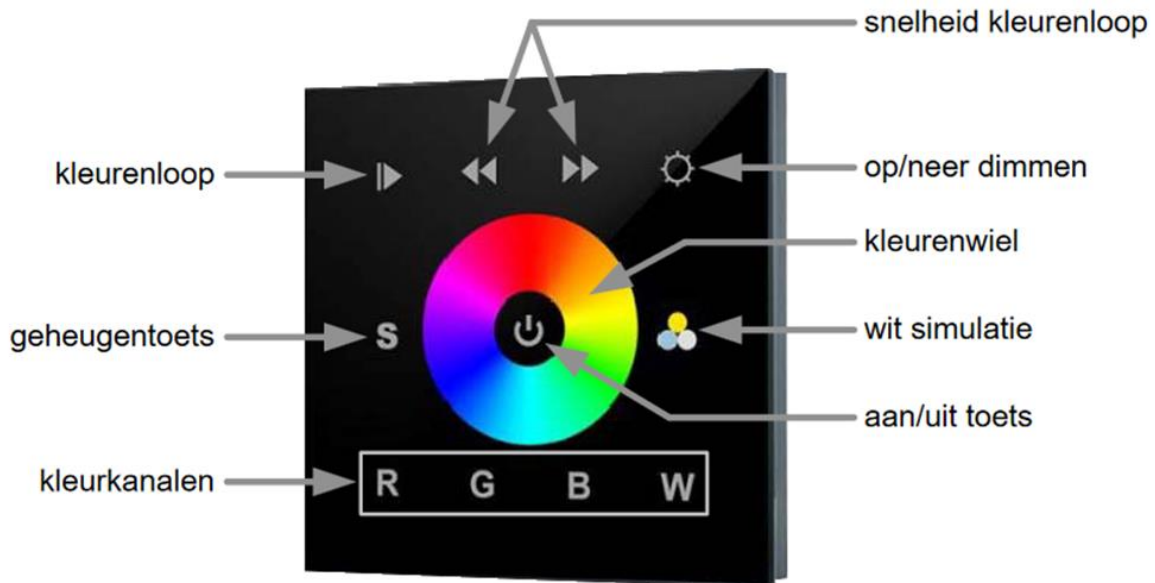

Aan/uit toets:

Wandpaneel in- of uitschakelen.

Indien het wandpaneel ingeschakeld is, is een blauwe led actief.

Indien uitgeschakeld een rode led.

Kleurenwiel:

Wrijf over het kleurenwiel om een kleur te kiezen

Wit simulatie:

Met deze toets kan warm wit, neutraal wit en koud wit gesimuleerd worden met de RGB kleuren.

Kleurenloop:

Druk op de kleurenloop toets om de automatische kleurenloop te starten/pauzeren. Druk tijdens de loop tweemaal kort achter elkaar om het volgende programma op te roepen.

Geheugentoets:

U kan één favoriete kleuren of loop mode opslaan. Blijf drukken op de geheugentoets tot de ledstrip even knippert. De kleur is nu opgeslagen.

Kleurkanalen:

Elke kleur kan apart in- of uitgeschakeld worden of gedimd worden. Druk kort op een kleur om deze in- of uit te schakelen.

Druk lang op de gewenste kleur om op of neer te dimmen.



HOF VOOR INSPIRATIE RUIMTE VOOR VERBINDING



POLYVALENTE RUIMTE

**VOLLEDIG INGERICHTE
KEUKEN
MEETINGS
VERGADERINGEN
WORKSHOPS
TEAMBUILDINGS
UITZICHT OP TERRAS & TUIN**

**UITGEBREIDE WELLNESS
SAUNA'S - ZOUTKAMER
INFRAROOD BANK
RELAXBAD - HAMMAM
BELEVINGSDOUCHE
VOETENBAD ENZ.**

