

**GRUNDEJERFORENINGEN
HJORTESPRINGPARKEN**

Den 12. marts 2013

**Medtages på generalforsamlingen
den 21. marts 2013**

**GRUNDEJERFORENINGEN
HJORTESPRINGPARKEN**

Den 12. marts 2013

ENDELIG DAGSORDEN

TIL ORDINÆR GENERALFORSAMLING

Dato: *Torsdag, den 21.marts 2013*

Sted: *HERLEV PRIVATSKOLE
Gl. Klausdalsbrovej 500*

Tidspunkt: *Klokken 19.30.*

1. **Valg af dirigent.**
2. **Beretning fra bestyrelsen om foreningens virksomhed i det forløbne år.**
3. **Forelæggelse af det reviderede regnskab til godkendelse.**
4. **Forslag fra bestyrelsen.**

Bestyrelsen har ingen forslag

5. **Forslag fra medlemmerne.**

5.1 Ændringsforslag til opsætning carportlamper.

5.2 Forslag til benyttelse af varmecentralen

6. **Forslag til budget, herunder fastlæggelse af kontingent og vederlag til kassereren samt evt. andre vederlag til bestyrelsesmedlemmer.**
7. **Valg af formand.**
8. **Valg af næstformand, såfremt denne er på valg.**
9. **Valg af kasserer, såfremt denne er på valg.**
10. **Valg af bestyrelsesmedlemmer i det omfang disse er på valg.**
11. **Valg af 2 suppleanter.**
12. **Valg af 2 revisorer.**
13. **Eventuelt.**

KOMMENTARER TIL ENDELIG DAGSORDEN:

3. Forelæggelse af det reviderede regnskab til godkendelse.

Det reviderede regnskab, der er udsendt til medlemmerne den 7. marts 2013. Det bedes medbragt på generalforsamlingen.

4. Forslag fra bestyrelsen pkt. 4.1

Ingen bemærkninger

5. Forslag fra medlemmerne.

5.1 Ændringsforslag til opsætning carportlamper - se vedlagte bilag 1.

5.2 Forslag til benyttelse af varmecentralen fra Kenneth Holst i nr. 46 – se vedlagte bilag 2

6. Forslag til budget, herunder fastlæggelse af kontingent og vederlag til kassereren samt evt. andre vederlag til bestyrelsesmedlemmer.

Bestyrelsens forslag til budget er vedlagt. Bedes medbragt på generalforsamlingen.

7. Valg af formand.

Poul Dahl (14) - valgt 2012 - er på valg. Villig til genvalg.
Bestyrelsens forslag: **Genvalg**.

8. Valg af næstformand, såfremt denne er på valg.

Knud Erik Madsen (45) – valgt 2012 - er ikke på valg.

9. Valg af kasserer, såfremt denne er på valg.

Leif Larsen (21) - valgt 2011 – er på valg. Villig til genvalg.
Bestyrelsens forslag: **Genvalg**.

10. Valg af bestyrelsesmedlemmer i det omfang disse er på valg.

Kim Goderum (26). Valgt i 2011. Er på valg. Villig til genvalg.
Bestyrelsens forslag: **Genvalg**.

Janne Bay (38) - valgt 2012 - er ikke på valg.

11. Valg af 2 suppleanter

1. Marianne Juul (4) - valgt 2012- er på valg. Villig til genvalg.
Bestyrelsens forslag: **Genvalg**

2. Tom Sund Frandsen (23) – valgt 2012. Villig til genvalg.
Bestyrelsens forslag: **Genvalg**

12. **Valg af 2 revisorer.**

Anne-Marie Helt (10) - valgt 2012 - er på valg. Villig til genvalg.
Bestyrelsens forslag: **Genvalg.**

Anders Jensen (43) – valgt 2012 - er på valg. Villig til genvalg.
Bestyrelsens forslag: **Genvalg.**

13. **Eventuelt.**

Med venlig hilsen og på gensyn

Bestyrelsen

**FORSLAG TIL FORENINGSBUDGET FOR REGNSSKABSÅRET
1. JANUAR 2013 til 31. DECEMBER 2013**

	BUDGET Jun.-dec. REST 2012	Regnskab Jun.-dec. 2011/2012	BUDGET 2013
<u>Have- og anlægsarbejde</u>			
Pligtarbejder	12.000	12.800	20.000
Græsslåning eget	15.300	15.279	27.000
Vedligeholdelse grønnearealer	10.000	2.600	10.000
<u>Nyanskaffelser, reparationer m.v.</u>			
Reparation og vedligeholdelse, kloakrensning, udsk. carportlamper, benzin,værktøj m.v.	15.000	21.169	15.000
Udskiftning af 56 carportpærer incl. installation			49.000
EI, 50 % af totaludgift	9.000	2.009	10.000
Antennekanalafgift	46.300	46.109	84.000
Vej- og vintervedligeholdelse	13.000	13.276	13.500
Fælles-fælles m.v.			
Græsslåning fælles	12.950	12.890	22.500
Vedligeholdelse af fælles området			20.000
Afsat til runddellerne	19.872	19.872	
Genetablering af græs			6.400
Administration			
Kassererløn	9.600	9.600	16.500
Kontorartikler, porto,møder,gaver, bestyrelsesansvarsforsikring, diverse samt fællesarrangementer mv.	10.000	7.023	15.000
Indtægter			
Udlejning af borde og stole m.v.	-500	-400	-500
	<u>172.522</u>	<u>162.227</u>	<u>308.400</u>
OPKRÆVNING:			
01/01 - 30/04 2014 i 4. måneder a kr. 450 x 54 huse			97.200
01/05 - 31/12 2013 i 8. måneder a kr. 500 x 54 huse			216.000
			<u>313.200</u>
FORØGELSE AF FORMUE			
			4.800

FORSLAG TIL VARMEBUDGET FOR REGNSSKABSÅRET
1. JANUAR 2013 til 31. DECEMBER 2013

	BUDGET Jun.-dec. <u>REST 2012</u>	Regnskab <u>2011/2012</u>	BUDGET <u>2013</u>
Varme vestforbærnding	467.000	345.740	761.400
Telefon varmecentral	1.000	904	0
Tilsyn, Gastech / VF	3.500	3.905	6.600
Kasserer	9.600	9.600	16.500
Reparation og vedligeholdelse mv.	10.000	644	15.000
Udskiftning af hovedventiler			65.000
EI, 50 % af totaludgift	9.000	2.005	10.000
Forsikringer	3.700	3.918	9.500
Ejendomsskat, vand m.v.	800	226	1.000
Renovering af varmecentral	25.000	14.985	0
Renovering af varmecentral- via henlæggelsen			64.000
Henlæggelse til hovedreparationer	0	0	-64.000
- Indestående henlæggelser = 94.508			
- Opsætning af ny dør = 11.500			
- Opsætning af nyt vindue = 9.500			
- Nyt tag på varmecentralen = 28.000			
- Murreparationer og maling= 15.000			
- Rest henlæggelser = 30.508			
Diverse udgifter		1.060	1.000
Renteindtægter	<u>-400</u>		<u>-400</u>
	529.200	382.987	885.600
OPKRÆVNING:			
01/01 - 30/04 2013 i 4. måneder a kr. 1.400 x 54 huse			302.400
01/05 - 31/12 2013 i 8. måneder a kr. 1.350 x 54 huse			<u>583.200</u>
			885.600

Bilag 1

Den 6/3 2013.

Ændringsforslag vedr. carportlamper til behandling på grundejerforeningens generalforsamling.

Forsalg:

Vi foreslår, at der i stedet for de lamper, der blev vedtaget på generalforsamlingen i 2012, opsættes nedenstående lamper (Welcome fra firmaet Embacco) i internationalt anerkendt design.

Produktblad er vedlagt, hvoraf bla. fremgår, at lampen kan leveres i farverne sort, hvid og aluminium. Desuden findes der husnumre i samme design til montering under lamperne.

Lamperne koster kr. 1.395 (inkl. moms)

Husnummerskilte koster kr. 490 (inkl. moms)

Vedlagt samlet tilbud på lamperne, hvor vi får en rabat på ca. 20 %.

Opsætning forventer vi vil svare til de forventede omkostningerne ved de andre lamper + husnumre.

Begrundelse:

Beslutningsprocessen omkring valg af lamper på den sidste generalforsamling var uklar - bl.a. at stemte man imod bestyrelsens forslag til lamper, blev man automatisk imod udskiftning af lamper, hvilket ikke nødvendigvis var tilfældet, hvis man i stedet ønskede en anden løsning.

Det må være alle beboeres ønske, at vores huse og omgivelser fremtræder så pæne som muligt. Vi synes, at vores huse fortjener en pænere løsning, hvor også husnumrene er integreret i designet.

Denne løsning er lidt dyrere, men levetiden taget i betragtning bliver den ekstra omkostning pr. år minimal i forhold til den langt smukkere og mere helstøbte løsning.

Med venlig hilsen

John Hansen

Hus nr. 17



Grundejerforeningen Hjortespringparken

Odense, 8. marts 2013
LP

TILBUD PÅ LAMPER OG SKILTE I FARVE SORT:

56 stk. WELCOME LAMPE fv. sort a Kr. 1.395,-	Kr. 78.120,-
54 stk. WELCOME SKILT fv. sort str. L a Kr. 490,-	Kr. 26.460,-
Kontantrabat ved samlet bestilling	Kr. -21.980,-
TOTAL	Kr. 82.600,-

TILBUD PÅ LAMPER OG SKILTE I FARVE HVID:

56 stk. WELCOME LAMPE, fv. hvid a Kr. 1.195,-	Kr. 66.920,-
54 stk. WELCOME SKILT, fv. hvid a Kr. 490,-	Kr. 26.460,-
Kontantrabat ved samlet bestilling	Kr. -18.680,-
TOTAL	Kr. 74.700,-

Alle priser er nævnt inkl. moms.

Tilbuddet inkluderer fri levering på ønsket adresse på Sjælland

Der tages forbehold for tastefejl og prisændringer. Tilbuddet er gældende 1 måned fra dato

Ser frem til at høre fra dig.

Med venlig hilsen
Lene Kiærbye Pedersen

Welcome væg Alu - Embacco

Uanset om du bor i et moderne byggeri, en patriciervilla eller noget helt tredje, er de danske udendørslamper fra Embacco et super godt bud på en enkel og vejrbestandig udendørslampe, der passer til alt.

Embaccos WELCOME OUTDOOR er en af vores absolutte favoritter blandt danske udendørslamper.

Den er grafisk, enkel og diskret samtidig med at den leverer et fantastisk lys.

Vælg mellem Embacco WELCOME OUTDOOR lampe i farve sort, alu og hvid.

EMBACCO WELCOME udendørslampe er monteret med en satineret anodiseret 4 mm aluskærm. EMBACCO WELCOME væglampen lyser både op og ned.

Mål: H16 x D18 x B18 cm

Lyskilde: 1 x E 27 - max 75 W

Lyskilden er beskyttet af et glas, som holder fugt på afstand.

WELCOME OUTDOOR findes i 4 varianter:

- sort skærm
- sort skærm med brozefarvet inderside
- alufarvet skærm
- hvid højglans skærm

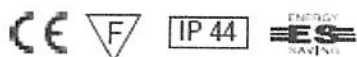
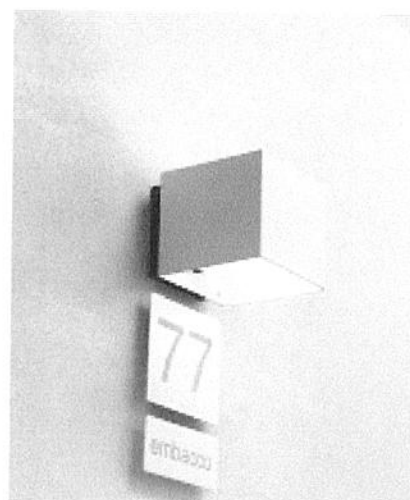
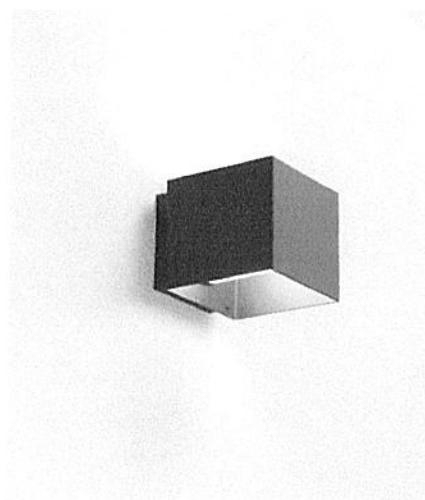
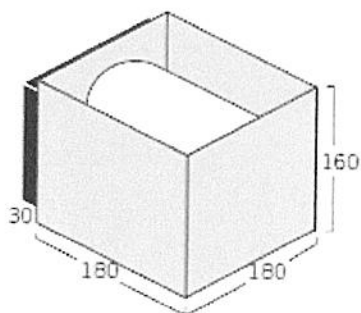

Bilag 2

From: Kenneth Holst [<mailto:kh@hrcare.dk>]
Sent: 7. marts 2013 21:48
To: bestyrelsen@hjortespringparken.dk
Subject: Forslag til generalforsamlingen

Forslag til bestyrelsen,

Jeg vil gerne stille forslag til at grundejerne i Hjortespringparken kan benytte "varmecentralen" til at fremme sammenværdet og fællesskabet i vores grundejerforening.

Det kunne eksempelvis være ønsket om at benytte faciliteterne til en fælles hobby aktivitet, møde aktivitet, arrangementer i grundejerforeningen som eks. fastelavn og juletræstænding.

Møder i forskellige udvalg i foreningen.

Samlingspunkt ved fælles arbejdsdage.

Lokalet må kun benyttes af medlemmer af grundejerforeningen og dem som benytter sig af faciliteterne, skal selv sørge for oprydning og evt. rengøring.

Foreningen skal ikke belastes økonomisk i forbindelse med brugen af faciliteterne.

Et medlem kunne evt. lave opslag på foreningens hjemmeside hvis man har en hobby man gerne vil dele med andre medlemmer og således skabe interesse for at mødes i varmecentralen.

Jeg håber der på generalforsamlingen kan blive stemt for dette forslag og evt. blive udpeget en tovholder som står for at få iværksat nogle aktiviteter.

Jeg stiller gerne op som tovholder.