

# Tante Hertha

Nr. 304, 29. årgang, april 2024





Endelig kom der gang i støbning af fundament til det nye Herthahus. (Fotos: Katrine og Kennert)

**Tante Hertha** er Hertha Levefællesskabs informationsblad, som udkommer ca. d. 1. i hver måned. Redaktør: Allan Elm. Redaktionsudvalg: Helle Hansen, Per Clauson-Kaas, Ole Wads-holt og Anne-Lene Jappe.

Folk, som ikke er bosiddende i Hertha og som ønsker at abonnere, kan henvende sig til redaktøren på tlf. 3840 3401 eller pr. mail: tante@hertha.dk

Dette og de seneste års Tante Hertha kan ses på hjemmesiden: [www.hertha.dk](http://www.hertha.dk) under 'Nyheder'.

*Referater o.lign. som ønskes bragt, forudsættes af redaktionen at være klare og egnede til offentliggørelse!*

**Deadline for stof til bladet er d. 20. i måneden før. Sendes til: [tante@hertha.dk](mailto:tante@hertha.dk) eller i postkassen Landsbyvænget 2A, mærket 'Tante Hertha'.**

Stof, som kommer efter deadline, kan ikke garanteres bragt! Lettere korrektur og redigering a.h.t. opsætning må forventes.

Tante Herthas mail-adresse: [tante@hertha.dk](mailto:tante@hertha.dk).

KALENDER PÅ HERTHAS HJEMMESIDE [www.hertha.dk](http://www.hertha.dk) opdateres løbende. Hertha er på Facebook (bestyres af Anne-Lene)

**Forsidefoto:** Årets første bi i Hertha... Kan du finde den? Og mariehønen? (Foto: Birthe Holt)



# HerthaKalender

## April

Lørdag d. 6.	Stuekoncert	kl. 15 og 17	Hos Marianne & Svend
Torsdag d. 11.	Landsbymøde	kl. 19-21	Caféen
Fredag d. 12.	Fællesspisning i forsamlingshuset	kl. 17	Fors.huset
Tirsdag d. 16.	Café Brombær - suppe	kl. 17.30-19	Caféen
Lørdag d. 20.	Fællesskabsdannende dag	kl. 9-14	Overdethele
Onsdag d. 24.	Foredrag v/ Thomas Johansen	kl. 19.30	Caféen
Torsdag d. 25.	Generalforsamling og foredrag i Brugsen	kl. 17	Brugsen i Herskind
Tirsdag d. 30.	Café Brombær - kagecafé	kl. 14.30-16	Caféen

## Maj

Tirsdag d. 14.	Årsmøde i Støtteforeningen	kl. 19.30-21	Caféen
Lørdag d. 25.	Fugletur, morgen	kl. 04.00	Ved stien
Lørdag d. 25.	Plante-maledag (forældre og Levefællesskab)	kl. 9.00-15	Overdethele

## Juni

Søndag d. 2.	Fugletur, aften	kl. 20.30	Ved stien
--------------	-----------------	-----------	-----------

### Her er datoerne for dette års Landsbymøder

Torsdag d. 11. april 2024

Onsdag d. 12. juni 2024

Mandag d. 9. september 2024

Tirsdag d. 19. november 2024

Vi glæder os til at se jer

*Venlig hilsen Landsbysekretariatet*

Der inviteres til **fællesspisning** i forsamlingshuset fredag den 12/4 kl 17.

Alle tager mad med til et fælles måltid, samt eget service.

Bofællesskaberne laver dessert til os.

Aftenen vil, udover fællesspisning, byde på sang, musik og brætspil for dem, som har lyst.

Vi ønsker alle en fornøjelig aften.

*Claus, Kirsten, Else, Anne-Lene og Kristine*

### Indhold i dette nummer:

Kalender, annonceringer og opslag	s. 3	Visionsåret	s.10
Administrationen på AROS	s. 6	Årsopgaver	s. 12
Gartnerinyt	s. 7	Hertha Fællesskabsforening	s. 14
Biodyn forskningsforening	s. 8	Der er så dejligt ude på landet	s. 15

## HUSK:

**Klassisk Klaverkoncert**  
af canadisk pianist og komponist  
**Robert Andrew Baker**



Lørdag den 6. april 2024  
kl. 15 & 17  
hos Marianne og Svend  
Landsbyvænget 30, 8464 Galten

Den klassiske pianist, dirigent og komponist Robert Andrew Baker har haft en varieret karriere i Canada, USA og Europa.

Til denne koncert vil Robert spille soloværker af Scarlatti, Haydn og Chopin samt flere af sine egne kompositioner.

Entré:  
MobilePay 50 kr. til Marianne på 21 62 09 43,  
og venligst "Tilføj kommentar"  
om hvilket koncerttidspunkt, kl. 15 eller 17.

Den canadiske pianist og komponist Robert A. Baker, holder koncert med klassiske værker af Scarlatti, Haydn og Chopin samt egne kompositioner.

Stuekoncert på Landsbyvænget 30 Kl. 15 og kl. 17

Mobilepay 50 kr. og tilmelding til Marianne på 21620943



**FOREDRAG**  
ved læge  
Thomas Henckel Johansen

- Organernes udvikling og bevægelser som baggrund i det specialpædagogiske arbejde •

Onsdag d. 24. april  
kl. 19<sup>30</sup>  
i Hertha's Café

> Dannelsen af mennesket og dets organer i fostertilværelsen er i sig selv en storslået og interessant proces. Men den bliver endnu mere relevant og vigtigt også for del pædagogiske arbejde, når vi følger, hvordan organernes bevægelser forvandles hos det opvoksende barn, og bliver til indre evner hos den voksne. Evner som vi også i det helsepædagogiske og social-terapeutiske kan se i lyset af organets dannelses historie og dermed bedre kunne understøtte børn og beboere med forskellige udviklings handicap. <

Foredragsholderen er lægekonsulent på Helsecenter Marjatta, uddannet speciallæge i almen medicin samt praktiserende læge.

Entré: 50.-kr.  
:  
:  
An:  
Hertha Støtteforening

## Biodynamisk havekursus i Hertha Levefællesskab

Lørdag den 6. april 2024 kl. 10-15 i Gartneriet ved Hertha

Praktisk kursus i biodynamisk grønsagsdyrkning i have og drivhus.

Vi vil gennemgå opformering af småplanter i drivhus, mistbænk og udenfor på bed, såtidspunkter, jordblandinger, sædskifter, grøngødning, etablering af såbed, jordbearbejdning, ukrudtsregulering, brugen af de biodynamiske præparater, brug af Maria Thun's såkalender og meget mere. Kurset vil på en praktisk og simpel måde give en indføring i den biodynamiske metode og baggrund med fokus på forårets arbejde.

Kurset er åbent for alle og finder sted i Herthas 1,5 ha gartneri, hvor der er 100 m<sup>2</sup> drivhus og hvor der dyrkes over 40 forskellige afgrøder, som aftages af 130 voksne.

For yderligere information og tilmelding til Birthe Holt tlf. 30954577 eller birtheholt@live.dk. Hertha, Landsbyvænget, 8464 Galten.

Pris: 700 kr. som inkluderer en let frokost af gartneriets afgrøder og kaffe/te og forfriskninger (reduceret betaling for lokale). Indbetales på konto nr. 8401 1105644. Der kan købes biodynamiske præparater af høj kvalitet.

## Generalforsamling i Brugsen

Siden Langelinie blot var en grusvej, har vi haft en Brugs i Herskind.

Det kan være fristende altid at handle ind der, hvor udvalget er størst og slagtilbudene er bedst, men for mange i Hertha er Brugsen den eneste butik, man selvstændigt kan gå op og handle i. Hvis vi skal have den mulighed også om 5 år, er det nødvendigt, at vi bakker op om butikken og Herskind Brugsforening, der driver butikken.

Til Brugsens generalforsamling d. 25. april har vi været så heldige, at Thomas Roland, csr-chef ved Coop, der brænder for at få flere bæredygtige og økologiske fødevarer på hylderne, holder foredrag. Det bliver spændende, sjovt, og vi spiser god mad sammen, Jeg håber flere fra Hertha vil med.

Og drømmer du om mere indflydelse? Så er der plads til flere i bestyrelsen - særlig har vi brug for nogen, der er skarpe på tal og investeringsmuligheder, når vi kigger ind i at sikre Brugsen fremover. Ring til Anna 2629 3676 eller bank på døren til Landsbyvænget 42, hvis du vil høre mere.

*Anna Scott*



## Administrationen besøger AROS

Den sidste dag i februar var hele kontoret på AROS for at bese en meget, meget stor baby, en meget stor dreng, som skuler hen på babyen, Kosmos Inden i, guldaldermalerier og meget, meget mere med efterfølgende spising. Den velfortjente begivenhed kom i stand efter 500 km på kontorets motionscykelkontorstol.

Herunder en kort præsentation af de glade udstillingsbesøgende på toppen af AROS. (Fotos: Karina, Tanja)



*Karina  
Adm leder*

*Rikke  
Socialrådgiver*

*Kristina  
HR og vagtplanlægning*

*Tanja  
Beboerøkonomi*

*Allan  
Tante  
Hertha,  
IT*

*Kurt  
Bogholderi*

*Rasmus  
Organisationsudvikling*



## Gartnerinyt april 2024

Fuglene synger foråret ind i vores hjerter her midt i marts. Det er skønt at opleve den store glæde, gartnerholdet har ved det første forårsarbejde. Vi nyder alle igen at komme ud i jorden. Det er stadig lidt koldt, og vi skal vælge opgaverne med omhu i forhold til fugtighed og vejret, men der falder en speciel ro over os, når vi falder ind i de kendte opgaver, som vi alle nyder.

Vi har gjort bedene klar til den første kultivering og udbringning af kompost, og så er vi på gode dage i gang med at få de fleste flerårige afgrøder luget godt og grundigt. Ulla har hakket jordbærrene gennem hele vinteren - tak Ulla. Det har gjort første hakning og lugning meget nemmere. Indenfor har vi sået de første frø - det er også et signal om, at året er i gang. I pauserummet er der sået tomater og basilikum, da de har brug for ekstra varme for at spire. I drivhuset har vi sået salat og spidskål til senere udplantning, og radise. I år får vi igen komposten udbragt med maskinstation; det sparer meget hårdt arbejde, og vi kan komme hurtigere i gang med jorden.

Marts måned har været kold og våd, så vi må se, hvornår jorden kan bære en traktor. Det er startskuddet til at få grøngødningen findelt med slagleklipper, så jorden bedre kan optage plantedelene, og få bragt komposten ud og løsnet jorden med jordløseren.

Skønt, når foråret og arbejdet med jorden starter igen. Det er hvert år en kunst at få opbygget den bedste jordstruktur. Du kan hjælpe meget ved ikke at træde på jorden i bedene.

De biodynamiske præparater er også blevet gravet op; en stor tak til mine hjælpere for det store arbejde.

I april kommer vi rigtig i jorden og skal sætte jordskokker, løg, så rødder, majroer, kål, dild, og ærter. Sidst i måneden sår vi de tidlige gulerødder og solsikker, koriander og fennikel.

Efter påske kommer der nyt skema, og den største forskel er, at Bernd vil overtage ansvaret for Kunde Bonde og arbejde 3 dage i gartneriet om ugen. Jeg glæder mig til et givende samarbejde og aflastningen. Det bliver godt. Mere information om det senere. Udenfor kan der nu hentes grønkål, rosenkålsskud og blade; de vokser hele foråret, og både blade, skud og blomster smager godt. De er først færdige, når de bliver træede. I drivhuset er sennep spinat og rucula nok snart færdig - med forårssolen kan de hurtigt gå i blomst.

Der er jordskokker, gulerod, rødbeder, kartofler og løg tilbage i jordkælderen. Vi har travlt her i foråret, så vi har ikke tid til at stå og sortere grøntsager, så vi holder op med at købe ind snart. Det plejer vi også.

Husk at spise naturens gaver af skvalderkål, mælkebøtter og brændælder.

For gartneriet Birthe Holt



Lilli laver afskedsbog til Balint (alle fotos: Birthe)



Birthe på Food Expo i Herning. Tema: biodynamisk grøntsagsdyrkning.



Hjulhakken i jordbærbedet

# Biodynamisk Forskningsforening og fremtiden?

Hermed den anden og sidste artikel om forskningsforeningen, med et blik mod fremtiden.

Lad os starte med at konstatere, at vellykket forskning ikke kun handler om antal ansatte og et stort budget. Forskningsforeningen har i alle årene været en miniput, uden en eneste fastansat person. I stedet handler det efter min erfaring om at få gode ideer, at opbygge langsigtede samarbejder med gode kolleger, og at opbygge samarbejder med interesserede fonde. Og så gælder stadig det gamle udtryk: Jo mere man øver sig, jo heldigere bliver man...

Forskningsforeningen har siden starten gennemløbet tre faser, der kan genfindes i alle sociale initiativer:

En indledende pionér-fase, hvor varme hænder og penge er med til at sikre, at initiativet slår rod.

En professionaliserings-fase, hvor initiativet gradvist realiserer de opsatte mål.

En modenheds-fase, hvor omverdenen har taget initiativet til sig og arbejder videre med de opbyggede erfaringer og resultater.

Forskningsforeningen er tydeligvis i den tredje fase: dén biokrystallisations-metode, som foreningen var med til at udvikle sammen med tyske og hollandske kolleger, bruges i dag aktivt ved Kassel Universitet og ved Hiscia Institutet i Schweiz, dét institut der producerer det antroposofiske kræft-præparat Iscador. Seneste nyt er hér, at den tyske lægemiddelproducent Ceres Heilmittel netop nu arbejder på at etablere et mindre biokrystallisations-laboratorium.

Også den agurke-vitalitets-test, som foreningen har udviklet, har bestået sin afgørende prøve: et fælles forsøg i 2023 ved tre laboratorier viste, at biodynamiske agurker i Tyskland, Schweiz og Danmark statistisk set har en højere vitalitet end tilsvarende økologiske. Udstyret anvendes i dag af tyske og schweiziske kolleger, og vi er netop nu i gang med at etablere metoden i Slovenien.

Jamen, så ser fremtiden lys ud, eller? Hér kommer så en tilbagevendende udfordring, der udmærket kunne kaldes den fjerde fase: at etablere et vellykket generationsskifte, så arbejdet kan gå videre med nye personer, der sætter sig nye mål. Hér er situationen i foreningen den, at foreningens gamle koordinator (læs: undertegnede) er slidt og må afløses. Så vi arbejder målrettet på at finde den gode afløser.

En oplagt fremadrettet opgave kunne være at samle et 'vitalitets-katalog', dvs. en håndfuld vitalitets-tests, så foreningen kan tilbyde at undersøge ikke blot agurker, men også andre og større afgrøder fra Græskar-familien, herunder squash, hokaido, butternut og græskar. Indledende forsøg har vist, at disse afgrøder alle har vitalitets-egenskaber, der minder om agurkers. Faktisk har vi netop færdigudviklet et snitteapparat, der kan undersøge de nævnte afgrøder fra Græskar-familien. Dette udstyr, der i øvrigt vejer godt 65kg, vil blive afprøvet i løbet af året (se billedet).

Derudover er det oplagt at samle en håndfuld vitalitets-test, der allerede er tilgængelige fra den biodynamiske forskning, til undersøgelser af kornsorter, rodfrugter, frugter og frø. Det kan tilsvarende indgå i et bredt vitalitets-katalog, der kan tilbydes omverdenen. Tiden må vise, om nogen kan se sig selv i denne opgave. Først og sidst handler det om at undersøge og dokumentere den kritiske lovmæssighed, der så let overses: 'En sund jord giver sunde planter, der giver sunde dyr og mennesker'. Mere kompliceret er det ikke.

Året 2024 er i øvrigt 100-året for det biodynamiske landbrug, og alle steder i verden er planlagt diverse arrangementer for at fejre dette. Også i forskningsforeningen vil vi gerne bidrage til fejringen med tilbud om oplæg og seminarer, med et vitalitets-'hands-on'-kursus i vores laboratorium, og løbende gøre opmærksom på foreningens to bøger ('Vitalitet - fra muld til



*Jens-Otto Andersen Landmandsuddannet og agronom Ph.d. fra Landbohøjskolen 2001. Har siden 1997 arbejdet i Biodynamisk Forskningsforening, især med udvikling af den såkaldte biokrystallisations-metode, og en test for agurkers vitalitet. Ud gav i 2016 bogen 'Vitalitet - fra muld til mave', med engelsk udgave i 2019, samt bogen 'En Biodynamisk Guide til Fødevarekvalitet' i 2022.*



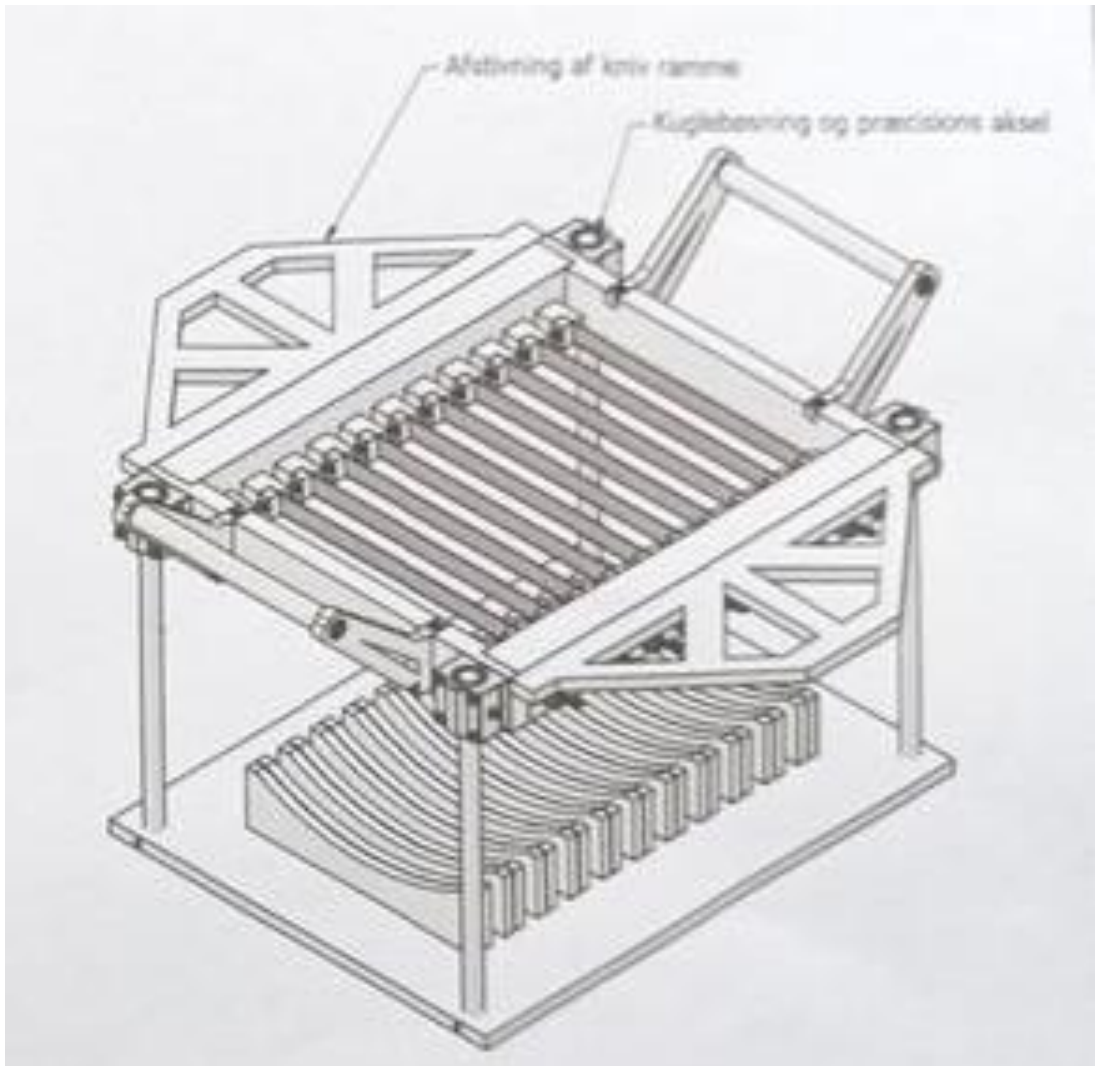

mave' og 'En Biodynamisk Guide til Fødevarer kvalitet'). Disse bøger er blevet vel modtaget, begge er oversat til engelsk, den førstnævnte er oversat til fransk, og den sidstnævnte til ungarsk (!).

Og sidst men ikke mindst er dette jubilæum en god mulighed også for at gøre opmærksom på den ledige stol i forskningsforeningen.

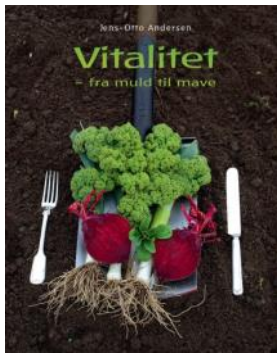

# Visionsåret

Salut fra Pionergruppen.

Efter pionergruppens tre arrangementer (dele-måltiderne med "sociale opgaver", Beuys-aften med oplæg og film og en event, hvor vi byggede "den sociale skulptur") blev vi opfordret til at bringe lidt mere omkring baggrunden her i "Tanten", for at de, der ikke deltog, kan danne sig et indtryk af det.

For mange her i Hertha har det ikke været kendt, at den tyske multi-/ aktionskunstner Joseph Beuys (1921 – 86) har spillet en rolle i vores tidlige overvejelser frem mod Levefællesskabets realisering. Det var en tid med mange overvejelser omkring nytænkning af fællesskab. Og det var her, Beuys kom ind som inspirationskilde:

Hans helt store tema var at vække sin samtids mennesker til en gennemgribende nytænkning af, hvad et samfund kan/ bør være: Han så det som en levende organisme, formet af menneskers kreative potentiale. En form for ansvarsfællesskab, hvor alle kan og bør bringe deres bidrag i spil til fælles bedste.

I tråd med, at han på sin helt egen måde agerede aktivt politisk, tog han afstand fra både den gængse partipolitik og den gængse kunstverden. Han var insisterende seriøs omkring sin idé: "Jeg kalder det for menneskehedens redning gennem Gestaltningsbegrebet."

Han kom frem til at: En levende organisme kun kan skabes ud fra menneskets frihedspol: tænkningen, OG den alle mennesker iboende evne til at være kreativt skabende i videst mulig forståelse af begrebet. Han så et kæmpe potentiale i den almene kreativitet.

Samtidig så han med fortvivlelse på sit århundredes situation både i kunstverdenen og i samfundet, hvor det var tydeligt, at kunstverdenen ikke magtede at relatere de store samfundsmæssige problemer til et sprog/ et formnings- eller gestalt-begreb, der kunne gribe forvandlende ind. Selv var han overbevist om, at forvandling netop – og udelukkende – var muligt igennem kunsten og igennem dialogen, som udgjorde en betydelig del af hans virke.

Tidens situation fik ham til at søge og udvikle metoder til at danne et udvidet kunstbegreb, som inkluderede alle mennesker, og hvormed det kunne blive muligt at virke kreativt formende ind i alle områder af samfundslivet.

\*\*\*\*\*

Mødet med Beuys tanker og ideer spillede ind og inspirerede os dybt i vores overvejelser og billeddannelse i den tidlige pionertid, og derfor fandt vi det centralt at genopleve dem i sammenhæng med indeværende visionsår. Vi håber, at de i sammenhæng med vores arrangementer har vakt inspiration, der rækker ind i fremtiden, ikke mindst i Hertha Levefællesskabs fremtid.

Tak for den aktive og givende deltagelse både til delemåltiderne, filmaften og vores fælles arrangement, der munde ud i "den sociale skulptur", der hænger ved klaveret i caféen. Et andet håndgribeligt resultat af delemåltiderne er den skæve "Hertha-sang", som vi bragte i sidste nummer af Tante Hertha.

*Tove og Sibylla*



Tegning: Ole U.



Fotos fra dele-måltiderne d. 8/2.

**Kunst er et modigt forsøg på at vise livet  
dets rigtige plads. Kun kunsten kan beskyt-  
te os mod det virkelige livs forsmædelige  
farer.**

# Årsopgaver på Steinerskolen i Skanderborg

**Noah:** Jeg valgte titlen "Gamle Civilisationer" til mit årsprojekt.

Jeg har blandt andet undersøgt myterne om en forsvunden guldaldercivilisation, som Platon beskriver som Atlantis. Jeg har diskuteret og analyseret alternative historiefortolkninger over for den traditionelle arkæologiske disciplins perspektiv.



**Anton-Villads:**



**Den Gode Investering:**

Min hensigt med min opgave er at undersøge, hvad den gode investering kan være.

Min tese er, at en god investering ikke behøver at give et økonomisk afkast. Jeg har derfor lavet forskellige investeringer og evalueret afkastet.

Min definition af begrebet investering er: En investering er et input af ressourcer såsom tid eller penge eller noget helt tredje, med forventningen om, at det investerede vokser og giver et afkast tilbage. Min definition af begrebet afkast er følgende: Et afkast er det udbytte, investerin-

gen giver tilbage til investoren.

Jeg har taget udgangspunkt i:

Filosoffen Morten Albæks teorier i bogen "ÈT LIV ÈN TID ÈT MENNESKE".

Financial Independence Retire Early eller bedre kendt som FIRE.

Netflix serien "How to get Rich".

Min praktiske del er bygget op omkring 4 forskellige investeringer:

- 1) Jeg har lavet et spørgeskema, hvor jeg undersøger, hvad andre folk investerer i.
- 2) Jeg har taget noget, som har en værdi, og så har jeg givet det en højere værdi. Fx et møbel.
- 3) Jeg har lavet en investering til glæde for andre.
- 4) Jeg har skrevet om mine personlige erfaringer med aktieinvestering.

Begrundelse for emnevalg:

Jeg synes, at emnet økonomisk investering er interessant. Investering er vigtigt for ens veje i livet, ens værdier og prioriteter. Derfor har jeg arbejdet med spørgsmålet: Den gode investering?

Hvis rigdom ikke handler om penge, hvad handler det så om?

Rigdom handler om et overskud af det, som beriger ens liv, så lige så snart det, der beriger ens liv, har overvægt, er ens liv rigt.

Eksempelvis:

Hvis dit liv bliver beriget af dine rejser, kunst, kultur, sport, tid med din familie og venner, et frivilligt arbejde, så er det dit svar på, hvad den gode investering er for dig.

Den røde tråd igennem min opgave er, at man selv skal designe og planlægge ens vej til ens gode investering. Man kan samle inspiration og ideer fra mange forskellige og læne sig op ad dem, men i sidste ende, er det en selv, der bestemmer.

**Aelok:** Jeg har for ikke så længe siden afleveret min årsopgave til Steinerskolen i Skanderborg.

Jeg valgte - ud over at forsøge at opfylde mine egne forventninger - emnet antroposofi.

Jeg har arbejdet med emnerne sanserne, bi-øvelserne og ærkeenglen Mikael.

I min praktiske opgave har jeg været i gang med at lave bi-øvelserne i 7 måneder (selvom jeg dog ikke kunne lave dem helt konsekvent hver dag, og kun kom til den sjette øvelse). Jeg har hovedsagelig arbejdet med bøgerne De Tolv Sanser, Rudolf Steiners biografi og Mikaelsbrevene og The Mission of Archangel Michael af Charles Kovacs.

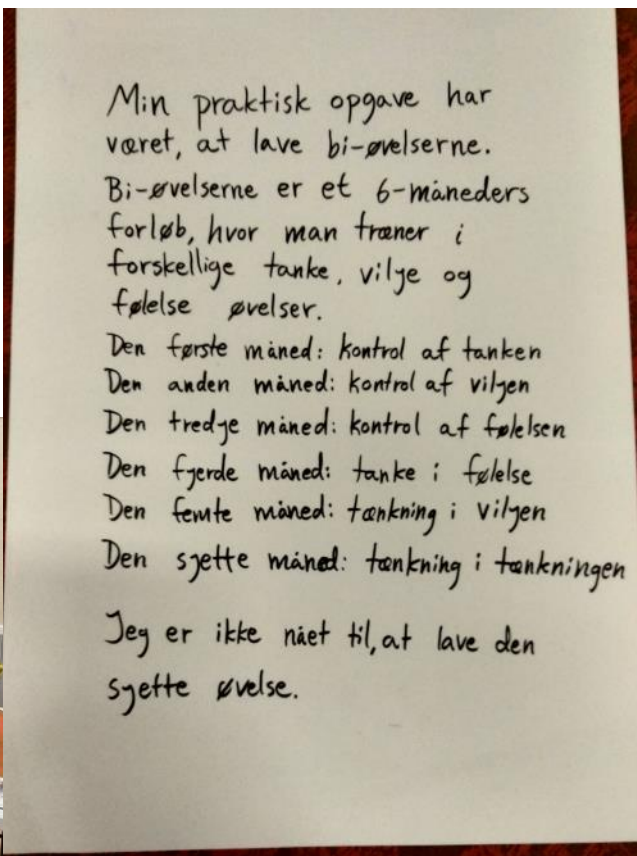

# HERTHA FÆLLESSKABSFORENING

Resumé af REFERAT fra den stiftende generalforsamling\* - onsdag 20-3-2024 i Hertha Fælleshus.

Tilstede 20 personer tilknyttet Hertha Levefællesskab (se navneliste).

**Baggrund** for foreningens oprettelse er et myndighedskrav om en Hertha grundejerforening. Hertha's hidtidige organisering ændres – idet en del af Fællesledelsens hidtidige opgave omkring varetagelse af lokalplanen overføres til Grundejerforeningen. Den økonomiske del for de øvrige opgaver, som hidtil har ligget hos Fællesledelsen overgår herefter til Hertha Fællesskabsforening.

Udkast til vedtægter for Hertha Fællesskabsforening er dels udarbejdet af den hidtidige Fællesledelse, kassereren for Fælleskassen og en arbejdsgruppe (Søren Christensen, Søren Hansen og Ole Uggerby) nedsat med det formål at færdig-bearbejde udkastet.

Indkaldelse til stiftende generalforsamling blev udsendt til Hertha Levefællesskab via fællesmailen første gang den 27. februar. Det endelige Udkast til vedtægter rundsendes den 1.3.

-----  
**Resumé af REFERAT** fra den stiftende generalforsamling for HERTHA FÆLLESSKABSFORENING.

Dagsorden: 1 Valg af dirigent 2 Valg af referent 3 Gennemgang af Vedtægtsforslag med henblik på godkendelse. 4 Valg til bestyrelse 5 Evt.

Søren Christensen (hidtidige kasserer for Fælleskassen og medlem af arbejdsgruppen) bød velkommen.

**Dagsorden pkt. 1** Valg af dirigent: Søren Christensen (SC) blev valgt.

**Dagsorden pkt. 2** Valg af referent: Ole Uggerby blev valgt

**Dagsorden pkt. 3** Gennemgang af Vedtægtsforslag med henblik på godkendelse.

SC orienterede om baggrunden for dannelse af foreningen: et myndighedskrav om en Hertha grundejerforening, som konsekvens heraf nedlæggelse af Fællesledelsen samt behov for en juridisk konstruktion til varetagelse af Levefællesskabets **øvrige** fællesøkonomi. Fællesskabsforeningen får ansvar for medlemmernes kontingent-indbetalinger, som skal danne ramme for Levefællesskabets inklusions-aktiviteter, som de aftales på Landsbymøderne. Foreningen fungerer således i tæt relationer til Hertha Landsbymøde.

Herefter blev vedtægts-udkastet gennemgået (*her er kun omtalt justeringer/ændringer*):

§3 MEDLEMMER

stk. 1. Debat om foreningens målgruppe. Ændringer blev aftalt og vedtaget

stk. 2. Tilpasset ændring i stk. 1. Vedtaget.

stk. 3. Justeret og vedtaget.

§ 4. BESTYRELSE

stk. 1. Ordlyd ændret og vedtaget.

§5 GENERALFORSAMLINGEN

Vedtaget uændret.

§6 ØKONOMI

Vedtaget uændret.

§7 TEGNINGSREGEL

Vedtaget uændret.

**Dagsorden pkt. 4** Valg til bestyrelse

Dirigenten spurgte forsamlingen om der var forslag til kandidater til bestyrelsen. Der var i forvejen givet tilsagn fra Ole Uggerby om at stille op. Han blev valgt. Den hidtidige kasserer for Fælleskassen, Søren Christensen, indvilligede i også at være kasserer i den nye forening for en 2 årig periode. Han blev valgt.

Efter pausen indkom forslag og tilsagn fra Randi Jacobsen om at indgå i bestyrelsen. Hun blev valgt.

Dermed var der det nødvendige antal til bestyrelsen. Det blev aftalt at søge yderligere personer til bestyrelse og suppleant, begrundet i at en tre-personers bestyrelse er sårbar ved frafald. Susanne Olesen vil blive spurgt.

**Dagsorden pkt. 5** Evt. Der var intet til punktet.

Vedtægterne blev således godkendt med de aftalte rettelser, som Søren C. indarbejder, hvorefter de endelige vedtægter sendes rundt til orientering.

**Stikord fra debatten:**

Der var særlig opmærksomhed på §3 stk. 1 omkring foreningens målgruppe.

Er det hensigtsmæssigt at kræve medlemskab af Støtteforeningen for at blive medlem af Fællesskabsforeningen? Det blev aftalt at ændre til at personer med folkeregisteradresse i Hertha kan være medlem.

Der var opklarende spørgsmål omkring tvunget/frit medlemskab. Medlemskab af foreningen er frivilligt.

Omkring kontingent størrelse så er det samme beløb som hidtil for Fællesskabsbidrag fratrukket den del, som har været afsat til grundejerformål.

En bestemmelse om afstemning ved fuldmagt blev indføjet.

Præcisering omkring "Indkaldelse til ekstraordinær generalforsamling" blev indføjet.

Efter mødet (21.3.) bekræfter Susanne Olesen at hun påtager sig at være suppleant for bestyrelsen.

Referatet godkendt af arbejdsgruppen og den ny bestyrelse efter at have været forelagt til godkendelse

*Hertha, 26. marts 2024*

Randi Jacobsen, Søren Christensen (kasserer), Ole Uggerby, Susanne Olesen (suppl)

*\*Det fulde referat kan rekvireres hos Søren Christensen eller Ole Uggerby*

**At leve i Idéen  
vil sige  
at behandle det umulige  
som om det var muligt.  
Således opstår begivenheder,  
over hvilke  
verden vil undres i Årtusinder.**

## Der er så dejligt ude på landet ...

i Hertha eller på Hertha?

Til redaktionsmødet i februar havde Helle medbragt en bagsideartikel fra Kristeligt Dagblad med spørgsmål fra en læser om brugen af præpositionerne "i" eller "på" – geografisk set.

Bor præsten i præstegården eller på præstegården? Vi er nok mange, der under præsten at bo inde i præstegården, især i denne tid, hvor han ville fryse brøvt, om han skulle opholde sig på præstegården, altså på taget af præstegården. Det er jo også almindeligt vedtaget, at det er koldt på toppen. Man kunne tvivle på, om hans prædikener blev særlig opbyggelige, måske snarere lidt rystende.

Men enkelt er det øjensynlig ikke. Ikke kun præstegårde og mange andre residenser, men også Hertha er udsat for sproglige forskelligheder. Mange af os vil mene, at vi bor i Hertha, mens andre absolut føler, at de residerer på Hertha. Dagholdene arbejder på gården Hertha, i Herthas bageri, i Herthas gartneri, i eller på vævestuen osv. – Søren henter mælk til mor i spanden, mens hans far og mor måske er på spanden. Faren arbejder måske på kontoret, mens moren har sit job i køkkenet. Og hvis de kommer på fode, kunne de måske få råd til at holde ferie i Løkken eller på Skagen.

Den danske sprog er i sandhed en svær én, som kan volde selv os danskere hovedbrud, også her i Hertha Levefællesskab.

OW

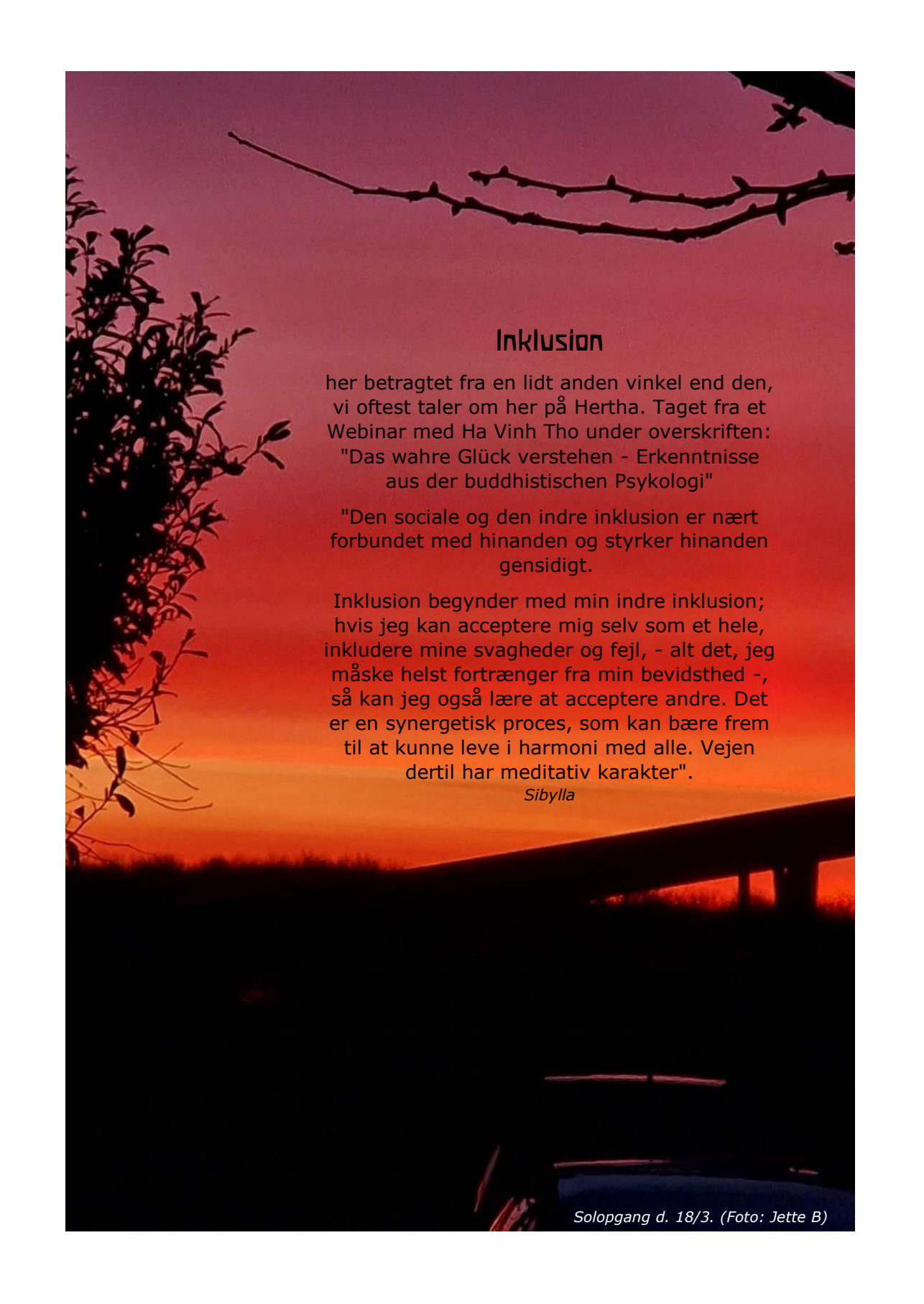
The background of the page is a photograph of a sunset. The sky transitions from a deep purple at the top to a bright orange near the horizon. Silhouettes of trees and a bridge are visible against the sky. The text is centered in the middle of the image.

## Inklusion

her betragtet fra en lidt anden vinkel end den, vi oftest taler om her på Hertha. Taget fra et Webinar med Ha Vinh Tho under overskriften: "Das wahre Glück verstehen - Erkenntnisse aus der buddhistischen Psychologi"

"Den sociale og den indre inklusion er nært forbundet med hinanden og styrker hinanden gensidigt.

Inklusion begynder med min indre inklusion; hvis jeg kan acceptere mig selv som et hele, inkludere mine svagheder og fejl, - alt det, jeg måske helst fortrænger fra min bevidsthed -, så kan jeg også lære at acceptere andre. Det er en synergetisk proces, som kan bære frem til at kunne leve i harmoni med alle. Vejen dertil har meditativ karakter".

*Sibylla*