

Afsnit K

Krumtaphus

INDHOLDSFORTEGNELSE

Krumtaphus .....	Side K.2
Montering af pejlestok .....	Side K.2 - K.3
Montering af sugestuds .....	Side K.4
Tætning for smøreoliekanaler .....	Side K.4

Krumtaphus

	Fra motor nr.	Til motor nr.	Stykliste nr.	Årgang
DV10	205012		021D0007	1977
DV20	99101		021D0007	1978

Fra ovennævnte motornumre indføres en ny type brændstoffor-  
pumpe, hvilket har bevirket en ændring af krumtaphuset. Krum-  
takhuse, der benyttes fra ovennævnte motornumre, kan ikke  
umiddelbart benyttes som reservedel for ældre motor. - Se  
information nr. 7852.

Montering af oliepejlestok

	Fra motor nr.	Til motor nr.	Stykliste nr.	Årgang
DV10	89157		D10	1974
DV20	93638		022D0002	1974

Fra ovennævnte motornumre er der indført en ændring af mo-  
torens smøreliepejlestok. Den nye pejlestok er 60 mm kor-  
tere end den gamle udførelse, og kan derfor ikke erstatte  
denne.

På side K.3 er angivet monteringen af den nye udførelse.

Ved ældre udførelser tilpasses monteringen af røret for pej-  
lestokken således, at pejlestokken angiver max. oliestand  
ved korrekt påfyldt oliemængde med motoren på plant gulv.

MONTERING AF PEJLESTOK FOR DV10 og DV20

- Ny udførelse -

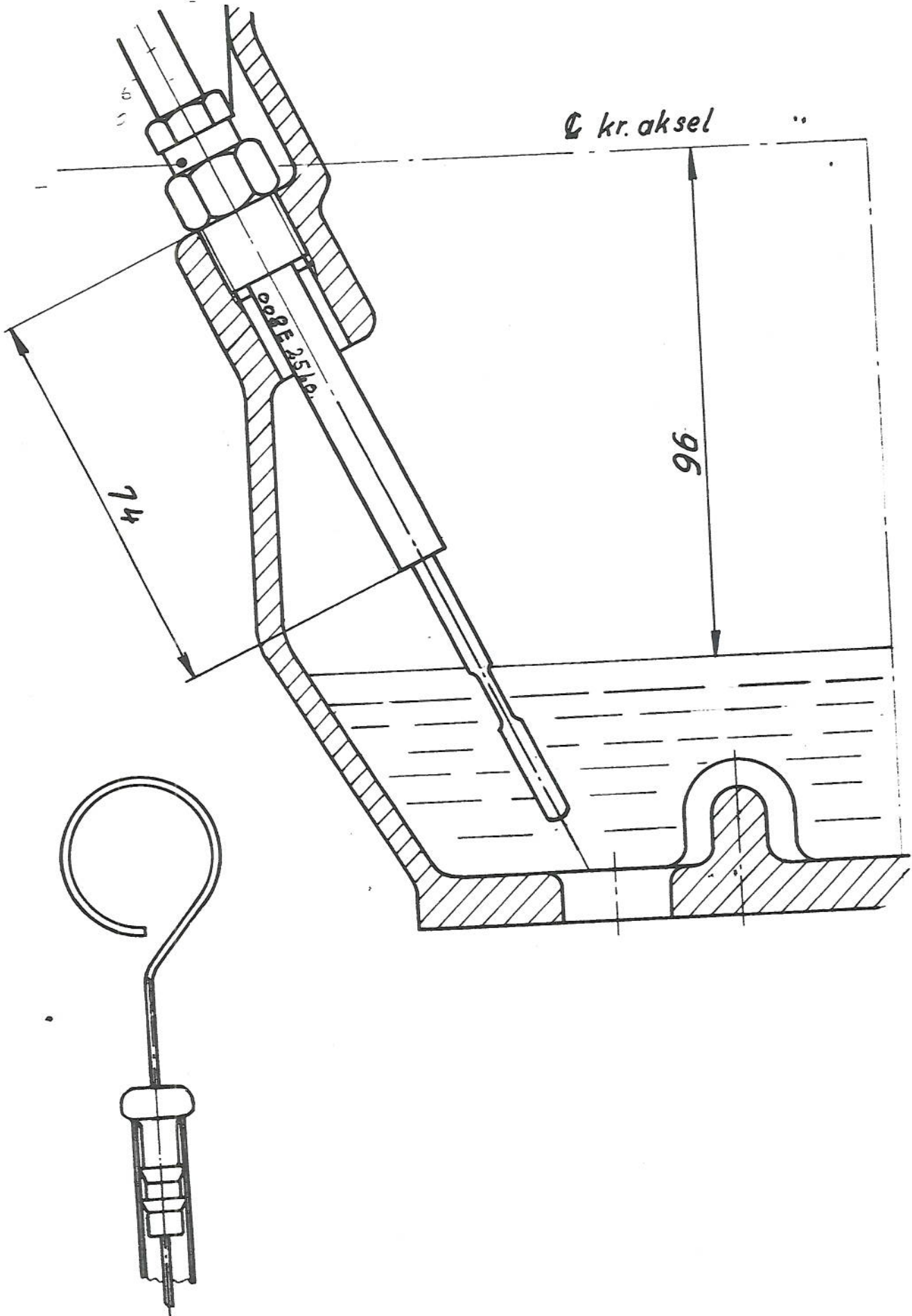

### MONTERING AF SUGESTUDS

På nedenstående skitse er angivet sugestudsens montering. Specielt skal o-ringens montage bemærkes.

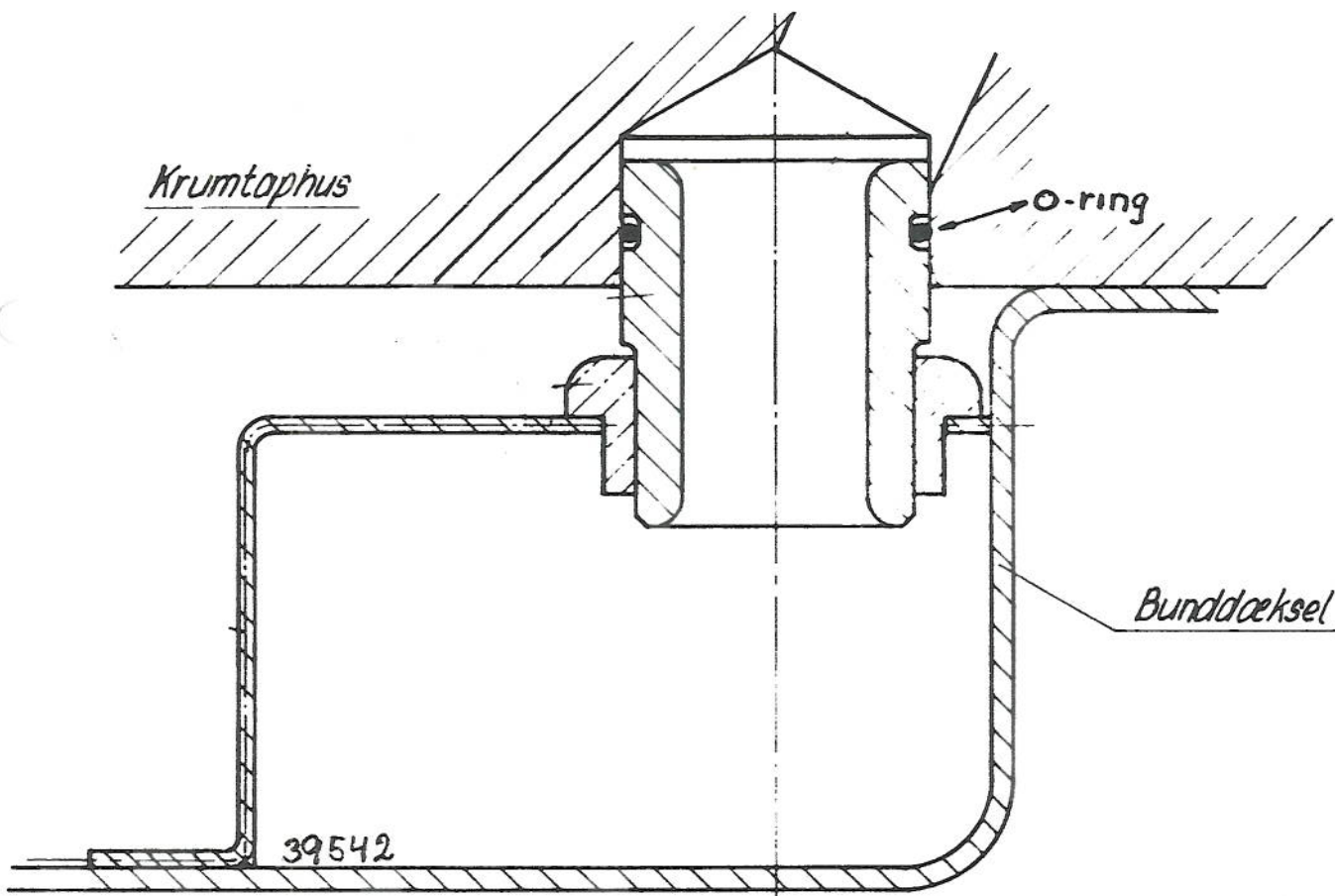

### Tætning af smøreoliekanaler

Det er nødvendigt, at de o-ringe, der benyttes mellem krumtaphus og bageste endedæksel til tætning af smøreoliekanalerne, har metallisk kontakt. O-ringene skal placeres i recesserne i krumtaphuset. Det kan ligeledes være nødvendigt at gøre hullerne i pakningen større.

