

Mätning för nytt försegel

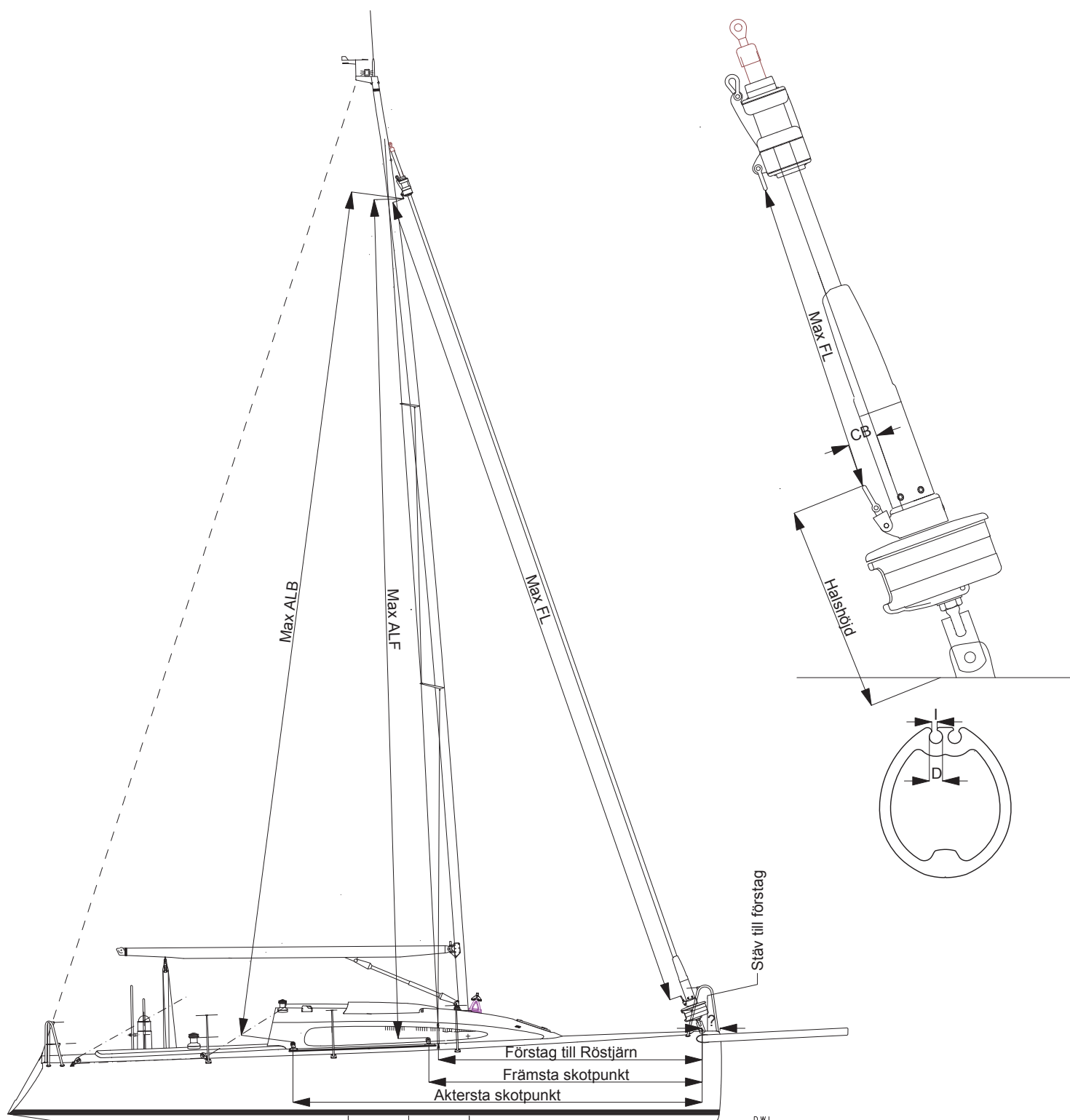

Koppla alltid in en extra lina för att dra ner fallet

Har båten ett måtbrev? Bifoga det! Komplettera gärna med bilder.

MaxFL = Hissa fallet i topp tills det är tar stopp, mät till halsschackel.

Max ALF= Håll kvar måttbandet i topp och mät till överkant vagn i framkant på skena.

Max ALB= Håll kvar måttbandet i topp och mät till överkant vagn i bakkant på skena.

Mät från förstag i däck bak till vanten vid röstjärnet

Mät från förstag i däck till främsta och aktersta skotpunkten

Mät halshöjd från däck, se skiss.

Mät CB enligt skiss.

Ange fabrikat och modell på förstagsprofilen, är modellen okänd

mät I och D enligt skiss.

Beskriv och fotografera block på vagnen.

Gransegel

