

Disponibile dal 2025

Lato
posteriore

30 ANNI GARANZIA LINEARE PRODUZIONE

25 ANNI GARANZIA PRODOTTO



TECNOLOGIA BIFACCIALE **TOPCon**



DOPPIO VETRO **ANTI-RIFLESSO**



REAZIONE AL FUOCO: **CLASSE I**



ASSICURAZIONE QBE

Assicurazione Responsabilità Civile Prodotti QBE

OR10H450MNDB (BF)

TOPCon BIFACIAL



MODULO "HALF-CELL"

Il modulo a 108 celle Half Cut della gamma Half Cell Line unisce l'elevato rendimento di produzione della tecnologia half cell ad un ottimo rapporto qualità/prezzo. La configurazione a semi-cella migliora la distribuzione elettrica all'interno del pannello per incrementare la resa del prodotto. Inoltre, questo prodotto utilizza la **tecnologia bifacciale TOPCon**, che consente di captare la luce solare su entrambi i lati del modulo, aumentando ulteriormente l'efficienza complessiva. La gamma Half Cut della Half Cell Line è adatta non solo per installazioni industriali ma anche per installazioni residenziali e commerciali.

Celle



108 CELLE
MONO 16BB M10 HALF | N-TYPE

182 x 91 mm / 7.16 x 3.58"

Cornice



COMPATTA E ROBUSTA | 30 mm

ANCORABILE ANCHE
SUL LATO CORTO ⁽⁵⁾

TOPCon BIFACIAL

Caratteristiche Elettriche (STC) ⁽¹⁾

OR10H450MNDB (BF)

Potenza di picco (Pmax) ⁽²⁾	450 W
Tolleranza di classificazione	0/+5 W
Tensione a Pmax (Vmp)	33.25 V
Corrente a Pmax (Imp)	13.53 A
Tensione di circuito aperto (Voc) ⁽³⁾	38.99 V
Corrente di corto circuito (Isc) ⁽²⁾	14.25 A
Tensione massima di sistema	1500 V
Massimo valore nominale del fusibile	30 A
Efficienza modulo	23.04% 22.52%
Classe di protezione da scossa elettrica	Classe II

Caratteristiche Elettriche con guadagno di potenza sul lato posteriore

Pmax gain	5%	10%	15%	20%	25%
Potenza di picco (Pmax)	472 W	495 W	517 W	540 W	562 W
Tensione a Pmax (Vmp)	33.25 V	33.25 V	33.25 V	33.25 V	33.25 V
Corrente a Pmax (Imp)	14.21 A	14.88 A	15.56 A	16.24 A	16.91 A
Tensione di circuito aperto (Voc)	38.99 V	38.99 V	38.99 V	38.99 V	38.99 V
Corrente di corto circuito (Isc)	14.96 A	15.68 A	16.39 A	17.10 A	17.81 A

Caratteristiche Meccaniche

Celle	108 M10 HALF monocristalline N-TYPE
Dimensioni Cella	182 x 91 mm / 7.16 x 3.58"
Cover Frontale	2.0 mm / 0.08" spessore, vetro temprato
Cover Posteriore	2.0 mm / 0.08" spessore, vetro temprato
Capsula	EVA (Etilene Vinil Acetato)
Cornice	Lega d'alluminio anodizzato doppio spessore
Finiture Cornice	Nero
Diodi	3 Diodi di Bypass
Junction Box	Certificato IP68
Connettori	MC4 o connettori compatibili
Lunghezza Cavi	1100 mm / 43.30"
Sezione Cavi	4.0 mm ² / 0.006 in ²
Dimensioni	1722 x 1134 x 30 mm / 67.79 x 44.64 x 1.18" 1762 x 1134 x 30 mm / 69.37 x 44.64 x 1.18"
Peso	23.1 Kg / 50.9 lbs 25.9 / 57.09 lbs
Carico Max (Carico di prova) - SF	5400 Pa - 1.5 ⁽⁵⁾

Dimensioni

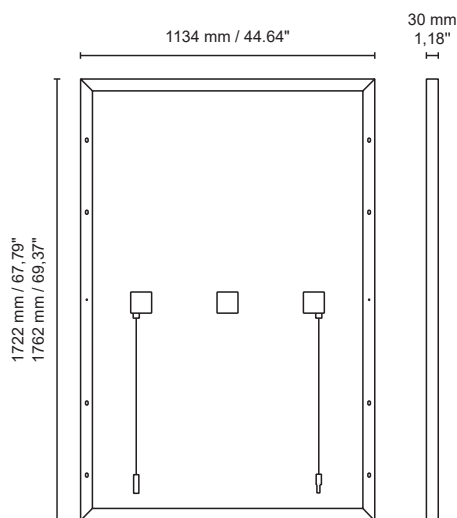

Caratteristiche Temperatura

NMOT ⁽³⁾	43±2 °C
Coeff. temp. della potenza massima	-0.29 %/°C
Coeff. temp. della tensione di circuito aperto	-0.25 %/°C
Coeff. temp. della corrente di corto circuito	0.046 %/°C
Temperatura di funzionamento	-40 °C - +85°C

Packaging ⁽⁴⁾

Dimensione pallet	1765 x 1120 x 1275 mm / 69.49 x 44.09 x 50.20" 1785 x 1120 x 1275 mm / 70.28 x 44.09 x 50.20"
Pannelli per pallet	36
Peso	926 kg / 2041.48 lbs 1027 kg / 2264.15 lbs

Certificazioni

Resistenza al fuoco	Classe di reazione al fuoco: 1 (UNI 9177)
Certificati di prodotto	IEC 61215-1, IEC 61215-1-1, IEC 61215-2, IEC 61730-1, IEC 61730-2

Caratteristiche Corrente/Voltaggio

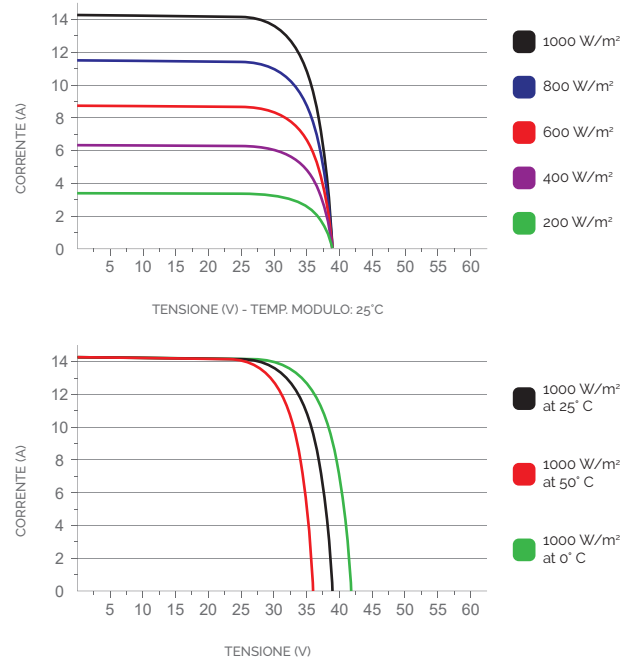

1. STC: (Standard Test Condition) Irraggiamento 1000W/m², Temperatura Modulo 25°C, Massa d'aria 15
 2. Tolleranza sulla misura di Pmax, Voc, Isc: ±3%
 3. NMOT: (Nominal Module Operating Temp): Irraggiamento 800W/m², Temp. ambiente 20°C, Velocità vento 1m/s
 4. I bancali possono essere sovrapposti massimo a due
 5. Consultare il manuale d'installazione per le relative configurazioni di montaggio