

VP 4600

TRATTORI ISODIAMETRICI
ISM - VRM - ARM



ITALIANO



6615800A1 - 09/2016

VALPADANA

LA NUOVA SERIE 4600.



I trattori della serie 4600 completano la gamma di prodotti isodiametrici Valpadana nella fascia di "bassa potenza". Sono mezzi compatti che si differenziano per le elevate prestazioni ed i contenuti tecnici unici.

Nelle diverse configurazioni con ruote isodiametriche ISM e ARM o con ruote posteriori maggiorate VRM, con sterzata sull'asse anteriore ISM e VRM o sullo snodo centrale ARM, trovano facile impiego in tutte le coltivazioni intensive come i vigneti o i frutteti, le coltivazioni in serra o nei vivai, o della manutenzione del verde.

Questi mezzi supercompatti emergono tra i trattori della fascia di potenza dai 22,7 ai 47,3 CV offrendo motorizzazioni silenziose e rispettose dell'ambiente, un potente sistema frenante multidisco bagno d'olio, una trasmissione con 8 AV + 4 RM sincronizzata e presa di forza completamente indipendente con frizione dedicata multidisco in bagno d'olio.

ISM: Isodiametrico Monodirezionale

La versione a ruote uguali consente di mantenere il parafrangente posteriore in posizione ribassata come quello anteriore e rende il mezzo particolarmente indicato per utilizzi in serra, in colture a chioma larga o ad "Y". Inoltre, la visibilità posteriore sull'attrezzatura è massima in modo da operare manovre precise anche in spazi ristretti senza urtare contro eventuali ostacoli.

VRM: Variant Monodirezionale

La ruota posteriore maggiorata della versione VRM aumenta la capacità di trazione garantendo continuità operativa in ogni situazione. Il baricentro rimane comunque basso in quanto solo i riduttori finali posteriori sono inclinati verso l'alto e il raggio di manovra è tra i più contenuti. VRM è dedicato a tutti i frutteti e vigneti di medie dimensioni e allestito con controllo di sforzo e posizione, si esprime al meglio in lavorazioni con aratro, coltivatore a molle ed estirpatore.

ARM: Articolato Monodirezionale

Questa versione a ruote uguali ha la sterzata sullo snodo centrale e ciò rende questi mezzi particolarmente adatti in tutte le coltivazioni intensive come i vigneti o i frutteti, le coltivazioni in serra o nei vivai e per la manutenzione del verde.



VERSATILITÀ IMBATTIBILE.



MOTORE

Le tre motorizzazioni disponibili, tutte raffreddate a liquido sono Yanmar a tre e quattro cilindri da 22,7 Hp con iniezione indiretta o 35,4 - 47,3 Hp con iniezione diretta.

★ *In linea con le normative Tier 3, grazie al serbatoio da 35 litri garantiscono continuità operativa per oltre otto ore.*





Sicurezza e comfort

La consistenza del telaio di tutti i trattori della serie 4600, particolarmente solidi e prestazionali, unitamente all'elevata capacità di sollevamento consentono l'uso di attrezzature pesanti in massima sicurezza.

Particolare attenzione è stata prestata alla realizzazione del sistema sterzante per la versione ISM e VRM con cilindro di sterzo integrato nel carter che, oltre a consentire angoli di sterzata da primato, non necessita della consueta barra di accoppiamento tra le ruote anteriori.

Il posto di guida con torretta portastrumenti e volante inclinabile, le leve di comando della trasmissione laterali al volante, semipiattaforma di guida e tutti i comandi ergonomicamente posizionati rendono questi mezzi estremamente sicuri e confortevoli in ogni situazione.

CAMBIO

Unico isodiametrico di "bassa potenza" con trasmissione 8 AV+4 RM sincronizzata con velocità massima di 30 Km/h e comandi laterali al volante.

★ *I sincronizzatori dedicati consentono cambi o scalate di marcia veloci, anche in corsa, senza danneggiare la trasmissione rendendo il mezzo di facile utilizzo con ottime prestazioni nei trasferimenti su percorsi misti o nelle operazioni di trasporto.*



TRAZIONE E FRENI

La trazione integrale può essere disinserita per generare il minimo impatto ambientale ove non necessiti la massima trazione.

★ *Unico isodiametrico di "bassa potenza" con freni interni multidisco in bagno d'olio per una frenatura superiore, sempre efficiente ed esente da registrazione o manutenzione. Questo sistema aumenta notevolmente la sicurezza attiva del mezzo e lo rende perfetto in tutte le lavorazioni in pendenza, in trasporto, o dove sia richiesto l'uso repentino dei freni per sterzare.*



Sistem sterzante

Il nuovo ed esclusivo sistema di sterzata "central drive" con cilindro integrato nell'assale anteriore non necessita della consueta barra di accoppiamento tra le ruote anteriori. Questa innovativa

soluzione aumenta la semplicità costruttiva e l'efficienza del sistema sterzante permettendo angoli di sterzata differenziati per un raggio di svolta da record per i modelli ISM e VRM.

Nella versione ARM il sistema di sterzata è sullo snodo centrale con un angolo di sterzata massimo di 40°.



SOLLEVATORE E PRESA DI FORZA

Sollevatore standard alza/abbassa/float con regolatore della velocità di discesa e sforzo controllato optional. Capacità massima di sollevamento di ben 1500 Kg con attacchi di categoria 1.

★ *Unico isodiametrico di "bassa potenza" con Presa di Forza a 540 g/min. completamente indipendente innestabile mediante frizione multidisco in bagno d'olio. Questo sistema alimenta la rotazione dell'albero della P. di F. indipendentemente dalla trasmissione tramite una frizione e un comando dedicato.*



CARATTERISTICHE CHIAVE E VANTAGGI

Posto di guida

Il posto di guida con sedile ammortizzato e volante con inclinazione registrabile garantisce una posizione di guida personalizzata anche agli operatori più alti.

La vista dall'alto evidenzia la pulizia totale del posto di guida, grazie alle leve di comando della trasmissione poste a lato del volante e alla disposizione ergonomica di tutti i comandi offre uno spazio vivibile senza confronti rendendo facile l'accesso e la discesa dal sedile.

Il cruscotto dotato di un pannello strumenti di semplice lettura è regolabile insieme al volante per avere sempre sotto controllo le funzioni del trattore.



- ★ *Posto di guida confortevole e sicuro.*
- ★ *Velocità massima di 30 Km/h.*
- ★ *Precisione massima in ogni lavorazione con la Presa di forza indipendente.*
- ★ *Massima produttività.*
- ★ *Elevate velocità di manovra in spazi stretti con il sistema di sterzata "Central Drive".*
- ★ *Nella versione ARM svolte ridottissime grazie alla sterzata sullo snodo centrale.*
- ★ *Minimo stress per l'operatore.*

TELAIO

L'oscillazione tra i due assali di +/- 15° garantisce la massima trazione in ogni condizione del suolo mantenendo basso il baricentro del mezzo.

- ★ *Questo particolare sistema consente il perfetto bilanciamento del trattore attrezzato e ne aumenta la sicurezza in pendenza.*



DISTRIBUTORI IDRAULICI AUSILIARI

Sono disponibili 2 distributori idraulici posteriori a doppio effetto [1 di serie].

la leva di comando come gli attacchi rapidi sono in posizione comoda per l'utilizzo.

- ★ *Il circuito idraulico è azionato da una pompa con una portata massima di 34,6 l/min che oltre ai distributori supplementari serve il sollevatore e lo sterzo idraulico.*

	4630 ISM - ARM	4645 ISM - ARM	4655 ISM - ARM	4645 VRM	4655 VRM	
MOTORE	(TIER 3)	(TIER 3)	(TIER 3)	(TIER 3)	(TIER 3)	
COSTRUTTORE	YANMAR	YANMAR	YANMAR	YANMAR	YANMAR	
A INIEZIONE	INDIRETTA	DIRETTA	DIRETTA	DIRETTA	DIRETTA	
MODELLO	3TNV76-XVA	3TNV88-BKVA	4TNV88-BKVA	3TNV88-BKVA	4TNV88-BKVA	
POTENZA MASSIMA ISO	CV / KW	22,7 / 16,7	35,4 / 26	47,3 / 34,8	35,4 / 26	47,3 / 34,8
REGIME NOMINALE	GIRI/MIN.	2800	2800	2800	2800	2800
COPIA MASSIMA	NM	66	105,4	142,7	105,4	142,7
REGIME COPPIA MASSIMA	GIRI/MIN.	1800	1200	1100	1200	1100
CILINDRATA	CM ³	1115	1642	2189	1642	2189
N° CILINDRI / VALVOLE		3 / 6	3 / 6	4 / 8	3 / 6	4 / 8
RAFFREDDAMENTO AD ACQUA		●	●	●	●	●
CAPACITÀ SERBATOIO COMBUSTIBILE	LITRI	35	35	35	35	35
TRASMISSIONE						
CAMBIO 8 AV + 4 RM MECCANICO	SINCRONIZZATO	SINCRONIZZATO	SINCRONIZZATO	SINCRONIZZATO	SINCRONIZZATO	
VELOCITÀ MAX.		30 KM/H	30 KM/H	30 KM/H	30 KM/H	30 KM/H
PRESA DI FORZA						
INDIPENDENTE DALLA TRASMISSIONE CON FRIZIONE DEDICATA	○	○	○	○	○	
COMANDO	MECCANICO	MECCANICO	MECCANICO	MECCANICO	MECCANICO	
1 VELOCITÀ 540 GIRI/MINUTO	●	●	●	●	●	
ALBERO PDF 1" 3/8 [34,9 MM] A 6 SCANALATURE	●	●	●	●	●	
SINCRONIZZATA AL CAMBIO DI VELOCITÀ	●	●	●	●	●	
ASSALE ANTERIORE						
DOPIA TRAZIONE	DISINSERIBILE	DISINSERIBILE	PERMANENTE	DISINSERIBILE	PERMANENTE	
ANGOLO DI OSCILLAZIONE MAX.	± 15°	± 15°	± 15°	± 15°	± 15°	
BLOCCAGGIO DIFFERENZIALI	MECCANICO	MECCANICO	MECCANICO	MECCANICO	MECCANICO	
STERZO						
IDRAULICO	●	●	●	●	●	
ANGOLO DI STERZATA MAX.	42° - 40° [ARM]	42° - 40° [ARM]	42° - 40° [ARM]	42°	42°	
FRENI						
COMANDO	MECCANICO	MECCANICO	MECCANICO	MECCANICO	MECCANICO	
POSTERIORI A DISCHI IN BAGNO D'OLIO	●	●	●	●	●	
SOLLEVATORE IDRAULICO						
COMANDO ALZA / ABBASSA / FLOAT	●	●	●	●	●	
COMANDO SFORZO CONTROLLATO	—	○	○	○	○	
CAPACITÀ DI SOLLEVAMENTO	KG 1000	KG 1000	KG 1500	KG 1000	KG 1500	
PORTATA POMPA IDRAULICA [SOLLEVATORE + STERZO]	L/MIN 19	L/MIN 29,3	L/MIN 45,5	L/MIN 29,3	L/MIN 45,5	
ATTACCO A TRE PUNTI STANDARD	1° CAT	1° CAT	1° CAT	1° CAT	1° CAT	
DISTRIBUTORI IDRAULICI AUSILIARI STD+OPT	1 + 1	1 + 1	1 + 1	1 + 1	1 + 1	
POSTO DI GUIDA						
SEMI-PIATTAFORMA	●	●	●	●	●	
SEDILE AMMORTIZZATO	●	●	●	●	●	
VOLANTE DI GUIDA	REGOLABILE	REGOLABILE	REGOLABILE	REGOLABILE	REGOLABILE	
ARCO DI PROTEZIONE	●	●	●	●	●	
GANCIO DI TRAINO						
CUNA	CAT. "B" REGOLABILE IN ALTEZZA					

Legenda: ● = standard; ○ = a richiesta; — = non previsto

		4630 ISM - ARM		4645 ISM - ARM		4655 ISM - ARM		4645 VRM		4655 VRM	
EQUIPAGGIAMENTO											
ZAVORRA RUOTE N° 2X33 KG		○ [ANTERIORI/POSTERIORI]						○ [ANTERIORI]			
ZAVORRA RUOTE N° 2X55 KG		-						○ [POSTERIORI]			
PESI (IN ORDINE DI MARCIA CON CONDUCENTE)											
CON RUOTE ANTERIORI		7.50 R16		7.50 R16		7.50 R16		7.50 R16		7.50 R16	
CON RUOTE POSTERIORI		7.50 R16		7.50 R16		7.50 R16		300/70 R20		300/70 R20	
TOTALE	KG	1230	1190	1280	1240	1330	1290	1320		1370	
ASSE ANTERIORE	KG	735	715	775	755	825	805	790		840	
ASSE POSTERIORE	KG	495	475	505	485	505	485	530		530	
DIMENSIONI											
A - SBALZO	MM	920	828	920	828	1012	928	920		1012	
B - PASSO	MM	1280	1362	1280	1362	1280	1362	1240		1240	
C - LUNGHEZZA TOTALE	MM	2922		2922		3014		2922		3014	
D - LUCE LIBERA DA TERRA	MM	208		208		208		208		208	
E - ALTEZZA AL VOLANTE	MM	1137	1140	1137	1140	1137	1140	1137		1137	
F - ALTEZZA AL TELAIO DI SICUREZZA	MM	1954	1960	1954	1960	1954	1960	1954		1954	
G - ALTEZZA AL TELAIO DI SICUREZZA POST.	MM	1250	1256	1250	1256	1250	1256	1250		1250	
MISURE OTTENIBILI CON LE VARIE COMBINAZIONI RUOTE											
H - CARREGGIA ANTERIORE	MIN./MAX. MM	970/1286		970/1286		970/1286		970/1286		970/1286	
I - LARGHEZZA ANTERIORE	MIN./MAX. MM	1178/1494		1178/1494		1178/1494		1178/1494		1178/1494	
L - CARREGGIA POSTERIORE	MIN./MAX. MM	970/1286		970/1286		970/1286		936/1250		936/1250	
M - LARGHEZZA POSTERIORE	MIN./MAX. MM	1178/1494		1178/1494		1178/1494		1290/1472		1290/1472	

Legenda: ● = standard; ○ = a richiesta; - = non previsto

RAGGIO DI STERZATA		VRM	ISM	ARM
CON RUOTE ANTERIORI		260/70R16	260/70R16	260/70R16
CON RUOTE POSTERIORI		300/70R20	260/70R16	260/70R16
RAGGIO INTERNO	M	1,25	1,25	1,35
RAGGIO ESTERNO	M	3,00	2,85	2,39
CARREGGIAE	MM	970	970	970

RUOTE ISM - ARM ANTERIORI / POSTERIORI
7.50-16
260/70R16
29X12.50-15 GARDEN

RUOTE VRM ANTERIORI / POSTERIORI
7.50-16 E 9.50R20
7.50-16 E 300/70R20
260/70-R16 E 300/70R20

ISODIAMETRICO

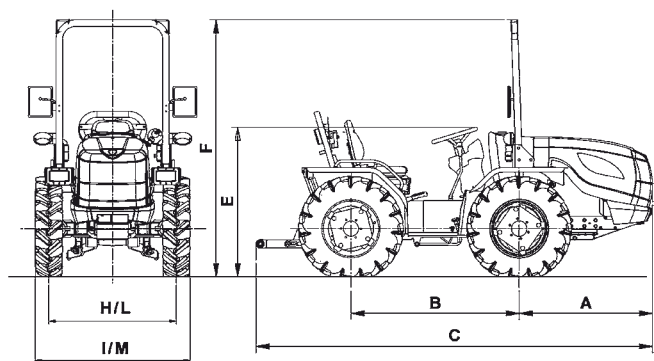

VARIANT

