

Stûv 30 Compact In

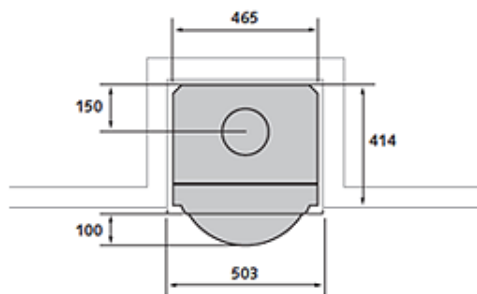

Stûv 30 Compact In med förlängning

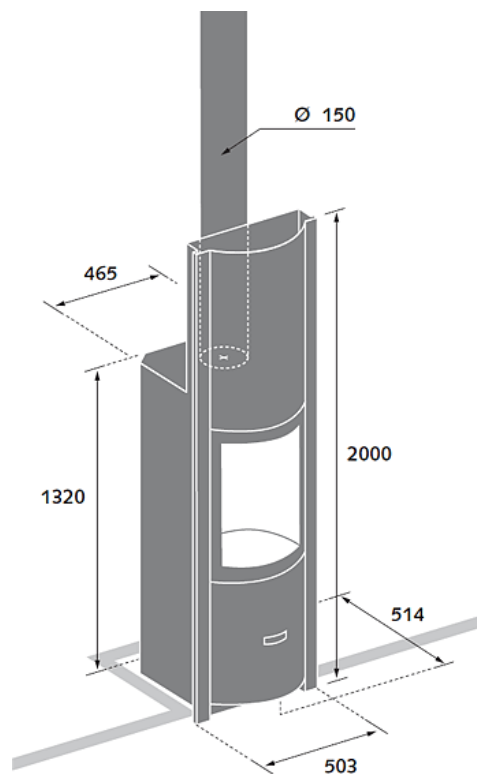
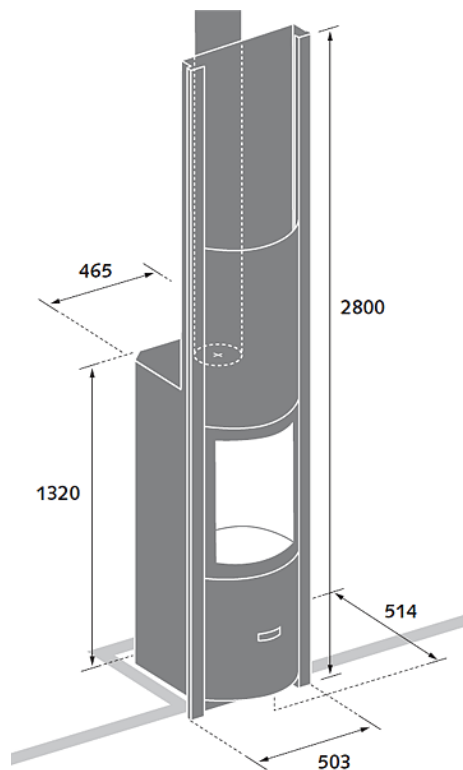

stûv

TEKNISK SPECIFIKATION 30 Compact In

Vikt enhet	142 kg
Effekt vid optimal användning	3 - 8 kW
Bränsleförbrukning vid 12% luftfuktighet	0,8 - 2,3 kg/h
Verkningsgrad	80 %
CO utsläpp	< 0,09 %
Partikelutsläpp (mg/Nm³) mätmetod din +	40 mg/Nm ³
Längd på vedträ	25 / 40 cm
Tilluftsanslutning	∅ 63 mm
Godkänd enligt standard EN 13240	CE

STUV förbehåller sig rätten att genomföra produktändringar utan föregående meddelande.
Mätningar är Inom 3 mm tolerans.