

stov

30-in

Installation & Bruksanvisning [se]

Installation & Gebrauchsanweisung [de]

[se]

[de]

3	Standard och certifikat	Normen und Betriebserlaubnisse	3
5	Installation	Installation	5
19	Bruksanvisning	Gebrauchsanweisung	19
24	grill	Grill	24
25	Garantiblankett	Garantieurkunde	25

*u har valt att köpa en Stûv kamin;
Stûv tackar dig för ditt val.*

*Din kamin är framtagen med tanke
på högsta komfort, bekvämlighet,
glädje och säkerhet.*

Den är tillverkad enligt höga krav.

*Skulle det hända att du inte är helt
nöjd med den, vänligen ta kontakt
med din leverantör.*

*Sie haben sich für einen Stûv-Kamin
entschieden; Stûv bedankt sich bei
Ihnen. Dieser Kamin ist so
konzipiert, dass er Ihnen möglichst
viel Freude, Komfort und Sicherheit
bietet.*

*Der Kamin wurde mit größter
Sorgfalt hergestellt. Sollten Sie
dennoch einen Defekt feststellen,
kontaktieren Sie bitte Ihren
Fachhändler.*

Standard och specifikationer

Stûv 30-in kaminen (för begränsad (intermittent) användning) överensstämmer med EN -standardkraven vad gäller arbetssätt, gas-utsläpp, säkerhet...) i stängd tillstånd. De angivna data i denna manual tillhandahålls av ett godkänt laboratorium.

????Folgende Tabellen : Testergebnisse laut EN 13229: 2001 & 13229-A2 : 2004 (Einbaukamine)????



Stûv sa
B-5170 Bois-de-Villers (Belgium)

05 QA071322901

EN 13229: 2001 / A2: 2004

- [1] **Stûv 30-in** vedkamin med fast bränsleinsats
- [2] Minsta tjocklek för isolering med tanke på brännbara material (vanlig isolering vid 400°: 0,11 W/(mK):
 - bakom: 0 cm
 - på sidorna: 6 cm
 - under: 0 cm
 - ovanpå: 0 cm
- [3] Rekommenderad ved: endast trästockar
- [4] CO-utsläpp :
 - glas-dörr eld: 0,18 %
 - massivdörr: 0,13 %
 - öppen eld: ingen
- [5] Medelvärde av värmeeffekt:
 - glas-dörr eld: 178 °C
 - massivdörr: 199 °C
 - öppen eld: ingen
- [6] Nominell värmeeffekt:
 - glas-dörr eld: 8 kW
 - massivdörr: 8 kW
 - öppen eld: 6 kW
- [7] Verkningsgrad:
 - Glastür: 88 %
 - Haupttür: 86 %
 - Leistentür: 49 %
- [8] änligen läs Manual för Installation och Bruksanvisningen!

Normen und Betriebserlaubnisse

Die Stûv 30-in (mit intermittierender Funktion) erfüllen die Anforderungen der europäischen EN-Normen (Leistung, Gasemission, Sicherheit...). Sämtliche Daten in dieser Anleitung wurden von einem zugelassenen Labor erteilt.

Folgende Tabellen : Testergebnisse laut EN 13229: 2001 & 13229-A2 : 2004 (Einbaukamine)



Stûv sa
B-5170 Bois-de-Villers (Belgien)

05 QA071322901

EN 13229: 2001 / A2: 2004

- [1] Holzkamin und Kamineinsatz auf feste Brennstoffe **Stûv 30-in**
- [2] Mindestisolationsdicke bei brennbaren Materialien (Standardisolation bei 400°: 0,11 W/(mK):
 - hinten: 0 cm
 - auf den Seiten: 6 cm
 - unten: 0 cm
 - oben: 0 cm
- [3] Empfohlenes Brennmaterial: ausschließlich Holzscheite
- [4] CO-Emission :
 - Glastür: 0,18 %
 - Haupttür: 0,13 %
 - Leistentür: n.c.
- [5] Durchschnittliche Abgastemperatur bei Nennwärmeleistung:
 - Glastür: 178 °C
 - Haupttür: 199 °C
 - Leistentür: n.c.
- [6] Nennwärmeleistung:
 - Glastür: 8 kW
 - Haupttür: 8 kW
 - Leistentür: 6 kW
- [7] Wirkungsgrad:
 - Glastür: 88 %
 - Haupttür: 86 %
 - Leistentür: 49 %
- [8] Bitte lesen Sie die Installations- und Gebrauchsanweisung!

Typ av enhet: Vedkamin och fast bränsleinsats Stûv 30-in

Gerättyp: Holzkamin und Kamineinsatz auf feste Brennstoffe Stûv 30-in

Karakteristiska tekniska specifikationer av enheten i
överensstämmelse med EN Standard 13229:2001 och
13229:A2:2004

Wichtigste technische Merkmale
der Geräte laut Norm EN 13240: 2001 / A2: 2004

PV = glasdörr eld
PP = massivdörr
FO = öppen eld

PV = Glastür
PP = Leistentür
FO = Haupttür

	[1]	[2 a]	[2 b]	[2 c]	[2 d]	[3]	[4]	[5]	[6]	[7]	[8]	[9]	[10]
Stûv 30-in (PV)	8 kW	0 cm	6 cm	0 cm	0 cm	100 cm ²	33 cm	50 cm	125 kg	12,3 Pa	5,2 g/s	178 °C	3,2 kg/h
Stûv 30-in (PP)	8 kW	0 cm	6 cm	0 cm	0 cm	100 cm ²	33 cm	50 cm	125 kg	12,3 Pa	5,4 g/s	199 °C	3,4 kg/h
Stûv 30-in (FO)	6 kW	0 cm	6 cm	0 cm	0 cm	100 cm ²	33 cm	50 cm	125 kg	10,0 Pa	24,7 g/s	n.c.	4,1 kg/h

Information från tabellen

- [1] Nominell effekt (kW)
- [2] minsta tjocklek för isolering (i cm) mellan potentiell brännbart material och
 - a baksidan av kaminen
 - b sidorna
 - c toppen
 - d botten eller golvet av kaminen
- [3] diameter av kanalen för intag av förbrukningsluft (mm)
- [4] rekommenderad bränsle: enbart vedstockar (max.längd i cm i horisontell position)
- [5] angiven mängd för enheten (kg)
- [6] behov av drag för erhållande av värmevärde (Pa)
- [7] vot för vikt-flöde för rök (g/s)
- [8] rökens medelvärmvärde (°C)
- [9] maximal vedförbrukning per timme (kg/h)

Daten der Tabelle

- [1] Nennwärmeleistung (kW)
- [2] Mindestsicherheitsabstand (in cm) zu brennbarem Material und
 - a der Rückseite des Kamins
 - b den beiden Seiten des Kamins
 - c der Oberseite des Kamins
 - d der Unterseite des Kamins
- [3] Durchmesser des Verbrennungsluftanschlusses (mm)
- [4] Horizontale Maximallänge der Holzscheite (cm)
- [5] Masse des Geräts (kg)
- [6] Mindestförddruck zur Erreichung des Nennheizwertes (Pa)
- [7] Abgasmassenstrom (g/s)
- [8] Durchschnittliche Abgastemperatur bei Nennwärmeleistung (°C)
- [9] Maximaler Holzverbrauch / Stunde (kg/Stunde)

stov

30-in

Installationsmanual [se]

Installation [de]

Det är absolut nödvändigt att Stûv-kaminen installeras av kvalificerad personal, som kan säkerställa att de speciella kraven för rökgaskanalen överensstämmer med kaminen som skall installeras.

Vid mottagning av utrustningen

Tillsammans med kaminen borde finnas:

- sprayfärg för förbättring av små felaktigheter;
- extra handtag för vridning av spjäll och trumma;
- 2 avslutningsramar;
- front fixeringsdelar;
- fronten;
- kaminens övre platta;
- dokument:
 - garantibevis (ska skickas till Stûv);
 - installationsmanual; bruksanvisning;
 - slutbesiktningsprotokoll för kaminen.
- Frivilligt tillägg: ventilationskit (1 fläkt, 2 skumgummitätningar, 1 omkopplare, 2 skruvar för fixering av omkopplaren).

Varning!

Kontrollera att fönsterna är hela vid leverans. Garantin gäller endast för skador vid leverans om skadeanmälan görs inom 48 timmar.

Färgen är inte ugnshärdad och är därför mycket ömtålig. Detta faktum ger med sig när kaminen har använts ett antal gånger. Hantera allting med försiktighet under monteringen. Vid första eldningen kan viss rök eller lukt uppstå: Ventilera rummen ordentligt.

Innan man tändar kaminen första gången bör man kontrollera att färgburken har tagits ut ur förbränningskammaren eller askbehållaren.

Behöver man anmäla ett fel ska alltid kaminens produktionsnummer anges, som finns på huvudramen av kaminen, i mitten, över askbehållaren, på platsen för massivdörren (bild 3A). Skicka in en kopia på slutbesiktningen för kaminen.

Lämna underlagen till användaren (kunden), så att han eller hon kan returnera garantibeviset till Stûv.



Wir empfehlen Ihnen, die Installation Ihres Stûv-Kamins (oder zumindest deren Kontrolle) einem qualifizierten Fachmann zu überlassen, der insbe Rauchabzug für den installierten Kamin eignet.

Bei Erhalt des Materials

Sie erhalten zusammen mit dem Kamin:

- eine Farbsprühdose zur eventuellen Ausbesserung der Lackschicht;
- einen „Kalte Hand“ zur Bedienung der Türen, des Schiebers und der Trommel;
- 2 Zierblenden;
- das Befestigungsstück für die Frontplatte;
- die Frontplatte;
- die Abdeckplatte des Kamins;
- einige Dokumente:
 - Garantieschein (an Stûv zurückzusenden);
 - installationsanleitung;
 - gebrauchsanweisung; merkbblatt zur Endkontrolle des Kamins.
- Option: ein Ventilationsaggregat (1 Ventilator, 2 Schaumgummi-Dichtungen, 1 Schaltkasten, 2 Schrauben zur Befestigung des Schaltkastens).



Achtung!

Prüfen Sie bei Erhalt des Kamins, ob die Glasscheibe den Transport unbeschadet überstanden hat. Durch die Garantie werden nämlich nur Transportschäden abgedeckt, die innerhalb von 48 Stunden nach Lieferung gemeldet werden. Die Farbe wurde nicht im Ofen gebrannt und ist folglich zu Beginn eher empfindlich, aber sie wird bei den ersten Heizvorgängen aushärten. Daher bei der Installation des Kamins Vorsicht walten lassen, um die Farbe nicht zu beschädigen. Beim ersten Feuer kann eine gewisse Rauch- und Geruchsentwicklung erfolgen. Bitte für ausreichende Lüftung sorgen.

Bevor Sie zum ersten Mal das Feuer anzünden, sehen Sie zu, dass die Farbsprühdose sich nicht mehr in der Verbrennungskammer befindet.



Geben Sie bitte bei eventuellen Reklamationen die Seriennummer des Kamins an. Sie befindet sich in der Position „Haupttür“ in der Gehäusemitte über dem Aschebehälter (Abb. 3A). Bitte fügen Sie auch eine Kopie des Merkblatts zur Endkontrolle des Kamins bei. Händigen Sie dem Benutzer die Dokumente aus und raten Sie ihm, die Garantieurkunde an Stûv zurückzusenden.

Kontroll av insats och rökkanalen

Kontrollera att dimensionerna för insatsen och skorstenen möter de lokala reglerna och standarden för en godkänd installation.

Genomför de nödvändiga elektriska arbeten, om man vill ha extra ventilation.

Några grundläggande överläggningar:

- För ordentlig drag: kaminen måste vara kopplad till skorstenen och vice versa.
- En för stor skorsten kan göra lika mycket skada på kaminen, som en som är underdimensionerad.
- Skorstenen borde vara så rak som möjligt.
- Den bästa lösningen är en skorsten som befinner sig inne i byggnaden med värmeisolering. En skorsten på utsidan av byggnaden utan isolering bör undvikas.

Du behöver följande verktyg

- en hammare
- låstång
- krummejsel (och skruvdragare)
- Allan nyckel nr 5
- Allan nyckel nr 3
- en 13 mm öppen ringnyckel
- en 8 mm öppen ringnyckel
- en liten och en stor skruvmejsel (platt)
- ett vattenpass
- en klohammare
- en kärra
- en filt eller en bit virke.

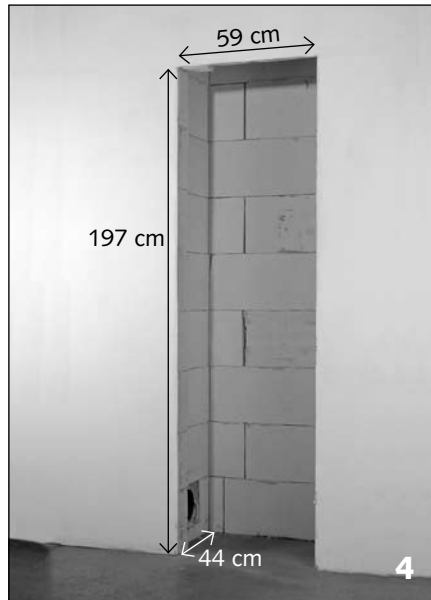

Kontrolle der Einbaunische und des Kaminschachts

Prüfen Sie, ob die Abmessungen des Rauchrohres und der Einbaunische den örtlichen Vorschriften und Normen für eine fachgerechte Installation entsprechen.

Wenn Sie sich für eine zusätzliche Ventilation entschieden haben, müssen die erforderlichen elektrischen Anschlüsse vorgenommen werden.

Einige Grundregeln:

- Für einen guten Zug muss der Kamin an das Rauchrohr angepasst werden (oder umgekehrt).
- Sowohl ein zu großer als auch ein zu kleiner Schornstein beeinträchtigt die Leistungsfähigkeit des Kamins.
- Der Schornstein muss so gerade wie möglich verlaufen.
- Optimal ist ein im Gebäude eingebauter, wärmeisolierter Kaminschacht. Auf jeden Fall zu vermeiden ist ein am Gebäude angebauter Schacht ohne Wärmeisolierung.

Benötigte Werkzeuge

- ein Hammer
- eine Gripzange
- ein elektrischer Schraubenzieher
- ein 5 mm-Inbusschlüssel
- ein 3 mm-Inbusschlüssel
- ein 13 mm-Flachschlüssel
- ein 8 mm-Flachschlüssel
- ein kleiner und ein großer flacher Schraubenzieher
- eine Wasserwaage
- ein Geißfuß
- eine Sackkarre
- eine Decke oder eine Holzplatte.

Att packa upp Stûv 30-in kaminen

Använd klohammaren, ta bort träförpackningen som skyddade kaminen under transporten (bild 7).

Kaminen får inte skadas! Färgen har inte härdats på något sätt. Ta bort all förpackningsmaterial.

För att underlätta arbetet kan man packa upp kaminen och ta ut medföljande delar ur förbränningskammaren och kanske också lyfta av de tre dörrarna.

Observera:

När kaminen är fortfarande i sin förpackning borde den ställas på kärran så, att den vilar på trähöljet. När den är upppackad borde kaminen stå på kärran så att den lutar mot transport- och placeringskonsolen (bild 8). För extra säkerhet ta bort dörren till askbehållaren och själva behållaren.

Att ta isär Stûv 30-in

ör att kunna ta bort dörrarna, öppna dem något med hjälp av det hjälphandtaget (bild 9). Lyft dem för att få bort dörrarna från sina gångjärn, därefter tryck dem åt vänster (bild 10).

a bort järnpinnen som stöder de horisontella vermiculit vägginklädnader: för att få bort den från sitt spår, behöver man bara trycka till den. Ta bort de horisontella vermiculit vägginklädnader (11C); tar därefter bort rökavledaren (11D och 12), vertikalt.

Därefter ta bort de horisontella vägginklädnader på bakstycket av kaminen (11A). Dessa har bara ställts där, utan att vara fästa.



Auspacken des Stûv 30-in

Mit Hilfe des Geißfußes die Holzverpackung, die den Kamin beim Transport schützt, entfernen (Abb. 7).

Dabei den Kamin nicht zerkratzen! (Die Farbe wurde nicht im Ofen gebrannt).

Verpackung vollständig entfernen. Um die Handhabung zu erleichtern, kann man den Kamin vollständig auspacken und die in der Verbrennungskammer befindlichen Einzelteile entfernen. Auch die drei Türen können entfernt werden.

Achtung:

In verpacktem Zustand muss der Kamin so auf die Sackkarre geladen werden, dass er auf der Holzverpackung aufliegt.

Ausgepackt muss der Kamin so auf die Sackkarre geladen werden, dass er auf dem Transport- und Positionierprofil aufliegt (Abb. 8). Tür des Aschebehälters und Aschebehälter vorsichtshalber entfernen.

Demontage des Stûv 30-in

Türen zu ihrer Entfernung mit Hilfe des Kalten Hand leicht öffnen (Abb. 9), aus den Angeln heben und nach links drücken (Abb. 10).

Die Stahlstange, welche die oberen horizontalen, hitzebeständigen Vermiculit-Platten hält, durch einen leichten Druck auf die Stange ausrasten lassen. Erst die Vermiculit-Platten (11 C) und dann den Rauchumleiter (11 D und 12) senkrecht abnehmen. Anschließend die nur aufgelegten Bodenplatten des Kamins (11 A) entfernen.

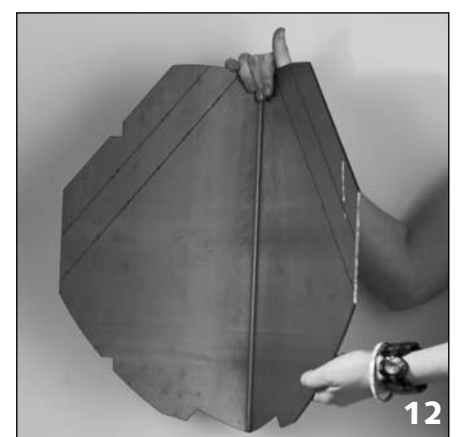
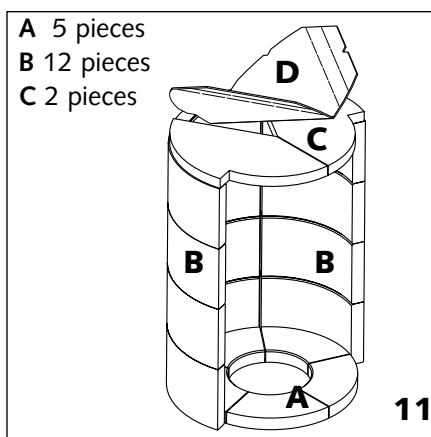

- A 5 pieces
- B 12 pieces
- C 2 pieces

Danach die vertikal angebrachten hitzebeständigen Platten herausnehmen (Abb. 11B und 13).

Wenn der Kamin nicht genug zieht, das oder die vorgestanzten Teile des Rauchumleiters mit der Gripzange abbrechen (Abb. 14).

Auskleidung der Verbrennungskammer
(siehe Seite 10).

Installation des Kamins

Bemerkung

Der Kamin muss sich ausdehnen können. Mauerwerk oder Dekoration dürfen den Kamin auf keinen Fall berühren. Einen Spielraum von mindestens 2 bis 3 mm vorsehen.

Ebenheit des Bodens überprüfen.

Tür des Aschebehälters entfernen (Abb. 15). Aschebehälter aus dem Kamin ziehen (Abb. 16).

Eine Holzplatte (75 x 75 cm ist ideal) auf die Sackkarre legen (Abb. 17).



Danach die vertikal angebrachten hitzebeständigen Platten herausnehmen (Abb. 11B und 13).

Wenn der Kamin nicht genug zieht, das oder die vorgestanzten Teile des Rauchumleiters mit der Gripzange abbrechen (Abb. 14).

Auskleidung der Verbrennungskammer
(siehe Seite 10).

Installation des Kamins

Bemerkung

Der Kamin muss sich ausdehnen können. Mauerwerk oder Dekoration dürfen den Kamin auf keinen Fall berühren. Einen Spielraum von mindestens 2 bis 3 mm vorsehen.

Ebenheit des Bodens überprüfen.

Tür des Aschebehälters entfernen (Abb. 15). Aschebehälter aus dem Kamin ziehen (Abb. 16).

Eine Holzplatte (75 x 75 cm ist ideal) auf die Sackkarre legen (Abb. 17).

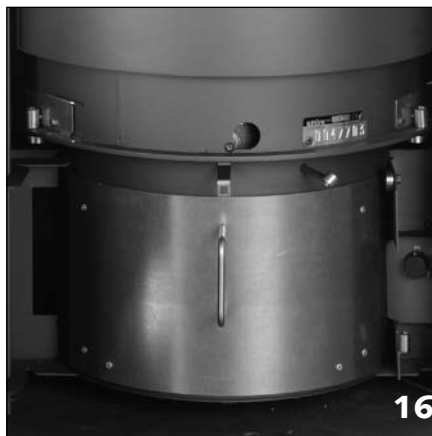
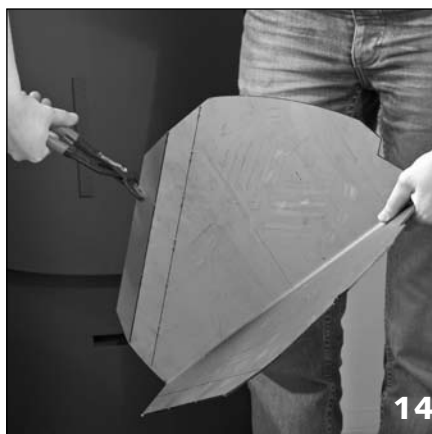

Die Sackkarre unter den Kamin schieben (Abb. 18).



Die Sackkarre unter den Kamin schieben (Abb. 18).



Placera Stöv 30-in kaminen i sin nisch. Undvik att skada dekorationen (bild 19).

Justera kaminens nivå

Med sexkants-nyckel nr. 5 justera de två ball-sockelfötter så, att botten av anläggningen befinner sig minst 35 mm från golvet.

Skruv upp och ta bort inspektionsdörren till de två bakre fötterna. Justera in dem.

Sätt inspektionsdörren tillbaka samt askbehållaren och dörren till den.

Använd skyddskonsolen på nedre dörren för att kunna placera kaminen i sin korrekta position i nischen.

När trumman roterar mycket, kan det hända att kaminen rör sig något (i synnerhet när golvet i nischen är mycket halt).

Av den anledning rekommenderar vi att sidan av kaminen placeras mot själva husets vägg:

Öppna dörren till asklådan eller tar ut den.

Med 8 mm öppna hylsnyckeln skruv upp muttern som finns mellan kaminen och tegelväggen. Skruv muttern så långt det går – på insidan av Stöv 30-in (bild 20). Återställ och stäng dörren till asklådan.

Att släppa in frisk luft

När kaminen arbetar som en öppen eld, förbrukar Stöv 30-in en mängd luft. Därför behövs en tilluftkanal; luften kan komma från ett ventilerat utrymme, ett ventilerat rum eller utifrån (ritning 21). Detta luftintag, som måste ha en sektion av minst 1 kvadratdecimeter, borde i idealfall komma fram under kaminen. Det ska installeras med ett stängningsbart spjäll (A).

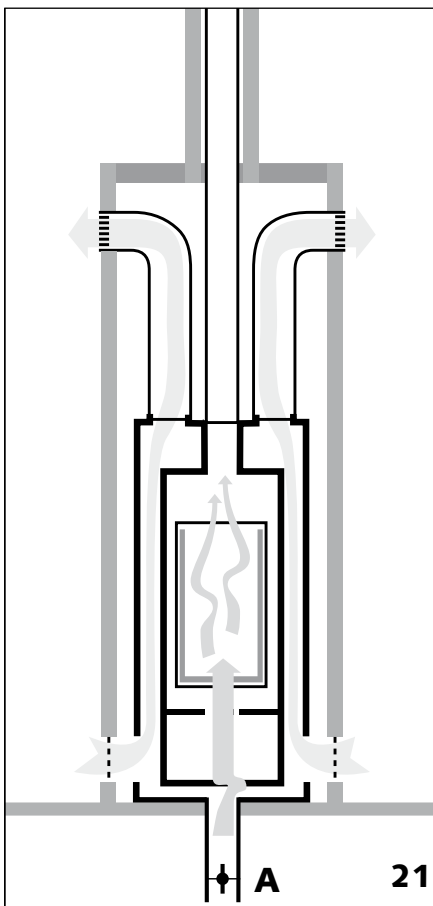

Den Stöv S30-in die Einbaunische einsetzen. Dabei darauf achten, die Farbe nicht zu zerkratzen (Abb. 19).

Waagerechte Ausrichtung des Kamins

Die zwei vorderen Rädchen mit Hilfe des 5 mm-Inbusschlüssels so einstellen, dass sich die Basis des Kamins mindestens 35 mm über dem Boden befindet. Die Zugriffsluke losschrauben, entfernen und die hinteren Füße einstellen. Zugriffsluke, Aschebehälter und Tür des Aschebehälters wieder montieren.

Mit Hilfe des Schutzprofils der Haupttür den Kamin perfekt in die Nische einpassen.

Aufgrund wiederholter Trommeldrehungen kann sich der Kamin leicht verschieben (insbesondere wenn der Boden in der Nische sehr glatt ist).

Daher empfiehlt sich eine seitliche Blockierung des Kamins gegen das Mauerwerk Anzubringen.

Tür des Aschebehälters öffnen oder besser noch abnehmen.

Mit Hilfe des 8 mm-Flachschlüssels die Mutter zwischen Kamin und Mauerwerk losschrauben. Die Gegenmutter an der Innenseite des Stöv 30-in bis zum Anschlag anziehen (Abb. 20).

Tür des Aschebehälters wieder montieren und schließen.

Frischluftezufuhr

Beim Betrieb als offener Kamin benötigt der Stöv 30-in viel Luft. Folglich muss eine Luftzufuhr aus einem Lüftungsschacht/-raum oder von außen vorgesehen werden (Abb. 21). Diese Luftzufuhr mit einem Durchmesser von mindestens 1 dm² befindet sich im Idealfall unter dem Kamin und ist mit einem verschließbaren Schieber ausgestattet (A).

Cirkulation av hetluft (ritning 22)

Naturlig överföring eller tilläggsventilation?

I de flesta fall är naturlig överföring tillräcklig. Tilläggsventilation däremot gör det möjligt att öka luftflödet, reducerar temperaturen vid utloppet och skickar den längre bort (tom till angränsande rum).

Isolering av kaminen: för och emot

Värmeisolering kan placeras mellan tegelväggen och kaminen. I varje fall måste nödvändiga säkerhetskrav beaktas, för att undvika överhettning av väggar och alla delar av byggnaden runtomkring kaminen. Dessa borde isoleras enligt gällande lokala föreskrifter och standard vid installationen, med hänsyn till hur lättantända de är.

För:

- minskar värmeförlust; detta gäller bara om kaminen står mot en yttervägg. I annat fall behåller man;
- värmen: den diffunderar genom väggarna och in i angränsande rum.
- minska temperaturen, om brännbara material finns i närheten. I varje fall ser till att konvektionskanalerna som finns i den nedre delen av kaminen, vid sidorna och i ryggen, inte är täppta. Det bästa är, att använda keramikplattor eller styva paneler av mineralull, där fibern är stabiliserad med ett bindemedel.

Emot:

- om muren (nischen) kring kaminen INTE är perfekt lufttät kan partiklar av isoleringen återfinnas svävande i fläktluften.

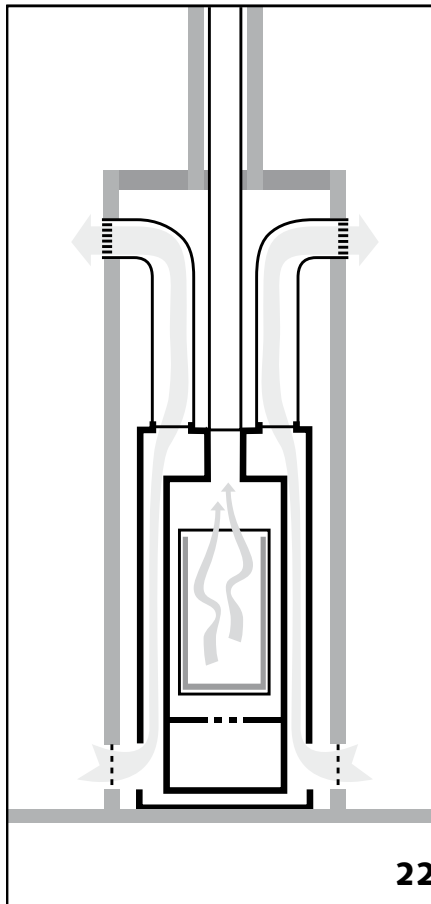

Warmluftkreislauf (Abb. 22)

Natürliche Konvektion oder zusätzliche Ventilation?

In den meisten Fällen reicht die natürliche Konvektion aus. Aber anhand eines Hilfsventilationsaggregats kann die Leistungsfähigkeit des Kamins angehoben, die Temperatur an den Luftausgängen gesenkt und die warme Luft (sogar in einen angrenzenden Raum) weiter geleitet werden.

Isolierung des Kamins: Vor- und Nachteile

Es ist möglich, zwischen dem Kamin und dem Mauerwerk eine Wärmeisolationsschicht anzubringen. Dabei sind auf jeden Fall die erforderlichen Vorbeugemaßnahmen zu treffen, um eine Überhitzung der Wände und dicht am Kamin befindlicher Bauelemente zu verhindern. Dazu werden die Materialien fachgerecht und gemäß der zum Zeitpunkt der Installation geltenden Normen isoliert.

Vorteile:

- Reduzierung des Wärmeverlusts. Dies trifft aber nur zu, wenn sich der Kamin an einer Außenmauer befindet. Ist dies nicht der Fall, geht die Wärme nicht verloren: sie wird dann vom Mauerwerk aufgenommen und in die angrenzenden Räume abgegeben;
- Verringerung der Höchstbetriebs-temperatur, wenn sich der Kamin in der Nähe brennbarer Stoffe befindet. Es muss auf jeden Fall darauf geachtet werden, dass die sich seitlich und hinter dem Kamin befindlichen Konvektionsluftschächte frei bleiben. Wenn möglich sollten für die Isolierung Keramikfasern oder steife, durch ein Bindemittel verstärkte Glaswollepolster verwendet werden.

Nachteile:

- Falls das Mauerwerk um den Kamin nicht völlig dicht ist, können einzelne Partikel des Isoliermaterials in die Konvektionsluft gelangen.

Anslutning till en skorsten

Vi rekommenderar en rostfri kanal, helst oböjlig (styv).

Utloppet borde ha en diameter av 180 mm genom hela längden.

Vissa skorstenar kräver en annan diameter än vad standarden ger. Vänligen kontakta Stûv i så fall.

För undvikande av drag och bildning av kondens. rekommenderas att isolera kanalen.

Om flera kanaler finns tillgängliga (ritning 23):

- använd endast en;
- blockera kanalerna som inte ska användas i båda öppningar: kontrollera att nischen i vilken kaminen ska byggas in, är helt lufttät så att ingen luft utifrån kan komma in och kyla ner insidan av huset (ritning 23, höger). En oanvänd kanal eller ett ventilerad utrymme mellan väggarna kan framkalla skadlig drag.

Anslutningen

Innan man gör själva anslutningen är det viktigt, att kaminen är på slutplatsen och att den är i våg.

Sätt in utloppsroret i den valda flänsen (bild 24).

Skruva ihop rör och fläns.

Gör det lufttät genom att fylla utrymmet mellan rör och fläns. Använd en tätningssmassa som tål höga temperaturer.

Notera: Glöm inte bort att avlägsna transport- och placeringsfästen när kaminen är på plats (bild 25).

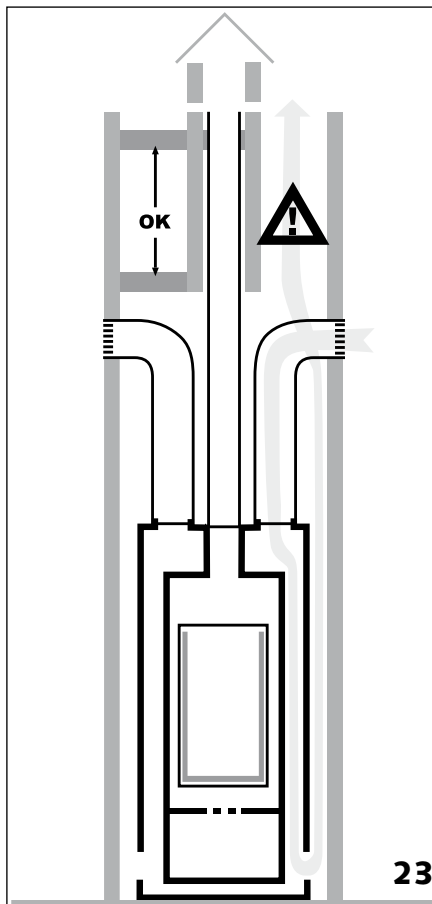

Anschluss an den Schornstein

Wir empfehlen nach Möglichkeit ein Starres Rohr aus rostfreiem Stahl.

Standarddurchmesser des Ausgangs: 180 mm (innen).

Manche Schornsteine benötigen einen von den Standardmaßen abweichenden Durchmesser. Bitte wenden Sie sich an Stûv.

Zwecks Erhöhung des Zugs und Vermeidung von Kondensation wird die Isolierung des Kaminschachts empfohlen.

Falls mehrere Kaminschächte vorhanden sind (Abb. 23):

- darf nur einer verwendet werden;
- müssen die nicht benutzten Kaminschächte oben und unten verschlossen werden. Außerdem ist dafür zu sorgen, dass der den Kamin umgebende Raum eine gute Dichtigkeit aufweist, damit keine kalte Außenluft ins Haus dringt (Abb. 23 rechts). Ein nicht benutzter Kaminschacht oder ein Lüftungsschacht zwischen zwei Wänden kann einen beeinträchtigenden Gegenluftzug verursachen.

Der eigentliche Anschluss

Vor dem Anschluss sicherstellen, dass der Kamin waagrecht an seinem endgültigen Platz steht.

Den Rauchabfuhrstutzen in den Flansch des Kamins stecken (Abb. 24).

Den Stutzen an den Flansch festschrauben.

Den Zwischenraum zwischen Stutzen und Flansch mit einer hitzebeständigen Dichtung abdichten.

Bemerkung: Wenn der Kamin an seinem endgültigen Platz steht, ist das Transport- und Positionierprofil zu entfernen (Abb. 25).



Att ansluta utloppen för hetluft

Det är absolut nödvändigt att ansluta dessa, om man inte använder en fläkt för att fördela varmluften. Utloppen ska vara av aluminium.

Standarddiameter för en varmluft-utlopp är 150mm.

Ta bort de för-skurna delarna genom tappning så nära som möjligt vid rökutloppet, därefter skruv på flänsarna (bilderna 26 & 27).

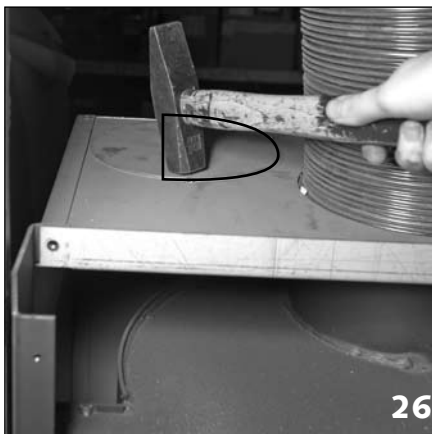

Anschluss der Warmluftausgänge

Es empfiehlt sich, die Warmluftausgänge anzuschließen, wenn kein Ventilator für die Warmluftzufuhr vorgesehen ist.

Standarddurchmesser des Warmluftausgangs: 150 mm.

Die vorgestanzen Teile entfernen, indem man möglichst nahe beim Rauchabzug mit dem Hammer Drauschlägt (Page 9). Die Flansche festschrauben (Abb. 26 und 27).



Sätt på varmluftutloppet med klammarkrage (bild 28 & 29).

Die Warmluftschächte mit Hilfe der Klemmbänder befestigen (Abb. 28 und 29).

Att förbereda eldplatsen

Använd M5 skruvarna, sätt frontfixingsdel på plats. (bild 30).

Sätt tillbaka frontpanelen (bild 31).



Montage des Kamins

Das Befestigungsstück für die Frontplatte mit Hilfe der M5 Anziehen befestigen (Abb. 30).

Die Frontplatte wieder montieren (Abb. 31).





32

Använd en tätningssmassa mellan kaminen (övre delen) och murverk (bild 32).

Anslut de båda ramarna för sidavslut (bild 33).

Sätt tillbaka den övre halva skivan och skruv fast den med sexkants-nyckel nr. 3 (bilder 34 & 35).



33



34

Eine Dichtung zwischen Kamin (oberer Teil) und Mauerwerk anbringen (Abb. 32).

Die 2 seitlichen Zierblenden befestigen (Abb. 33).

Die obere halbkreisförmige Abdeckplatte wieder auflegen und mit Hilfe des 3 mm-Inbusschlüssels festschrauben (Abb. 34 und 35).



35



36



37



38

Att klä förbränningskammaren

36 Placera de fyra vågräta väggbeklädnader från vänster till höger; täck golvet av kaminen med de återstående.

37, 38 och 39 Tack vare de flisade kanterna är det lätt att sätta ut avledaren på väggbeklädnaden, som motsvarar deras form perfekt.



39

Auskleidung der Verbrennungskammer

36 Die vier „Reihen“ der hitzebeständigen Platten von links nach rechts anbringen. Die fünf restlichen hitzebeständigen Platten auf dem Kaminboden auslegen.

37, 38 und 39 Der Rauchumleiter lässt sich dank der Nocken problemlos auf die hitzebeständigen Platten auflegen.

40 Placera de två vermiculite väggbeklädnader i den övre delen av förbrukningskammaren.

41 Använd en hand för att hålla dem i vägrät position.

42 och 43 Använd den andra handen för att sätta in stålstången i de befintliga hålen.



40 Die zwei hitzebeständigen Vermiculit-Platten im oberen Teil der Verbrennungskammer anbringen.

41 Mit einer Hand in horizontaler Position halten.

42 und 43 Mit der anderen Hand die Stahlstange in die dafür vorgesehenen Einkerbungen einsetzen.



Tilläggsventilation

Kontrollera att följande delar verkligen finns med vid leveransen (bild 44):

- 1 Fläkt,
- 2 Skumgummitätningar,
- 1 Omkopplare,
- 2 M5x8 Skruvar för omkopplaren

För arbeten med elektriska arbeten måste strömtillförsel stängas av!

Användsexkants-nyckel nr 3, skruva upp och avlägsna den övre halva plattan.

Ta bort de två avslutningsramarna (bild 45).

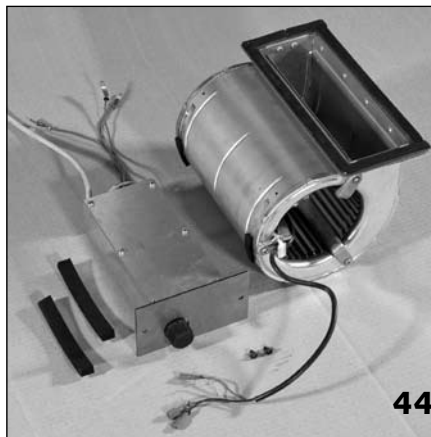

Zusätzliche Ventilation

Prüfen, ob das Lieferpaket folgende Teile enthält (Abb. 44):

- 1 Ventilator,
- 2 Schaumgummi-Dichtungen,
- 1 Schaltkasten,
- 2 M5x8 Schrauben zur Befestigung des Schaltkastens

(Die Stromzufuhr unterbrechen, ehe man mit den Stromarbeiten beginnt!)

Die obere halbkreisförmige Abdeckplatte mit Hilfe des 3 mm-Inbusschlüssels lösen und abnehmen.

Die Beiden Zierblenden entfernen (Abb. 45).





46

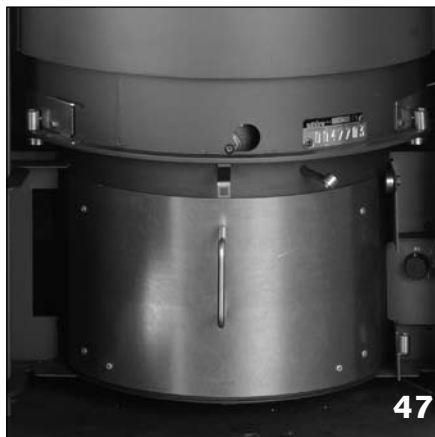

47

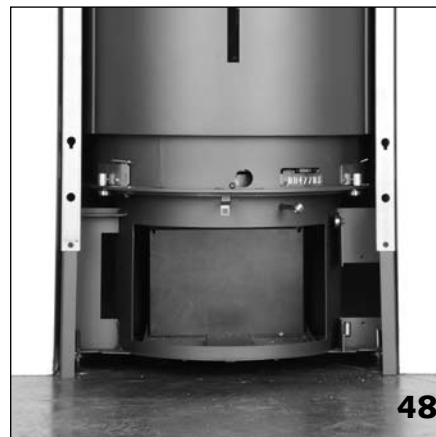

48

Öppna och ta bort dörren till askbehållaren (bild 46).

Ta ut askbehållaren (bild 47).

Använd 8 mm fyrkantringnyckeln, ta ut de 2 skruvarna från åtkomstluckan till fläkten (bild 48).

Ta bort panelen (bild 49).

Klistra de två skumgummilister på varje sida av den runda öppningen, rätvinklig till baksidan, på så sätt, att fläkten kan sättas på plats (bild 50). Till att börja med, ta bort all fett från den runda öppningen.



49

Die Tür des Aschebehälters öffnen und entfernen (Abb. 46).

Den Aschebehälter herausziehen (Abb. 47).

Die 2 Schrauben der Zugriffsluke zum Ventilator mit Hilfe des 8 mm-Steckschlüssels lösen (Abb. 48).

Zugriffsluke entfernen (Abb. 49). Die 2 Schaumgummi-Dichtungen an beiden Seiten der kreisförmigen Öffnung und vertikal an die hintere Wand kleben, so dass der Ventilator daran befestigt werden kann (Abb. 50). Nicht vergessen, vorher den Rand der kreisförmigen Öffnung zu entfetten.

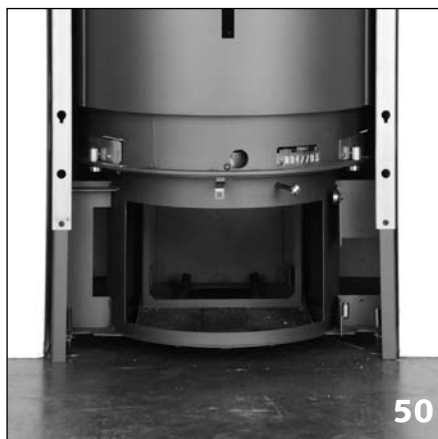

50



51

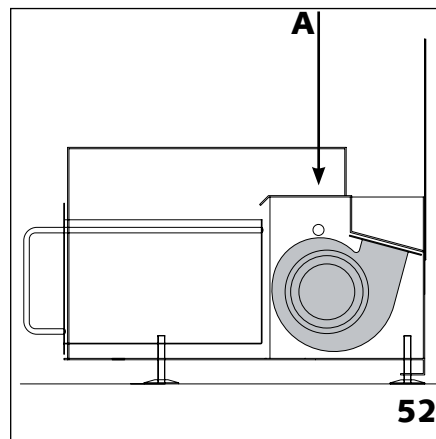

52

Placera fläkten i utrymmet för askbehållaren och dra kablarna genom hålet (ritning 52A) till höger på bakstycket (bild 51).

Skjut fläkten tillbaka till baksidan i sin nisch. Vrid den några grader tills den passar väl in på sin plats (ritning 52).

Tar tag i de 3 Faston pluggarna som sticker ut på fläkten. Placera omkopplaren nära eldplatsen. Koppla elledningar ihop (bild 53).



53

Den Ventilator in die Aussparung für den Aschebehälter einsetzen, die Kabel durch die Öffnung rechts unten führen (Abb. 52A und 51).

Den Ventilator ganz in seine Nische schieben. Ihn um einige Grad kippen, damit er perfekt in die Nische hineinpasst (Abb. 52).

Die 3 Faston-Stecker des Ventilators ergreifen. Den Schaltkasten nahe am Kamin befestigen. Das 230 V-Stromkabel anschließen (Abb. 53).

Koppla fläktens Faston pluggar ihop med dom i omkopplarköljet .
Var försiktig: var observant när det gäller färgen på kablarna (bild 54).

Sätt in huset för omkopplaren, med hastighetskontrollen längst upp (bild 55).

Sätt fast omkopplarköljet (bild 55).
Återställ elförbindelsen och testa att fläkten arbetar i alla tre positioner.

Skjut tillbaka fläktens kontrollucka (bild 56).

Sätt tillbaka askbehållare, tillhörande dörr, den övre halva plattan och avslutningslistorna (bilder 57 & 59).

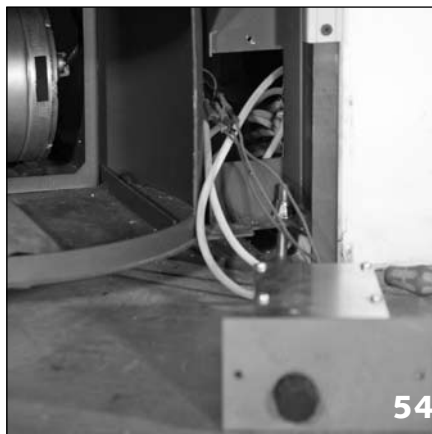

Die Faston-Stecker des Ventilators an den Schaltkasten anschließen.
Achtung: dabei die Farben der Kabel beachten (Abb. 54).

Den Schaltkasten mit dem Regler nach oben installieren.

Den Schaltkasten befestigen (Abb. 55).
Die Sicherungen wieder anschließen und Funktion des Ventilators in den 3 Stufen testen.

Die Zugriffs Luke wieder einsetzen (Abb. 56).

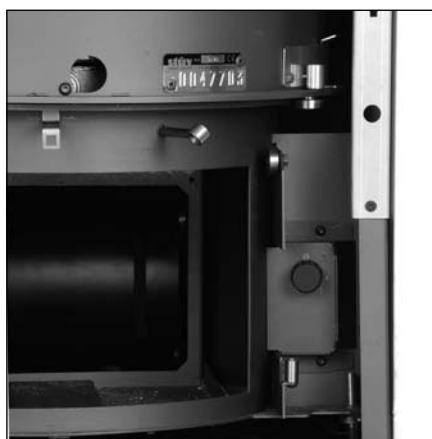

Den Aschebehälter wieder einschieben, die Tür des Aschebehälters, die obere halb-kreisförmige Abdeckplatte und die Zierrahmen wieder befestigen (Abb. 57 bis 59).



stuv

30-in

Bruksanvisning [se]

Gebrauchsanweisung [de]

Du har valt att köpa en Stöv kamin.
Stöv tackar dig. Denna kamin är till-
verkad för att erbjuda högsta komfort,
glädje och säkerhet.

Vi rekommenderar att man:

- lämnar installationen till yrkesfolk med behörighet – (dock absolut för Besiktningen);
- läser denna Bruksanvisning ordentligt och följer reglerna;
- fyller i Garantiblanketten och returnera det till producenten. Det är viktigt att ange produktens spec. serienummer, som finns på ramen av anläggningen i mitten, över askbehållare i massivdörrens position;
- ser till att skorsten blir regelbunden sotad (minst en gång per eldningssäson vid regelbunden användning) för att säkerställa optimal funktion och maximal säkerhet.

Att observera

- ärgen är inte härdad ännu och är därför relativ ömtålig. Den kommer dock att härdas under de första gångarna av användningen. Det är därför viktigt att hantera anläggningen med omsorg vid installationen.
Rengör med en torr trasa.
- Det finns en sprayburk med färg för att ta hand om uppkomna småskador, Innan man eldar för första gången, kontrollera att sprayburkan inte finns i förbränningskammaren eller askbehållaren.
- Vid första eldningen uppstår obehaglig rök eller lukt. Se till att vädra ordentligt.

Bränsle

Vilken bränsle ska jag välja?

KOL ÄR FÖRBJUDEN!

Olika vedsorter ger olika värmeeffekt och inte alla brinner på samma sätt. Det bästa är att använda hårda vedsorter som ek, björk, ask, bok eller frukträd. Alle dessa sorter ger en vacker flamma och en glödbädd som håller en lång tid.



Stöv dankt Ihnen, dass Sie sich für einen Stöv-Kamin entschieden haben. Dieser Kamin ist so konzipiert, dass er Ihnen möglichst viel Freude, Komfort und Sicherheit bietet.

Wir empfehlen Ihnen:

- die Installation des Kamins (auf jeden Fall aber deren Kontrolle) einem qualifizierten Fachmann zu überlassen;
- diese Gebrauchsanweisung aufmerksam zu lesen und die Wartungsanweisungen zu befolgen;
- uns die Garantieschein unter Angabe der Seriennummer, die sich in der Position „Haupttür“ in der Gehäusemitte über dem Aschebehälter befindet (Abbildung 2), ordnungsgemäß ausgefüllt zurückzusenden;
- den Schornstein regelmäßig fegen zu lassen (bei regelmäßigem Gebrauch einmal pro Heizsaison), um eine optimale Funktionsweise und maximale Sicherheit zu gewährleisten.

Vorsichtsmaßnahmen

- Die Farbe wurde nicht im Ofen gebrannt und ist folglich zu Beginn eher empfindlich, aber sie wird bei den ersten Heizvorgängen aushärten. Daher bei der Installation des Kamins Vorsicht walten lassen, um die Farbe nicht zu beschädigen. Den Kamin mit einem trockenen Tuch reinigen.
- Eine mit dem Kamin gelieferte Farbsprühdose ermöglicht gegebenenfalls die Ausbesserung der Lackschicht.
Bevor Sie zum ersten Mal das Feuer anzünden, sehen Sie zu, dass die Farbsprühdose sich nicht mehr in der Verbrennungskammer befindet.
- Beim ersten Feuer kann eine gewisse Rauch- und Geruchsentwicklung erfolgen. Bitte für ausreichende Lüftung sorgen.

Das Brennmaterial

Welches Holz wählen?

Die einzelnen Holzsorten weisen verschiedene Heizwerte auf und verbrennen nicht alle in gleicher Weise; im Allgemeinen sind Harthölzer, wie z.B. Eiche, Buche, Esche, Weißbuche und Obstbäume, zu bevorzugen: sie erzeugen schöne Flammen und langanhaltende Glut.

Das Trocknen

Ganz egal welches Holz Sie verwenden, es muss ganz trocken sein; denn feuchtes Holz heizt wesentlich schlechter, hierbei wird nämlich eine

Torkning

Vilken sorts ved man än väljer, gäller det att den är absolut torr. Fuktig ved ger lägre värmeeffekt, då den mesta energin används för att ånga ut fukten som finns. Splintveden – som det mjuka skiktet under barken kallas – kan innehålla upp till 75% vatten.

Dessutom, fuktig ved bildar en massa rök och få flammor och sotar igen eldplatsen, glaset och skorstenen. De stora stammar bör klyvas i mindre bitar, för att kunna torka bättre. Veden ska övertäckas och skyddas från regn, men väl ventilerad. I allmänhet borde veden torkas under två år för att torka ordentligt. Man lär sig snart att kunna avgöra hur torr veden är genom att väga den i sin hand. Ju torrare, desto lättare kommer det att kännas och en klar ton uppstår om man slår två bitar ihop.

Inte användbar

Virke som har behandlats med kemikalier, järnväg-sleepers, eller fiberplattor. Dessa material sotar igen anläggningen mycket snabbt och avger giftiga gaser.

Bok (3)

Ved som kan rekommenderas: den har hög värmekapacitet, torkar snabbt och är alltid tillgängligt. Ska staplas och skyddas så fort de har blivit sågade och kluvna. I annat fall kommer de att snabbt ruttna och förlora sin värmekapacitet.

Ek (4)

EEtt fantastiskt bränsle, men – i motsats till annan ved – måste lagras öppet under 2 år så att regnet kan skölja ut taniner som den innehåller. Därefter ska det lagras två år till under skydd innan det är användbart. Det finns ganska mycket bast (som brinner för snabbt) i tunna grenar.

Avenbok (5) ask, fruktträd

Fantastisk, men sällsynt ved. Bild 6: vild körsbär.



3



4

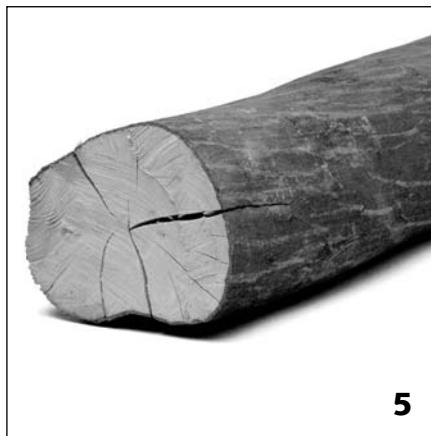

5

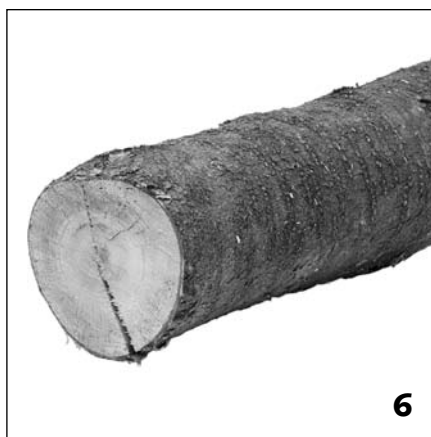

6

große Menge Energie lediglich zur Verdampfung des enthaltenen Wassers verwandt. Splintholz, so nennt man das junge Holz unter der Rinde, kann bis zu 75% Wasser enthalten. Darüber hinaus setzt feuchtes Holz viel Rauch und wenig Flammen frei, und führt zu einer Verschmutzung des Kamins, der Glastür und des Kaminschachts. Um die Trocknung zu beschleunigen ist es wichtig, die großen Rundhölzer zu spalten; dazu sollte das Holz abgedeckt bzw. vor Regen geschützt aber gut durchlüftet werden. Im Allgemeinen muss Holz zwei Jahre lang trocknen. Mit etwas mehr Erfahrung werden Sie in der Lage sein, den Trocknungsgrad des Holzes an seinem Gewicht zu erkennen: je trockener die Holzstücke sind, desto leichter sind sie und desto heller ist der Ton, wenn man zwei Holzstücke gegeneinander schlägt.

Ungeeignetes Holz

Chemisch behandelte Hölzer, Eisenbahnschwellen und Briketts verschmutzen das Gerät und den Kaminschacht schnell und können giftige Emissionen erzeugen.

Buche (Abbildung 3) und Esche

Hölzer, die zum Heizen empfohlen werden. Sie trocknen schnell und sind leicht zu beschaffen. Nachdem sie zersägt und gespalten wurden, müssen sie unverzüglich geschützt gelagert werden, da sie andernfalls vermodern und ihren Heizwert verlieren. Sie sind einfach anzuzünden und erzeugen ein dynamisches Feuer und sehr helle Flammen.

Eiche (Abbildung 4)

Eichenholz ist ein ausgezeichnetes Brennmaterial, allerdings muss es - im Gegensatz zu anderen Hölzern - zwei Jahre lang offen gelagert werden, damit der Regen die im Holz enthaltene Gerbstoffe herauslösen kann. Anschließend muss es noch ein oder zwei Jahre abgedeckt gelagert werden, bevor es verbrannt werden kann. Die kleinen Äste enthalten relativ viel Splintholz (welches zu schnell verbrennt). Eichenholz brennt langsam ab, erzeugt ein stilles Feuer und eine schöne Glut. Ideal zum Grillen und zum permanenten Betrieb.

Weißbuche (Abb. 5), Kirschbaum (Abbildung 6), Obstbäume

Diese Hölzer sind ausgezeichnete, aber seltene Brennstoffe. Es sind Harthölzer. Sie erzeugen schöne, harmonische und stille Flammen und eine schöne Glut. Ideal zum Grillen und zum permanenten Betrieb.

Björk (7)

Björk är en mjuk kvalitet av bredbladig träd med hög värmekapacitet men brinner snabbt och används för att tända eld eller för återtändning.

Andra bredbladiga, mjuka sorter:

Lind, pil, kastanj och poppel brinner inte bra och ger mycket lite värme.

Barträd

De producerar stor hetta men brinner mycket snabbt. De spottar glöd och oljorna som frigörs smutsar ner rökkanalen. Man borde undvika dem.

Stöv-kaminer är designade för privat bruk och ska absolut inte användas för förbränning av avfall, oavsedd vilken sort. Respektera värmeverdets av kaminen (11 kW = ± 3 kg torr ved i timmen).

Tändning

Tänd elden helst i "öppen eld" eller "massivdörr" ställning. Börja med att tända pappersbollar och vedstickor.

Öppna spjället (bild 8) helt och lämna dörren lite öppen (bild 10) om du använder glasdörr-ställning, för att undvika att rökgaser bildar avlagringar av sot på det kalla glaset.

När vedstickorna brinner ordentligt, lägg på undan för undan större vedbitar till någon eller några stockar fångar eld. Stäng dörren igen, när fönstret är tillräckligt varmt.

Starta elden rätt snabbt för att värma upp kaminen. Se till att ordentligt drag finns, reglera därefter spjället (bild 8) för att få den önskade takt av förbränning.

Stäng spjället helt, om kaminen används för öppen eld (bild 8).

Extra ventilation

När elden är tillräckligt varm öppnar man dörren till askbehållaren och justerar med hjälp av fläktregulatorn hastigheten enligt önskemål.

Regulatorn har tre (3) positioner för hastighet och en (1) stopposition (bild 9).

Observera: Fläkten arbetar bäst i "glasdörr" och "massivdörr" position.

Påladdning med bränsle

För påladdning, öppna dörren något under några minuter (bild 10), så att rökgaser kan lämna förbrukningskammaren. För påladdning, öppna dörren något under några minuter (bild 10), så att rökgaser kan lämna förbrukningskammaren.

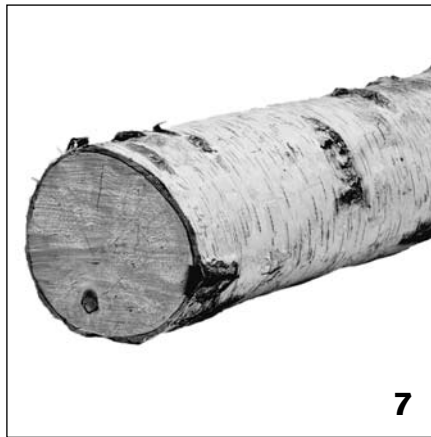

Birke (Abbildung 7), Linde, Kastanienbaum, Pappel, Robinie, Akazie

Es sind Laubbäume mit weichem Holz. Sie erzeugen schöne, harmonische aber starke Flammen und wenig Glut. Sie brennen schnell ab: sie werden als Anzünder (oder Wiederanzünder) benutzt.

Vorsicht:

Pappel erzeugt sehr viel flüchtige Asche. Robinie und Akazie führen zum starken Versprühen von Glut.

Nadelbäume

Sie setzen sehr viel Wärme frei, brennen aber schnell ab; sie führen zum Versprühen von Glut, und die darin enthaltenen Harze verschmutzen die Kaminschächte. Zu vermeiden.

Stöv-Kamine sind zum Betrieb im Haus und nicht zur Müllverbrennung jeglicher Art ausgedacht.

Anzünden des Feuers

Das Feuer möglichst in der Position „Haupttür“ oder „offenes Feuer“ anzünden. Zunächst Kugeln aus Papier und kleine Hölzer anzünden. Den Schieber (Abb. 8) so weit wie möglich öffnen und – bei der Position „Glastür“ – die Tür einen Spalt offen lassen (Abb. 10), um zu vermeiden, dass der Rauch an der kalten Scheibe kondensiert und dort eine Rußschicht hinterlässt. Sobald die kleinen Hölzer gut brennen, immer größere Hölzer nachlegen, bis Holzscheite brennen. Die Tür schließen, sobald die Scheibe eine ausreichende Temperatur erreicht hat. Das Feuer möglichst stark anfachen, um den Kamin gut zu heizen und einen guten Zug herzustellen. Dann den Schieber (Abb. 8) in die richtige Position bringen, um die gewünschte Verbrennung zu erhalten. Bei Benutzung des Kamins in der Position „offenes Feuer“ den Schieber (Abb. 8) vollständig schließen.

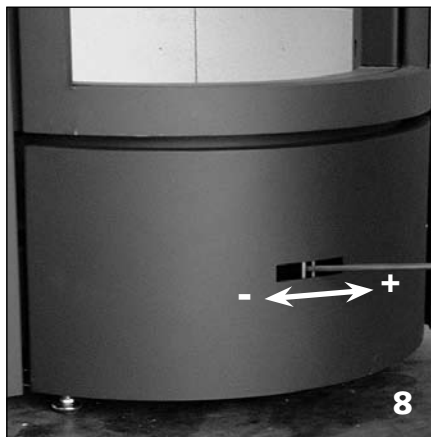

Einsatz von zusätzlicher Ventilation

Wenn der Kamin ausreichend geheizt ist, die Tür des Aschebehälters öffnen und den Geschwindigkeitsregler des Ventilators nach Wunsch einstellen. Der Regler hat drei Stufen (Geschwindigkeiten) und einen Stopstand (Abb. 9).
Bemerkung: Der Ventilator funktioniert optimal in der Position „Glastür“ und „Haupttür“.

Nachlegen von Brennmaterial

Die Tür vor dem Nachlegen von Brennholz einige Augenblicke einen Spaltbreit auflassen (Abb. 10),



Högsta förbrukning för att undvika överhettning: 3 kg ved per timme (ca. Angivelse).

Avlägsnande av aska

Lämna ett lager av aska kvar i eldplatsen. Det hjälper till med förbrukningen och innehåller fortfarande en del brännbart material.

Vrid på ask gallret för att få bort överskotts aska (bild 11).

Öppna dörren och ta ut askbehållaren (bilder 12 & 13) med hjälphandtaget.

Vänta tills askan har svalnat (använd en skyffel eller särskild dammsugare för aska), och lagra den för en tid i en metallbehållare i det fria.

Trummans rotation

Öppna dörren till askbehållaren (bild 12). Ta hjälphandtaget och sätt in det i slitsarna vänster av cylindern. Tryck åt höger (hävvarm effekt) för att frigöra trumman (bild 14). Vrid en- eller två-tredjedelar för att erhålla önskad ställning.

Sätt hjälphandtaget på plats. Rotationer ska ALLTID genomföras från vänster åt höger.!

Rengöring av glasdörren

Dörren kan öppnas så, att insidan kan rengöras.

- vänta tills den har kallnad;
- använd spray i skumform, avsedd för ugnsglas (skydda målade delar, golvet etc);
- torka skivan ordentligt, för sot kan fastna på smutsrester;
- avsluta, om nödvändigt med ett fönsterputsmedel.

Sotning av skorsten

Minst en gång om året.

Rökavledaren måste tas ut åtminstone vart annat år, för att undvika att avgaskanalen blir igentäppt.



11



12



13



14

um den Rauchabzug in die Verbrennungskammer zu beschleunigen.

Maximaler Holzverbrauch zur Vermeidung von Überhitzung: 3 kg Holz pro Stunde (zur Information)

Beseitigung der Asche

Auf dem Boden des Kamins muss immer ein Aschebett übrig bleiben: dieses begünstigt nämlich die Verbrennung und enthält noch Brennmaterial. Zur Entfernung großer Aschemengen das Entaschungsgitter (Abb. 11) hin und her bewegen. Tür mit Hilfe des Kalthandgriffs öffnen und den Aschebehälter herausziehen (Abb. 12 und 13).

Die Asche bis zur vollständigen Abkühlung in einem Metalleimer im Freien lagern.

Drehen der Trommel

Tür des Aschebehälters öffnen (Abbildung 12). Den sich dort befindenden Kalthandgriff fassen und ihn in den linken Zylinder führen. Nach rechts drücken (Hebelwirkung) zur Entriegelung der Trommel. Anschließend ein oder zwei Drittel der gesamten Trommelbewegung bis zum Anschlag ausführen (Verriegelungsklick) bis die gewünschte Konfiguration eingestellt ist (Abbildung 14).

Den Kalthandgriff an seiner ursprünglichen Stelle unterbringen.

Drehung immer von links nach rechts ausführen!

Pflege der Glasscheibe

Die Tür lässt sich öffnen, um ihre Innenseite zu reinigen.

- Warten, bis sie vollständig abgekühlt ist;
- Schaum aus einer Spraydose verwenden, ähnlich wie bei Scheiben von Backöfen (vorher Lackteile und Bodenbelag abdecken);
- Scheibe gut trocknen, da sich der Rauch an Fettrückständen festsetzt;
- Abschließend ein Scheibereinigungsmittel verwenden, falls erforderlich.

Fegen des Schornsteins

Mindestens einmal pro Jahr.

Den Rauchumleiter mindestens alle zwei Jahre herausnehmen, um eine Verstopfung des Rauchabzugs mit Ruß zu vermeiden.

Installation av grill - Installation



1



2



2'



3



4



5



6

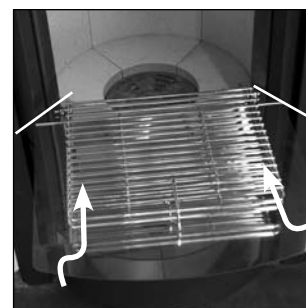

7



8



8'

Bruksanvisning för grillutrustning - Gebrauchsanweisung



1

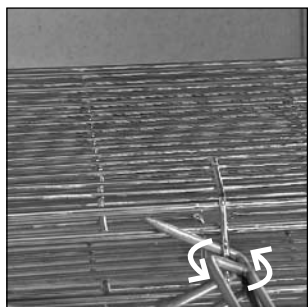

1'



2



3

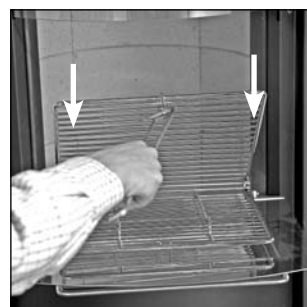

4

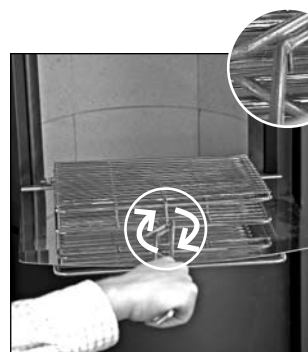

5

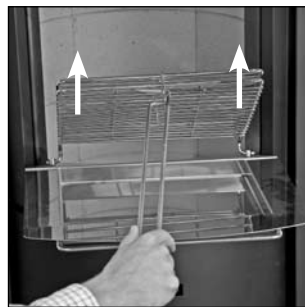

6



7

FÖRLÄNGNING AV STÛV GARANTIN: ETT ENKELT SÄTT ATT SKAPA LUGN OCH RO

Denna kamin har blivit utvecklad för att ge maximal glädje, komfort och säkerhet. Framställd i enlighet med de högsta kraven på högklassigt material och komponenter, kommer den att fungera under många år utan några problem.

Skulle det trots detta uppträda felaktigheter är vi angelägna att avlägsna dessa.

Men kaminen måste vid inköp registreras hos oss för att ge kundtjänsten möjlighet att snabbt och framgångsrikt kunna hjälpa till.

Affärsgaranti

Stûv-garantin gäller för slutanvändaren. Den träder i kraft från och med det datum på fakturan vid försäljning.

Garantins längd

Förutom för okända skador, gäller den kommersiella garantien för en Stûv enligt följande:

5 år för kaminkroppen,

3 år för elektriska originaldelar (fläkt, termostat, strömbrytare, ledningar...),

3 år på övriga delar (galler, dörrmekanism, gångjärn, drag- och löpanordningar, lås...).

Denna garanti gäller för kaminer inköpta EFTER 30 juni 2010 (2010-06-30).

Som garantibevis gäller utan undantag den av säljaren för slutanvändaren utställda faktura.

För inköp före 1 juli 2010 läs garantiblanketten som finns med vid INSTALLATIONS- OCH BRUKSANVISNINGAR.

Krav för gällande av garantin



Garantiblanketten måste fyllas ut korrekt i sin helhet och återställas till försäljaren inom **innerhalb von 30 dagar** efter inköp.



Det finns två möjligheter:



Att fylla i blanketten som ni finner under www.stuv.com/garantie

eller sända den medföljande garantiblanketten med post till



Stûv sa - service après-vente
rue Jules Borbouse 4
B-5170 Bois-de-Villers
(Belgien)



!! Endast fullständigt utfyllda garantiblanketter kommer att bearbetas.

Stûv-original-underlag kommer därefter att skickas till er angivna e-mail adress eller tillställs per post. Se till att förvara dokumentet på ett säkert sätt. Vid problem med kaminen skall detta läggas fram hos säljaren, för att kunna åberopa gällande avtal.

Rätten att kunna åberopa den utvidgade garantin träder endast i kraft om alla anvisningar har följts och den till Stûv tillhandahållna information är korrekt.

Garantin för Stûv-kaminer gäller:

- för produktionsfel,
- skador i lacken på de synliga ytterdelarna av kaminen.



Garantin gäller EJ för

- delar som förslits genom normal användning: (brandsäkra tegel, Vermiculit-delar, tätningasmaterial.) vilka behöver bytas ut då och då, även när normal användning föreligger,
- glasrutan,
- skador på kaminen som kan hänföras till funktionsfel, vilka kan uppstå vid:
 - > installation av kaminen som inte överensstämmer med föreskrifterna och eller,
 - > installationsinstruktionerna eller de på platsen föregivna nationella eller regionala,
 - > regler,
 - > onormal användning som ej håller sig till användningsinstruktionerna.
 - > underlåtelse av skötsel
 - > externa händelser, ss blixtnedslag, brand, översvämning...
 - > lokala förhållanden på grund av problem med rökevakivering framkallade av defekt skorsten
- Skador på grund av:
 - > felaktig installation
 - > överhettning
 - > användning av olämpligt bränsle.

Garantin omfattar endast de delar som erkänns som skadade. Inga skadeståndskrav eller andra kostnader är giltiga. De utbytta delar omfattas av garantin för återstående garantitid.

* Erweiterung der gesetzlichen Garantie (2 Jahre) auf 5/3/3 Jahre gemäß den geltenden Bedingungen (siehe Kasten)



Skicka garantibeviset
omedelbart online
till www.stuv.com !

Ditt ansvar

Som användare spelar du en viktig roll för att få en välfungerande kamin.

Vår rekommendation är:

- att du låter en kvalificerad fackman, som kan avgöra (eller åtminstone kontrollera) att alla nödvändiga detaljer som avser rökkanaler överensstämmer med installationsinstruktioner;
- och håller sig till de nationella och regionala kraven för ändamålet;
- läs bruksanvisning- och underhållsmanual ordentligt;
- låt skorstenen sotas regelbundet för optimal prestation. Vår rekommendation är minst två gånger/år och definitivt före användning av kaminen efter en längre tids inaktivitet generellt eller precis innan säsongen med kallt väder börjar, där mera värme behövs.

Observera

Som konsument har du lagliga rättigheter vid inköp av förbrukningsvaror, som gäller i ditt eget land. Dessa rättigheter berörs inte av denna garanti.

VÄNLIGEN TEXTA MED VERSALER.

KÖPARE

NAMN
FÖRNAMN
ADRESS
RIKTNUMMER
ORT
LAND
E-MAIL
TELEFON

SPRÅK: FR NL DE EN ANDERE:

INSTALLATIONSADRESS: (OM ANNAN ÄN OVAN)

.....
.....
.....

KAMIN

SERIENNUMMER*
MODELL (T.EX.: 21/85 ENKEL)
.....

SÄLJARE

FIRMA
ADRESS
RIKTNUMMER
ORT
LAND
TELEFON

FAKTURADATUM**

INSTALLATÖR (OM ANNAN ÄN SÄLJARE)

FIRMA
ADRESS
RIKTNUMMER
ORT
LAND
TELEFON

DATUM VID AVSLUTAD INSTALLATION

* Finns på typskylten på kaminens hölje. Se kapitel "Vid funktionella störningar".

** Stuv s.a. förbehåller sig rätten att begära fakturakopia som bevis.







STÜV-GARANTIEERWEITERUNG: NUR EINIGE SCHRITTE FÜR EIN SICHERES GEFÜHL

Bei der Entwicklung dieses Kaminofens standen Wohlbehagen, Komfort und Sicherheit für den Nutzer im Vordergrund. Im Rahmen der Herstellung wird größter Wert auf die Auswahl qualitativ hochwertiger Materialien und Bauteile gelegt, um einen langjährigen störungsfreien Betrieb zu gewährleisten.

Sollte der Kaminofen trotz unserer Sorgfalt einen Mangel aufweisen, so verpflichten wir uns, diesen zu beseitigen.

Sie müssen Ihr Produkt jedoch registrieren lassen, damit Ihnen unser Kundendienst schnell und erfolgreich weiterhelfen kann.

Kommerzielle Garantie von Stûv

Die Stûv-Garantie gilt für den Endabnehmer (Benutzer) eines Stûv-Geräts. Die Laufzeit beginnt ab dem **Ausstellungsdatum der Verkaufsrechnung** gemäß dem Originalbeleg.

Dauer der Garantie

Unbeschadet der Garantie auf versteckte Mängel beträgt die kommerzielle Garantie von Stûv:

- 5** Jahre auf den Korpus des Kaminofens,
- 3** Jahre auf elektrische Originalbauteile (Ventilator, Thermostat, Schalter, Verkabelung usw.),
- 3** Jahre auf sonstige Teile (Bodenrost, Türmechanismus, Scharniere, Rollen, Laufschiene, Schlösser usw.)

Gilt für die nach dem 01/07/2010 gekauften Kaminöfen.

Als Garantiebeleg gilt ausschließlich die vom Händler an den Endabnehmer ausgestellte Rechnung.



Für einen Kauf vor dem 01/07/2010 siehe die in der

Installationsanleitung/Gebrauchsanweisung des Kaminofens aufgeführten Garantiebedingungen.

Bedingungen für Garantieleistungen

-  Um in den Genuss dieser Garantie zu kommen, muss das Garantief formular **innerhalb von 30 Tagen** nach Ihrem Kauf vollständig ausgefüllt an uns zurückgeschickt werden.

Es gibt zwei Möglichkeiten:

-  Das unter www.stuv.com/garantie abrufbare Online-Formular ausfüllen
-  oder das beiliegende Formular ausfüllen und per Post senden an
Stûv sa - service après-vente
rue Jules Borbouse 4
B-5170 Bois-de-Villers
(Belgien)

-  Nur vollständig ausgefüllte Formulare werden berücksichtigt.

Sie erhalten Ihre Stûv-Garantieurkunde dann per E-Mail an die von Ihnen angegebene E-Mail-Adresse oder per Post. Bewahren Sie dieses Dokument gut auf. Wenden Sie sich im Falle eines Problems mit Ihrem Kaminofen an Ihren Händler. Sie müssen ihm diese Urkunde vorlegen, um die kommerzielle Garantie in Anspruch zu nehmen.

Die Gewährung einer Garantieerweiterung erfolgt vorbehaltlich der Einhaltung der geltenden Bedingungen und der Richtigkeit der Stûv mitgeteilten Informationen.

Die Garantie für Stûv-Kaminöfen umfasst:

- Herstellungsfehler,
- Lackmängel der sichtbaren Außenteile des Kaminofens.



Von der Garantie ausgeschlossen sind

- Verschleißteile (wie Feuerfestziegel, Vermiculit-Teile, Dichtungen), die auch unter normalen Einsatzbedingungen von Zeit zu Zeit ausgetauscht werden müssen,
- die Glasscheibe,
- Schäden am Kaminofen bzw. Funktionsmängel, die zurückzuführen sind auf:
 - > einen nicht fachgerechten oder nicht gemäß der Installationsanleitung bzw. den geltenden nationalen und regionalen Vorschriften durchgeführten Einbau,
 - > eine nicht bestimmungsgemäße Nutzung, die nicht mit den Anweisungen in der Gebrauchsanweisung übereinstimmt,
 - > unterlassene Wartung,
 - > höhere Gewalt wie z. B. Überschwemmung, Blitzeinschlag, Feuer usw.
 - > Bedingungen am Aufstellungsort wie schlechter Zug oder Defekte aufgrund eines mangelhaften Schornsteins
- Schäden aufgrund:
 - > einer mangelhaften Installation
 - > einer Überhitzung
 - > der Verwendung eines ungeeigneten Brennstoffs.

Die Garantie beschränkt sich auf den Austausch der als mangelhaft anerkannten Teile und schließt mit dem Austausch verbundene Kosten und Schadensersatzforderungen aus.

* Erweiterung der gesetzlichen Garantie (2 Jahre) auf 5/3/3 Jahre gemäß den geltenden Bedingungen (siehe Kasten)



Füllen Sie Ihr
Garantieformular
unter www.stuv.com
online aus!

Für gelieferte Ersatzteile gemäß dieser Garantie wird für die Restlaufzeit der Original-Garantie der Produkte Garantie gewährt.

Ihre Verpflichtung

Auch Sie als Nutzer müssen dazu beitragen, dass Ihr Stuv die in ihn gesetzten Erwartungen auch erfüllen kann.

Wir empfehlen Ihnen nachdrücklich:

- den Einbau (in jedem Fall aber die Endkontrolle) einer qualifizierten Fachkraft zu überlassen, die insbesondere die Eignung des Rauchabzugs für den installierten Kaminofen überprüfen kann und sicherstellt, dass der Einbau den diesbezüglichen nationalen und regionalen Vorschriften entspricht;
- Gebrauchsanweisung und Wartungshinweise aufmerksam zu durchzulesen;
- den Schornstein regelmäßig fegen zu lassen, um einen optimalen Betrieb und größtmögliche Sicherheit zu gewährleisten. Wir empfehlen, den Kaminofen zumindest ein bis zwei Mal pro Jahr bzw. unbedingt vor dem Wiederanheizen des Kaminofens nach einer langen Unterbrechung – d. h. allgemein vor der neuen Heizsaison – fegen zu lassen.

Hinweis

Sie haben als Verbraucher die im Rahmen der geltenden nationalen Rechtsvorschriften über den Verbrauchsgüterkauf gesetzlichen Rechte. Ihre Rechte bleiben von dieser kommerziellen Garantie unberührt.

BITTE IN BLOCKBUCHSTABEN AUSFÜLLEN.

KÄUFER

NAME
 VORNAME
 ADRESSE
 POSTLEITZAHL
 ORT
 LAND
 E-MAIL
 TELEFON

SPRACHE: FR NL DE EN ANDERE:

INSTALLATIONSANSCHRIFT (FALLS ABWEICHEND)

KAMINOFEN

SERIENNUMMER*
 MODELL (Z. B.: 21/85 EINSEITIG)

VERKÄUFER

FIRMA
 ADRESSE
 POSTLEITZAHL
 ORT
 LAND
 TELEFON

RECHNUNGSDATUM**

INSTALLATEUR (WENN VERSCHIEDEN VOM VERKÄUFER)

FIRMA
 ADRESSE
 POSTLEITZAHL
 ORT
 LAND
 TELEFON

ABSCHLUSSDATUM DER AUFSTELLUNG

* Befindet sich auf dem Typenschild am Korpus des Kaminofens. Siehe Kapitel „Im Falle einer Störung“.

** Stuv s.a. behält sich das Recht vor, als Beweis eine Kopie der Rechnung zu verlangen.







Importör - Sverige :
Eldoform Sverige AB
Källvägen 1
171 48 Solna
08- 446 07 50
info@eldoform.se
www.eldoform.se

**Stův kaminer är designade och
tillverkat i Belgian av:**
Stův sa - rue Jules Borbouse 4 -
B-5170 Bois-de-Villers (Belgium)
info@stuv.com
www.stuv.com

Stův förbehåller sig rätten att genomföra
ändringar utan föregående information.
Dessa instruktioner har skrivits med största
omsorg.
Vi är ej ansvariga för felaktigheter som kan
uppträ.
Utgivare: Gérard Pitance-rue Jules Borbouse
4 - 5170 Bois-de-Villers- Belgien