

HJOBYGDSDRÄKTEN

Overdel från Kåkinds härad. (Nordiska museet) Inventeringsnummer 78068 b.

Hänvisningar inom parentes till FOLKDRAKTSSÖMNAD av Lisbeth Holmström

Material: 2,6 m tunnt bomullstyg (madapolam) 80 cm brett.

Spets : 0,45 cm Väreudsudd (knypplad spets).

Tråd : Till sömmar knyppladtråd 60/2 $\frac{1}{2}$ bl.

Till rynktrådar och knapphål knyppladtråd 40/2 $\frac{1}{2}$ bl.

1 pärlemorknapp, ca 10-12 mm till knäppning av halsslån.

4 st pärlemorknappar eller vitt bomullsband till knäppning eller knytning av manschetterna.

Bivax till lintråden.

Klippmått:

Stadkanterna klippes bort utom på fram- och bakstycket (om tyget är 80 cm brett).

Bakstycket : 80 cm brett 70 cm långt.

Framstycket; 80 cm brett 70 cm långt, klippes isär helt mitt fram.

Armar 2 st : 62 cm brett personlig ärmlängd.

Halslinning: 4,5 cm x 45 cm

Slå fram : 3 cm x 70 cm

Ok 4 st : 3,5 cm x 20 cm

Manschetter: 8 cm x 25 cm 2 st

Ringa halsen ca 1,5 cm bak och ca 3 cm fram, 12 cm åt var sida. Vänster framkant fällas med en smal fällsöm, ca 5 mm br. (3:3)

Slån sys fast längs höger framkant. Lägg slån kant i kant mot framstyckets avigsida och sy fast med efterstygn ca 5 mm från framkanten.

Vänd slån mot rätsidan och vik in sömsmån så att färdig slå blir 2 cm bred. Sy fast slån mot framstycket med en eftersygnrad. Se fig 2.

Dra en rynktråd på var sida vid halsurringningen fram, en rynktråd runt halsurringningen bak med 1 cm sömsmån. Dra även rynktrådar på bakstyckets och framsyckenas axlar men här med ca 12 mm sömsmån. Fig 3.

Dra ihop rynktrådarna på axlarna så axeln hasar ner ca 2 cm (med utgångspunkt från normal ärmisättning). Vik in sömsmånerna på de 4 okens långsidor så de blir 2,5 cm breda. träckla fast dem på fram- och bakstycket, en på rätan och en på avigan. Sy fast oken, båda på en gång, med små förstygn, (12:5) ca en mm. från kanten, Fig 4.

Vik in sömsmån på halslinningens båda långsidor och kortsidor. Vik den även på mitten. Den skall färdig vara 3,7 cm bred och gå kant i kant med framkanterna, Fig 5 och 6. Sys fast på samma sätt som oken.

Kortsidorna kastas ihop. Halslinningens högra sida förses med ett knapphål, (9:7 variant 1)

Ärmarna sys ihop med fällsöm, (3:4).

Sy ett 5 cm långt sprund i nederkanten. Efter att ärmlängden är inprovad fällas överkanten med en ca 0,5 cm bred fällsöm. Ärmen förses nertill med stripade rynkor vilka knäppes, (3:5) (3:6). Pricka med en spetsig blyertspenna enl. fig 7.

Vik in sömsmånerna på manschetternas lång- och kortsidor. Sy fast manschetten i mellersta rynkraden med ett fällstygn i varje rynka, (9:5).

Kortsidorna kastas ihop. Manschetten skall vara 3 cm bred färdig.

Varje manschett förses med knapphål i var kortsida, (9:7 variant 1).

Ärmen förses även upptill med stripade rynkor. Dra tre rynktrådar enl. fig 7 och med samma tillvägagångssätt som nederkanten på ärmen men med den skillnaden att här dras den översta rynktråden så nära ytterkanten som möjligt, den andra precis under fällan och den tredje 0,5 cm nedanför. Knäpp de tre rynkraderna.

Där ärmen skall fästas vid bålen, sys en smal fällsöm enl fig 9, ca 0,5 cm bred och smalnar av till intet längst ner. Om staden är kvar vikes endast en gång och fällas. Därefter sys sidsömmarna ihop med efterstygn. 0,5 cm bred sömsmån om man har stadkanter i sidorna. Är staden borta sys sidsömmarna med fällsöm. Det släta partiet på ärmen läggs rätta mot rätta

Det släta partiet på ärmen läggs räta mot räta mot bålen och kastas fast med små täta kaststyggn. Vänd och sy fast rynkpartiet.
(Ärmen och bålen ligger då med avigsidorna mot varandra)
Sy fast rynkpartiet mot bålen med ett fällstyggn i neder delen av varje rynka. Rynkorna skall stå upp, fig 10.
Fälla upp överdelen med en smal fällsöm. Sy fast en pärlemorknapp i halslinningen. Sy ihop två pärlemorknappar enl fig 11, till knäppning av manschetten, eller använd vita bomullsband att knyta ihop med.
Den krympta spetsen kastas fast på halslinningen och dess kortsidor, fig 12.

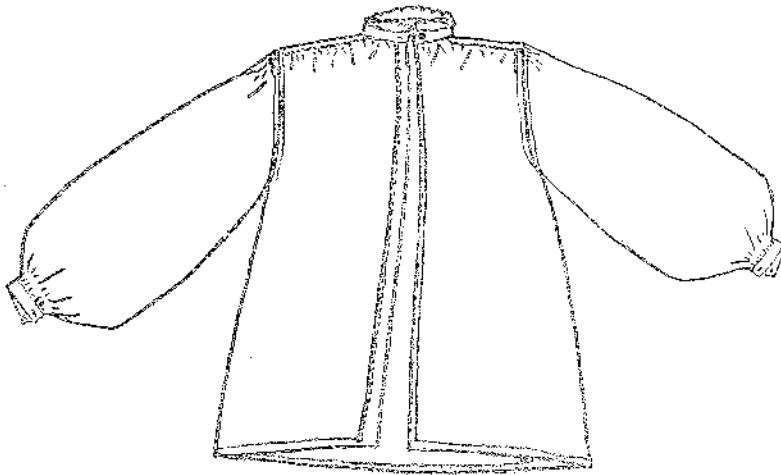

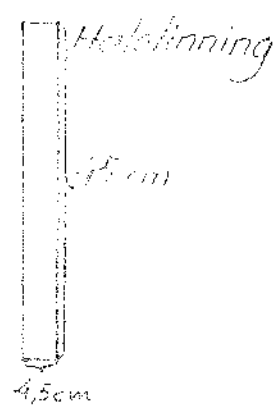
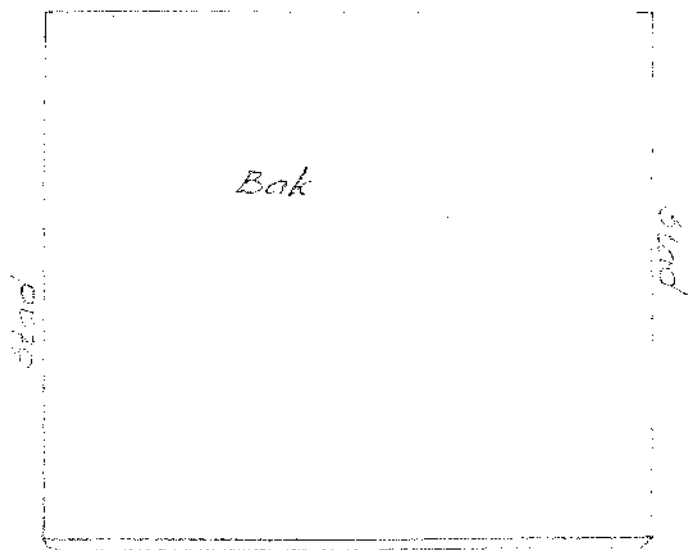

80 cm brett

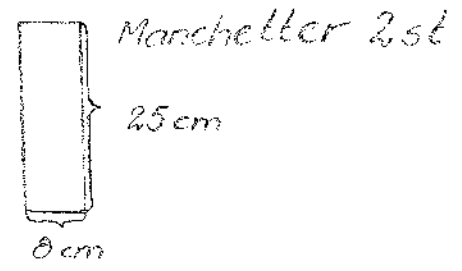
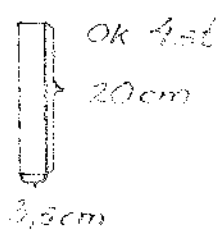
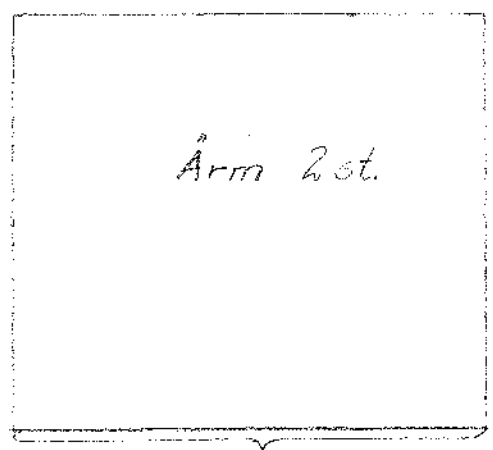
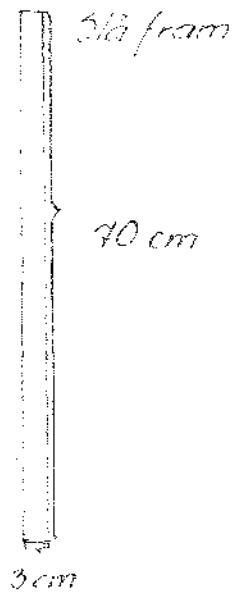
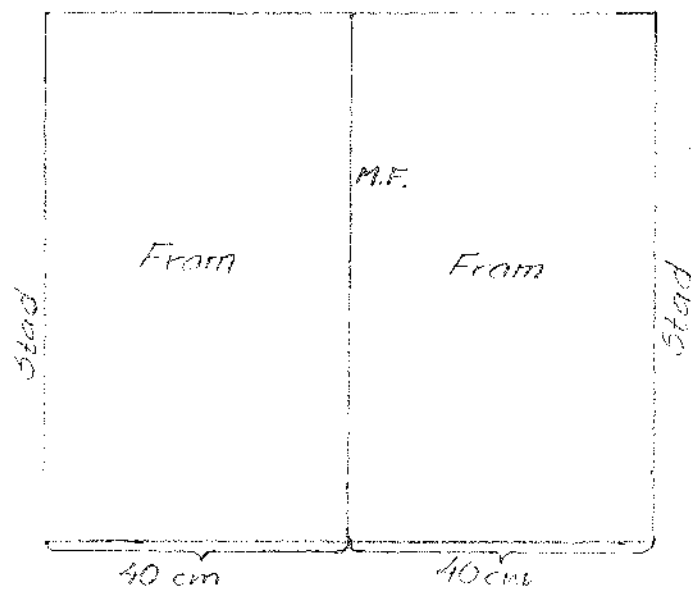

Fig. 1

62 cm brett

Höger fram Rätta

Fig 2.

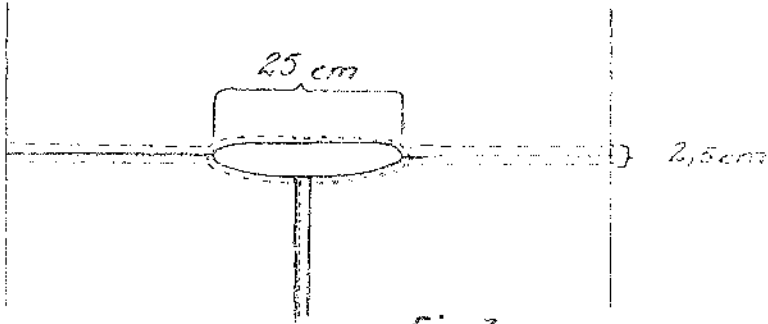

Fig. 3

Bakstycke ok rätta Framstycke
ok avig Fig. 4

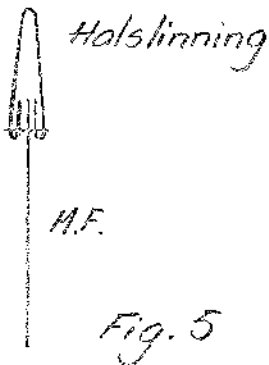

Fig. 5

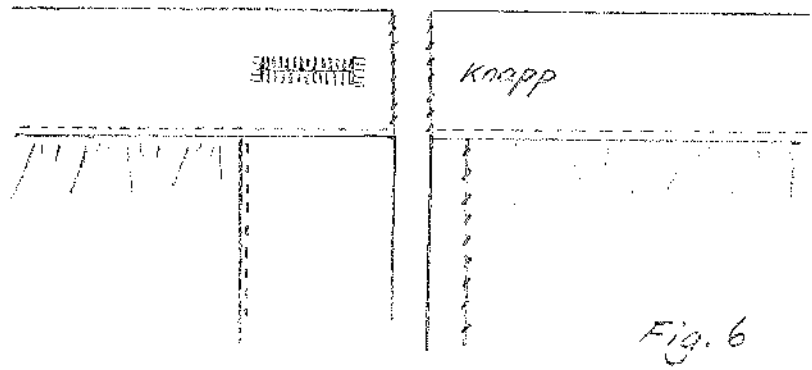

Fig. 6

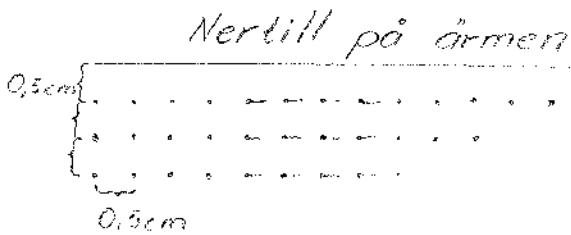

Fig 7.

Stick ner nålen i en prick, upp mitt emellan, ner i nästa prick osv. Varje stygn blir då 2,5 mm långt. Stygnen skall ligga över varandra.

ca 20 cm rynkas

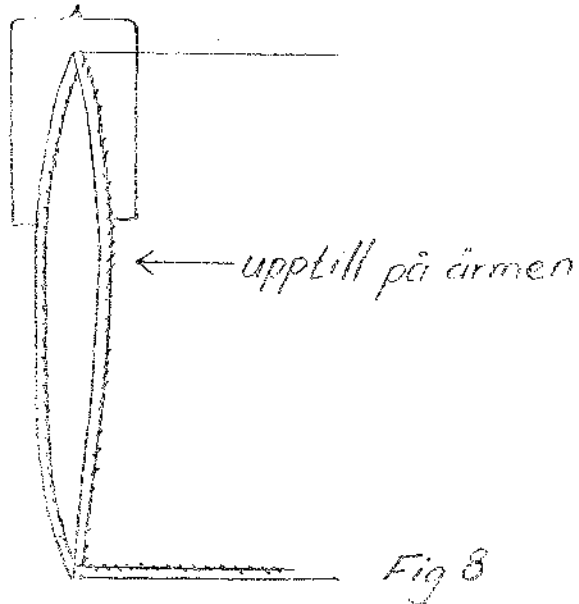

Fig 8

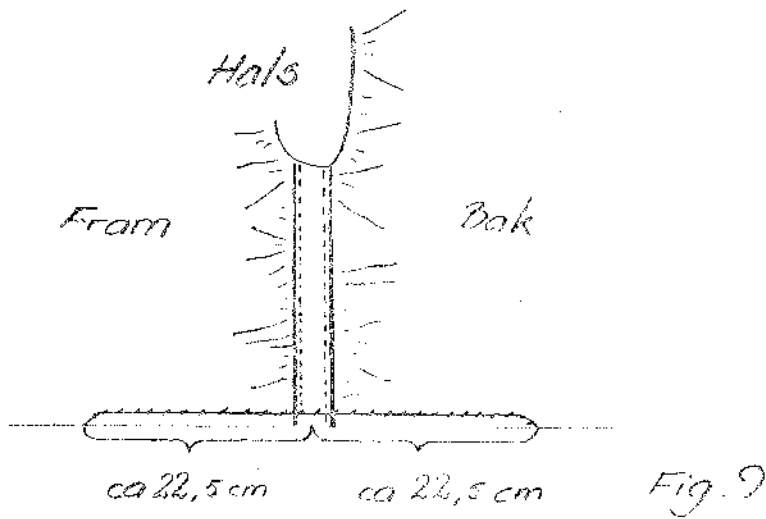

Fig. 9

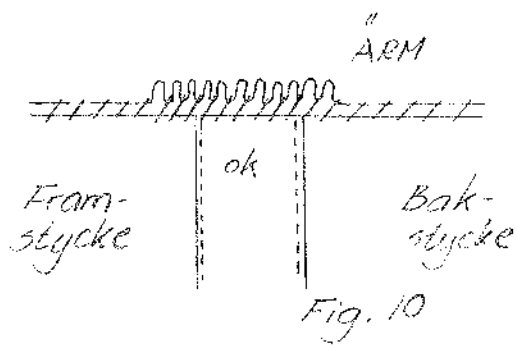

Fig. 10

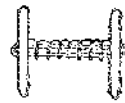

Fig. 11

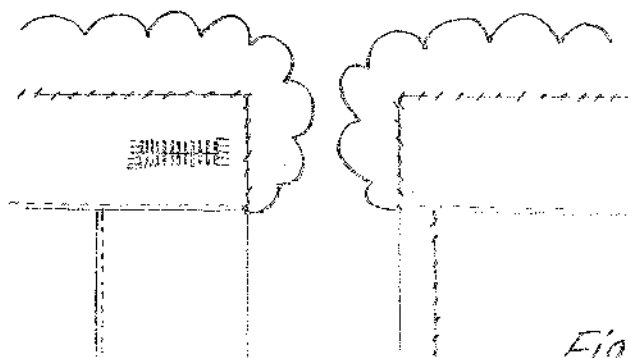

Fig. 12