



Skjorta

Dalsland
Nössemarks sn
Vedbo hd
blad 1(7)

Material: Skjortlinne 21 tr/cm
Lintråd nr 60/3 tr 1/2 bl

Tillbehör: 2 st hakar till halslinning
2 st trådknappar till ärmlinningar

Tygåtgång: 1,7 m

Tyget krympes i 60-gradigt vatten. Låt torka
och släta till ev. veck och rynkor.

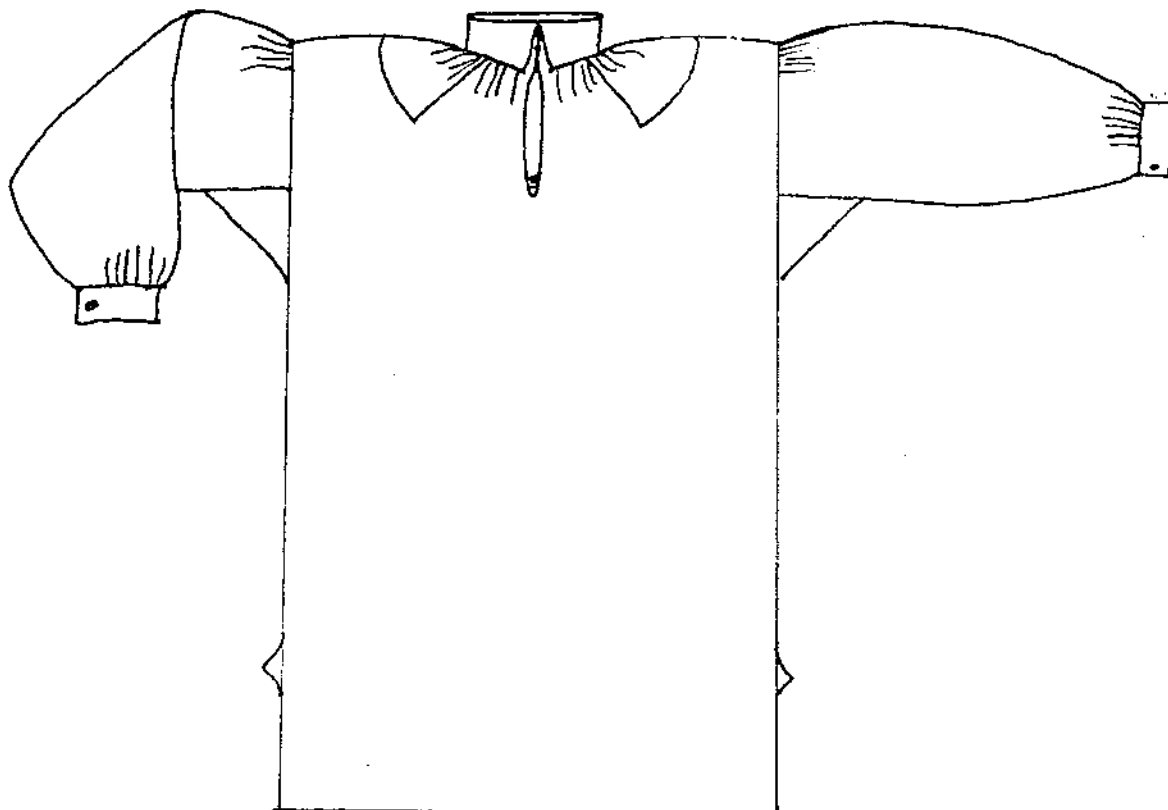

Skjorta

Dalsland
Nössemarks
socken
Vedbo härad
bl. 2

Skala 1:10 Tillklipningsplan +1cm

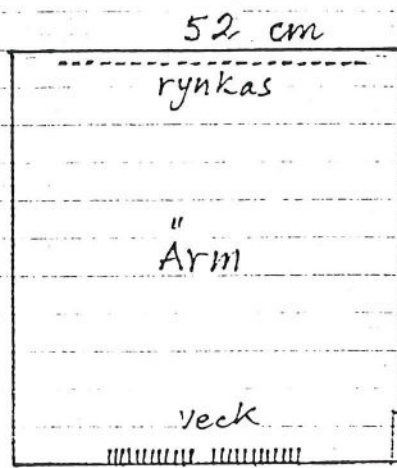
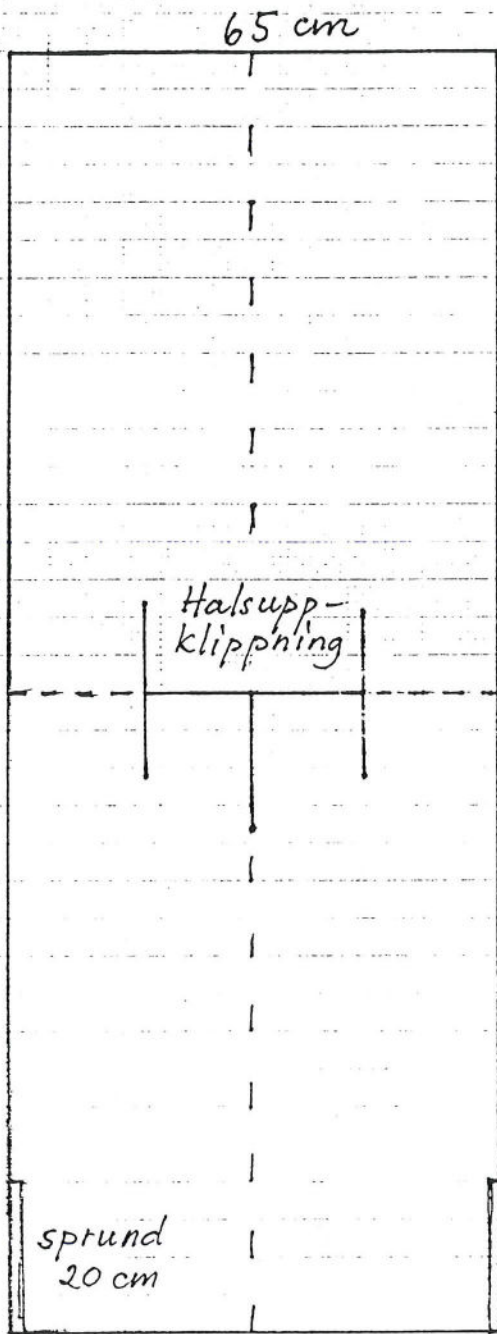

sömsmän
tillägges

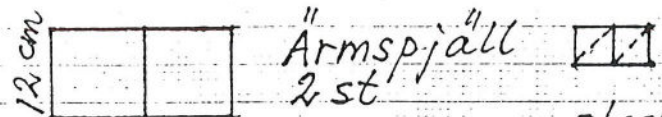
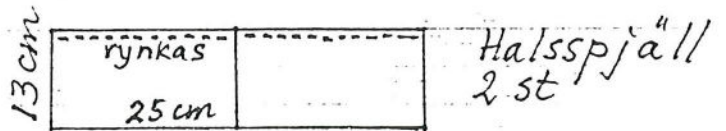
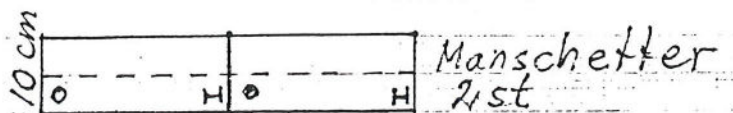
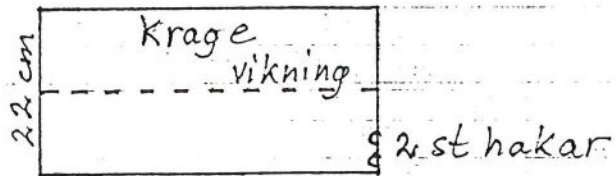
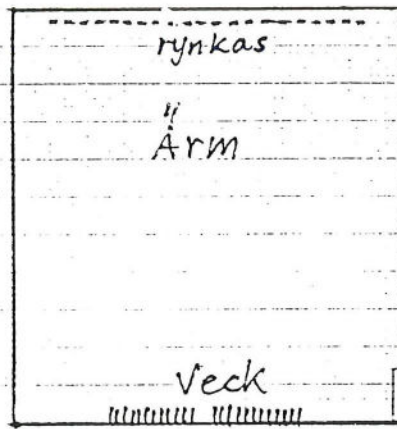

steglappar
2 st 15 cm
vikas
diagonalt

Arbetsbeskrivning

Gör ett mönster efter personliga mått. Behåll vidden på bälgen och ärmarna. Kragens bredd och manschettens bredd får inte ändras.

Ärmens längd mätes sålunda:

Mät från handled till handled, över skuldrorna och ryggen (HTH). Minska måttet med bälgens bredd och dela det kvarvarande måttet i 2 delar = ärmlängd. Lägg till 5 cm för blusning.

Mät runt halsen och lägg till 5 cm rörelsevidd till kragen. Mät runt handleden och lägg till för knäppning 3 cm. Vid större storlekar kan ärmspjället förstoras något, för att få bättre rörelsevidd.

1. Lägg ut mönsterdelarna på tyget enl. tillklipningsplan. Beräkna 1 cm sömsmån runt samtliga delar. OBS! Klipp trådrakt! Överdelens ärm- och sidsömmar sys ihop med fällsöm som vikes bakåt och utåt mot ärmarna.
2. Lägg båda ärmarna intill varandra och lägg på ärmspjället, spegelvänt mot varandra, för att undvika att få 2 lika armar. Sy ärmspjället med täta efterstygn enl. bild Mom 1. Sy ärmsömmen och andra sidan på ärmspjället enl. Mom 2. Avsluta ärmsömmen 7 cm från ärmens nedkant för ärmsprund. Skrapa isär sömsmånerna.

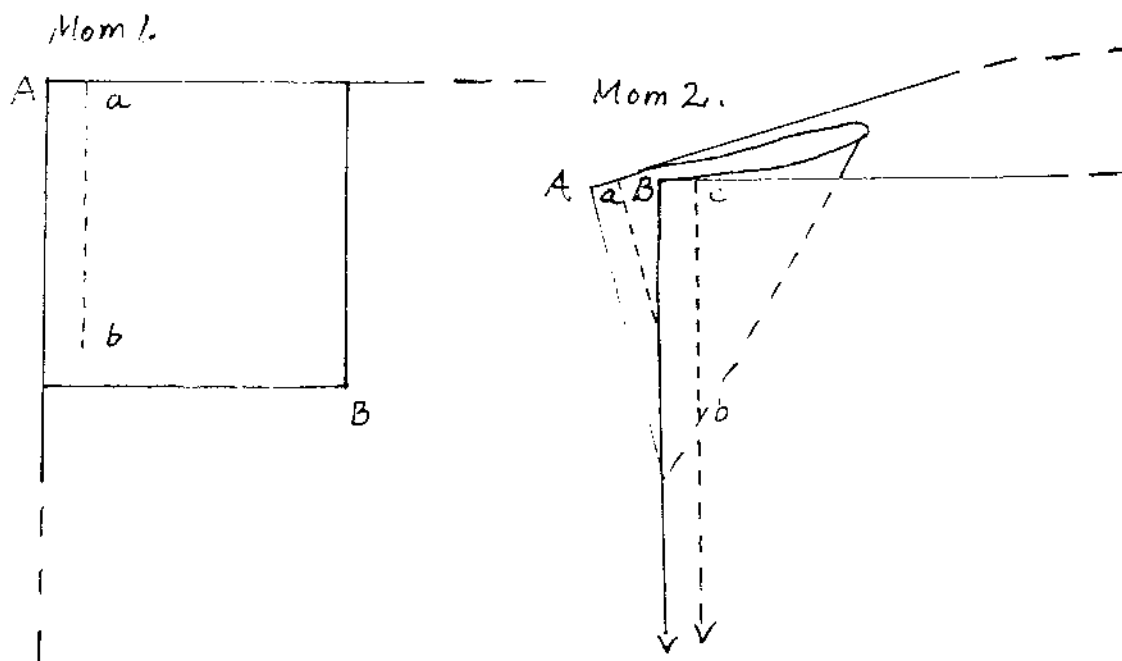

3. Klipp bort halva sömsmånerna på sömmarnas baksidor utom i sprundet, vik över den oklippta delen över den klippta och sy sneda fällstygn. Fällens färdiga bredd skall vara $c:a$ 5 mm. Sy den andra armen spegelvänd.

4. Fålla sprundet nedtill på ärmen med en 5 mm bred fåll. Fällsömmen måste vändas och övergå i sprundets fåll. Gör övergången mellan fällsöm och fällsöm så smidig som möjligt. OBS. Klipp inget jack i sömsmånen. Se bild.

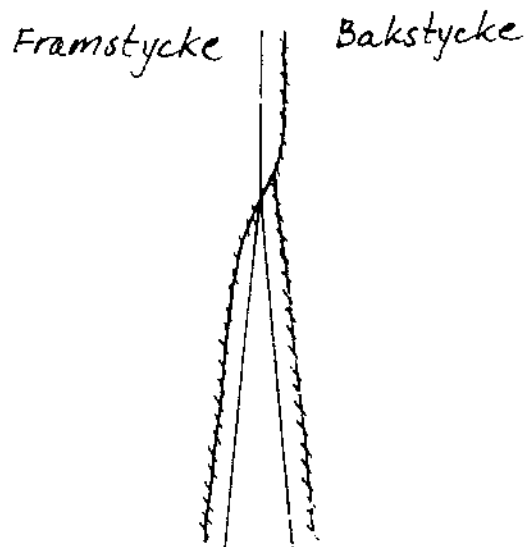

5. Lägg 12 st veck nedtill på ärmen. Vecken är lagda 6 åt varje håll med veckplatta mitt på ärmen. Justera veckens antal och djup mot manschettens färdiga längd. Se bild. Fixera vecken med glesa efterstygn 1 cm från den klippta kanten.

1 cm breda veck
veckinlägg 2 cm

Veckplatta
2 cm
veck
Veckinlägg

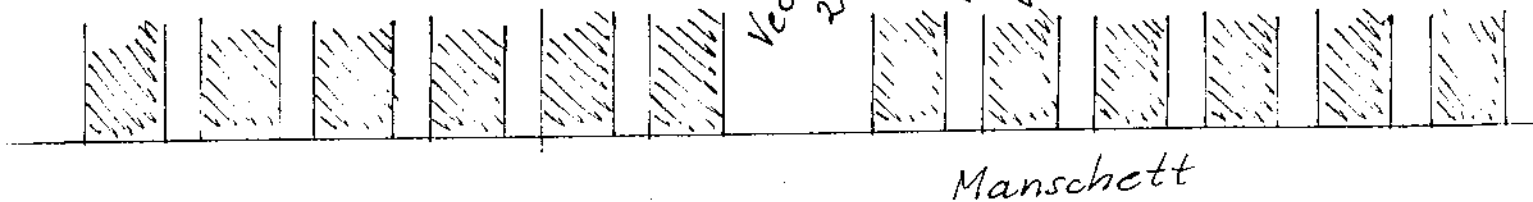

6. Vik manschetten dubbel, räta mot räta och sy kortsidorerna 1 cm från kanten med täta efterstygn. Skrapa isär sömsmånera och vänd manschetten.
7. Lägg manschettens rätsida mot ärmens rätsida och sy med täta efterstygn med 1 cm sömsmån. Vik in sömsmånen på manschettens baksida och stoffera fast.

8. Sy stripade rynkor upptill på ärmen över och under 4 tr i 3 rader, på en bredd av 30 cm. Dra ihop rynkorna maximalt. De rynkor som inte vill lägga sig, petas ner med en nål (stripas). Lagg ärmarna åt sidan.

stripade rynkor

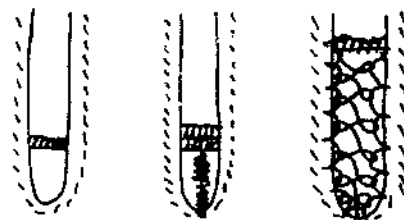
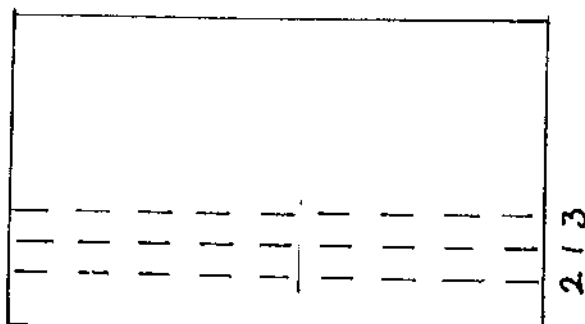

ex. på sprundförst.

9. Markera för halsen på bånddelen. Vik tygstycket dubbelt, vikningen = mitten på axeln, markera med en tråd el. dyl. Vik därefter båndstycket även på längden för att markera mitt fram. Markera för halsspjäll enl. tillklipningsplan. Klipp upp för halsen och sprundet. Fålla in sprundet med en mycket smal fåll. Gör en sprundförstärkning längst ner.
10. Halsspjällets isättning:

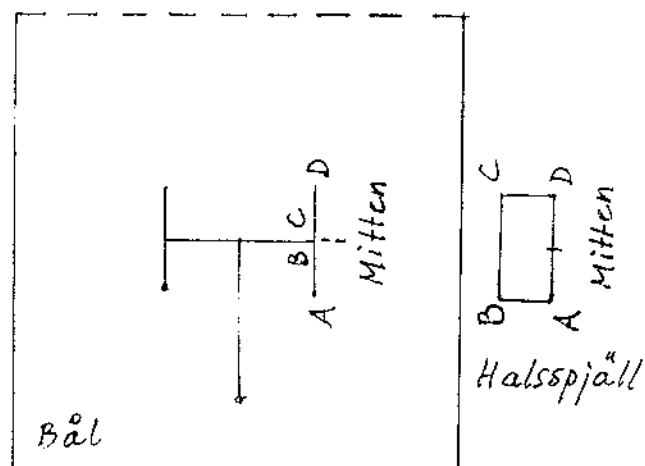

- Klipp upp sprundet för halsspjället c:a 1,5 cm kortare än halsspjället.
- Vik in sömsmänen på sträckorna B - A, A - D och C - D på halsspjället.
- Märk ut mitten på sträckan A - D på både bål och halsspjäll.

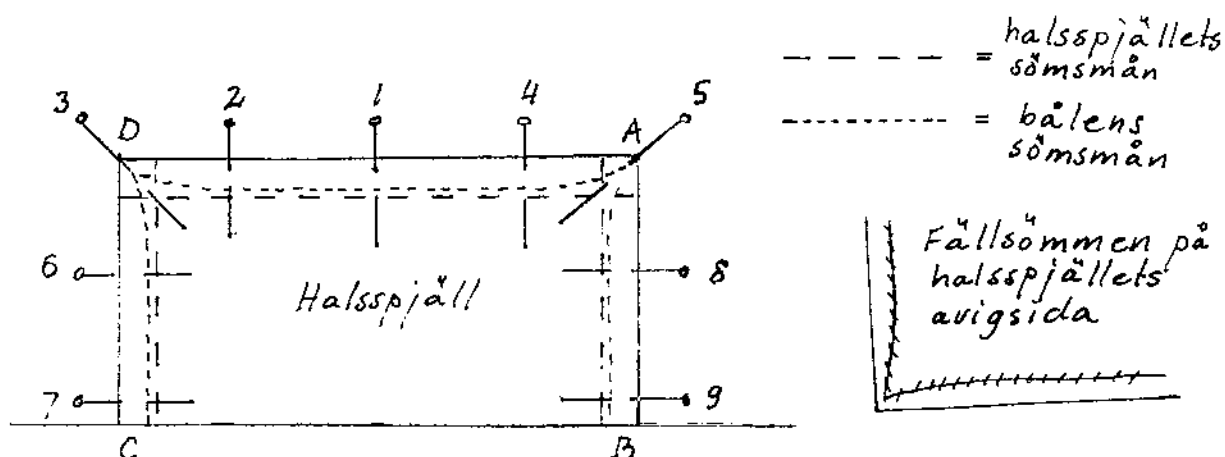

- d. Arbeta från rätsidan och lägg halsspjällets sträcka A - D på bålen med mittmarkeringarna mitt för varandra. Båda plaggdelarna ska ha rätsidan upp. Bålens sömsmån bör vara c:a 0,8 cm mitt på halsspjället och smalna av ut mot hörnen.
- e. Sätt fast halsspjället med nålarna 1 - 5.
- f. Vrid ut bålen sträckan D - C och sätt fast halsspjället med nålarna 6 - 7. Om det stretar för mycket i hörnet, kan man klippa upp ett par mm. ytterligare, men spara sömsmån för fällsöm.
- g. Gör likadant på sträckan A - B med nålarna 8 - 9.
- h. Träckla fast halsspjället med små stygn.
- i. Sy fast halsspjället från rätsidan med efterstygn 1 - 2 mm från kanten.
- j. Klipp av sömsmånerna till lagom bredd och sy fällsöm, som fälls mot halsspjället. I hörnen blir det en ytterst smal fällsöm. Ibland går det inte att vika in sömsmånerna.
11. Sy stripade rynkor i halsspjällens överkant mot halsen. Se punkt 8.
12. Vik kragen dubbel och sy ihop kortsidorna med täta efterstygn. Skrapa isär sömmarna och vänd kragen.
13. Ringa ur för halsen på båldelen, c:a 1 cm framtill och 0,5 cm baktill. Jämför kragens längd med halsurringningens vidd och lägg veck både på framstycket och bakstycket. Halsspjällets rynkor dras ut till c:a 7 cm. Vecken på bakstycket lägges mot mitt bak och framtill mot mitt fram.
14. Lägg kragen och båldelen räta mot räta och sy med täta efterstygn med 1 cm sömsmån. Vik in sömsmånerna på kragens baksida och stoffera fast.

15. Ärmsömnen vid axeln sys från rätsidan bara vid rynkpartiet. För att få en rak kant på bålen vid rynkpartiet, sys en efterstygnrad. Vik alltså in bålen sömsmån på en sträcka av 8 cm på varje sida om axelns mittmarkering där ärmens rynkor skall sys fast. Sy en efterstygnrad 1 - 2 mm från kanten.
16. Lägg ärmens mitt mot båldelens mitt på axeln, räta på räta. Tänk på att ärmarna är olika (vänster resp. höger), fällsömnen är lagd bakåt på resp. ärm. Dra ut rynkpartiet så det stämmer med efterstygnraden. Bålen vikta kant skall ligga över rynktråd nr. 1. En rad blir synlig. Nåla fast.
17. Utgå sedan från sidsömmens nederkant och nåla ihop sidsömnen upp till ärmhålet. Nåla fast resten av ärmens och kontrollera att tygdelarna ligger slätt mot varandra. Sy ihop med efterstygn 1 cm från kanten. Börja vid ärmspjället vid vänster ärm på bålen bakstycke och sy fram till där rynkpartiet börjar. Fortsätt på andra sidan rynkpartiet och gå över i sidsömnen med stygnens rätsida på framstycket. Sluta 20 cm från skjortans nederkant (skjortsprund). På höger sida börjar man 20 cm från nederkanten.
18. Sy ihop ärmens rynkparti från rätsidan med ett stygn i varje rynka. Kasta ihop sömsmånerna på insidan vid rynkpartiet med kaststygn. Lås rynkorna med kedjestygn på avigsidan i den synliga rynkraden.
19. Nåla fast steglappen i sprundöppningen och sy fast den med efterstygn (se bild). Vik in steglappens och fällens sömsmån tillsammans och sy färdigt fällsömnen i sprundet och sista momentet i sid- och ärmsömmarna (se punkt 3).

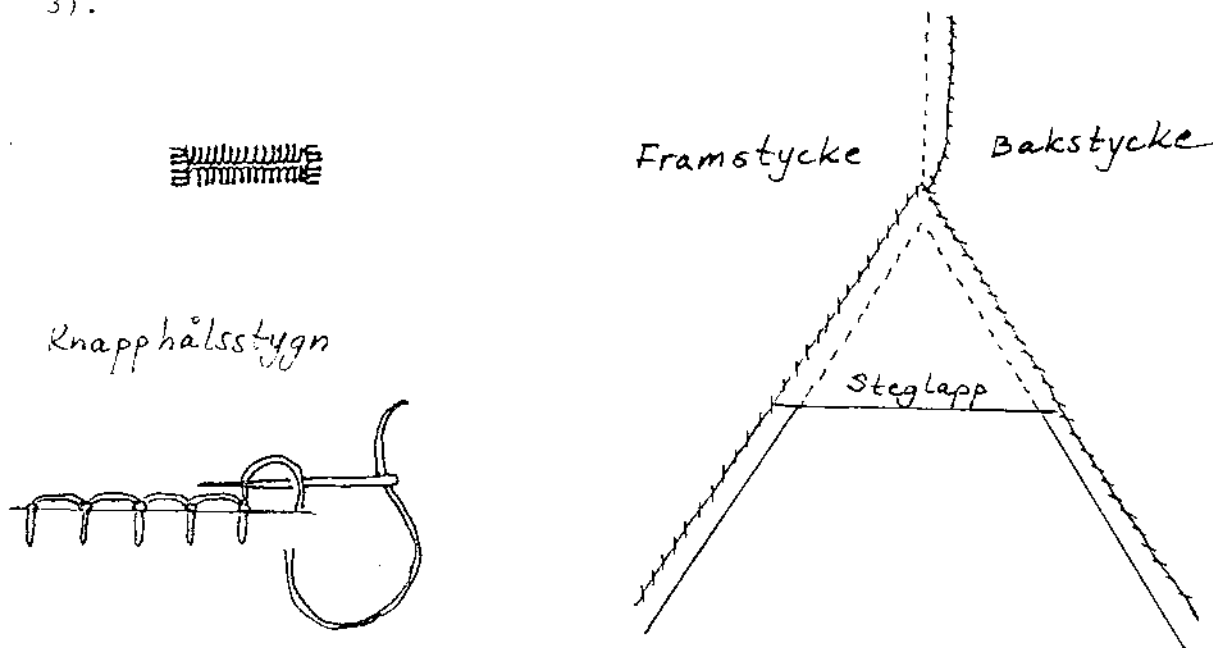

20. Fälla skjortan nedtill med en 5 mm bred fäll med fällstygn.
21. Sy ett knapphål på manschettens yttersida, 1 cm från kortsidan. Prova manschettens vidd och sy fast en trådknapp. Sy fast 2 st hakar på kragens vänstra sida. Gör 2 st tränsar på höger sida.