

NL Nederlands

Vertaling van de originele Duitse gebruiksaanwijzing

Inhoudsopgave

1	Inleiding	48
2	Productbeschrijving	48
3	Symboolgebruik	48
4	Gebruik volgens de bestemming, Garantie	48
5	Informele veiligheidsmaatregelen	48
6	Veiligheidstips	48
7	Veiligheidstips voor de montage	49
8	Veiligheidsvoorzieningen van de deuraandrijving	49
9	Veiligheidscontrole	49
	Krachtuitschakeling controleren	
	Noodontgrendeling	
	Extra veiligheidsvoorzieningen	
10	Display en bedieningselementen	49
11	Aansluitingen	49
12	Montagevoorbereiding	50
13	Montage	50
14	In gebruik nemen	50
15	Deuraandrijving inlezen	50
	Inlezen met handzender	
	Inlezen zonder handzender	
16	Handzender inlezen / wissen	50
17	Bediening	51
18	Programmering	51
19	Reset	52
20	Extra veiligheidsvoorzieningen aansluiten	52
	Fotocel	
	Noodstop	
21	Extra aansluitingen	52
	Extra verlichting	
	Externe impulsingang	
	Extra antenne	
22	Storingen verhelpen	53
	Foutoorzaken / Verhelpen	
	Batterij van de handzender vervangen	
23	Onderhoudsbeurten	53
24	Verklaring van overeenstemming	53
25	Technische gegevens	54
26	Reserveonderdelen	54
27	Accessoires (optioneel)	54
28	Demontage, afvalverwijdering	54

1 Inleiding

Lees vóór montage en gebruik de gebruiksaanwijzing aandachtig door. Neem de afbeeldingen en opmerkingen beslist in acht.

2 Productbeschrijving

De meegeleverde handzender is op de deuraandrijving ingelezen.

Verpakking: er zijn uitsluitend recyclebare materialen gebruikt. Verpakking in overeenstemming met de wettelijke voorschriften en de mogelijkheden ter plaatste op milieuvriendelijke wijze verwijderen.

Inhoud van de levering zie pagina 162.

3 Symboolgebruik

In deze gebruiksaanwijzing worden de volgende symbolen gebruikt:



VOORZICHTIG: waarschuwt tegen gevaar voor personen en materiaal. Het niet in acht nemen van de

met dit symbool gemarkeerde opmerkingen kan ernstig letsel en materiële schade tot gevolg hebben.

➔ **OPMERKING:** technische opmerkingen die met name in acht moeten worden genomen.

4 Gebruik volgens de bestemming, Garantie

Deze deuraandrijving is voor het gebruik op particuliere garages geschikt. Ieder gebruik dat daarvan afwijkt geldt als niet bedoeld.

Het gebruik op plaatsen waar ontploffingsgevaar kan heersen, is niet toegestaan.

Alle niet door een uitdrukkelijke en schriftelijke goedkeuring van de fabrikant aangebrachte

- modificaties of aanbouwsels
- gebruik van niet-originele reserveonderdelen
- reparaties door niet door de fabrikant geautoriseerde bedrijven of personen

kunnen tot verlies van de garantie leiden.

Voor schade die

- uit het niet in acht nemen van de gebruiksaanwijzing resulteert
- op technische gebreken aan de aan te drijven deur en tijdens het gebruik optredende structuurvervormingen terug te voeren is
- uit ondeskundig onderhoud van de deur resulteert, stellen wij ons niet aansprakelijk.

5 Informele veiligheidsmaatregelen

Bewaar de gebruiksaanwijzing om deze later te kunnen raadplegen.

Het bijgevoegde testboek moet door de monteur ingevuld worden en door de exploitant samen met alle andere documenten (deur, deuraandrijving) worden bewaard.

6 Veiligheidstips



Algemene veiligheidstips

De deuraandrijving mag alleen bediend worden als u vrij zicht op het gehele bewegingsbereik heeft. Let tijdens het bedienen op andere personen binnen de actieradius.

Voer werkzaamheden aan de deuraandrijving alleen uit als de aandrijving stroomloos geschakeld is.

Niet toegestane handelingen tijdens het gebruik van een deuraandrijving:

- onder een zich bewegende deur door lopen of rijden.
- optillen van voorwerpen en / of personen met de deur.
- de bediening niet aan kinderen zonder toezicht toevertrouwen; anders gaan ze er misschien mee spelen.

De deuraandrijving mag alleen worden gebruikt als

- alle gebruikers vertrouwd zijn met werking en bediening.
- de deur aan de normen EN 12604, EN 12605 en DIN EN 13241-1 voldoet.
- de montage van de deuraandrijving volgens de norm plaats heeft gevonden (EN 12453, EN 12445 en EN 12635).
- evt. extra aangebrachte veiligheidsvoorzieningen (fotocel, optosensor, veiligheidsstrip) goed werken.
- bij garages zonder tweede ingang een noodontkoppeling van buitenaf aanwezig is. Die kan eventueel apart worden besteld.
- een zich in de deur bevindende loopdeur gesloten is en van een veiligheidsinrichting voorzien is, die het inschakelen met een geopende deur voorkomt.
- voor activering van de automatische sluiting een extra

- veiligheidsinrichting (veiligheidsstrip etc.) is gemonteerd.
- Bedienen personen met beperkte fysieke, sensorische of geestelijke vermogens of weinig ervaring en/of geen kennis de deuraandrijving, dan moeten deze onder toezicht staan van een een voor hun veiligheid verantwoordelijk persoon.

7 Veiligheidstips voor de montage

Laat de montage door opgeleid, deskundig personeel uitvoeren.

Werkzaamheden aan de elektrische installatie mogen alleen door geautoriseerd deskundig personeel worden uitgevoerd. Het draagvermogen en de geschiktheid van de steunconstructie van het gebouw waarin de deuraandrijving moet worden ingebouwd, moet door deskundig personeel worden gecontroleerd en bevestigd.

De deuraandrijving moet aan alle bevestigingspunten zeker en volledig bevestigd worden. De bevestigingsmaterialen dienen conform de steunconstructie zo gekozen te worden dat elk van de bevestigingspunten minimaal tegen een trekkracht van 900 N bestand is.



Als niet aan deze eisen wordt voldaan, bestaat het gevaar van persoonlijk letsel en materiële schade door een naar beneden vallende aandrijving of een ongecontroleerd bewegende deur.

Bij het boren van de bevestigingsgaten mogen noch de dragende delen van het gebouw noch elektrische leidingen, waterleidingen of andere leidingen beschadigd worden.

Beveilig, na het omhoogtillen van de deuraandrijving tot aan het plafond van het gebouw, de aandrijving tot aan de volledige bevestiging met geschikte middelen tegen naar beneden vallen. Zie afbeelding op pagina 159)

Houd u aan de betreffende arbo-voorschriften; houd kinderen tijdens het inbouwen uit de buurt.

8 Veiligheidsvoorzieningen van de deuraandrijving



De deuraandrijving beschikt over de volgende veiligheidsvoorzieningen. Deze mogen niet verwijderd worden en hun werking mag niet belemmerd worden.

- Automatische krachttuitschakeling in de functies "OPEN" en "DICHT"
- Aansluiting voor fotocel / veiligheidsstrip / optosensor.
- Noodstopaansluiting: Aansluiting bijv. van een schakelaar (optioneel) op een in de deur ingebouwde loopdeur.
- Noodontgrendeling (zie pagina 161 (J))

9 Veiligheidscontrole

Krachttuitschakeling controleren

De automatische krachttuitschakeling is een inklem- en veiligheidsinrichting, die letsel door een bewegende deur moet voorkomen.

De deur van buiten met beide handen op heuphoogte stoppen.

Bij het sluiten:

De deur moet automatisch stoppen en even teruglopen als hij op weerstand stoot.

Bij het openen:

De deur moet automatisch stoppen als hij op weerstand stoot (als menu A7 = 001, volgt daarna een korte terugloop).

Na het uitschakelen van de kracht knippert het deuraandrijvingslampje tot de volgende impuls of het volgende radiografische commando.

Noodontgrendeling

Controleren volgens de gegevens op pagina 161 (J).

Extra veiligheidsvoorzieningen

Controleren op correct functioneren volgens de fabrieksgegevens.

10 Display en bedieningselementen

5	Toets <i>Deur sluiten / Minus</i>
6	Toets <i>Menu / bevestiging (programming)</i>
7	Toets <i>Deur openen / Plus</i>
8	Lampje

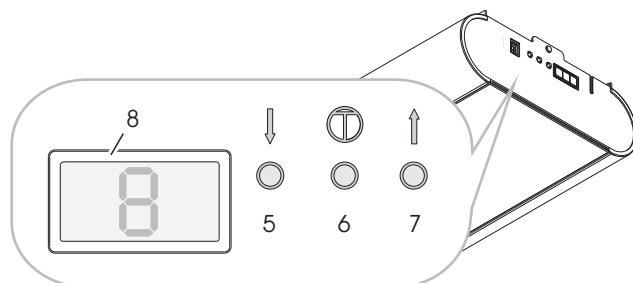

Meldingen van het lampje (8)

Statusmeldingen



A Deur op eindstand OPEN

B Deur tussen de beide eindstanden

C Deur op eindstand DICHT

Toestandsmeldingen

Tijdens de deurbeweging in richting OPEN:

C => B => A...

Tijdens de deurbeweging in richting DICHT:

A => B => C...

L4 Instellen eindstand OPEN

L3 Referentierit DICHT en instellen eindstand DICHT

L2 Inleesrit OPEN (krachtwaarden)

L1 Inleesrit DICHT (krachtwaarden)

Err Fout en foutnummer (knipperend)

11 Aansluitingen

1	Noodstop (groen)
2	Fococel (geel)
3	Impuls

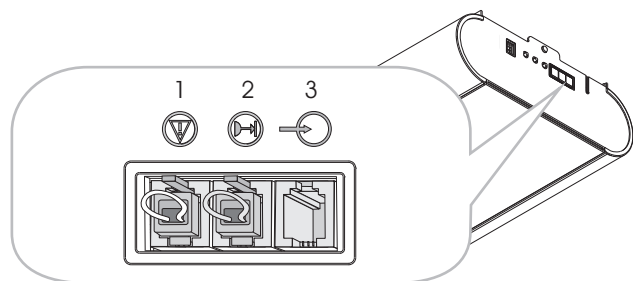

12 Montagevoorbereiding

➔ **Belangrijk:** Controleer of de deur goed werkt en of hij soepel loopt en stel hem evt. in. De veerspanning van de deur moet zo ingesteld zijn, dat hij uitgebalanceerd is en met de hand makkelijk en gelijkmatig en zonder stoten kan worden geopend en gesloten.

- Gestandaardiseerde en geschikte gearde wandcontactdoos ca. 10 – 50 cm naast de bevestigingspositie van de kop van de aandrijving. (beveiliging zie technische gegevens)
 - Deuraandrijving alleen in droge garages inbouwen.
- Montageset voor aansluiting van de deur op het te monteren deurtype gereedhouden of overeenkomstig de gebruiksaanwijzing monteren.

13 Montage

Zie opmerkingen over de montage vanaf pagina 155.

Indien nodig kan de aandrijfkop met 90° naar de looprails worden gedraaid (zie pagina 155 (A)).

Montage D, pagina: 156

1. Spanmoer van de tandriem aandraaien tot tandriem niet meer in de geleiderail ligt (stemt overeen met maat X).
2. Tandriemspanning met behulp van de spanmoer (maat B) overeenkomstig de lengte van de deuraandrijving (maat A) verhogen.

Montage G, pagina: 157, inbouwmaten:

Plafond-sectionaaldeuren		Maat G	Afb.
Laag plafondsysteem			
Euro	30 - 50mm	G2	
G60	20 - 40 mm	G3	
G60 max	30 - 50mm	G1	
Normale inbouw			
Euro	100 - 120mm	G2	
G60	100 - 120mm	G3	
G60 max	100 - 120mm	G1	
Kanteldeur		20 - 40 mm	G4

14 In gebruik nemen

Na de montage

- deur met de hand langzaam openen tot slee hoorbaar vastklikt.
- netaansluiting aanbrengen, display toont afwisselend L en 4. Het Deuraandrijvingslampje knippert in 4 intervallen.
- deuraandrijving inlezen (zie Hoofdstuk 15)
- handzender inlezen (zie Hoofdstuk 16)
- veiligheidscontrole uitvoeren (zie Hoofdstuk 9)

15 Deuraandrijving inlezen

 **LET OP: Tijdens het inlezen van de deuraandrijving is er geen beveiliging door krachttuitschakeling!**

Opmerking: Inlezen alleen bij de eerste montage of na een reset van de deuraandrijving mogelijk. Druk tijdens het inlezen niet op een toets.

Vorbereiding: Deur op de deuraandrijving vastkoppelen.

Inlezen met handzender

➔ De handzender heeft op het moment van levering en na een reset van de deuraandrijving de volgende functies:

- A Dodemansschakeling en fijninstelling "OPEN"
- B Dodemansschakeling en fijninstelling "DICHT"
- C en D Bevestiging (opslaan)

Na het inlezen van de deuraandrijving wordt toets A voor de afstandsbediening gebruikt, de andere toetsen kunnen voor het aansturen van andere, soortgelijke deuraandrijvingen of draadloze ontvangers gebruikt worden.

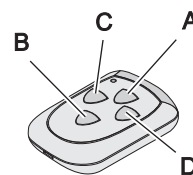

Inlezen

- Druk toets A in en houd deze ingedrukt, de deur beweegt in openingsrichting.
- Als gewenste positie *eindstand "OPEN"* bereikt is toets A loslaten. (correctie met toets B mogelijk)
- Toets C eenmaal kort indrukken, inlezen: de deuraandrijving leest automatisch "*Eindstand OPEN / DICHT*" en krachten van de "*Bewegingen OPEN / DICHT*" in. Deuraandrijvingsverlichting knippert ritmisch.

Het inlezen is afgesloten als de deur open is en de deuraandrijvingsverlichting brandt.

 Controleer de krachttuitschakeling conform Hoofdstuk 9, Veiligheidscontrole.

Inlezen zonder handzender

Op de deuraandrijving:

- druk toets ↑ in en houd deze ingedrukt, de deur beweegt in openingsrichting. Toets loslaten als de gewenste openingsstand is bereikt. Een correctie is met toets ↓ mogelijk.
- toets menu ⊕ gebruiken. De deuraandrijving leest automatisch "*Eindstand OPEN / DICHT*" en krachten van de "*Bewegingen OPEN / DICHT*" in. Deuraandrijvingsverlichting knippert ritmisch.

Het inlezen is afgesloten als de deur open is en de deuraandrijvingsverlichting brandt.

 Controleer de krachttuitschakeling conform Hoofdstuk 9, Veiligheidscontrole.

16 Handzender inlezen / wissen

Handzender inlezen:

- tijdens 1 van de 3 statusmeldingen A, B of C (zie Hoofdstuk 10) de toets ↑ en ↓ gelijktijdig (ca. 1 sec.) indrukken, op het display knippert F.
- de gewenste toets op de handzender indrukken, het zendcommando is ingelezen. Op het display wordt F aangegeven.

??Notities: Tijdens de zendimpuls wordt op het display F weergegeven.

(Alle) handzenders wissen

Tijdens 1 van de 3 statusmeldingen A, B of C (zie Hoofdstuk 10) de toetsen ↑ en ↓ gelijktijdig >6 seconden indrukken, op het display knippert F. Na 3 seconden verschijnt weer de statusmelding.

17 Bedienung

⚠ VOORZICHTIG: Het achteloos omgaan met de deuraandrijving kan tot persoonlijk letsel of materiële schade leiden. Neem de fundamentele veiligheidsregels in acht:

Houd tijdens het openen en sluiten van de deur het zwenkgebied binnen en buiten vrij. Houd kinderen uit de buurt.

De deurbewegingen kunnen met de bijgevoegde handzender of optioneel aansluitbare schakelementen (bijv. wandtoetsen) geactiveerd of gestopt worden.

Externe extra inrichtingen (bijv. noodstop) kunnen worden aangesloten.

➔ **De aandrijving mag niet zonder vastgekoppelde deur worden gebruikt. De elektronica zou daardoor verkeerde krachtwaarden inlezen. Functiestoringen kunnen het gevolg zijn.**

18 Programmering

Programmeermodus inschakelen

Tijdens 1 van de 3 statusmeldingen A, B of C (zie Hoofdstuk 10) Toets menu **Ⓢ** langer dan 1,5 seconden indrukken. Het display verandert in de menu-aanduiding (D).

Programmeermenu selecteren

Met de toetsen **↑** en **↓** het gewenste menu selecteren. De 2-cijferige menuaanduiding wordt afwisselend knipperend weergegeven. Voor menu A0 verschijnt: A 0 A...

Menuwaarde weergeven / veranderen

Indicaties: toets menu **Ⓢ** korter dan 1,5 seconden indrukken, de menuwaarde (E) verschijnt.

Veranderen: met de toetsen **↑** en **↓** waarde veranderen.

Opslaan: toets menu **Ⓢ** korter dan 1,5 seconden indrukken, het programmeermenu (D) verschijnt weer.

Programmeermodus verlaten

Toets menu **Ⓢ** langer dan 1,5 seconden indrukken, het display verandert in de statusmelding, wijzigingen worden opgeslagen.

Als tijdens de programmeerfase binnen 15 seconden geen toets wordt ingedrukt, wordt de programmeermodus automatisch verlaten.

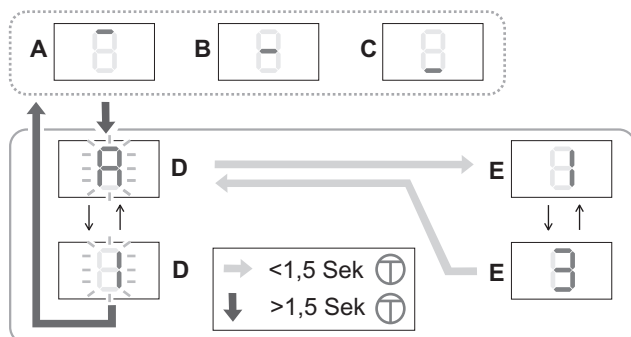

⚠ LET OP: Als de waarden van het programmeermenu A0 tot A4 worden veranderd, is er geen bescherming meer door de krachttuitschakeling! Lees vóór het weer in gebruik nemen de deuraandrijving opnieuw in. Daartoe *Deuraandrijving inlezen (Hoofdstuk 15)* uitvoeren.

Fabrieksinstelling

Menu	Funcctie, instelbereik, eenheid	
A0	Lengte SOFTLOOP OPEN in 7 cm 0..9	2
A1	Lengte SOFTLOOP DICHT in 7 cm 0..9	4
A2	Softloopsnelheid (DICHT) mm/sec 0= 50...9= 140	5
A3	Backjump, UIT= 0 AAN= 1	1
A4	Looprichtingsverandering, UIT= 0 AAN= 1 Instelling (met +/-) alleen mogelijk als stekker NOODSTOP (1, groen) er uitgehaald is.	0
A5	Krachttoevoer OPEN ¹⁾ 0..9	3
A6	Krachttoevoer DICHT ¹⁾ 0..9	3
A7	Deurtype: plafond-sectionaaldeur/kanteldeur = 0 zijwaardsesectionaaldeur* = 1 zijwaardsesectionaaldeur* met softstart = 2 * Obstakelvrijgave ook in richting OPEN	0
A8	Waarschuwingstijd (OPEN/DICHT) 1=2 sec... 8=16 sec	0
A9	Extra kaart 0= ZKMagicS 1= ZKMagic	0
b0	Relais 1 (bij extra kaart ZKMagic) 0= geen functie 1= E-slot 2= waarschuwinglampje* 3= fotoceltest* (onderbreking zenderspanning) 4= toestandsweergave*: deur op eindstand OPEN 5= toestandsweergave*: deur op eindstand DICHT 6= groen stoplicht* 7= rood stoplicht* * als A9= 1	0
b1	Relais 2 (bij extra kaart ZKMagic) 0= geen functie 1= E-slot* 2= waarschuwinglampje* 3= fotoceltest* (onderbreking zenderspanning) 4= toestandsweergave*: deur op eindstand OPEN 5= toestandsweergave*: deur op eindstand DICHT 6= groen stoplicht* 7= rood stoplicht* * als A9= 1	0
b2	Sluitkantbeveiliging (extra module) 0= UIT 1= OSE	0
b3	Vrijlooperkenning 0= UIT 01= AAN	1
b4	Automatisch sluitmechanisme ¹⁾ 0= UIT 1= 10 sec 2= 30 sec 3= 1 min 4= 2 min 5= 3 min 3= 5 min 4= 10 min 5= 15 min Exclusief waarschuwingstijd	0
b6	Onderhoudsbeurt* 0= UIT 1..9 (1000-deurbewegingen) Voorbeeld: 5 = 5000 deurbewegingen Na afloop van de onderhoudsbeurt knippert de aandrijfverlichting na elk gebruik van de deur. Verstellen zet de teller van de onderhoudsbeurt terug.	0
b7	Versienummer: 8 cijfers worden twee maal achter elkaar met „-“ ervoor weergegeven. Voorbeeld: -04200510 geeft aan: versie: 04 datum: 20.05.10	

b8	Servicemodus 0= bedieningsveld vrij, menupunten verstelbaar 1= bedieningsveld geblokkeerd, menupunten niet verstelbaar 2= gegevensuitgave (extra kaart) Instelling alleen mogelijk als stekker NOODSTOP (1, groen) en fotocel (2, geel) er uitgehaald zijn.	0
b9	Rittenteller: 8 cijfers worden twee maal achter elkaar met „-“ ervoor weergegeven. Voorbeeld: -00008000 geeft aan: 8.000 ritten	
C0	Testmodus voor Magic-Door-Control (optie) Radiosignaal, maximaal 15 seconden: 0= geen signaal 1= eindstand OPEN 2= eindstand DICT 3= opengaan 4= dichtgaan 5= staat op traject 7= fout 8= obstakel	0



¹⁾ Als de krachttoevoer (A5, A6) >3 en/of de automatische sluiting (b4) op AAN (>0) is ingesteld, mag de deur alleen met een extra veiligheidsinrichting worden gebruikt.

19 Reset



LET OP: Na de reset is er geen bescherming meer door krachtuitschakeling! Lees vóór het weer in gebruik nemen de deuraandrijving opnieuw in. Daartoe *Deuraandrijving inlezen (Hoofdstuk 15)* uitvoeren.

Reset (opgeslagen waarden van de programmering)

Tijdens 1 van de 3 statusmeldingen A, B of C (zie Hoofdstuk 10) gelijktijdig toetsen ↑ en menu ⌚ langer dan 8 seconden en korter dan 10 seconden indrukken. Het lampje knippert (r), dan wordt de statusmelding weergegeven; de reset is uitgevoerd.

De handzenders worden niet gewist.

Reset, fabrieksinstelling

- Stekker (1) eraf trekken.
- Tijdens 1 van de 3 statusmeldingen A, B of C (zie 10) gelijktijdig de toetsen ↑ en menu ⌚ langer dan 12 seconden indrukken. Het lampje knipper eerst langzaam, dan sneller (rES). Dan verschijnt weer de statusweergave, de reset is uitgevoerd.

De onder *Programmering (Hoofdstuk 18)* weergegeven waarden zijn ingesteld. De handzenders worden niet gewist.

20 Extra veiligheidsvoorzieningen aansluiten

Fotocel

Functie: Bij gebruik van de veiligheidsingang (contact wordt geopend) stopt de aandrijving en gaat terug naar de eindstand OPEN.

Als bovendien de functie “Automatisch sluiten” is geactiveerd, gaat de aandrijving na de 3e opeenvolgende obstakelmelding naar de positie Eindstand OPEN en schakelt uit.

Aansluiting: Trek de stekker met gele brug op de externe aansluiting A 2 los en bewaar deze. Veiligheidsinrichting erop steken.

Veiligheidsstrip, optosensor en waarschuwinglampje worden d.m.v. uitbreidingsmodules aangesloten.

Noodstop

Functie: als de aangesloten veiligheidsvoorziening tijdens het dichtgaan van de deur geactiveerd wordt (contact geopend, dan stopt de deur onmiddellijk. Na het sluiten van het noodstopcontact kan de deuraandrijving met de volgende impuls weer in beweging gezet worden.

Aansluiting: trek de stekker met groene brug op de externe aansluiting 5 los en bewaar deze. Veiligheidsinrichting erop steken.

21 Extra aansluitingen

Extra verlichting

Het aansluiten mag alleen door een erkend elektricien worden uitgevoerd. Naast het aandrijvingslampje (40 W) kan een extra verlichting van max. 60 W (geen TL-buis) op de klemmen 1 en 2 worden aangesloten.

Notitie: sommige energiespaarlampen kunnen het radiosignaal storen.

Externe impulsingang

Aan de klemmen 18 en 19 kan een extern impulssignaal (bijv. wandtoets) worden aangesloten.

Extra antenne

Aan de klemmen 21 en 20 (GND) kan een externe antenne worden aangesloten worden. De interne antenne (klem 21) moet worden afgeklemd.

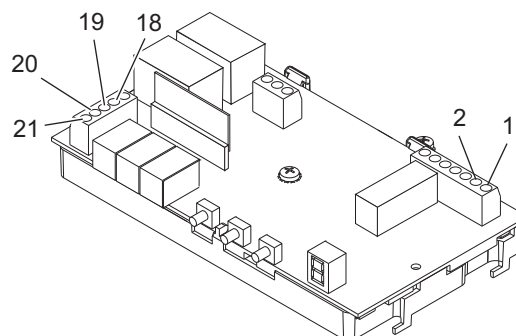

Afbeelding: Besturingsprintplaat. Zie ook pagina 164.

22 Storingen verhelpen

Stoortfrequenties

Radiosignalen van andere 433 MHz-zenders kunnen een storende invloed op de deuraandrijving hebben.

Zelftest

Na het inschakelen vindt bij elke motorbetrachting en elke 2,25 h in de ruststand een zelftest plaats.

Storingsvrij = statusmelding.

Foutmeldingen*

2	EEPROM-gegevens
3	Stroommeting
4	Hardware Fotocel
5	Uitschakeling thyristoren
6	Uitschakeling relais
7	Watchdog-test
8	ROM-test
9	RAM-test

Opheffen van storingen: Reset (Hoofdstuk 19) en daarna stap *Deuraandrijving inlezen (Hoofdstuk 15)* doen. Doet de storing zich opnieuw voor, contact met de klantendienst opnemen.

Opmerking: wordt dezelfde fout bij 2 opeenvolgende zelftests geconstateerd, dan vindt er een vergrendeling van de besturing plaats (commando's worden niet aangenomen). Na ca. nog een minuut vindt er opnieuw een zelftest plaats. Als er geen fout wordt geconstateerd, dan wordt de vergrendeling weer opgeheven. Als de fout blijft bestaan, moet er een reset worden uitgevoerd. Alle instellingen zijn dan gewist. De deuraandrijving moet opnieuw worden ingelezen.

Foutoorzaken / Verhelpen

Beschrijving	Mogelijke oorzaak / Verhelpen
Deuraandrijvingslampje knippert gelijkmatig	Deur is tegen een obstakel gebotst, functietest uitvoeren.
Deuraandrijvingslampje knippert in 4 intervallen	Deuraandrijving is niet ingelezen. Opgelet, geen bescherming door krachtuitschakeling! Deuraandrijving <i>Deuraandrijving inlezen (Hoofdstuk 15)</i> uitvoeren.
Obstakelherkenning werkt niet	Verkeerd ingestelde deur of obstakel / Reset en opnieuw inlezen.
Aandrijving loopt helemaal niet	Geen of verkeerde stroomvoorziening / zekering motorbesturing defect / externe aansluitingen 7 en 8 controleren
Aandrijving loopt niet goed	Slede niet ingehaakt / Tandriem niet gespannen / Drempel met ijs bedekt
Aandrijving sluit de deur langzaam (softstart) terwijl deuraandrijvingslampje knippert	Aandrijving leert zelfstandig het werktraject. Na eindstand DICHT volgt automatisch rit naar eindstand OPEN. Als daarna Deuraandrijvingslampje in 4 intervallen knippert, <i>Deuraandrijving inlezen (Hoofdstuk 15)</i> uitvoeren
Aandrijving schakelt tijdens het lopen uit	Controleren of de deur soepel loopt en obstakelherkenning controleren / reset uitvoeren / deuraandrijving inlezen
Handzender werkt niet, LED brandt niet	Batterij vernieuwen

Handzender werkt niet	Wanneer de zender wordt gebruikt en op het display niet de aan de zendimpuls toegewezen funktiemelding (zie Hoofdstuk 16) wordt weergegeven: Handzender inlezen / zwakke ontvangst (extra antenne installeren) Energiespaarlampen
Aandrijving kan niet met de wandtoets (optie) worden bediend	Wandtoets en besturingskabel controleren
Aandrijving laat zich niet via handzender bedienen	Geluidsniveau te zwak. Er zijn storende radiosignalen uit andere zendbronnen / Geluidsniveaucontrole zoals hierna beschreven uitvoeren

Zekering vervangen



Netstekker eruit trekken.

- Aandrijfkap demonteren, zie pagina 164.
- Defecte zekering (S1) uit de zekeringhouder (S2) trekken en vervangen. Op de waarde van de zekering letten!
- Aandrijfkap weer monteren.

Netverbinding weer aanbrengen.

Batterij van de handzender vervangen

Deksel van de behuizing openen. Haal de batterij eruit, vervang deze en sluit het deksel van de behuizing weer.



Alleen niet-lekkende batterijen gebruiken. Let bij het plaatsen op de juiste polariteit. Voer de oude batterij milieuvriendelijk af.

23 Onderhoudsbeurten

Maandelijks

- Krachtuitschakeling (hindernisherkenning)
- Noodontgrendeling
- Extra veiligheidsvoorzieningen (indien aanwezig)

Halfjaarlijks

- Bevestiging deuraandrijving op plafond en wand.

24 Verklaring van overeenstemming

Zie pagina 179.

Inbouwverklaring Zie pagina 180.

25 Technische gegevens

Netaansluiting	230 V~, 50/60 Hz
Apparaatzekering	1,6 A, T (traag)
Opgenomen vermogen bij nominale belasting	140 W
Ruststroom	< 2 W
Beschermingsgraad	alleen voor droge ruimtes, IP 20 Beschermklaas 1
Radiobesturing	433,92 MHz AM
Handzenderreikwijdte 1)	15 - 50 m
Batterij van de handzender	CR 2032 (3V)
Vrijloopsnelheid	~ OPEN > 210 mm/s ~ DICHT > 140 mm/s
Aanzetkracht	600 N
Nominale belasting	150 N
Hefafstand	
Magic 600	2890 +/- 25 mm
Magic 600 lang	3978 +/- 25 mm
Totale lengte 3)	615 +/- 25 mm
Totale lengte 2) 3)	485 +/- 25 mm
Breedte	285 mm
Breedte 2)	363 mm
Inbouwhoogte aandrijfrails	40 mm
Toegestane omgevingstemperaturen	-20 °C tot + 50 °C
Opslag	-20 °C tot + 80 °C
Verlichting	E14, max. 40 W
Maximumaantal werkingen per uur bij nominale belasting	20
Maximumaantal werkingen zonder pauze bij nominale belasting	8
Geluidsniveau, op 2 m afstand	≤69 dB(A)

1) Door storings van buiten af kan de reikwijdte van de handzender eventueel aanzienlijk worden gereduceerd.

2) Maten bij gedraaide aandrijfkop

3) exclusief hefafstand

26 Reserveonderdelen

Zie pagina 162 en 163.

27 Accessoires (optioneel)

In de vakhandel verkrijgbaar:

- Handzender met 4 commando's voor meervoudig gebruik
- Wandtoets
- Sleutelschakelaar
- Codeertoets
- Radiocodeertoets
- Buitenantenne
- Fotocele
- Uitbreidingsmodule voor Optosensor
- Uitbreidingsmodule voor waarschuwinglampje
- Noodontkoppeling van buiten of binnen
- Veiligheidsstrip 8,2 kOhm
- Potentiaalvrije ontvanger, verschillende frequenties

28 Demontage, afvalverwijdering



De demontage van de deuraandrijving vindt in omgekeerde volgorde van de montage-instructies plaats en moet door deskundig personeel plaatsvinden.

De afvalverwijdering dient op milieuvriendelijke wijze plaats te vinden. Elektrotechnische onderdelen mogen niet bij het huisvuil worden gooid. 2002/96/EG(WEEE)