

# Monteringsanvisning ”Övre golv”

Passar endast lastsläde HEAVY 600

100kg max utbredd last

## Medföljande komponenter:

- Övre golv komplett (2 delar) 1st
- Z-profil 2st
- Fyrkantsprofil 1st
- Frontplåt övre golv 1st
- Ben fram höger 1st
- Ben fram vänster 1st
- Ben bak höger 1st
- Ben bak vänster 1st
- M6 skruv försänkt 8st
- M6 x 30 skruv insex 2st
- M6 x 14 skruv insex 12st
- M6 mutter 22st
- Rattar 4st
- Distans 4st

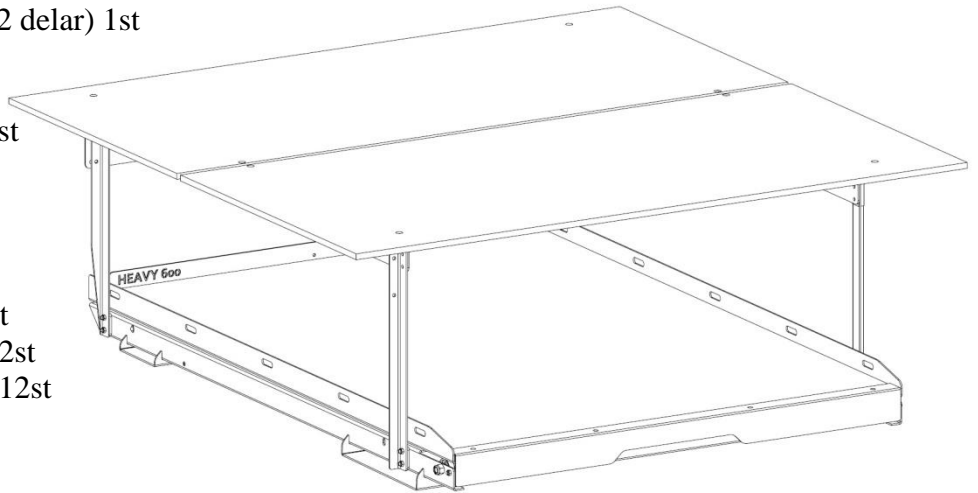

## Verktyg och övrigt som används under monteringen:

- Verktyg för åtdragning av skruvar och muttrar

## Detta tillbehör monteras på lastslädens underrede.

För bästa åtkomst vid montering, rekommenderar vi:

### När lastsläden är monterad i bilen

Tillbehören monteras på underredet - Ta isär lastslädens utdragsenhet från underredet. Skruva lös underredet från bilen och lyft ur det.

Tillbehören monteras på utdragsenheten - Ta isär lastslädens utdragsenhet från underredet.

### När lastsläden inte är monterad i bilen

Tillbehören monteras på underredet - Ta isär lastslädens utdragsenhet från underredet.

Tillbehören monteras på utdragsenheten - Inget behövs göras innan.

*Hur man tar isär och monterar ihop lastsläden finns beskrivet i monteringsanvisningen för lastsläden*

## Montering:

### 1. Stödben

De fyra stödbenen monteras på utsidan av lastslädens underrede. Se placeringen på bilden nedan (fram/bak, höger/vänster i bilens färdriktning, när du sitter i bilen). Montera med de försänkta M6 skruvarna från underredets insida och muttrarna på utsidan med en distans mellan varje stödben och lastsläden. Skruva åt så de sitter fast lite, men kan röra sig så de kan justeras senare.

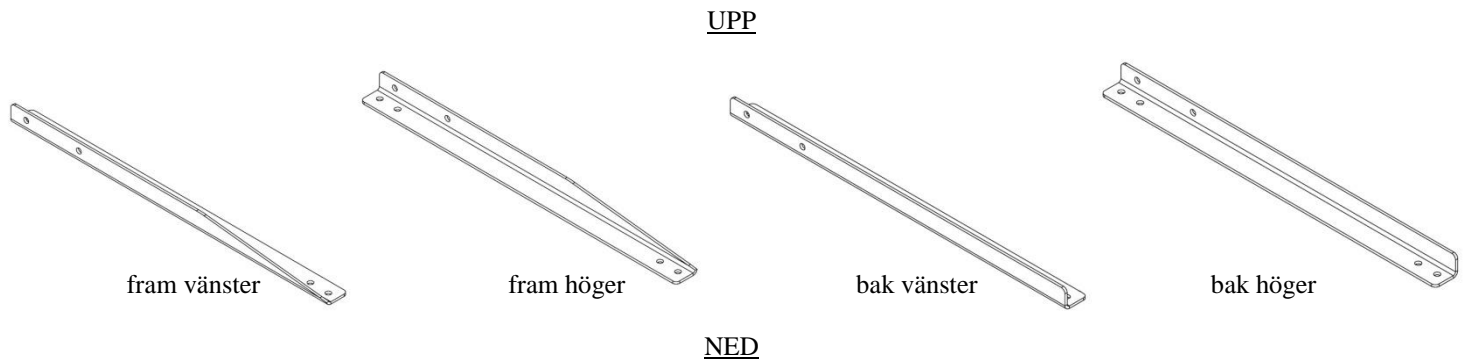

### 2. Z-profiler

Montera båda z-profilerna ovanpå stödbenen, en på varje sida (enligt bilden nedan). Fäst med 2st M6 x 14 insex skruvar per ben med muttrarna på utsidan. Skruva åt så de sitter fast lite, men kan röra sig så de kan justeras senare.

### 3. Fyrkantsprofil

Montera fyrkantsprofilen mellan de båda z-profilerna framtill (enligt bilden nedan). Där finns det 3st hål på varje z-profil. Använd de hålen som behövs för att golvet ska hamna centrerat över lastsläden. Mittenhålen används till de flesta bilar utom t.ex. Nissan Navara, då används de hålen som är längst bakåt. Fyrkantsprofilen ska monteras med det större, inre hålen bakåt och det större, yttre hålet uppåt. Fäst med 2st M6 x 40 insex skruvar ovanifrån med muttrarna under.

### 4. Frontplåt

Montera den platta frontplåten mellan främre stödbenen. Centra frontplåten mellan stödbenen och skruva fast med 4st M6 x 14 insex skruvar från frontplåten och muttrar mot benen.

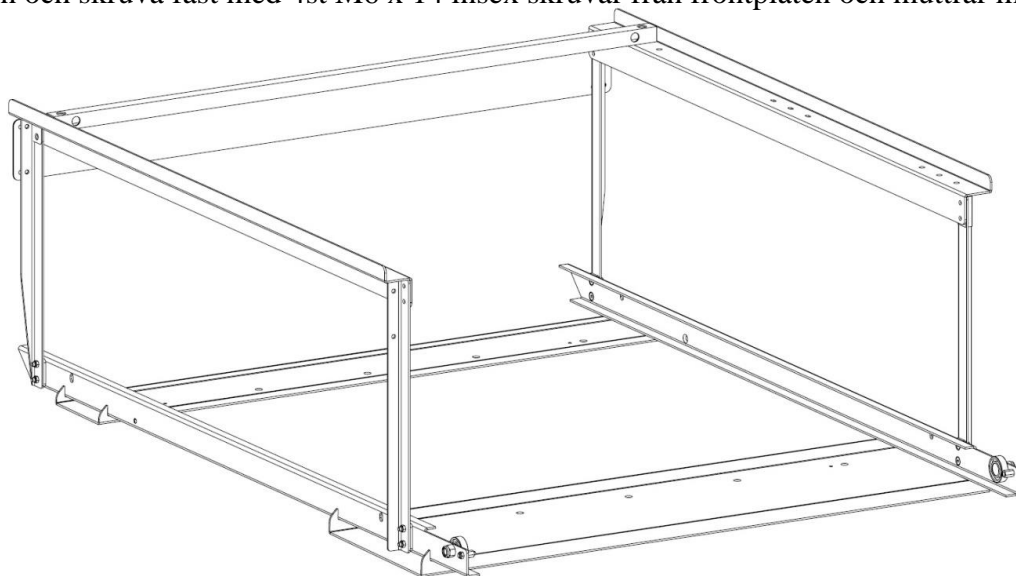

## 5. Skruva fast

Se till att benen står rakt och z-profilerna är vinkelrätt med lastsläden. Skruva åt alla skruvarna så det sitter fast ordentligt.

## 6. Underredet monteras i bil

Detta moment beskrivs i monteringsanvisningen för lastsläden.

## 7. Om nödvändigt, kapa

Mät kåpans innermått och skivorna på övre golvet. Om nödvändigt, kapa bredden och/eller längden på skivorna. Det kan även vara nödvändigt att kapa ut för kåpans fastsättning (beror på kåpans fabrikat). Sprätt först försiktigt bort plastlisterna på golvskivorna så dessa kan återanvändas, om de behövs kapas något.

## 8. Lägg i golvskivorna på z-profilerna

Börja med den främre sektionen (se bild nedan på vilken som är främre och bakre). Skruvarna som sticker ut längs med skivan ska in i de större, inre hålen i fyrkantsprofilen som redan sitter monterad på z-profilerna. Skruvarna som sticker ut nedåt från skivan ska igenom några av de mittersta 3st hålen på z-profilen och sedan fästas underifrån med 2st rattar. Den bakre sektionen monteras på samma sätt som den främre. Skruvarna som sticker ut längs med skivan ska in i de större, inre hålen i fyrkantsprofilen som sitter på främre sektionen. Skruvarna som sticker ut nedåt från skivan ska igenom några av de bakre 3st hålen på z-profilen och sedan fästas underifrån med 2st rattar.

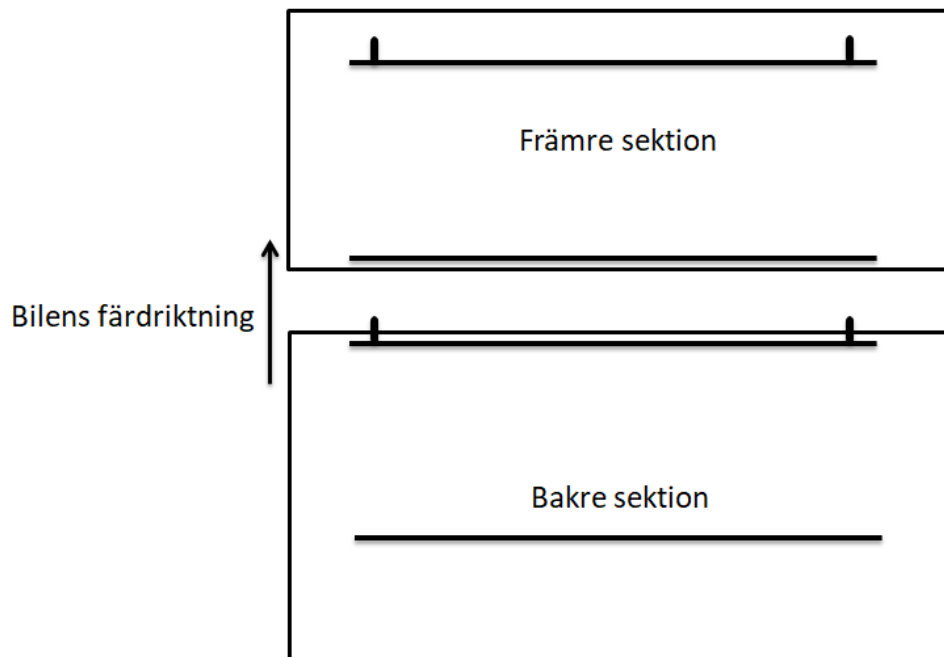

Vid behov kan den bakre sektionen demonteras genom att lossa de bakre rattarna och ta lös golvskivan. Denna kan sedan med fördel läggas ovanpå den främre sektionen (eller lämnas utanför bilen) om man tillfälligt behöver full lasthöjd.

Även den främre sektionen kan tas bort så att endast chassit till övre golvet blir kvar för att få full lasthöjd på hela flaket.

