

# Monteringsanvisning ”Låda, fast”

Passar endast lastsläde HEAVY 600

## Medföljande komponenter:

- Låda komplett 1st
- Ben 4st
- Matta 1st
- M6 försänkt skruv 6st
- M6 vagnsskruv 16st
- M6 mutter 22st
- Distans 10st
- Bricka tunn 2st
- Bricka tjock 2st

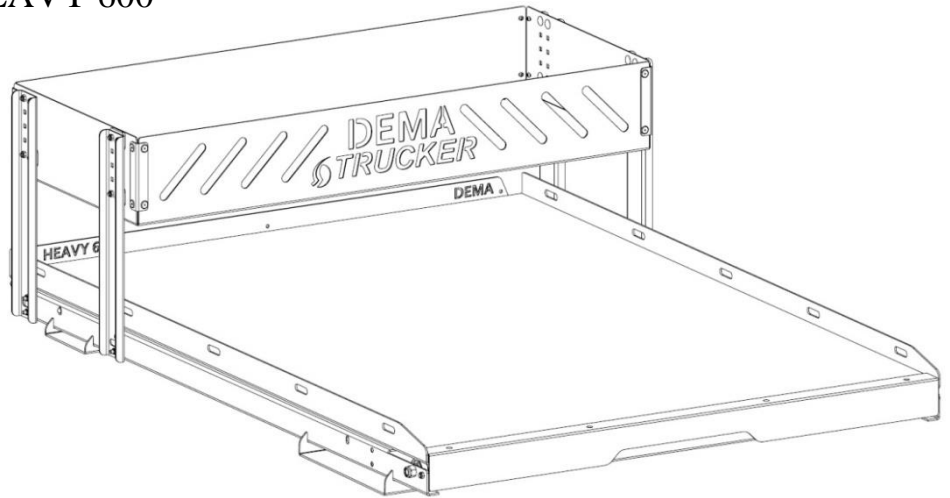

## Verktyg och övrigt som används under monteringen:

- Verktyg för åtdragning av skruvar och muttrar

## Detta tillbehör monteras på lastslädens underrede.

För bästa åtkomst vid montering, rekommenderar vi:

### När lastsläden är monterad i bilen

Tillbehören monteras på underredet - Ta isär lastslädens utdragsenhet från underredet. Skruva lös underredet från bilen och lyft ur det.

Tillbehören monteras på utdragsenheten - Ta isär lastslädens utdragsenhet från underredet.

### När lastsläden inte är monterad i bilen

Tillbehören monteras på underredet - Ta isär lastslädens utdragsenhet från underredet.

Tillbehören monteras på utdragsenheten - Inget behövs göras innan.

*Hur man tar isär och monterar ihop lastsläden finns beskrivet i monteringsanvisningen för lastsläden*

## Montering:

### 1. Montera alla ben på låda

Det ska vara 2st distanser och 4st vagnsskruvar med muttrar till varje ben. Skruva fast benens platta del, genom de fyrkantiga hålen på lådan i önskad höjd. Skruvarna inifrån lådan, distanserna mellan låda och ben och muttrarna på utsidan. Montera 2st skruvar med 1st distans i hålen så högt upp på lådan som möjligt (efter vald önskad höjd), och 2st skruvar med 1st distans i hålen så långt ner som möjligt. Skruva inte fast skruvarna helt än.

## 2. Montera låda på underrede

Ställ lådan på sina ben framtill (i bilens färdriktning) på underredets utsida.

Benen längst fram monteras med 2st försänkta skruvar från insidan av underredet, 1st distans mellan underrede och ben, muttrar på utsidan.

Benen längst bak monteras i nedersta hålet på benet med 1st försänkt skruv från insidan av underredet, 1st tunn och 1st tjock bricka mellan underrede och ben, mutter på utsidan.

Se till så att alla benen står rakt och skruva fast alla skruvarna.

