

Monteringsanvisning ”Lastsläde HEAVY”

1200 år 2023-

600kg max utbredd last

Medföljande komponenter:

- M10 skruv 5st
- M10 mutter 5st
- Bricka 5st (används under flaket)

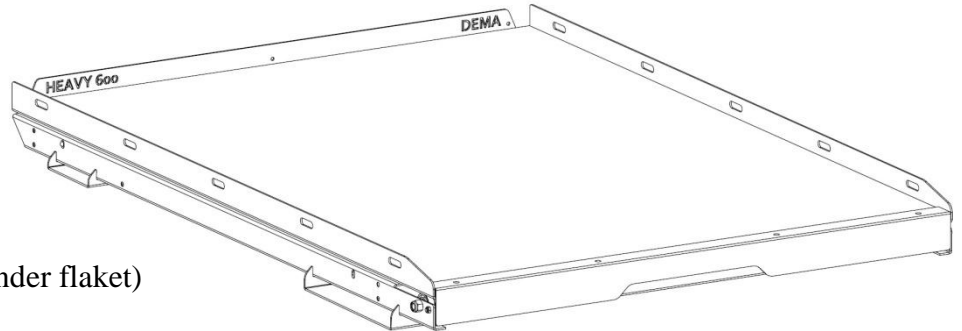

Verktyg och övrigt som används under monteringen:

- Måttband
- Borrmaskin
- Ø10-12mm borrhål
- Verktyg för åtdragning av skruv och mutter
- Rostskyddsfärg/underredsmassa/Tectyl el. liknande

Om lastsläden ska ha monterade tillbehör på underredet (bland annat Fasta Sidor, Övre Golv, fast Låda, fast Låda med Fasta Sidor) så monteras dessa innan underredet monteras i bil för bästa åtkomst.

OBS: Vid användning ska lastsläden endast användas med last mellan 1:a låsläget (låsläget i inskjutet läge) och 2:a låsläget (ca 70% utdrag). Läget efter 2:a låsläget är endast till för isärtagning av lastsläden. Lastsläden är inte konstruerad att ta last efter 2:a låsläget. Informera användaren om detta.

Vid transport av gods på lastsläden så måste alltid godset säkras i bilen enligt Transportstyrelsens rådande normer. Lastslädens urtag för lastsäkring samt lastslädens infästning i bilen kan endast ses som ett komplement. Trucker i Nykvarn AB, DEMA AB, montören av lastsläden, samt lastsläde med eventuella tillbehör, ansvarar ej för gods som säkras på flaket utan det är upp till brukaren/föraren att säkra lasten enligt Transportstyrelsens rådande normer.

Kontakta transportstyrelsen för mer information.

www.transportstyrelsen.se

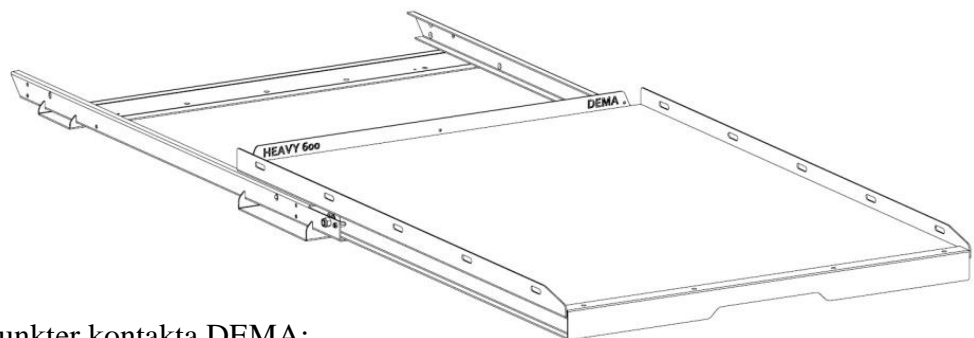

Vid frågor eller synpunkter kontakta DEMA:

info@demaindustries.se

070-2214499

Montering:

För steg 1 och 4 krävs två personer.

1. Isärtagning av lastsläden inför montering

Detta moment utförs lättast på ett bord.

Ta lös utdragsenheten från underredet genom att frigöra låsningen från 1:a låsläget (låspositionen i inskjutet läge). Manövrera låshandtaget i bakkant och dra utdragsenheten till 2:a låsläget. Låshandtaget manövreras nu ännu en gång och utdragsenheten dras ytterligare bakåt. Låsreglarna kommer nu att gå emot kullagren och ta stopp bakåt. Av säkerhetsskäl kan man inte frikoppla utdragsenheten helt med hjälp av låshandtaget. För att frikoppla helt sticker man en hand under utdragsenheten och klämmer ihop/drar i de båda låsvajrarna för att frigöra låsreglarna helt och kunna montera isär lastsläden.

2. Centrera underredet på flaket

Lastslädens underrede placeras på flaket. Se till att det finns minst 5mm frigång mellan lastslädens framkant och flaket.

Stäng även flakets bakläm för att kontrollera att den i stängt läge inte tar i lastsläden. Centrera nu underredet genom att kontrollera att måtten mellan underredet och flakets sida är lika på båda sidor.

3. Borra hål samt fastsättning av lastslädens underrede på flaket

OBS: 1. Kontrollera under flaket innan borring så att borrhålen inte krockar med något.

2. Använd inte hålen som ligger utanför den yttre rillan av bedliner (toppen av mönstret på flakets plastskydd). Detta för att inte montageplåten ska böja sig.

3. Använd de yttre hålen (närmast skenorna) i främre och bakre montageplåten (i bilens färdriktning), samt mittenhålet i den främre montageplåten. Om de hålen inte kan användas på grund av 1. eller 2., använd några av de andra tillgängliga hålen, så nära de yttre hålen som möjligt.

Borra fem hål i flaket med hjälp av lastslädens underrede som mall. Mittenhålet på den främre montageplåten (smalare montageplåten längst in på flaket) bör användas för att inte den ska böja sig vid montering. Det ska borraras och användas tre hål i främre montageplåten, samt två i den bakre montageplåten. Hålen ska vara minst Ø10mm.

Montera medföljande skruvar (ovan ifrån), brickor och muttrar (under flaket) genom de borrarade hålen. Rostskydda de ytor som uppstår efter borring för att förhindra korrosion. Vissa bilmodeller kan ha en typ av ”matta” på flakets undersida. Skär bort lämplig storlek så brickorna är i kontakt med plåten. Börja med att dra fast skruven i det mittersta hålet i den främre montageplåten och sedan de yttre. Dra åt skruvarna ”lagom” hårt. Dras dessa för hårt finns det risk att främre montageplåten böjs och låser fast utdragsenheten vid tung last.

4. Lastsläden monteras ihop

Lyft utdragsenheten och för ner utdragsenhetens kullager i underredets urtag (precis innanför underredets kullager) och skjut in. Låsreglarna kommer nu att ta i underredets kullager. Frikoppla låsreglarna på samma sätt som när ni monterade isär lastsläden. Skjut sedan in lastsläden till 2:a låsläget. Nu manövreras lastsläden med sitt låshandtag i bakkant och skjuts hela vägen in till 1:a låsläget (låspositionen i inskjutet läge). Se till att båda låsreglarna låser som de ska. De ska ”titta ut” på båda sidor av lastsläden.