

Monteringsanvisning ”Fasta sidor”

Passar endast lastsläde HEAVY 600

Medföljande komponenter:

- Fast sida höger 1st
- Fast sida vänster 1st
- Frontplåt 1st
- Stor vinkel 2st
- Liten vinkel 2st
- M6 försänkt skruv 10st
- M6 vagnsskruv 4st
- M5 skruv 3st
- M6 mutter 14st
- M5 mutter 3st
- Nit 8st
- M6 bricka 4st
- Nitbricka 2st
- Distans rektangulär 4st
- Distans rund 2st

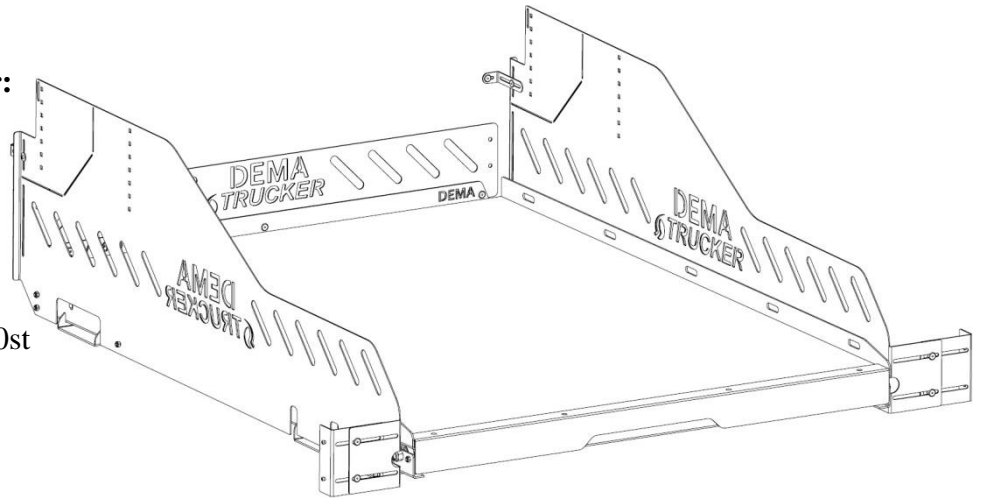

Verktyg och övrigt som används under monteringen:

- Verktyg för åtdragning av skruvar och muttrar
- Borrmaskin
- Ø 5-5,5mm borrar
- Nittång

Detta tillbehör monteras på lastslädens underrede och utdragsenhet.

På grund av bättre åtkomst vid montering, rekommenderar vi att tillbehören ska monteras på underredet, monteras när lastsläden inte är monterad i bilen. Tillbehören på utdragsenheten monteras när den inte sitter i underredet i bilen.

Montering:

1. Montera fasta sidor

Skruva fast höger och vänster sida på underredets utsida (enligt bilderna) med M6 försänkt skruv och mutter. Skruvarna monteras från insidan i de försänkta hålen i underredet, 5st i varje sida. Mellan underredet och sidorna ska det också vara distanser. De 2 skruvarna längst fram och bak ska ha rektangulära distanserna, skruven i mitten ska ha runda distansen.

2. Har bilen rolltop

Om bilen har flaklock ”rolltop” måste sektionen fram på sidorna skäras/klippas bort. Se bilden på andra sidan.

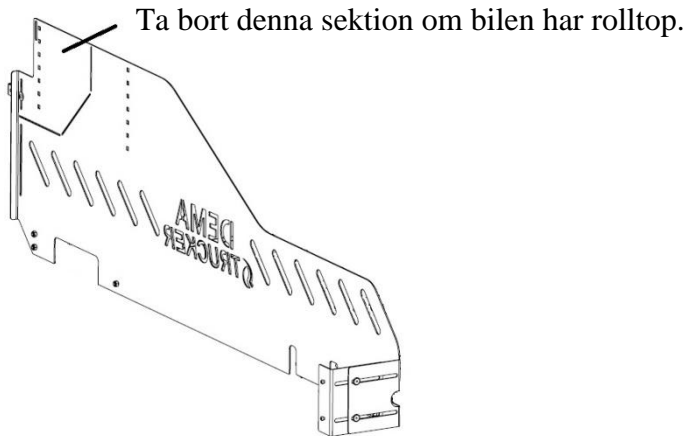

3. Sätt fast stöd

Stöden monteras fast i bilen när underdelen sitter monterad i bilen. De stora vinklarna (används om de behövs) skruvas fast längst bak (närmast bakläm) på fasta sidorna med vagnsskruvarna, M6 brickor och muttrarna. Lägg stödet framför (i bilens färdriktning) fasta sidans del och justera ut det så långt som möjligt i spåren och dra fast skruvarna. Borra sedan 2 hål i bilen/bedliner med stödet som mall och nita fast det i bilen. Gör lika på andra sidan. De mindre vinklarna nitas längst fram på fasta sidorna. Välj höjd efter spåren längst fram på sidorna och längd efter vinklens spår, där vinkeln når att nitas i bil/bedliner på lämpligt ställe. Om du också ska ha tillbehöret "påhängslådor" på fasta sidorna, se till så att denna nit inte hamnar där du vill placera lådorna. Nita fast den längre delen på vinkeln på insidan av fasta sidorna med en nit och nitbricka. Borra sedan hål i bilen/bedliner med stödet som mall och nita fast det i bilen. Gör lika på andra sidan.

4. Frontplåt

Frontplåten monteras på lastslädens utdragsenhet. Plåten sitter utanför lastslädens främre kant med M5 skruvarna inifrån och muttrarna på utsidan.

