

4 3 2 1

F

F

E

E

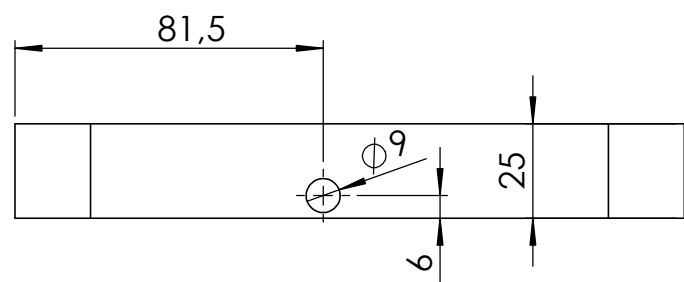

D

D

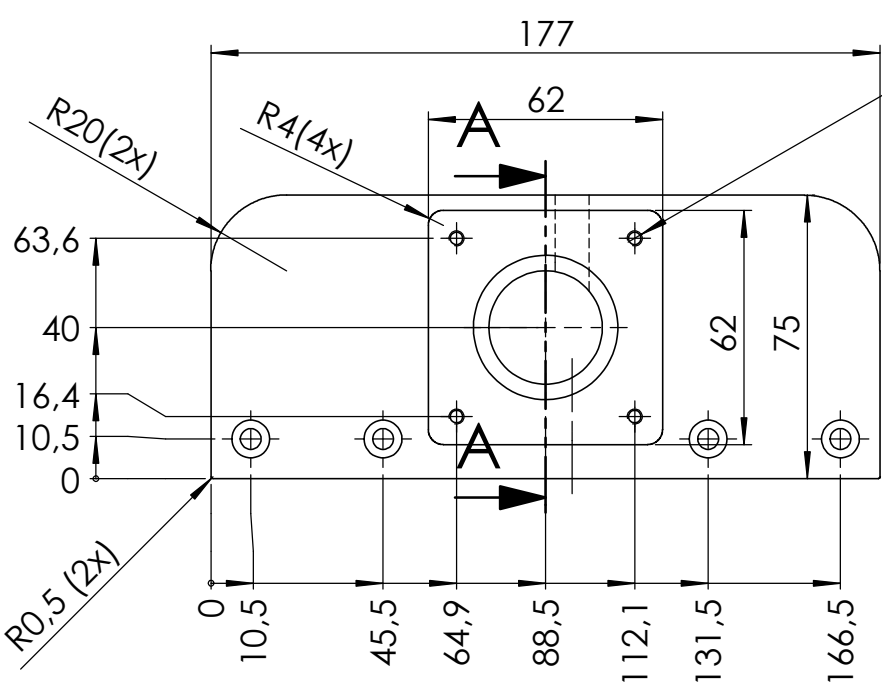

MAX 18/20(4x)

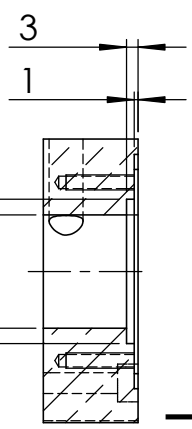

SCHNITT A-A
 MABSTAB 1 : 2

C

C

B

B

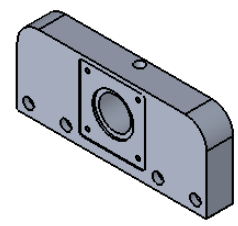

WENN NICHT ANDERS DEFINIERT: BEMASSUNGEN SIND IN MILLIMETER OBERFLÄCHENBESCHAFFENHEIT: TOLERANZEN: LINEAR: WINKEL:	OBERFLÄCHENGÜTE:	ENTGRATEN UND SCHARFE KANTEN BRECHEN	ZEICHNUNG NICHT SKALIEREN	ÄNDERUNG

	NAME	SIGNATUR	DATUM	BENENNUNG:
GEZEICHNET				
GEPRÜFT				
GENEHMIGT				
PRODUKTION				
QUALITÄT			WERKSTOFF:	ZEICHNUNGSNR.
				001-02-0030
			GEWICHT:	MASSSTAB:1:5
				BLATT 1 VON 1

A4

4 3 2 1