

# T-35 kampvogn

## Indledning

I min tidligere omtale af [T-28 kampvogne](#) fra samme firma skrev jeg: *Måske der også en dag bliver anledning til at bringe en T-35 kampvogn i spil, så vil jeg også gøre en sådan model færdig ...* Denne anledning er nu indtruffet, mer eller mindre hjulpet på vej af mig selv. I et aktuelt spil fra krigens første dag var der brug for en modvægt til nogle tyske panserjagere, og så det var bare om at gribe lejligheden til at få gjort T-35 kampvognen færdig.

Det giver trods alt visse fordele at være forfatter til oplæg til krigsspil!!

## Om T-35 kampvognen:

Betegnelsen *en kolos på lerfødder* er ganske velegnet til at beskrive dette uhyre af en kampvogn - stor som et hus, med våben strittende til alle sider, men langsom, dårligt pansret og ustabil i drift.

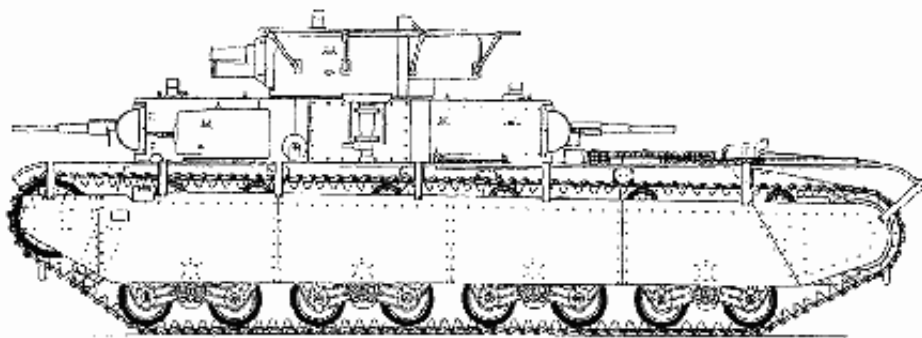

*T-35TU (Model 1933)*

Tegningen er hentet fra <http://www.gis.minsk.by/ironage/tanks/ussr.htm>.

Ideen bag en kampvogn af denne type var en af 1930'ernes teorier om den selvstændigt arbejdende kampvogn, der kunne klare sig selv under alle forhold efter at den havde gennembrudt en frontlinie - med tydelig inspiration fra de engelske kampvogne under Første Verdenskrig. En engelsk prototype ved navn *International* var også meget passende forbilledet. Det engelske projekt blev dog ikke til mere end prototypen, mens russerne byggede i alt 61 eksemplarer af T-35 kampvognen.

Man forstår bedst det taktiske koncept ved at tænke på et mindre krigsskib. Ildledelsen af de mange kanon- og maskingeværtårne kan også bedst sammenlignes med behovet på et krigsskib. I samtiden talte man også om et *land-battleship*.

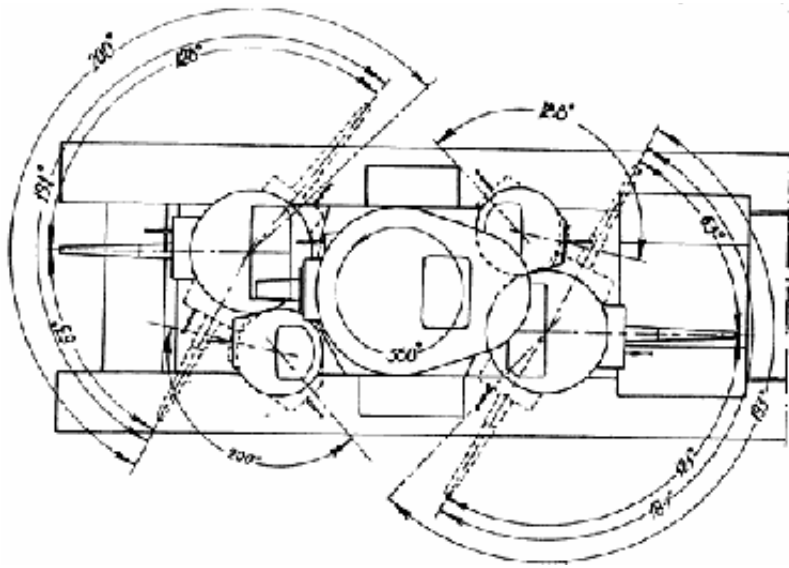

### *Kanon- og maskingeværtårnenes sideretningsfrihed*

Tegningen er hentet fra <http://www.battlefield.ru/t35.html>.

Kampvognen tog sig naturligvis meget imponerende ud, ikke mindst ved paraderne på den Røde Plads, men i praktisk brug kom svaghederne frem, ikke mindst den manglende driftssikkerhed.

Hovedparten af de T-35 som var i brug i 1941 indgik i 67. og 68. Panserregiment (34. Panserdivision/8. Mekaniserede Korps/Kiev Særlige Militærdistrikt), som kæmpede i Ukraine. Oversigten, som findes på Russian Battlefields hjemmeside (<http://www.battlefield.ru/library/bookshelf/losses/losses1.html>) giver et tydeligt billede af de mange kampvogne, som måtte opgives alene på grund af mekaniske fejl.

Kampvognen så dagens lys i 1933 og i løbet af de næste par år blev der som tidligere nævnt bygget i alt 61 eksemplarer. Efterhånden som man udviklede konceptet blev de tidligere modeller opgraderet. De sidste eksemplarer blev bygget i 1938/9 og her blev tårnene mere konisk formede end på de tidligere modeller.

Kampvognen havde en besætning på 10-12 mand; tallene svinger lidt alt afhængig af kilderne. De enkelte besætningsmedlemmers opgaver er beskrevet på [http://www.battlefield.ru/t35\\_3.html](http://www.battlefield.ru/t35_3.html).

Til trods for at kampvognen bedst kan sammenlignes med et krigsskib, så var den dog ikke udrustet med de samme signalforbindelser mellem kommandobroen og kanontårnene, som man finder på et krigsskib (talerør og/eller telefonforbindelse). Tårnene kæmpede derfor mere eller mindre selvstændigt.

Hovedbevæbningen var en 76 mm kort kanon (i princippet samme pjece, som den russiske infanterikanon Model 1927). I hovedtårnet fandtes endvidere et tårngevær samt et bagudrettet maskingevær; sidstnævnte blandt andet tænkt som luftværnsmaskingevær. Fremadrettet og bagudrettet var der to tårne udrustet med henholdsvis en 45 mm kanon og et let maskingevær. Hovedtårnet var af samme type som på T-28 kampvognen, mens sidetårnene var af den type, som blev brugt blandt andet på T-26 samt BT-5 og 7 kampvognene.

På plussiden - ikke mindst i krigsspilssammenhæng - tæller, at T-35 kampvognene var udrustet med enorme mængder af ammunition (sandsynligvis ud fra den tiltænkte selvstændige rolle).

Kompagnichefers og delingsføreres kampvogne var udrustet med radioer (T-35TU) og den karakteristiske russiske rammeantenne. Senere blev rammeantennen erstattet af en stavantenne.

Hovedparten af T-35 kampvognene gik tabt i begyndelsen af Operation Barbarossa, men ved kampene foran Moskva i vinteren 1941 sås stadig enkelte eksemplarer (sandsynligvis fra uddannelsesenheder stationeret omkring Moskva). Der er således også basis for at lave en udgave i vintercamouflage ...

## T-35 serien fra KOMO

Tre forskellige udgaver indgår i KOMO's sortiment:

1200 T-35 Model 1933

1201 T-35TU Model 1933 (med radioantenne)

1202 T-35 Model 1938/9 (med konisk tårn)



### Modellen

En enkelt model af denne spændende kolos ses her klar til bemaling.

Stavantennen blev valgt, da jeg havde brugt rammeantennen fra modellen til et andet projekt.



Den færdige model .... og et par mekanikere, som er ved at skrue de sidste plader på.

Officeren, som overvåger arbejdet, er en Milicast figur. Mekanikerne er Airfix figurer fra *RAF Refuelling Set*, hvervet til tjeneste i Den røde Hær.



Den færdige model, set skråt bagfra, således at man får et indtryk af de fem tårne.

Det specielle aggregat, som anes under tårnet, er en donkraft - og en sådan kan der nok være brug for, med de mange hjul ...

## Afslutning

Som andre modeller fra KOMO (og ROCO) så har de den store fordel, at de grundlæggende er samlet fra fabrikkens side. Det er dog klogt at lime tingene sammen også. Jeg vil betegne modellen som et glimrende "byggesæt", som trods den mindre skala (1:87) kan bruges sammen med 20 mm figurer.

Der findes også resinmodeller på markedet - i den "rigtige" skala (1:76) - men jeg har endnu til gode at se en model i virkeligheden. Som nævnt i artiklen om T-28 kampvognene, så har 1:87 skalaen den fordel, at den ikke er helt så pladskrævende som de større skalaer, hvorved en tilbygning til bopælen ikke bliver nødvendig.

## Læs mere om T-35 kampvognen og se billeder på The Russian Battlefields hjemmeside

Om T-35 kampvognen generelt

<http://www.battlefield.ru/t35.html>

Om besætningens opgaver

[http://www.battlefield.ru/t35\\_3.html](http://www.battlefield.ru/t35_3.html)

Om tabene i 67. og 68. Panserregiment

<http://www.battlefield.ru/library/bookshelf/losses/losses1.html>

## Fabrikantens hjemmeside

Se hele ROCO's sortiment af 1:87 modeller her:

<http://www.roco.com/grid.aspx?grid=Military%20HO>

## Kilder

1. *Soviet Heavy Tanks* af Steven J. Zaloga og James Grandsen, Osprey Vanguard 24, 1981. ISBN 0-85045-422-0.
2. *Fighting Vehicles of the Red Army* af Bryan Perret, Ian Allan, London 1969, SBN 7110-0127-8.
3. *Russian Tanks 1900-1970* af John Milsom, Arms and Armour Press, London 1970, SBN 85368-

054-X.

4. *Russian T-Tanks* af Bobin Buckland i *Military Modelling*, Nr. 13/1998. Artiklen handler forfatterens bygning af en T-28 og en T-35 model i skala 1:35. Endvidere vises billeder af det eneste overlevende eksemplar af T-35 - udstillet på det russiske pansermuseum Kubinka (<http://members.aol.com/kubinka/kubinmus.htm>).

Per Finsted