

Russisk feltartilleri indsat som luftværn

Indledning

Det følgende er essensen af en russisksproget artikel, som jeg har fundet på Internettet.

Artiklen (<http://www.weapon.df.ru/poligon/contents/number1/tumby/tumby.html>), som er forfattet af Mikhail Svirin, er en gengivelse fra tidsskriftet Polygon, nr. 1/2000.

Billedmaterialet fangede mig straks - og der er måske også muligheder for at bruge ideen i krigsspilssammenhæng?

Første Verdenskrig og Borgerkrigen



Analogt med udviklingen i de vesteuropæiske hære opstod der også i den russiske hær behov for våbensystemer, som kunne bekæmpe den nye fare fra luften.

Det blev derfor almindeligt at bygge forskellige improviserede anordninger, hvorpå man kunne placere feltartilleripjecer, således at disse kunne skyde mod luftmål.

To metoder blev brugt:

1. Man gravede pjecens svans ned, således at røret fik en større elevation.
2. En sokkelanordning, hvorpå pjecen kunne anbringes.

Metode 1 kunne naturligvis improviseres på stedet, men krævede omfattende gravearbejder og stillingerne var vanskelige at sløre.

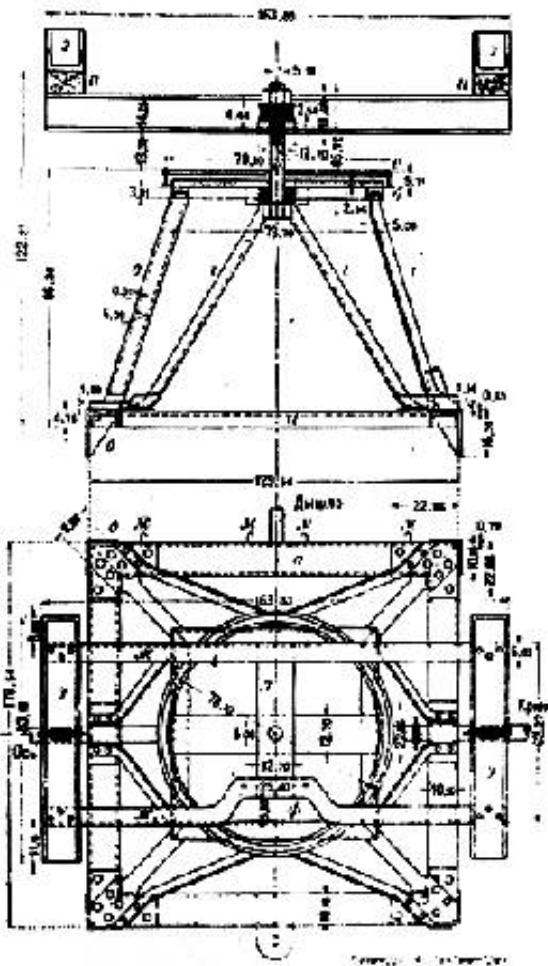

På plussiden talte dog, at den opgravede jord kunne tjene som dækning for såvel personellet ved pjecerne som ved ildledelsesapparater. (Opstillingen er velegnet til spærreild, men må være vanskelige at anvende til målfølgning.)

Metode 2 minder om affutager til let skibsartilleri, hvor pjecen er monteret på en sokkel og er i stand til at dreje om sin egen akse. Den første anvendelse af en sokkelanordning bygget af jernbanesveller sås i 1915, hvor 15. Artilleriregiment opstillede 76,2 mm bjergkanon M1904 til skydning mod luftmål.



Billedet viser en 76,2 mm feltkanon M1902 og teksten antyder, at det er taget under Borgerkrigen, hvor pjecen er indsat mod "hvide" fly.

Der gennemførtes en række forsøg med fabriksfremstillede sokler, og de resulterede i, at et design af B.I. Ivanova blev antaget.

Mellem 1915 og 1917 blev artilleriet udrustet med mere end 800 af disse anordninger, der var fremstillet af metal og træ.

De autoriserede sokler havde yderligere den fordel, at de sikrede en præcis skudvinkel på 70° , som blev

fundet som den mest velegnede til luftmålskydning.

Mellemkrigsårene

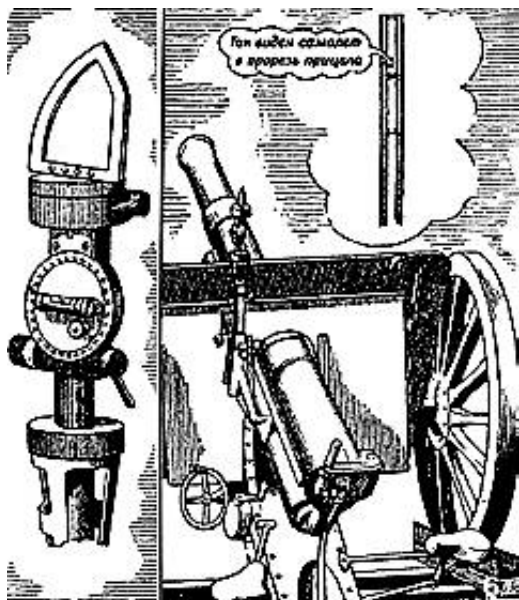

I 1929 indførtes luftmålssigtemidler til 76,2 mm feltkanon M1902, som senere også blev anvendt til M1902/30.

Såvel de improviserede metoder som Ivanova-soklen forblev i tjeneste op gennem 1920'erne og 1930'erne.

Tegningen, som stammer fra et samtidigt reglement, viser hvorledes en 76,2 mm feltkanon M1902 (måske M1902/30) ved hjælp af improviserede anordninger, kan bringes til at skyde mod luftmål.

Ivanova-soklen blev i løbet af perioden også forbedret - det vil sige gjort lettere.

Den reglementariske tid for at bringe en kanon fra marchstilling til skudstilling på en Ivanova sokkel var 20 minutter.



Opstilling af et improviseret luftværnsbatteri i mellemkrigsårene.

Tegningen stammer fra et samtidigt reglement.

Artiklen indeholder yderligere et par interessante fotografier fra 1933, hvor man får et godt indtryk af Ivanova-soklen.





Ovenstående billede viser batteriets skydecentral.

Med indførelsen af moderne luftværns pjecer i felthæren i løbet af 1930'erne blev Ivanova-soklerne overført til uddannelsesenheder eller opmagasineret på depot omkring 1936. I tilfælde af krig skulle de udleveres til mobiliserede luftværnsenheder, som blev indsat i luftforsvarets anden linie.

Anden Verdenskrig

Så vidt vides fandt Ivanova-soklernes sidste aktive krigsindsats sted ved kampene om Smolensk i sommeren 1941, hvor en artilleriafdeling bestående af tre batterier, med i alt 9 Ivanova-sokler, var indsat.

Det ene batteri, som førtes af en løjtnant *Babin* nedskød tre Junkers 87 (Stuka) og en Henschel 126. Herudover skød batteriet to kampvogne i brand. Historien melder intet om, hvorledes de andre batterier klarede sig, men forfatteren konkluderer, at det må have været relativt let at bringe kanonerne ned fra soklerne, således at de kunne skyde mod mål på jorden. (Letheden ufortalt, er en anden mulighed er, at batteriets fjerde pjece var opstillet netop med henblik på at kunne skyde mod panser.)

Antallet af egentlige luftværnskanoner matchede ikke de kæmpende styrkers behov, og der var således fortsat behov for at panserværn og feltartilleri kunne indsættes i skydning mod luftmål. 45 mm og 57 mm panserværnskanoner (ZIS-2) samt 76,2 mm feltkanon (ZIS-3) blev således også indsat som luftværns pjecer.



Ældre reglementer og optegnelser blev støvet af, hvorved data om Ivanova-soklen kom til ære og værdighed igen.

Dette førte til en lang række lokale konstruktioner og forfatteren nævner, at der blandt artillerister cirkulerede en større mængde pamfletter med skudvinkler og skuddata samt forskellige former for improviserede afstandsmålere og andre instrumenter til ildledning.

Billedet viser en 76 mm feltkanon (ZIS-3), med skjoldet afmonteret, opstillet til luftværnsskydning, 1944.

Efterskrift 1 - En dansk vinkel

Russerne var ikke de eneste, der forudså feltartilleriet indsat som luftværn. I Danmark [1](#)) var opgaven også forudset - i nødstilfælde. 75 mm feltkanon M1902 kunne indsættes for at tvinge flyvemaskiner til vejrs.



Skydningen blev udført som mod bevægelige mål på jorden. Kilden anfører til slut: *Denne opgave tilkommer ellers Luftværnsartilleriet.*

Billedet stammer fra Lærebog fra Hærens Menige [2](#)), hvor teksten lyder: *75 mm feltbatteri under skarpskydning på lang afstand (nedgravet svans).*

Opstillingen af feltkanoner - indsat som luftværn - har sandsynligvis været tilsvarende.

Jeg er ikke bekendt med, i hvilken udstrækning feltartilleriet i andre lande var forudset at løse tilsvarende luftværnsopgaver.

Efterskrift 2 - En krigsspilsvinkel

Min indledende tanke om at kunne anvende ideen til krigsspilsbrug førte straks til et forsøg på at modellere en improviseret sokkelanordning - af jord og tømmer.

For at simulere anordningens mulighed for at dreje, måtte den del, hvorpå kanonen skal placeres, være bevægelig. En fast konstruktion ville være for let en løsning ... og en prototypeopstilling med brug af 4 tokroner begyndte at tage form.

Undervejs kom jeg i tanke om nogle korkskiver, som jeg havde fundet en gang - de måtte være et billigere alternativ til mønterne, og de viste sig at passe fint til formålet.

Metode



1. Tre korkskiver (diameter 2,5 cm, tykkelse 2 mm) blev limet på et stykke plastikplade (4,5 x 3 cm).
2. Forinden havde jeg boret et hul i de tre skiver, således at en fjerde skive - ved hjælp af et søm, kunne monteres heri.
3. På den fjerde korkskive byggede jeg tømmerkonstruktionen, som skal bære kanonhjulene. To jernbanesveller (fra en *Lima* togskinne) og to 1,8 cm lange stykker af en liste som tværbjælker. Ikke for tykke tændstikker kunne være alternativer til listen.
4. Terrændelene blev malet i jordfarve og tømmeret i træfarver - jernbanesvellerne mørkere og bjælkerne lysere.
5. Hvid lim, savsmuld og nylongræs fuldendte konstruktionen.



En 76,2 mm feltkanon (ZIS-3) fra *Britannia Miniatures* blev opstillet i stil med artiklens billede fra Anden Verdenskrig.

Figureerne er konverterede *Esci* og *Hasegawa* figurer.

Nu mangler ideen så at blive prøvet af i praksis ... der skal nok regnes lidt på vores skuddata, inden de lige bliver omsat til dette formål.

Under alle omstændigheder, så er ideen hermed givet videre til behagelig inspiration.

Per Finsted



*Russisk 122 mm haubits Model 1910
indsat som luftværn, 1917.*

Noter

- 1) *Huskebog - til brug i felten, under øvelser og krigsspil* af oberstløjtnant H.H. Jørgensen, udgivet med Krigsministeriets understøttelse, N. Olaf Møllers Forlag, København 1936, side 57.
- 2) *Lærebog for Hærens Menige, 1. Del, Midlertidig udgave, Fælles for alle våben, korps og afdelinger*, København 1946. Billedet er også gengivet i de udgaver af bogen, som kom op gennem 1930'erne.