

The Canadian Motor Machine Gun Brigade, Del 2

Materiellet

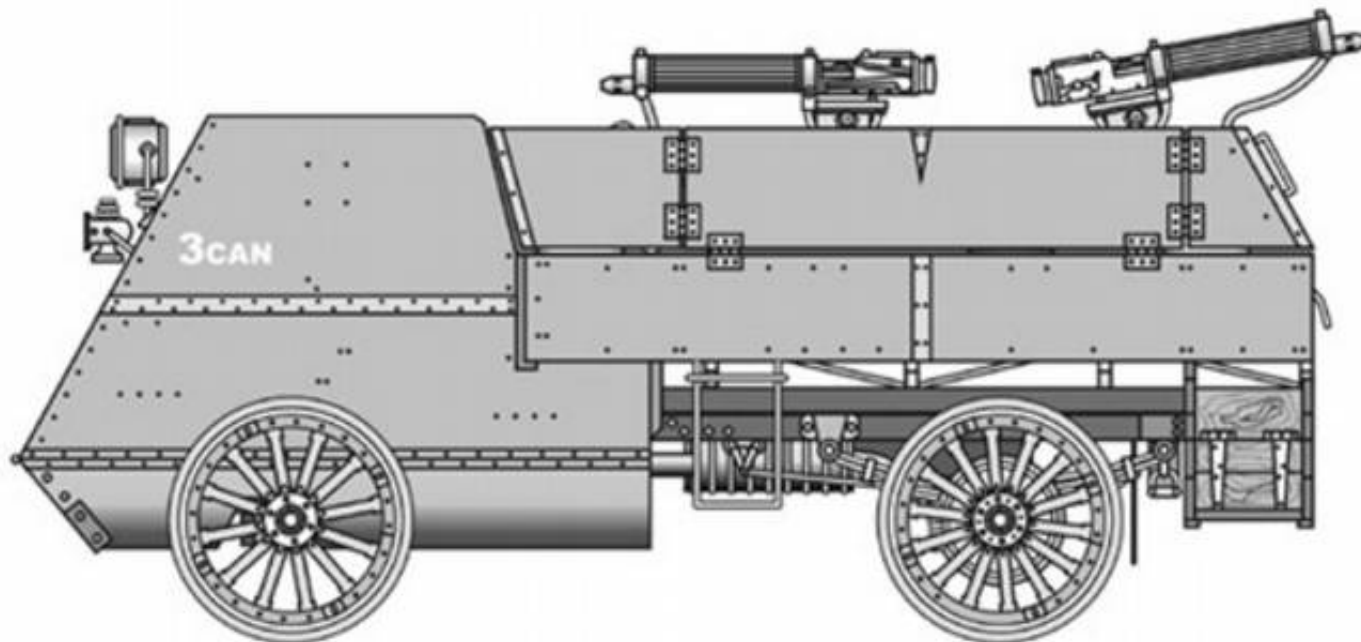

Canadisk let panservogn af typen Autocar [1](#)).

Data [2](#)

Besætning 8 mand (vognkommandør og kører samt 2 x 3 mand)

Længde 4,50 m

Bredde 1,8 m

Højde 2 m

Vægt 2,7 t

Motor Benzin; 2 cylindre

Hastighed 35 km/t

Operationsradius Ukendt (benzinforbrug 2,5 l/km)

Pansring 9,5 mm

Bevæbning 2 stk. Vickers maskingeværer

Det amerikanske Autocar Company i Ardmore, Pennsylvania begyndte at fremstille biler i 1899.

Undervognen er en 30 cwt lastvogn af typen XXI, der bl.a. blev afprøvet af den amerikanske hær i 1912.

I september 1914 indkøbte Raymond Brutinel 20 stk., som blev udrustet med panserplader hos Bethlehem Steel Corporation, Pennsylvania.

Under Første Verdenskrig købte den engelske hær 460 eksemplarer af XXI lastvognen; 6 forblev i England, 189 blev sendt til Afrika og resten til Frankrig.



Autocar vogne - panservogne og lastvogne.
Fra Armoured Acorn - The Canadian Armour Website.

Fotografiet er ikke dateret, men kan stamme fra tiden i Canada, jf. denne artikels indledende illustration.

Det står dog ikke klart, præcis hvor mange af Autocar XXI lastvognene, der blev ombygget til panservogne; måske det alene var de første 20 stk., som Brutinel købte i USA, der fik denne behandling.



Autocar panservogne.
Fra Armoured Acorn - The Canadian Armour Website.

I forbindelse med omorganiseringen i juni-juli 1918 tilgår der, jf. Kilde 6, via Canadian Motor Machine Gun Mechanical Transport Company et større antal 3-tons/30-cwt lastvogne.

Efter en inspektion af to batterier den 20. juli 1918, og en efterfølgende drøftelse med brigadegeneral Brutinel i spidsen, besluttes det at ombygge 40 lastvogne til maskingeværvogne i batterierne.

Om trekanten til højre på vognens bagende er et afdelingsmærke vides ikke.

Ombygningen består i, at der monteres 2 holdere til maskingeværene, ligesom der bl.a. konstrueres sæder til 2 maskingeværbesætninger. Stiverne til ruffet afmonteres, men medføres under vognen, således at personellet kan bruge det ved bivuakering.

Arbejdet udføres i regi af transportkompagniet, og efterhånden som vognene er klar, byttes de om med Autocar panservognene. Desværre savnes billeder af det færdige resultat. Det er dog muligt, at ikke alle Autocar panservogne blev ombyttet; kilderne er lidt uklare på dette område.

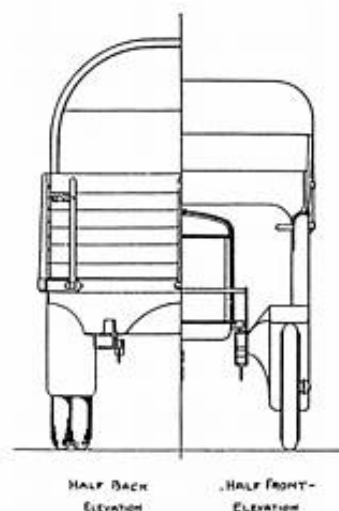
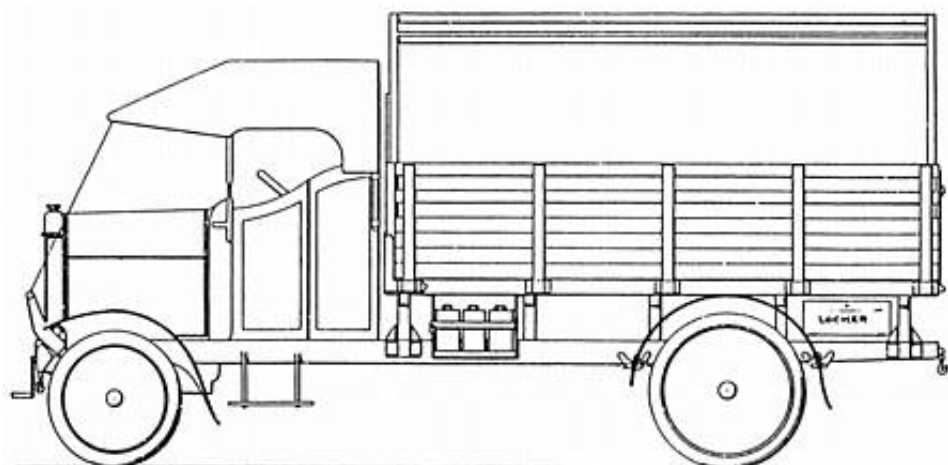

*Engelsk 3-tons standardlastvogn.
Fra Kilde 11.*

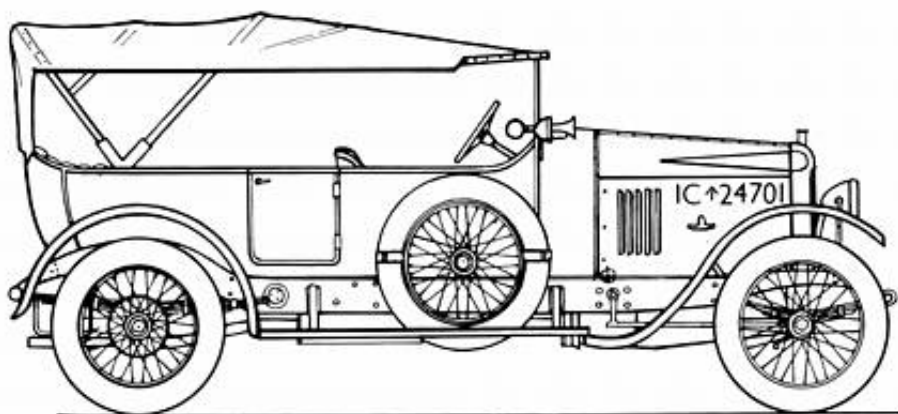

Vauxhall stabsvogn [3](#).

I de to afdelinger indgik også et mindre antal personvogne. Chefen for 1st Canadian Motor Machine Gun Brigade anvendte således en Vauxhall stabsvogn.

Hvert batteri får også et mindre antal Ford T-lastvogne og et antal Triumph motorcykler, og det bliver således med dette nye materiel, at Brutinels Brigade deltager i de sidste 100 dages kampe.



*Korporal Walter Carlill,
Yukon Motor Machine Gun Battery [4](#)).*

Uniformering og afmærkning

Soldaterne bar den engelske feltuniform Model 1902 samt webbingudrustning Model 1908, se f.eks. min artikel Den engelske feltuniform Model 1902 samt Uniformsplanche - Det canadiske Ekspeditionskorps, 1914.

Huemærker



*Huemærke,
1st Canadian Motor Machine Gun Brigade.
Fra Kilde 14.*

Hvorledes 2nd Motor Machine Gun Brigades huemærke så ud, foreligger ikke oplyst. Forfatteren til Kilde

14, Lenard L Babin, nævner således, at han aldrig har set et eksemplar.



Huemærker - Eaton, Borden og Yukon Motor Machine Gun Batteries.

Fra Kilde 14.

YT i Yukon batteriets mærke, står for Yukon Territories.



Kaptajn fra Yukon Motor Machine Gun Battery, 1918.

Fra Kilde 16.

Kaptajnen bærer også batteriets mærke som huemærke såvel som kravemærker. Ordensbåndet er Military Cross.

Kaptajnens skuldermærker, se også efterfølgende, bæres på et mørk rombeformet underlag, hvis nærmere sammenhæng ikke kan fastslås. Da såvel pil som bjælke fremtræder lysere end underlaget, ser billedet ud til at vise 1st Motor Machine Gun Brigades mærke, og stammer således fra før batteriet blev overført til 2nd Motor Machine Gun Brigade.

Det fremgår ikke af kilderne, om personellet i de tidligere selvstændige batterier bibeholdt deres gamle huemærker, eller skiftede dem ud med de nye afdelingers mærker.

Skuldermærker

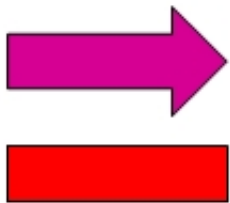

Principskitse:

1st Motor Machine Gun Brigade

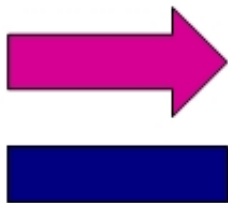

Principskitse:

2nd Motor Machine Gun Brigade

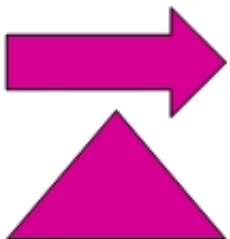

Principskitse:

*1st Motor Machine Gun Brigade
Transport Battery.*

Kilde 5 omtaler, at 2nd Motor Machine Gun Brigade anlægger et skuldermærke (*shoulder patch*) bestående af en rødbrun (*maroon*) pil og en mørkeblå bjælke. Krigsdagbogen viser også et tegnet forlæg til mærket. Pilen var det engelske troppetegn for maskingeværer.

1st Motor Machine Gun Brigade er tegnet efter oplysninger på hjemmesiden Digger History samt dens eksempler på canadiske skuldermærker.

Hjemmesiden Kaiser's Bunker viser et eksempel på en uniformsjakke fra en underafdeling, der benævnes 1st Canadian Motor Machine Gun Brigade Transport Company. Mærket har dannet udgangspunkt for min skitse til venstre. Farven oplyses som *dark burgondy*, om end det der viste mærke fremtræder mere rødt.

Med hensyn til underafdelingens nærmere tilhør var det, jf. Kilde 5, således, at afdelingernes fægtningstræn (Battle Line Transport), der kom fra Canadian Motor Machine Gun Mechanical Transport Company, blev benævnt batterier, ikke kompagnier.



Engelske eller canadiske soldater passerer en Autocar panservogn., 1918.
Fra Armoured Acorn - The Canadian Armour Website.

Køretøjsafmærkning

Fotografiet kan stamme fra kampene i april-maj 1918 og viser således en let panservogn fra 1st Canadian Motor Machine Gun Brigade.

Afmærkningen bag på vognen viser pilen (troppetegnet), men farven henstår i det uvisse.

Efter krigen

Efter krigen videreførtes 1st Canadian Motor Machine Gun Brigades og den i 1918 oprettede 2nd Canadian Motor Machine Gun Brigade traditioner af to motoriserede afdelinger (mobiliseringsenheder) i The Canadian Machine Gun Corps, som pr. 1. oktober 1935 blev til 1st henholdsvis 2nd Armoured Car Regiment, Canadian Machine Gun Corps.

Pr. 15. december 1936, hvor maskingeværkorpset nedlagdes, blev 1st Armoured Car Regiment en del af 6th Duke of Connaught's Royal Canadian Hussars.

Faner og fanebånd

1st Canadian Motor Machine Gun Brigade blev tildelt faner den 29. marts 1919 i byen Carlisle, England, hvorfra afdelingschefen, oberstløjtnant R.K. Walker, stammede. Regimentsfanen blev foræret af byen, mens regentfanen blev finansieret af afdelingen selv. Officielt var der endnu ikke tildelt fanebånd (det skete først i løbet af 1920'erne), men fanerne bar følgende uofficielle fanebånd: *Ypres, Vimy, Amiens og Cambrai*. Regimentsfanen bar yderligere inskriptionen *Presented by friends in Cumberland, England, March 1919*. Fanen blev siden transporteret tilbage til Seaford [5](#)), hvor den blev paraderet for afdelingens personel. Kilde 4 indeholder en beretning om begivenheden, nedskrevet af en de deltagende. Krigsdagbogen indeholder også et senere, desværre udateret avisudklip fra en canadisk avis, i forbindelse med oplægning af fanerne i Christ Church Cathedral, Ottawa, heri resumeres også afdelingens historie..

2nd Canadian Motor Machine Gun Brigade blev tildelt faner ved en højtidelighed i Seaford den 3. april 1919. Kilde 5 gengiver en avisomtale af begivenheden; der vises to fotografier, hvis kvalitet desværre ikke tillader gengivelse her. Afdelingens historie resumeres også.

1st Canadian Motor Machine Gun Brigade, Canadian Machine Gun Corps - den afdeling, som efter krigen videreførte den oprindelige afdelings traditioner - var tildelt følgende officielle fanebånd:

Mount Sorrel, Somme 1916, '18, Flers-Courcelette, Thiepval, Arras 1917, '18, Vimy, 1917, Hill 70, Ypres, 1917, Passchendaele, Bapaume, 1918, Rosieres, Avre, Amiens, Scarpe, 1918, Drocourt-Queant, Hindenburg Line, Canal du Nord, Cambrai, 1918, Valenciennes, Sambre, FRANCE AND FLANDERS, 1915-18.

Det direktiv fra 1928, som beskriver de canadiske fanebånd fra første Verdenskrig, findes hjemmesiden The Regimental Rogue.

Afslutning

Selvom min artikel ikke indeholder svar på alle de spørgsmål, som man kan stille sig med hensyn til The Canadian Motor Machine Gun Brigade, håber jeg alligevel, at det giver et indblik i en spændende enhed, der ikke mindst på baggrund af sin ophavsmand og første chef, var lidt foran sin samtid.

Kilder

1. *The First contingent, Canadian Expeditionary Force, 1914, Part 1 & 2* af Jack L. Summers, Military Illustrated, juli og august 1990.
2. *Canadian Expeditionary Force 1914-1919 - Official History of the Canadian Army in The First World War* af oberst G.W.L. Nicolson, Ottawa 1964. Bogen er tilgængelig online via Directorate of History and Heritages hjemmeside.
3. *The Canadian "Emma Gees" - A History of the Canadian Machine Gun Corps* af oberstløjtnant C.S. Grafton, udgivet af The Canadian Machine Gun Corps Association, 1938. Bogen er tilgængelig online via hjemmesiden 6th Brigade Machine Gun Company & 2nd Battalion, Canadian Machine Gun Corps. (*Emma Gee* er lydskrift for forkortelsen MG og var samtidig kælenavn/slang for maskingeværenheder.)
4. *War Diary - 1st Canadian Motor Machine Gun Brigade.*
5. *War Diary - 2nd Canadian Motor Machine Gun Brigade.*
6. *War Diary - Canadian Motor Machine Gun Mechanical Transport Company (June 1918 - January 1919).* Krigsdagbøgerne er tilgængelige på Det canadiske Rigsarkivs hjemmeside (se Library and Archives Canada, War Diaries of the First World War).
7. *1st Canadian Motor Machine Gun Brigade*, fra Land Forces of Britain, The Empire and The Commonwealth.
8. *The Rise, Fall and Rebirth of the "Emma Gees" (Part 1)* af major K.A. Nette, Princess Patricia's Canadian Light Infantry. Artiklen blev offentliggjort første gang i tidsskriftet Infantry Journal No. 8 - Winter 1979. Artiklen er tilgængelig på hjemmesiden The Regimental Rogue.
9. *War Cars - British Armoured Cars in the First World War* af David Fletcher, HMSO Books, London 1987, isbn 0-11-290439-4.
10. *Making Tracks - British Carrier Story 1914 to 1972* af P. Chamberlain og C. Ellis, Profile Publications Limited, Windsor 1973, ISBN 0-85383-0886.
11. *British Military Transport 1829-1956* af David Fletcher, udgivet af The Tank Museum, HMSO Books, London 1998, ISBN 011-2950570-6.
12. *Training, Multi-national Formations and Tactical Efficiency: The Canadian Motor Machine Gun Brigade in 1918* af Michael Holden, University of New Brunswick. Afhandlingen findes på Conference of Defence Associations hjemmeside.
13. *Letters from Private Richard William Mercer, 1st Canadian Motor Machine Gun Brigade.* Brevene er tilgængelige via hjemmesiden 6th Brigade Machine Gun Company & 2nd Battalion, Canadian Machine Gun Corps. Et væld af noter giver et godt indblik i afdelingens historie.

14. *Cap badges of the Canadian Expeditionary Force 1914-1919* af Lenard L Babin, New York. Denne meget spændende bog, der viser flere hundrede eksempler på canadiske huemærker, findes tilgængelig på hjemmesiden Digger History.
15. *Spearhead of the Empire - The Canadian Corps in 1918* af Greg Novak, Command Post Quarterly, Nr. 11.
16. *The Canadian Army at War* af Mike Chappel, Men-at-Arms Nr. 164, Osprey, London 1985, ISBN 1-85045-600-2.

Per Finsted

Noter:

- 1) Tegningen, af Chris Peters, stammer fra The Royal Canadian Armoured Corps Association (Cavalry) hjemmeside. En nærmere forklaring på afmærkningen 3CAN findes ikke for nærværende.
- 2) Data stammer bl.a. fra og Pershings' Doughboys U.S. Army WW1 Living History Group.
- 3) Fra *Vauxhall goes to War* af Ken Musgrave, tidsskriftet Military Modelling, september 1984.
- 4) Fra The Yukon Battery, 2nd Canadian Motor Machine Gun Brigade (World War I). Siden giver også et indblik i Walter Carlill tilværelse som emigrant, inden han meldte sig til hæren.
- 5) Seaford (ikke langt fra Eastbourne på den engelske sydkyst) var den canadiske hærs hovedbase i England.