

Om den engelske 9,45-tommers skyttegravsmorter

Indledning

I artiklen Om The Canadian Motor Machine Gun Brigade omtales, at to motoriserede sektioner 6-tommers Newton skyttegravsmorterer indgik i Brutinels Brigade i 1918, og forleden stødte jeg på en henvisning til en plan om generelt at motorisere disse morterer.

Tillæg G i Kilde 1 - *Trench Mortar Organisation in France 1914-1918* - omtaler, at der i juli 1918 blev lagt planer for at gøre Newton mortererne mobile. Planlægningen var et led i en omstrukturering af hele organisationen omkring skyttegravsmorterer. Det var hensigten, at de tunge skyttegravsmorterbatterier, hvoraf der på dette tidspunkt var ét batteri á 6 pjecer pr. korps, skulle opløses for at frigøre mandskab til de mobile morterenheder. Krigen sluttede dog før disse planer kunne føres ud i livet.

Newton skyttegravsmorteren, der kom i 1917, var en mindre udgave af den tunge 9,45-tommers skyttegravsmorter. Efterhånden som 6-tommers morteren tilgik tropperne, erstattede den 9,45-tommers morteren divisionsniveau. Herefter var 9,45-tommers morteren alene en del af korpsartilleriet.

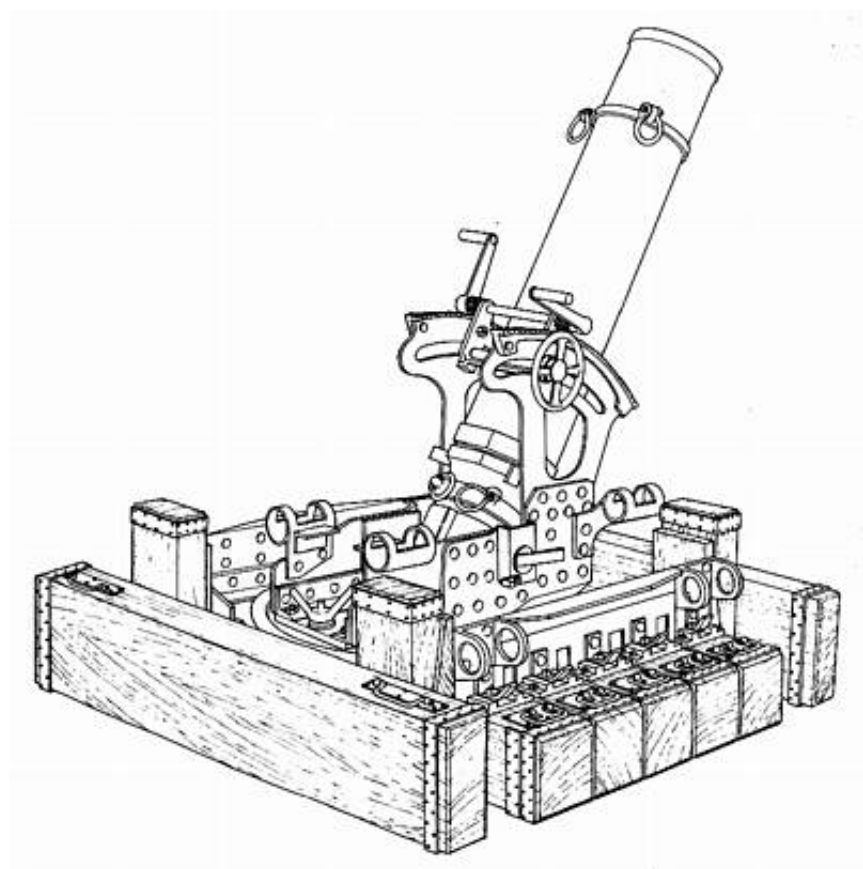

Fransk 240 mm skyttegravsmorter. Fra Kilde 2.

Den engelske 9,45-tommers skyttegravsmorter

Den tunge skyttegravsmorter var udviklet på baggrund af forsøg med den tilsvarende franske 240 mm skyttegravsmorter.

Den franske udgave fandtes dog ikke egnet til at kunne anvendes uden videre, men man lånte de franske tegninger og udviklede i løbet af otte måneder sin egen model.

Søgninger på Internettet antyder, at den franske mortar fandtes i en kort udgave (CT) og en lang udgave (LT).

9,45-tommers skyttegravsmorteren havde en rækkevidde på ca. 2 km. Granaten vejede ca. 81 kg, mens selve morteren vejede godt 300 kg, uden "støtteplade".

Et tungt skyttegravsmorterbatteri bestod af 3 officerer samt 66 underofficerer og menige.



Loading a Trench Mortar, ca. 1916.

Et postkort i serien Official War Photographs (Series 15, No. 115), udgivet af Daily Mail.

Teksten på bagsiden af kortet lyder således:

"Tommy's" nickname for a trench mortar is a "flying pig" and this picture shows some of our men loading one of these useful weapons.

Pjecen her er en 9,45-tommers skyttegravsmorter, og da flere af soldaternes hovedbeklædninger kunne antyde, at de er australiere, kan den organisatoriske udvikling passende resumeres med et australsk udgangspunkt.

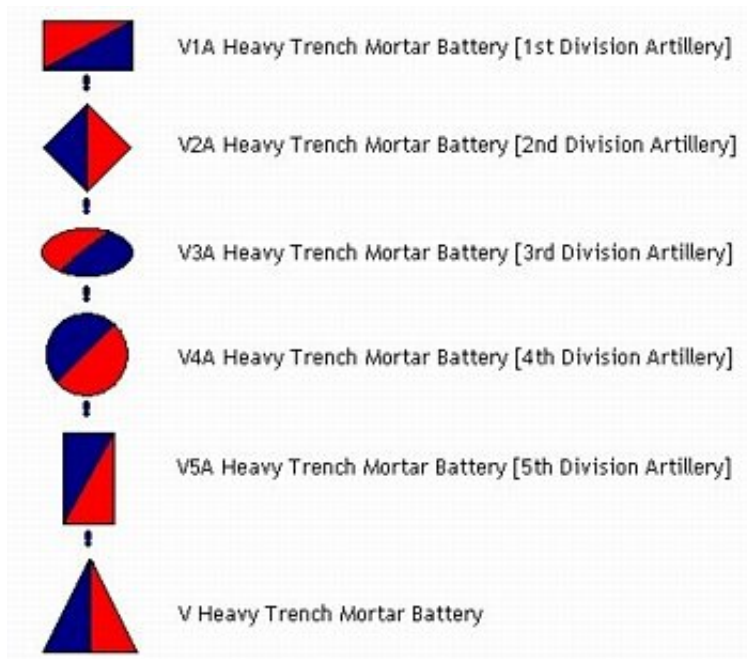

Fra Colour patches
of Artillery Units of World War 1.

I australsk tjeneste

Et tungt skyttegravsmorterbatteri bestod først af 4, siden af 6 stk. 9,45-tommers morterer (240 mm).

De australske batterier blev oprettet som en del af divisionsartilleriet (V1A - V5A), fra april til august 1916, med et batteri pr. division.

I februar 1918 blev fem batterier på divisionsniveau afløst af ét batteri (á 6 pjecer) på korpsniveau (V).

Kilder

1. *History of the Royal Regiment of Artillery - Western Front 1914-18* af Sir Martin Farndale, Royal Artillery Institution, London 1986, ISBN 1-870114-00-0.
2. *Argonne - The AEF in France* af Barry Cooper, Battle Book No. 28, Ballentine's Illustrated History of the Violent Century, New York 1972.
3. British 9.45-Inch Heavy Trench Mortar, Mark III fra hjemmesiden Mortars in Miniature.

Per Finsted