

# Om divisionsartilleriet i 1<sup>st</sup> og 2<sup>nd</sup> London Division, Territorial Force, 1914-1915

## Indledning

Den omfattende omstrukturering, som den engelske hærs frivillige reserveenheder undergik i forbindelse med etableringen af Territorial Force pr. 1. april 1908 er bl.a. omtalt i mine artikler Om The London Regiment, Territorial Force, 1914 og Om 24<sup>th</sup> County of London) Bn. The London Regiment (The Queen's), 1914-1918.

Ændringen omfattede i lige så høj grad artillerienheder, hvilket her skal omtales med udgangspunkt i de to infanteridivisioner, der var hjemmehørende i London. Et af formålene med omstruktureringen var, allerede i fredstid, at skabe en fast struktur for de frivillige enheder, så de organisatoriske enheder var til stede i rette mængde og indbyrdes forhold.

Hovedvægten i beskrivelsen ligger på 47<sup>th</sup> (2<sup>nd</sup> London) Division, der var den første af divisionerne, der kom i kamp som samlet enhed.

## Royal Artillery, 1<sup>st</sup> London Division

### Betegnelse før 1. april 1908 (Volunteers)

1<sup>st</sup> City of London Royal Garrison Artillery (Volunteers)

3<sup>rd</sup> Kent Royal Garrison Artillery (Volunteers)

2<sup>nd</sup> Middlesex Royal Garrison Artillery (Volunteers)

2<sup>nd</sup> Kent Royal Garrison Artillery (Volunteers)

1<sup>st</sup> London Engineers (Volunteers)

### Betegnelse efter 1. april 1908 (Territorial Force) (TF)

1<sup>st</sup> London (City of London) Brigade, Royal Field Artillery

2<sup>nd</sup> London Brigade, Royal Field Artillery ((RFA)

3<sup>rd</sup> London Brigade, Royal Field Artillery

4<sup>th</sup> London Howitzer Brigade, Royal Field Artillery

1<sup>st</sup> London Heavy Battery, Royal Garrison Artillery (RGA)



*Royal Field Artillery, Territorial Force, ca. 1911.*  
Efter tegning af Richard Caton Woodville.  
Gengivelsen stammer fra en planche,

### **1<sup>st</sup> London (City of London) Brigade, RFA (TF)**

- 1<sup>st</sup> (City of London) Battery
- 2<sup>nd</sup> (City of London) Battery
- 3<sup>rd</sup> (City of London) Battery
- 1<sup>st</sup> London (City of London) Brigade Ammunition Column

### **2<sup>nd</sup> London Brigade, RFA (TF)**

- 4<sup>th</sup> (County of London) Battery
- 5<sup>th</sup> (County of London) Battery
- 6<sup>th</sup> (County of London) Battery
- 2<sup>nd</sup> London Brigade Ammunition Column

### **3<sup>rd</sup> London Brigade, RFA (TF)**

- 7<sup>th</sup> (County of London) Battery

- 8<sup>th</sup> (County of London) Battery
- 9<sup>th</sup> (County of London) Battery
- 3<sup>rd</sup> London Brigade Ammunition Column

#### **4<sup>th</sup> London Howitzer Brigade, RFA (TF)**

- 10<sup>th</sup> (County of London) Howitzer Battery
- 11<sup>th</sup> (County of London) Howitzer Battery
- 4<sup>th</sup> London Brigade Ammunition Column.

#### **1<sup>st</sup> London Heavy Battery, RGA (TF)**

Som en administrativ foranstaltning var 1<sup>st</sup> og 2<sup>nd</sup> London Heavy Battery [1](#) samlet i London Heavy Brigade, Royal Garrison Artillery, der i fredstid hørte til 1<sup>st</sup> London Division. Ved mobiliseringen indgik batterierne i de respektive divisioner.

#### **Royal Artillery (Territorial Force), 2<sup>nd</sup> London Division**

##### **Betegnelse før 1. maj 1908 (Volunteers)**

3<sup>rd</sup> Middlesex Royal Garrison Artillery (Volunteers)

1<sup>st</sup> City of London Royal Garrison Artillery  
(Volunteers)

1<sup>st</sup> City of London Royal Garrison Artillery  
(Volunteers)

2<sup>nd</sup> Kent Royal Garrison Artillery (Volunteers)

1<sup>st</sup> London Engineers (Volunteers)

##### **Betegnelse efter 1. maj 1908 (Territorial Force)**

5<sup>th</sup> London Brigade, Royal Field Artillery

6<sup>th</sup> London Brigade, Royal Field Artillery

7<sup>th</sup> London Brigade, Royal Field Artillery

8<sup>th</sup> London Howitzer Brigade, Royal Field  
Artillery

2<sup>nd</sup> London Heavy Battery, Royal Garrison  
Artillery



*Royal Field Artillery, Howitzer Battery, Territorial Force, ca. 1911.*  
Efter tegning af Richard Caton Woodville.  
Fra Kilde 1.

### **5<sup>th</sup> London Brigade, RFA (TF)**

- 12<sup>th</sup> (County of London) Battery
- 13<sup>th</sup> (County of London) Battery
- 14<sup>th</sup> (County of London) Battery
- 5<sup>th</sup> London Brigade Ammunition Column

### **6<sup>th</sup> London Brigade, RFA (TF)**

- 15<sup>th</sup> (County of London) Battery
- 16<sup>th</sup> (County of London) Battery
- 17<sup>th</sup> (County of London) Battery
- 6<sup>th</sup> London Brigade Ammunition Column

### **7<sup>th</sup> London Brigade, RFA (TF)**

- 18<sup>th</sup> (County of London) Battery

- 19<sup>th</sup> (County of London) Battery
- 20<sup>th</sup> (County of London) Battery
- 7<sup>th</sup> London Brigade Ammunition Column

### **8<sup>th</sup> London Howitzer Brigade, RFA (TF)**

- 21<sup>st</sup> (County of London) Howitzer Battery
- 22<sup>nd</sup> (County of London) Howitzer Battery
- 8<sup>th</sup> London Brigade Ammunition Column.

### **2<sup>nd</sup> London Heavy Battery, RGA (TF)**



*5<sup>th</sup> London Brigade, Royal Field Artillery, TF.*  
Fra Kilde 6.

## **Uniformer**

Uniformsmæssigt adskilte artilleristerne fra London sig alene fra artillerienheder i den regulære hær ved et regimentsmærke med andre inskriptioner.

Frivillige enheder kom først efter Første Verdenskrig til at føre de samme hæderstegn, som den regulære hær. Derfor var det universelle fanebånd (*battle order*) *UBIQUE (Overalt)* erstattet af enhedens nummer, og mottoet *QUO FAS ET GLORIA DUCUNT (Hvorhen end retten og æren fører os)* erstattet af enhedens navn.



*7<sup>th</sup> (County of London) Brigade, Royal Field Artillery, Territorial Force.*  
Fra Kilde 6.

Figuren til fods forestiller en *Battery Sergeant-Major* i udgangsuniform. Umiddelbart over de tre vinkler føres en kanon (som i regimentsmærket) og en krone. Fra 1915 erstattedes kanonen og kronen af en lidt større krone.

Den beredne sergent i feltuniform bærer en flammende granat over sine vinkler.

Der var tilknyttet en mindre stab af professionelle soldater til hver af de frivillige enheder - 1 officer (adjudanten) og et antal underofficerer (instruktører). På det næste billede ses adjudanten (kaptajn) omgivet af de faste underofficerer.



*Den faste stab fra en af de to frivillige artilleriafdelinger i London, ca. 1911.*  
Fra Kilde 10.

Underofficeren til venstre i billedet er den højst rangerende af de faste underofficer - *Acting Sergeant Major* - ses til venstre i billedet.

På underarmen fører han fire vinkler, med spidsen opad; yderligere føres en kanon og en krone.

Kanonen er af typen *BLC 15-pdr Field Gun*.

## Pjecerne

Feltartilleribatterierne i den regulære hær blev fra 1904 udrustet med 18-pdr feltkanoner eller 4,5" haubits, men før krigen rådede man hverken ikke over tilstrækkeligt mange pjecer eller midler til at tilvejebringe sådanne, til at også batterierne i Territorial Force kunne blive tilsvarende udrustet.

De frivillige batterier måtte i stedet klare sig med en modernisering (konvertering) af en ældre 15-pdr feltkanon samt den udfasede 5" haubits. Nogle batterier fik deres pjecer udskiftet inden de kom til fronten, mens andre - f.eks. divisionsartilleriet i 2<sup>nd</sup> London Division [fra 11. maj 1915 47<sup>th</sup> (London) Division] - blev sendt til fronten med de ældre typer. Først i november 1915 blev de ældre pjecer udskiftet med nyeste model. Tilsvarende var de tunge batterier i Territorial Force udrustet med 4,7" feltkanon, mens den regulære hær anvendte 60-pdr feltkanon. I løbet af krigen udskiftedes også hovedparten af de tunge kanoner af ældre model.

Bortset fra et antal pjecer til uddannelsesformål var de ikke i fredstid udleveret til enhederne, men de henstod på depot. Det var således principielt kun på den årligt tilbageværende øvelse (*camp*) af 14 dages varighed, at soldaterne for alvor havde lejlighed til opleve deres materiel i fuld funktion.



*BLC 15-pdr Field Gun, 1914.*

Fra et samtidigt postkort.

## BLC 15-pdr Field Gun

Pjecen var en konvertering, heraf C'et i betegnelsen, af en ældre 15-pdr feltkanon.

Pjecens skudvidde var ca. 5 km.

Bag det lidt ejendommeligt udseende rør, over kanonrøret, er rekylbremsen placeret.

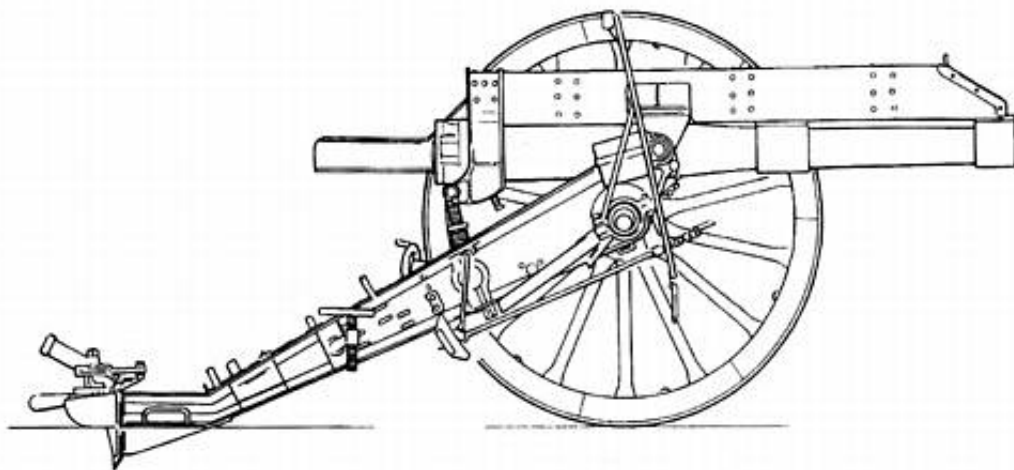

*Carriage - BLC 15-pdr Field Gun Mk. 1.*  
Fra Kilde 7.

### Eksempel

Batterierne i 5<sup>th</sup>, 6<sup>th</sup> og 7<sup>th</sup> (London) Brigade, RFA, var udrustet med hver 4 stk. 15-pdr feltkanon (76,2 mm).



*BLC 15-pdr Field Gun, ca. 1914.*  
Fra et samtidigt postkort.



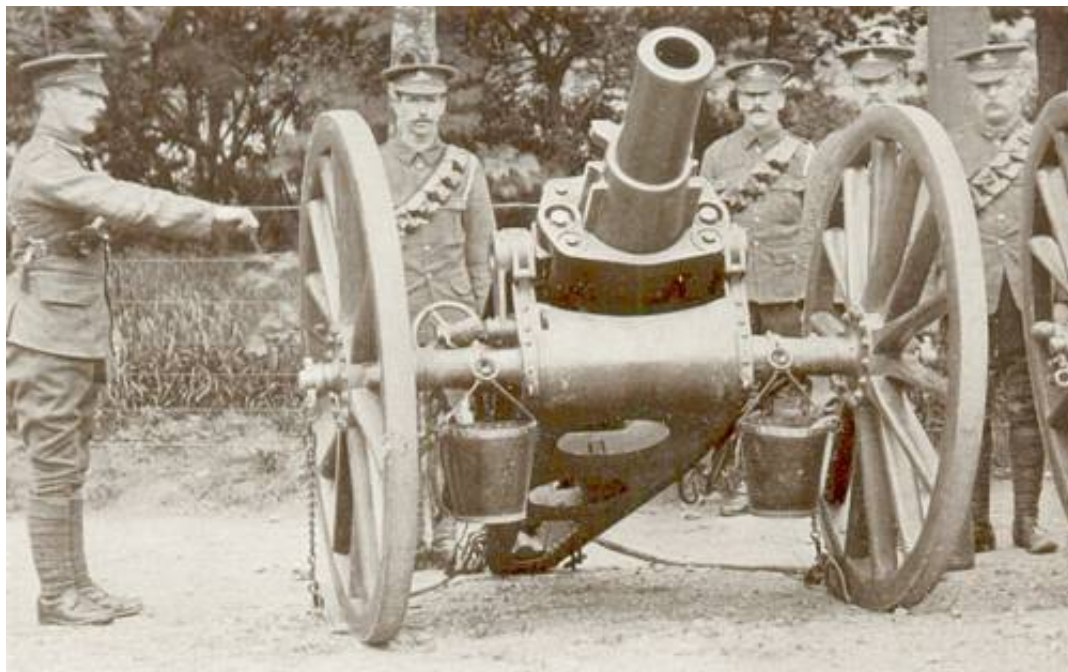

*BL 5-inch Field Howitzer in Action, ca. 1910.*  
Fra Kilde 8.

### **BL 5-inch Field Howitzer**

Pjecen blev anvendt i den regulære hærs haubitsbatterier fra 1896 til 1908, hvorefter den overgik til Territorial Force.

Pjecens skudvidde var ca. 4 km.

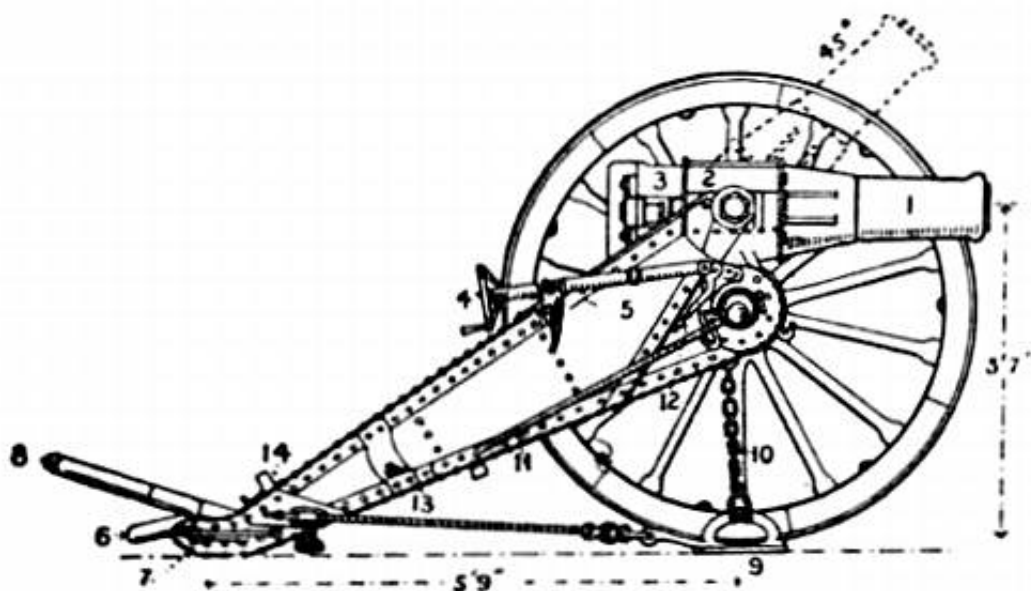

*BL 5-inch Field Howitzer.*  
Fra Kilde 8.

**Eksempel**

Hvert batteri i 8<sup>th</sup> (London) Howitzer Brigade, Royal Field Artillery, var udrustet med 4 stk. 5" haubits (127 mm).



*BL 5-inch Field Howitzer, ca. 1910.*

Fra et samtidigt postkort.



*Ammunitionsvogn, ca. 1914.*

Fra et samtidigt postkort.

## **Ammunitionskolonnerne**

Ammunitionskolonnernes opgave var at:

1. Forsyne afdelingens batterier
2. Forsyne de fire infanteribataljoner i den infanteribrigade, som afdelingen var tilknyttet, med håndvåbenammunition.

Ammunitionskolonnen i divisionsartilleriets haubitsafdeling havde dog kun den første opgave.

## Materielnorm, Brigade Ammunition Column, Territorial Force, ca. 1914

Ammunition til afdelingens tre batterier

- 12 stk. ammunitionsvogne (hver trukket af 4 heste)

Håndvåbenammunition til fire infanteribataljoner

- 9 stk. trænvogne (hver trukket af 4 heste)
- 7 stk. håndvåbenammunikionskærrer (hver trukket af 2 heste)



*Trænet ved en artillerienhed, opstillet med udskrevne køretøjer, ca. 1914.  
Fra et samtidigt postkort.*

Hertil kom så ammunitionskolonnens eget forsynings- og bagagetræn.

Ammunikionskolonnerne i Territorial Force skulle ved mobilisering matche materielnormen med udskrevne køretøjer. Resultatet blev derfor ofte en samling af mange forskellige typer, malet i alle regnbuens farver.

Enheden på fotografiet ser dog ud til at have været noget heldigere end gennemsnittet og færdselsvognene her præsenterer et ganske ensartet indtryk, om end vognene måske ikke er helt så fikse, som egentlige trænvogne [2](#)).

### Håndvåbenammunikionskærrer

Håndvåbenammunikionskærren blev indført omkring 1880 og blev da kun trukket af én hest.

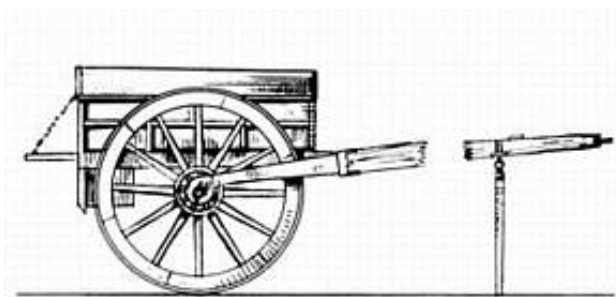
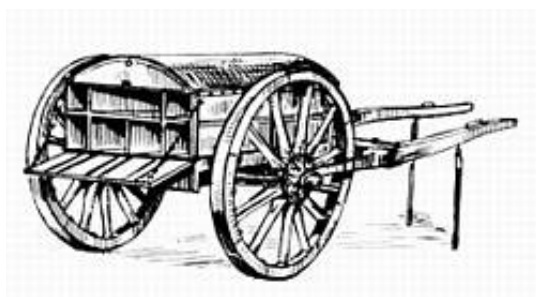

*Carts, Small-arms Ammunition, Mk I.*



Træneheder fra 7<sup>th</sup> Division på torvet i Thielt, 12. oktober 1914 [4](#).

Mk III udgaven, som kom frem i 1903, blev derimod trukket af 2 heste. Efterhånden blev dette specialkøretøj erstattet af vogne af typen *General Service Limbered Wagon* [3](#), der kunne løse flere forskellige opgaver.

Køretøjet til venstre i billedet er en håndvåbenammunitions kærre - *Cart, Small-arms Ammunition, Mk III*.

Fotografier af ammunitionskærre er yderst sjældne. Den her viste tilhører sandsynligvis 2<sup>nd</sup> Bn. Gordon Highlanders, der da var den eneste højlænderbataljon i 7<sup>th</sup> Division.

## Mobilisering

Enhedernes styrkemål ved mobiliseringen var i princippet således [5](#):

- |                        |   |
|------------------------|---|
| <b>Kanonafdeling</b>   | Afdelingsstaben bestod af 3 officerer samt 24 underofficerer og menige.<br>De tre kanonbatterier talte hver 5 officerer samt 140 underofficerer og menige.<br>En ammunitionskolonne talte 5 officerer samt 153 underofficerer og menige.  |
| <b>Haubitsafdeling</b> | Afdelingsstaben bestod af 3 officerer samt 24 underofficerer og menige.<br>De tre haubitsbatterier talte hver 5 officerer samt 133 underofficerer og menige.<br>En ammunitionskolonne talte 3 officerer samt 83 underofficerer og menige. |
| <b>Tungt batteri</b>   | Batteriet bestod af 6 officerer samt 208 underofficerer og menige, hvoraf 1 officer og 48 mand hørte til batteriets egen ammunitionskolonne.  |



6<sup>th</sup> (County of London) Brigade, RFA, marcherer gennem Hemel Hempstead, ca. 1914.  
Fra Kilde 2.

Kilde 2 beskriver indgående mobiliseringen af divisionsartilleriet i 2<sup>nd</sup> London Division.

Søndag den 16. august 1914, en bagende varm dag, marcherede afdelingerne til Hemel Hempstead, ca. 45 km nordøst for London - noget af en prøvelse for de endnu uhardede soldater.



Territorials - Unloading bread, ca.1914.  
Fra et samtidigt postkort.

Gengivelsen skal her tjene som eksempel på en civil vogn, udskrevet til militærtjeneste.

Scenen forestiller dog mest sandsynligt en civil bagers leverance af brød, under fredstidsuddannelse ved Territorial Force.

Soldaterne til venstre og højre bærer ærmemærker fra pionerdelingen i en let infanteribataljon.



*Horse Lines, B Battery, Royal Horse Artillery, 11. september 1906.*  
Fra et samtidigt postkort.

Forskellige remontekommissioner havde ansvaret for at tilvejebringe de ca. 700 ride- og trækheste, der skulle bruges i hver afdeling.

Det var så efterfølgende op til enhederne at uddanne og samarbejde hestene i spand, således at de kunne trække såvel kanoner som diverse vogne.

Tilsvarende skulle der også udskrives sadel- og seletøj til hestene; også her var resultatet ganske varieret.

## **Uddannelse**

Efter at være indkvarteret på egnen om Hemel Hempstead tog man for alvor fat på at uddanne soldaterne. Ud over de rent artilleritekniske færdigheder, som hovedparten skulle mestre, blev et antal udtaget til en ikke mindre vigtig disciplin, nemlig signaltjeneste.



*Signalhold fra Wiltshire Royal Field Artillery,  
Territorial Force, Traws-fynydd (Wales), juli 1913 [6](#).*

De tre soldater fører på venstre underærme funktionsafmærkningen for signalfolk [7](#), to korslagte signalflag - et blå samt et hvidt, med lys blå tværstreg.

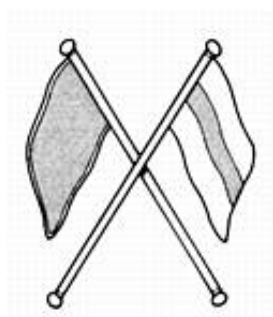



Feltkabelkærre, ca. 1911.

Fra et postkort, afsendt "On active service"  
16. april 1917 af faderen til  
"Master T.G. Hinton" i Brighton,  
med følgende hilsen:  
"Daddy is the soldier on the box seat!!  
With love from Daddy."

På afdelingsniveau indgik 12 mand samt 2 trænkønstabler, der kørte afdelingens feltkabelvogn.

Signalgruppen i batteriernes stabsdeling bestod af 7 mand, der alle blev uddannet på signalflag og felttelefon.

Ammunitionskolonnen havde 5 signalfolk, der dog kun var uddannet på signalflag.

På bagsiden af kortet er der tryk følgende tekst:

*To record adequately the important part played by telegraphy in the Great War is impossible here for lack of space. It is the special work of a highly skilled department (understreget af afsenderen) of the service; work often performed under great risk and with the utmost difficulty. That the result is prompt, effective and reliable "goes without saying".*

Feltkabelkærren blev senest anvendt i Territorial Force frem til ca. 1911, hvor den blev afløst af en feltkabelvogn, der bestod af en forstilling og en prodsvogn. (Kilde 14)





*Felttelefon, Royal Artillery, ca. 1914.*  
Fra samtidigt belgisk postkort.

På afdelingsniveau indgik (Kilde 13):

- 6 felttelefoner - *Telephone, portable, D, Mk. II*
- ca. 9.600 m feltkabel (transporteret på feltkabelvognen og i trænvogne)
- ca. 500 m feltkabel (transporteret af beredne signalfolk).

På batteriniveau indgik:

- 4 felttelefoner - *Telephone, portable, D, Mk. II*
- ca. 1.300 m feltkabel (transporteret af beredne signalfolk)
- ca. 1.600 m feltkabel (transporteret i trænvogne).

De tunge batterier var normeret som afdelinger, og de to halvbatterier som feltartilleribatterier.

## **Ved fronten**

47<sup>th</sup> (London) Divisions første indsats i krigen blev i Slaget ved Festubert - 15. til 25. maj 1915. Disse kampe er kort omtalt i Om 24<sup>th</sup> County of London) Bn. The London Regiment (The Queen's), 1914-1918.



Udsnit af kortet Northwest Europe, January 1915 - December 1916, som findes på The History Department at The United States Military Academy's hjemmeside.

## Slaget ved Loos

Det var dog under Slaget ved Loos, 25. september 1915, at 47<sup>th</sup> (London) Division kom i kamp for alvor, og herunder blev støttet af bl.a. sit eget divisionsartilleri. Divisionen var indsat i ramme af IV Corps (Generalløjtnant Sir Henry Rawlinson), der bestod af: 1<sup>st</sup> Division, 15<sup>th</sup> (Scottish) Division, 47<sup>th</sup> (London) Division og 3<sup>rd</sup> Cavalry Division.



4<sup>th</sup> Corps. Kort nr. 52 i Player's cigaretkortserie Army, Corps and Divisional Signs 1914-1918, Series 2.

Teksten på bagsiden af cigaretkortet lyder således:

*The Corps' armllet is illustrated, which painted on vehicles, did duty as a sign. In the earlier days of the Corps' existence, the number 4 was shown on the white bar. This was eventually prohibited, and a black patch was placed over the offending mark.*

*Some of the actions in which the Corps participated are - 1914, Defence of Antwerp (reached Ghent and Bruges), Ypres; 1915, Neuve Chapelle, Aubers Ridge, Festubert, Loos; 1916, Vimy Ridge; 1917, Ancre, Hindenburg Line, Bullecourt, Cambrai; 1918, First and Second Somme, Hindenburg Line, Pursuit to the Selle, the Final Advance in Picardy, Battles of Selle and of the Sambre.*

Slaget ved Loos var den første større engelske offensive på Vestfronten og det var her man så den første engelske anvendelse af krigsgas [8](#)). Divisionen, herunder divisionsartilleriet, løste sine opgaver med

bravur, selvom slaget som helhed ikke blev nogen succes. De fleste af angrebsdivisionerne erobrede deres mål, men de friske divisioner, der skulle følge angrebet op, var placeret for langt tilbage til, at de kunne videreføre angrebet før fjenden kunne sætte et modangreb ind.

Det vil føre for vidt her at beskrive slaget i detaljer; i stedet henvises til f.eks. *The Battle of Loos 1915* (Kilde 15) samt bogen *Most Unfavourable Ground: The Battle of Loos, 1915* af Niall Cherry (Kilde 16).



*5<sup>th</sup> and 6<sup>th</sup> London Territorial Infantry Brigade - On parade at Bourley Camp, Aldershot, 1912.*

Fra et samtidigt postkort.

Fotografiet er taget under den årlige *camp*.

I 1915 blev 5<sup>th</sup> London Brigade omdøbt til 141<sup>st</sup> Brigade, mens 6<sup>th</sup> London Brigade blev til 142<sup>nd</sup> Brigade.

## Kilder

1. *His Majesty's Territorial Army - A descriptive account of the yeomanry, artillery, engineers and infantry with the army service and medical corps, comprising the 'King's Imperial Army of the Second Line'* af Walter Richards, Virtue & Co., London (ca. 1911).
2. *The London Gunners Come to Town - Life and Death in Hemel Hempstead in the Great War* af Bertha og Chris Reynolds, CODIL Language Systems Ltd., Tring, Hertfordshire 1995, ISBN 0-9526552-0-9.
3. *History of the Royal Regiment of Artillery - Western Front 1914-18* af Sir Martin Farndale, Royal Artillery Institution, London 1986, ISBN 1-870114-00-0.
4. *British Artillery Weapons & Ammunition 1914-1918* af Ian V. Hogg og L.F. Thurston, Ian Allan Ltd., Surrey 1972, SBN 7110-0381-5.
5. *British Artillery 1914-19 - Field Army Artillery* af Dale Clarke, Osprey, New Vanguard Nr. 94, London 2004, ISBN 1-84176-688-7.
6. *The British Army of August 1914 - An illustrated Directory* af Ray Westlake, Spelmount Limited, Tunbridge Wells, Kent 2005, ISBN 0-86227-207-7.
7. *Early British Quick Firing Artillery (Field and Horse)* af Len Trawin, Nexus Special Interests, Hemel Hempstead, Hertfordshire, ISBN1-85486-154-9.
8. *ABC of the Army* af kaptajn J. Atkinson (red.), Gale & Polden, Aldershot, 1910.
9. *The Hertfordshire Batteries Royal Field Artillery - An illustrated History 1908-1920* af J.D. Sainsbury, Hart Books, Welwyn 1996, ISBN 0-948527-04-8.
10. *Discovering Horse Drawn Transport of the British Army* af D.J. Smith, Shire Publications Ltd.,

- Aylesbury/Bucks. 1977, ISBN 0-85263-403-X.
11. *The Dress of the Royal Artillery* af D. Alastair Campbell, Arms and Armour Press, London 1971, ISBN 85368491-X.
  12. *Regulations for the Territorial Force and County Associations, 1908* udgivet i 1908 af The Army Council. Genudgivet i 2003 af Naval & Military Press, ISBN 1-84342-574-2.
  13. *Field Service Pocket Book (1914)*, udgivet af General Staff, War Office, London 1914, Genoptrykt af David & Charles Reprints, London 1971, ISBN 0-7153-5225-3.
  14. *From Pigeon to Packhorse - The Illustrated Story of Animals in Army Communication* af Allan Harfield, Picton Publishing, Chippenham 1989, ISBN 0948251-42-5.
  15. *Most Unfavourable Ground: The Battle of Loos, 1915* af Niall Cherry, Helion & Company, London 2005, ISBN 1-87462-203-5.
  16. 47th Division og The Battle of Loos 1915 fra The Story of the British Army in the Great War of 1914-1918
  17. 1914-1918
- 

### **Noter:**

- 1) Se Om 1/2nd London Heavy Battery, Royal Garrison Artillery, Territorial Force.
- 2) Betegnelsen *færdselsvogn* er samtidigt danske militære udtryk for en udskrevet (træn)vogn. Billeder af trænvogne er bl.a. gengivet i Britains Figurer - Hestetrukne trænvogne, Del 1.
- 3) Se Britains Figurer - Hestetrukne trænvogne, Del 2.
- 4) Fra *Ypres - The First Battle, 1914* af Ian F.W. Becket, Pearson Education Limited, Harlow 2004, ISBN **0-582-50612-3**
- 5) Fremstillet med udgangspunkt i *Regulations for the Territorial Force and County Associations, 1908* (Kilde 12). Der blev dog fastsat nye styrkemål i 1911, bl.a. beskrevet i Kilde 9. For kanonbatteriernes vedkommende er målene ens, men kan måske variere lidt for de øvrige enheder.
- 6) Gengivelse af samtidigt fotografi, bragt i tidsskriftet *Battle*, september 1977.
- 7) Mærket blev indført i 1866, hvor signaler blev sendt ved hjælp af kun et signalflag. Dette svingflag fandtes i to udgaver - et blått samt et hvidt, med lys blå tværstreg. Det blå flag brugtes mod en lys baggrund, og det hvide flag mod en mørk baggrund.
- 8) Analogt med den første tyske anvendelse af krigsgas - valgte man også på engelsk side klorgas, som det første kemiske kampstof.