

ISOLERAD HALL FRÅN BRUKSBALKEN

- Hållbara träbyggnader för framtiden -



Inspiration

Bruksbalken kan erbjuda ett prisvärt och klimatsmart träalternativ när du ska bygga en hall. En tänkt kund kan vara ett företag, som hyr ut lokaler, har en egen verksamhet, kontorshotell eller butiksyta. På bilderna ser ni olika lösningar med entresolplan.

Bild 1. Projekt Uppsala

Bild 2. projekt Lund

Bild 3. projekt Bor

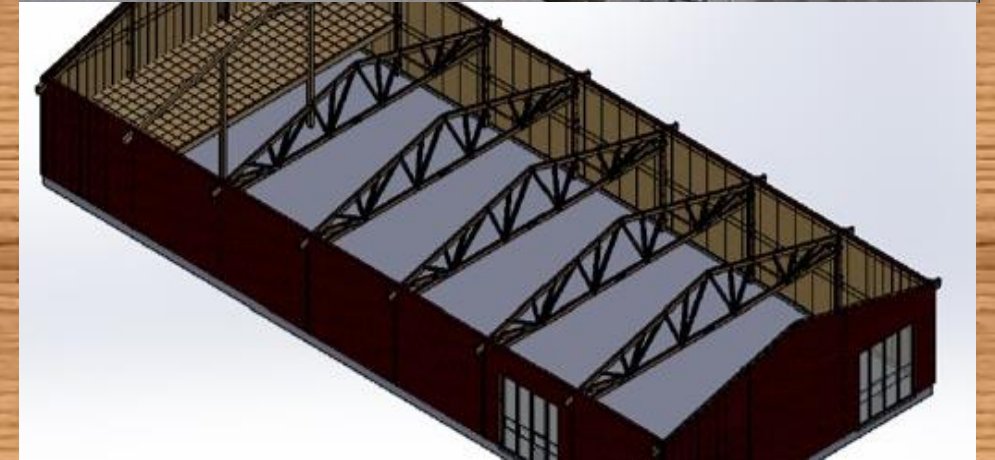

Tekniska specifikationer

Våra
standardlösningar

Längd x bredd (m)
12x24-30-36, 15x24-
30-36-42, 18x24-30-
36-42-48-54

Höjd (m) 4,7 under
takstol / 2,7
entresolplan

Port (m) 4x4,5

Fönster (m) 1,1x1,3

Liggande träpanel

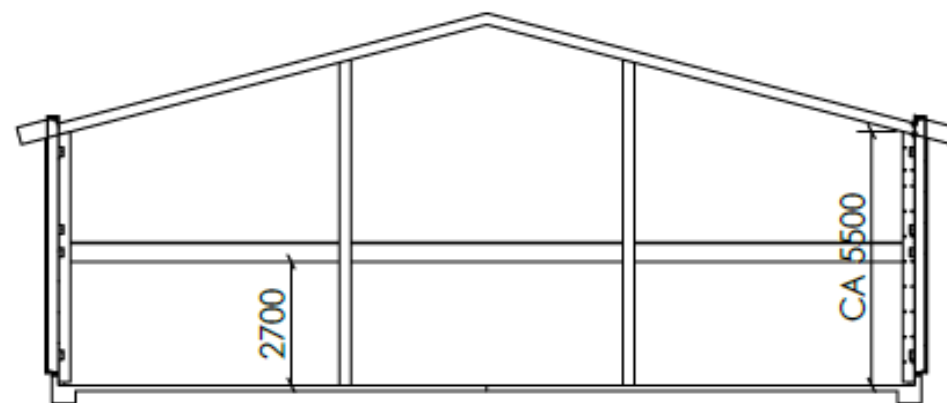
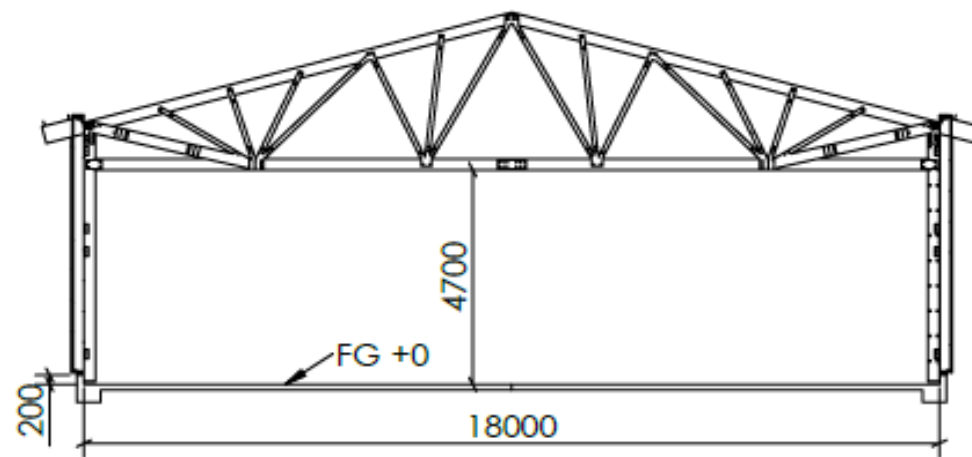

Vädersäkert och effektivt

Vi kan tillverka stora väggelement i vår fabrik i Hörle strax norr om Värnamo i Småland. Vi väljer ut de bästa materialen till varje tänkt plats. Feedbacken vi får är att det upplevs mycket rejält, vädersäkert och effektivt!



Energieffektivt

Med stigande energipriser ökar kraven på att byggnaderna ska vara energieffektiva. Bruksbalkens lösning är en 2-skiktslösning med en heltäckade fasadskiva som ger få köldbryggor och bra u-värde.



Rationellt montage



Väggblocken lyfts på kranbil som fraktar dem till byggarbetsplatsen.

Stomme, ytterväggar och högprofilsplåt/PIR-tak monteras på plats innan kranbilen lämnar arbetsplatsen.

Ett företag med lång tradition och kunskap

Familjen Böhn har varit verksamma i Hörle sedan 1912 och har ägt och drivit skogsbruk och vattenkraft sedan dess. Bruksbalken har 3 anställda byggingenjörer samt flertalet dedikerade träarbetare redo för ditt nästa projekt.



BRUKSBALKEN

- Hållbara träbyggnader för framtiden -

Kontaktuppgifter

AB Bruksbalken

Hörle Brukskontor

331 92 Värnamo

0370-303730

bruks@bruksbalken.se

www.bruksbalken.se

Facebook [@bruksbalkenvarnamo](https://www.facebook.com/bruksbalkenvarnamo)

Instagram [@bruksbalken](https://www.instagram.com/bruksbalken)