

FI

SE

GRÄNSLÖS



Design and Quality
IKEA of Sweden

SUOMI	4
SVENSKA	25

Sisältö

Turvallisuusohjeet	4	Lisätoiminnot	14
Turvallisuusohjeet	5	Vihjeitä ja neuvoja	15
Asennus	7	Hoito ja puhdistus	16
Laitteen kuvaus	8	Vianmääritys	19
Käyttöönotto	9	Tekniset tiedot	20
Päivittäinen käyttö	10	Energiatehokkuus	21
Kellotoiminnot	12	YMPÄRISTÖNSUOJELU	22
Lisävarusteiden käyttäminen	13	IKEA-TAKUU	22

Oikeus muutoksiin pidätetään.

Turvallisuusohjeet

Lue laitteen mukana toimitetut ohjeet ennen laitteen asennusta ja käyttöä. Valmistaja ei ota vastuuta henkilö- tai omaisuusvahingoista, jotka aiheutuvat laitteen virheellisestä asennuksesta tai käytöstä. Pidä ohjeet aina laitteen mukana tulevia käyttökertoja varten.

Lasten ja taitamattomien henkilöiden turvallisuus

- Vähintään 8 vuotta täyttäneet lapset ja sellaiset henkilöt, joiden fyysiset, sensoriset tai henkiset kyvyt eivät ole tähän riittäviä tai joilla ei ole laitteen tuntemusta tai kokemusta sen käytöstä, saavat käyttää tätä laitetta ainoastaan silloin, kun heidän turvallisuudestaan vastaava henkilö valvoo ja ohjaa heitä käyttämään laitetta turvallisesti ja ymmärtämään sen käyttöön liittyvät vaarat.
- Älä anna lasten leikkiä laitteella.
- Pidä kaikki pakkausmateriaalit lasten ulottumattomissa.
- Pidä lapset ja kotieläimet poissa laitteen luota silloin, kun se on toiminnassa tai se jäähtyy. Laitteen kosketettavissa olevat osat ovat kuumia.
- Jos laitteessa on lapsilukko, suosittelemme sen käyttämistä.
- Lapset eivät saa suorittaa puhdistusta tai huoltoa ilman valvontaa.

- Alle 3-vuotiaat lapset tulee pitää kaukana laitteesta, ellei heitä valvota jatkuvasti.

Yleiset turvallisuusohjeet

- Asennuksen ja johdon vaihtamisen saa suorittaa vain ammattitaitoinen henkilö.
- Laitteen sisäosa kuumenee käytön aikana. Älä kosketa laitteen lämpövastuksiin. Käytä aina uunikintaita, kun käsittelet lisävarusteita tai uunivuokia.
- Irrota pistoke pistorasiasta ennen kuin aloitat huoltotoimenpiteet.
- Varmista ennen lampun vaihtoa, että laite on pois päältä. Näin vältät mahdollisen sähköiskun.
- Laitteen puhdistuksessa ei saa käyttää painepesuria.
- Älä käytä hankausaineita tai teräviä metallikaapimia lasiluukun puhdistamisessa, sillä ne voivat naarmuttaa pintaa, mistä voi olla seurauksena luukun lasin särkyminen.
- Jos virtajohto vaurioituu, sen saa vaaratilanteiden välttämiseksi vaihtaa vain valmistaja, valtuutettu huoltoliike tai vastaava ammattitaitoinen henkilö.
- Poista kannatinkiskot vetämällä ensin kannatinkiskon etuosasta ja sen jälkeen takaosa irti sivuseinistä. Kiinnitä uunipeltien kannatinkiskot takaisin paikalleen suorittamalla toimenpiteet päinvastaisessa järjestyksessä.

Turvallisuusohjeet

Asennus



VAROITUS! Asennuksen saa suorittaa vain ammattitaitoinen henkilö.

- Poista kaikki pakkausmateriaalit.
- Vaurioitunutta laitetta ei saa asentaa tai käyttää.
- Noudata koneen mukana toimitettuja ohjeita.
- Siirrä laitetta aina varoen, sillä se on raskas. Käytä aina suojakäsineitä.
- Älä koskaan vedä laitetta sen kahvasta kiinni pitäen.
- Noudata mainittuja vähimmäisetäisyyksiä muihin laitteisiin ja kalusteisiin.
- Varmista, että laite asennetaan turvallisten rakenteiden alapuolelle ja lähelle.

- Laitteen sivujen on oltava saman korkuisten laitteiden tai kalusteiden lähellä.

Sähköliitäntä



VAROITUS! Tulipalo- ja sähköiskuvaara.

- Kaikki sähkökytkennät tulee jättää asiantuntevan sähköasentajan vastuulle.
- Laite on kytkettävä maadoitettuun pistorasiaan.
- Varmista, että arvokilven sähkötiedot vastaavat kotitalouden sähköverkon arvoja. Ota muussa tapauksessa yhteyttä sähköasentajaan.
- Kytke pistoke maadoitettuun pistorasiaan.
- Älä käytä jakorasioita tai jatkojohtoja.
- Varmista, ettei pistoke ja virtajohto vaurioidu. Jos virtajohto joudutaan vaihtamaan, vaihdon saa suorittaa vain valtuutettu huoltoliike.
- Älä anna virtajohtojen koskettaa laitteen luukkuja tai päästä niitä sen lähelle, varsinkaan luukun ollessa kuuma.
- Jännitteidenalaisten ja eristettyjen osien iskusuojat tulee asentaa niin, ettei niiden irrotus onnistu ilman työkaluja.
- Kytke pistoke pistorasiaan vasta asennuksen jälkeen. Varmista, että laitteen verkkovirtakytkentä on olottuvilla laitteen asennuksen jälkeen.
- Jos pistoke on löysästi kiinni virtajohdossa, älä kiinnitä sitä pistorasiaan.
- Älä vedä virtajohdosta pistoketta irrottaessasi. Vedä aina pistokkeesta.
- Käytä vain asianmukaisia eristyslaitteita: suojakytkimet, sulakkeet (ruuvattavat sulakkeet on irrotettava kannasta), vikavirtakytkimet ja kontaktorit.
- Sähköasennuksessa on oltava erotin, joka mahdollistaa laitteen irrottamisen sähköverkosta kaikista navoista. Erottimen kontaktiaukon leveys on oltava vähintään 3 mm.

- Tämä kodinkone vastaa Euroopan yhteisön direktiivejä.

Käyttö



VAROITUS! Henkilövahinkojen, palovammojen ja sähköiskujen tai räjähdysvaara.

- Käytä laitetta vain kotiympäristössä.
 - Älä muuta laitteen teknisiä ominaisuuksia.
 - Varmista, ettei tuuletusaukoissa ole esteitä.
 - Älä jätä laitetta ilman valvontaa toiminnan aikana.
 - Kytke laite pois toiminnasta jokaisen käyttökerran jälkeen.
 - Avaa laitteen luukku varoen laitteen ollessa toiminnassa. Laitteesta voi tulla kuumaa ilmaa.
 - Älä käytä laitetta märillä käsillä tai kun se on kosketuksissa veteen.
 - Älä paina avointa uunin luukkuja.
 - Älä käytä laitetta työtasona tai säilytystasona.
 - Avaa laitteen luukku varoen. Alkoholia sisältävät aineet voivat kehittää helposti syttyvän alkoholin ja ilman seoksen.
 - Älä anna kipinöiden tai avotulen päästä laitteeseen avatessasi luukkuja.
 - Älä aseta laitteeseen, sen lähelle tai päälle syttyviä tuotteita tai syttyviin tuotteisiin kostutettuja esineitä.
-  **VAROITUS!** Laite voi muutoin vaurioitua.
- Emalipinnan vaurioitumisen tai värimuutoksien estäminen:
 - Älä aseta uunivuokia tai muita esineitä suoraan laitteen pohjalle.
 - Älä aseta alumiinifoliota suoraan laitteen pohjalle.
 - Älä aseta vettä suoraan kuumaan laitteeseen.
 - älä säilytä kosteita astioita tai ruokia laitteessa sen käytön jälkeen.
 - Ole varovainen, kun irrotat tai kiinnität lisävarusteita.

- Emalipintojen värimuutokset eivät vaikuta laitteen toimintaan. Niitä ei katsota viaksi takuuoikeudellisessa mielessä.
- Käytä korkeareunaista uunivuokaa kosteiden leivonnaisten paistamisessa. Hedelmä- ja marjamehut voivat jättää pysyviä jälkiä.
- Tämä laite on tarkoitettu ainoastaan ruoanlaittoon. Sitä ei saa käyttää muihin tarkoituksiin, esimerkiksi huoneen lämmittämiseen.
- Pidä uunin luukku aina kiinni ruoanvalmistuksen aikana.
- Jos laite asennetaan kalusteen paneelin (esim. oven) taakse, ovea ei saa koskaan sulkea laitteen ollessa toiminnassa. Lämpöä tai kosteutta voi kertyä suljetun kalusteen paneelin taakse ja laite, kotelointi tai lattia voi sen seurauksena vaurioitua. Älä sulje kalusteen paneelia ennen kuin laite on jäähtynyt kokonaan käytön jälkeen.

Hoito ja puhdistus

 **VAROITUS!** Ne voivat aiheuttaa henkilövahinkoja, tulipaloja tai laitteen vaurioitumisen.

- Kytke laite pois toiminnasta ja irrota pistoke pistorasiasta ennen ylläpitotoimien aloittamista.
- Tarkista, että laite on kylmä. Vaarana on lasilevyjen rikkoutuminen.
- Vaihda välittömästi vaurioituneet luukun lasipaneelit. Ota yhteyttä valtuutettuun huoltoliikkeeseen.
- Ole varovainen irrottaessasi luukkuja. Luukku on painava!
- Puhdista laite säännöllisesti, jotta pintamateriaali ei vaurioidu.

- Laitteeseen jäänyt rasva tai ruoka voi aiheuttaa tulipalon.
- Jos käytät uuninpuhdistussuihketta, noudata tuotepakkauksessa olevia turvallisuusohjeita.

Sisävalo

- Käytä ainoastaan kodinkoneisiin tarkoitettuja hehkulamppuja tai halogeenilamppua. Älä käytä sitä rakennuksen valaisemiseen.

 **VAROITUS!** Sähköiskun vaara.

- Ennen lampun vaihtamista laite on irrotettava pistorasiasta.
- Käytä ainoastaan ominaisuuksiltaan samanlaisia lampuja.

Hävittäminen

 **VAROITUS!** Henkilövahinko- tai tukehtumisvaara.

- Irrota pistoke pistorasiasta.
- Leikkaa johto irti ja hävitä se.
- Poista luukku, jotta lapset ja eläimet eivät voisi jäädä kiinni laitteen sisälle.
- **Pakkausmateriaalit:** Pakkausmateriaalit ovat ympäristöystävällisiä ja ne voidaan kierrättää. Muoviosiin on merkitty kansainvälinen materiaalin tunnistus, esim. PE ja PS. Vie pakkausmateriaalit niille tarkoitettuihin jätteenkeräyssäiliöihin.

Huolto

- Kun laite on korjattava, ota yhteyttä valtuutettuun huoltopalveluun.
- Käytä vain alkuperäisiä varaosia.

Asennus

 **VAROITUS!** Lue turvallisuutta koskevat luvut.

Asennus

 Lue asennusohjeet.

Sähkölaitantä

VAROITUS! Sähkölaitantä on annettava ammattitaitoisen sähköasentajan tehtäväksi.

Valmistaja ei vastaa vahingoista, jos kappaleiden "Turvallisuusohjeet" ohjeita ei ole noudatettu.

Laitteen mukana toimitetaan ainoastaan virtajohto.

Johto

Asennuksen tai vaihdon johtotyypit:

H07 RN-F, H05 RN-F, H05 RRF, H05 VV-F, H05 V2V2-F (T90), H05 BB-F

Määritä johdon läpileikkaus tunnuskilven kokonaistehon ja taulukon mukaan:

Kokonaisteho (W)	Johdon läpileikkaus (mm ²)
enintään 1380	3 x 0,75
enintään 2300	3 x 1
enintään 3680	3 x 1,5

Maadoitusjohdon (vihreä/keltainen) on oltava 2 cm pitempi vaihejohtimeen ja nollajohtimeen (sininen ja ruskea johto) verrattuna.

Laitteen kuvaus

Laitteen osat

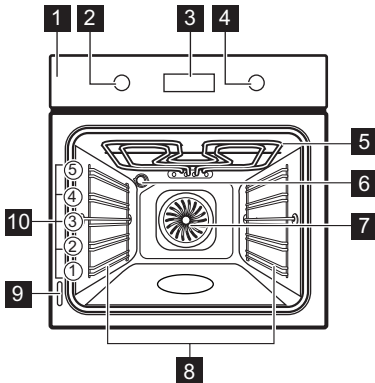

- 1 Käyttöpaneeli
- 2 Uunin toimintojen väännin
- 3 Elektroninen ohjelmointilaitte
- 4 Lämpötilan valitsin
- 5 Grilli
- 6 Valo
- 7 Puhallin
- 8 Uunipeltien kannatinkisko, irrotettava
- 9 Arvokilpi
- 10 Kannatintasot

Varusteet

- **Paistoritilä** x 1
Käytetään keittoastioiden, kakkuvuokien ja paistien alustana.
- **Leivinpelti** x 1
Kakkuja ja pikkuleipiä varten.

- **Grilli / uunipannu** x 1
Käytetään leivonnassa, paistamisessa tai rasvankeruuastiana.
- **Teleskooppikannattimet** x 2 sarjaa
Ritilöitä ja leivinpeltiä varten.

Käyttöönotto

VAROITUS! Lue turvallisuutta koskevat luvut.

Uuden laitteen puhdistaminen

Poista kaikki lisävarusteet ja irrotettavat uunipeltien kannatinkiskot laitteesta.

i Lue ohjeet kohdasta "Hoito ja puhdistus".

Puhdista laite ennen ensimmäistä käyttökertaa.

Aseta varusteet ja irrotettavat kannattimet takaisin alkuperäiseen asentoon.

Kellonajan asetus

Kun laite liitetään verkkojännitteeseen ensimmäisen kerran, kaikki näytön symbolit ovat näkyvissä muutaman sekunnin ajan. Sen jälkeen näytössä näkyy ohjelmistoversio.

Ohjelmistoversion jälkeen symbolit **hr** ja **"12:00"** tulevat näkyviin näyttöön. **"12"** vilkkuu.

1. Aseta tunnit painamalla **+** tai **-**.
2. Vahvista painamalla **⌚**. Tämä on tarpeen vain ajan ensimmäisellä asetuskerralla. Myöhemmin uusi aika tallentuu automaattisesti 5 sekunnin jälkeen.

Näytössä näkyy **min** ja asetettu tunti. **"00"** vilkkuu.

3. Aseta minuutit painamalla **+** tai **-**.
4. Vahvista painamalla **⌚**. Tämä on tarpeen vain ajan ensimmäisellä asetuskerralla. Myöhemmin uusi aika tallentuu automaattisesti 5 sekunnin jälkeen.

Uusi aika näkyy näytössä.

Aika-asetuksen muuttaminen

Kellonajan muuttaminen edellyttää, että uuni on valmiustilassa.

Paina painiketta **⌚** toistuvasti, kunnes symboli **⌚** vilkkuu näytössä.

Aseta uusi aika noudattamalla "Kellonajan asetus"-kohdan ohjeita.

Esikuumennus

Esikuumenna tyhjä laite jäljelle jääneen rasvan polttamiseksi pois.

1. Valitse toiminto **☐** ja maksimilämpötila.
2. Anna laitteen käydä 1 tunti.
3. Valitse toiminto **⌚** ja maksimilämpötila.
4. Anna laitteen käydä 15 minuuttia. Varusteet voivat kuumentua tavallista enemmän. Laitteesta voi tulla hajua ja savua. Tämä on normaalia. Tarkista, että huoneen ilmastointi on riittävä.

Mekaanisen lapsilukon käyttäminen

Laitteen lapsilukko on asennettu ja kytketty toimintaan. Se sijaitsee uunin käyttöpaneelin alapuolella, oikealla puolella.

Kun lapsilukko on asennettu, uunin luukku avataan nostamalla lukituksen vipua kuvan mukaisesti.

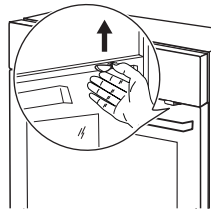

Sulje luukku vetämättä lapsilukon vipua.

Poista lapsilukko käytöstä avaamalla uuninluukku ja poistamalla lapsilukko Torx-avaimella. Torx-avain löytyy uunin varustepussista.

Ruuvaa ruuvi takaisin reikään lapsilukon poistamisen jälkeen.

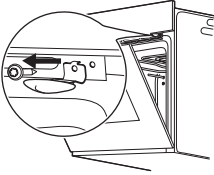

Päivittäinen käyttö

VAROITUS! Lue turvallisuutta koskevat luvut.



Laitteen kytkeminen toimintaan ja pois toiminnasta

1. Käännä uunin toimintojen väännintä myötöpäivään haluamasi toiminnon kohdalle.

2. Käännä lämpötilan valitsin haluamasi lämpötilan kohdalle. Näytössä näkyy asetettu lämpötila-asetus.
3. Kytke laite pois päältä kääntämällä uunin toimintojen väännin Off-asentoon.

Uunin toiminnot

Uunin toiminto		Käyttötarkoitus
	Pois toiminnasta	Laitteesta on katkaistu virta.
	Kiertoilma	Korkeintaan kolmella kannatintasolla kypsentyminen samanaikaisesti ja ruokien kuivuminen. Kun käytät tätä toimintoa, laske uunin lämpötilaa 20 - 40 °C perinteisen (Ylä + alalämpö) toiminnon normaalista lämpötilasta.
	Perinteinen kypsennys (Ylä- ja alalämpö)	Ruokien ja leivonnaisten paistaminen yhdellä tasolla.
	Grilli	Matalien ruokalajien grillaus ritilän keskellä. Leivän paahtaminen.

Uunin toiminto		Käyttötarkoitus
	Alalämpö	Rapeapohjaisten kakkujen paistaminen ja säilöminen.
	Kiertoilmagrilli	Suurikokoisten luita sisältävien lihapalojen tai lintupais- tien paistaminen yhdellä kannatintasolla. Gratinointi ja ruskistus.
	Leipä ja pizza	Voimakkaamman ruskistuksen tai rapean pohjan vaa- tivien ruokien paistaminen yhdellä kannatintasolla. Kun käytät tätä toimintoa, laske uunin lämpötilaa 20 - 40 °C perinteisen (Ylä + alalämpö) toiminnon normaalista lämpötilasta.
	Sulatus	Pakasteiden sulattaminen. Lämpötilan vääntimen on oltava Pois toiminnasta - asennossa.
	Ylälämpö	Päältä ruskistetut leivät, kakut ja leivonnaiset. Valmiiden ruokien loppukypsennys.
	Maksigrilli	Matalien ja suurien ruokamäärien grillaus sekä leivän paahdaminen.
	Uunivalo	Lampun sytyttäminen ilman uunitoimintoa. Voidaan käyttää jälkilämmön kanssa viimeisessä kyp- sennysvaiheessa energian säästämiseksi.

Näyttö

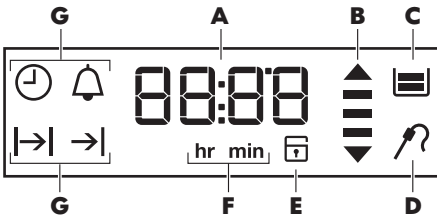

- A) Aika ja lämpötila
- B) Kuumennuksen ja jälkilämmön merkkivalo
- C) Vesisäiliö (vain tietyt mallit)
- D) Paistolämpömittari (vain tietyt mallit)
- E) Luukun lukitus (vain tietyt mallit)
- F) Tunnit / minuutit
- G) Kellotoiminnot

Painikkeet

Painike	Toiminto	Kuvaus
—	MIINUS	Ajan asettaminen.
⌚	KELLO	Kellotoiminnon asettaminen.
+	PLUS	Ajan asettaminen.

Kuumennuksen osoitin

Kun otat uunin toiminnon käyttöön, näytön

🔥 palkit syttyvät yksitellen. Palkit

ilmaisevat, että uunin lämpötila nousee tai laskee.

Kellotoiminnot

Kellotoimintojen taulukko

Kellotoiminto		Käyttötarkoitus
⌚	KELLONAIKA	Kellonajan asettaminen, muuttaminen tai tarkistaminen. Katso kohta "Kellonajan asettaminen".
🔔	HÄLYTINAJASTIN	Aseta ajanlaskenta (maks. 23 h 59 min). Tämä toiminto ei vaikuta millään tavalla laitteen toimintaan. HÄLYTINAJASTIMEN voi ottaa käyttöön vaikka laite on pois päältä.
→	KESTOAIKA	Voit asettaa, miten kauan laite on toiminnassa. Käytä vain, kun uunin toiminto on asetettu.
→	LOPETUS	Laitteen sammumisajan asettaminen. Käytä vain, kun uunin toiminto on asetettu. Voit käyttää toimintoja Kesto aika ja Lopetus samanaikaisesti (Ajastin), jos haluat kytkeä laitteen toimintaan ja myöhemmin automaattisesti pois toiminnasta.

ⓘ Paina ⌚ toistuvasti vaihdellaksesi kellotoimintojen välillä.

ⓘ Vahvista kellotoimintojen asetukset painamalla ⌚ tai odota viisi sekuntia automaattista vahvistusta.



KESTOAIKA- tai LOPETUS-toiminnon asettaminen kypsennystoiminnon aikana

1. Paina ⌚-painiketta toistuvasti, kunnes näytössä näkyy |→| tai →|.
2. Aseta arvot painamalla painiketta + tai — ja vahvista painamalla ⌚.



Kesto-aika $\rightarrow|$ -toiminnossa on asetettava ensin minuutit ja sen jälkeen tunnit, Lopetus $\rightarrow|$ -toiminnossa asetetaan ensin tunnit ja sen jälkeen minuutit.

Äänimerkki kuuluu 2 minuutin ajan, kun aika on kulunut loppuun. $\rightarrow|$ tai $\rightarrow|$ -symboli ja aika-asetus vilkkuvat näytössä. Uuni sammuu.

3. Voit sammuttaa äänimerkin painamalla mitä tahansa painiketta.

-  Jos painat painiketta  KESTOAIKA-toiminnon $\rightarrow|$ tuntien asettamisen aikana, laite siirtyy LOPETUS-toiminnon $\rightarrow|$ asetukseen.



HÄLYTINAJASTIN-toiminnon asettaminen

1. Paina -painiketta toistuvasti, kunnes  ja "00" vilkkuvat näytössä.
2. Aseta HÄLYTINAJASTIN painamalla $+$ tai $-$.
Aseta ensin sekunnit, sen jälkeen minuutit ja tunnit.
Ensin aika lasketaan minuiteissa ja sekunneissa. Kun asetettu aika on yli 60 minuuttia, symboli **hr** syttyy näyttöön.
Laite laskee nyt ajan tunteina ja minuutteina.

3. HÄLYTINAJASTIN käynnistyy automaattisesti viiden sekunnin kuluttua.

Kun asetusajasta on kulunut 90%, laitteesta kuuluu äänimerkki.

4. Kun asetettu aika päättyy, laitteesta kuuluu äänimerkki kahden minuutin ajan. "00:00" ja  vilkkuvat näytössä. Voit sammuttaa äänimerkin painamalla mitä tahansa painiketta.

-  Jos asetat HÄLYTINAJASTIMEN toimintojen KESTOAIKA $\rightarrow|$ tai LOPETUS $\rightarrow|$ ollessa käynnissä, symboli  syttyy näyttöön.

Lisääntyvän ajan näytön ajastin

Lisääntyvän ajan näytön ajastimella voit seurata, miten kauan uuni on toiminnassa.

Paina -painiketta toistuvasti, kunnes näytössä näkyy aika ilman kellon symboleja.

-  Et voi käyttää lisääntyvän ajan näytön ajastinta, kun Kesto-aika $\rightarrow|$ tai Lopetus $\rightarrow|$ on asetettu.

Lisävarusteiden käyttäminen

 **VAROITUS!** Lue turvallisuutta koskevat luvut.

 **HUOMIO!** Teleskooppikannattimia ei saa pestä astianpesukoneessa. Älä voitele teleskooppikannattimia.

Teleskooppikannattimien käyttö

-  Säilytä teleskooppikannattimien asennusohjeet tulevia käyttökertoja varten.

Ritilät voidaan asettaa ja poistaa helpommin teleskooppikannattimien avulla.

1

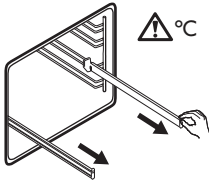

Vedä oikea ja vasen teleskooppikisko ulos.

2

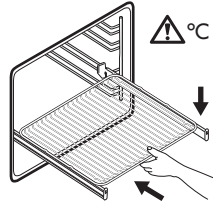

Aseta ritilä teleskooppikannattimien päälle ja työnnä ne varovasti laitteeseen.

Varmista, että painat teleskooppikannattimet kokonaan laitteeseen ennen uuninluukun sulkemista.



Voit käyttää teleskooppikannattimia myös laitteen mukana toimitettujen peltien tai pannujen kanssa.





VAROITUS! Lue ohjeet kohdasta "Laitteen kuvaus".

Lisätoiminnot

Lapsilukon käyttäminen

Lapsilukko estää laitteen käynnistämisen vahingossa.

1. Varmista, että uunin toimintojen valitsin on Off-asennossa.
2. Paina ja pidä alhaalla painiketta  ja  samanaikaisesti 2 sekunnin ajan. Laitteesta kuuluu äänimerkki. SAFE tulee näkyviin näyttöön. Lapsilukko voidaan kytkeä pois toiminnasta toistamalla vaihe 2.

Automaattinen virrankatkaisu

Turvallisuussyistä laite kytkeytyy automaattisesti pois päältä jonkin ajan kuluttua, jos jokin uunitoiminto on käynnissä ja asetuksiin ei tehdä muutoksia.

Lämpötila (°C)	Sammutusaika (h)
30 - 115	12,5
120 - 195	8,5
200 - 245	5,5

Lämpötila (°C)	Sammutusaika (h)
250 - maksimilämpötila	1,5

Kytke laite kokonaan pois päältä automaattisen virrankatkaisun jälkeen. Tämän jälkeen uuni on mahdollista kytkeä uudelleen toimintaan.



Automaattinen virrankatkaisu ei toimi seuraavien toimintojen kanssa: Kesto aika ja Lopetus.

Jälkilämmön merkkivalo

Kun kytket laitteen pois toiminnasta, näytössä näkyy jälkilämmön merkkivalo , jos uunin lämpötila on yli 40 °C. Käännä lämpötilan valitsinta vasemmalle tai oikealle nähdäksesi uunin lämpötilan näytössä.

Jäähdytyspuhallin

Kun laite on toiminnassa, jäähdytyspuhallin kytkeytyy automaattisesti toimintaan laitteen pintojen pitämiseksi viileinä. Kun

kytket laitteen pois toiminnasta, jäädytyspuhallin toimii edelleen, kunnes laite on jäähtynyt.

Ylikuumenemissuoja

Laitteen virheellinen toiminta tai vialliset osat voivat aiheuttaa vaarallisen

ylikuumenemisen. Tämän estämiseksi uunissa on turvatermostaatti, joka katkaisee virransyötön. Uunin virta kytkeytyy automaattisesti uudelleen, kun lämpötila on laskenut normaalille tasolle.

Vihjeitä ja neuvoja

Yleistä

- Esikuumenna uuni nopeimmin Kiertoilma-toiminnolla.
- Poista ritilät ja leivinpellit uunista esikuumentamisen aikana nopeinta suorituskykyä varten.
- Uunissa on viisi kannatintasoa. Laske kannatintasot uunin pohjasta alkaen.
- Laitteessa on erityinen järjestelmä, joka kierrättää ilmaa ja höyryä jatkuvasti. Kyseisen järjestelmän avulla ruoka paistuu jatkuvasti kosteassa ympäristössä, minkä ansiosta se on sisältä mehevää ja ulkopinnalta rapeaa. Se vähentää paistoajan ja energian kulutuksen minimiin.
- Kosteutta voi tiivistyä uunin sisään tai luukun lasilevyihin. Tämä on normaalia. Pysyttele sopivalla etäisyydellä laitteesta avatessasi luukua toiminnan aikana. Jos huomaat uunin sisällä kosteutta, pidä luukua auki muutaman minuutin ajan.
- Poista kosteus jokaisen käyttökerran jälkeen.
- Älä aseta mitään esinettä suoraan uunin pohjalle, älä myöskään aseta osiin alumiinifoliota kypsennyksen aikana. Tämä voi vaikuttaa kypsennystuloksiin ja vaurioittaa emalipintaa.

Kakkujen leipominen

- Älä avaa uunin luukua ennen kuin 3/4 paistoajasta on kulunut.
- Jos käytät kahta leivinpeltiä samanaikaisesti, jätä niiden väliin yksi tyhjä kannatintaso.

Lihan ja kalan kypsentäminen















- Käytä grilli-/uunipannua erittäin rasvaisten ruokien kanssa, jotta uuniin ei jää pysyviä tahroja.
- Anna lihan olla noin 15 minuuttia ennen sen leikkaamista, jotta sen neste säilyisi.
- Jotta uuniin ei muodostuisi liikaa savua paistamisen aikana, lisää grilli-/uunipannuun hiukan vettä. Jotta käry ei tiivistyisi, lisää vettä aina sen kuivuttua loppuun.

Paistoajat

Kypsennysaika riippuu ruokalajin tyypistä, sen koostumuksesta ja määrästä.

Tarkkaile valmistumista alustavasti kypsennyksen aikana. Määritä parhaat asetukset (uunitoiminto, kypsennysaika, jne.) keittoastioille, resepteille ja määrille laitetta käyttäessä.

Kypsennystaulukko

Määrä (kg)	Ruokalaji	Toiminto	Kannatinta-so	Lämpötila (°C)	Aika (min)
1 - 1,5	Porsaanliha		2	180	90 - 120
1 - 1,5	Lammas		2	175	110 - 130
1	Naudanliha		2	200	50 - 70
1 - 1,5	Broileri		2	200	70 - 85
1,2	Jänis		2	175	60 - 80
1,5	Ankka		2	220	120 - 150
4	Kalkkuna		2	180	210 - 240
1	Kala		2	190	45 - 60
-	Rusinakakku		2	160	50 - 60
1	Piiraat		2	170	80 - 100
-	Pikkuleivät		2 ja 4	140 - 150	35 - 40
2	Lasagne		2	180 - 190	25 - 40
1	Vaalea leipä		1	190	60 - 70
1	Pizza		1	190 - 210	10 - 20

Hoito ja puhdistus

 **VAROITUS!** Lue turvallisuutta koskevat luvut.

Puhdistukseen liittyviä huomautuksia

- Puhdista laitteen etupinnat lämpimällä vedellä ja miedolla pesuaineella käyttäen pehmeää puhdistusliinaa.
- Käytä metallipintojen puhdistuksessa tavanomaista puhdistusainetta.
- Puhdista laite sisältä jokaisen käytön jälkeen. Rasvan tai muiden

ruokaroiskeiden kertyminen voi johtaa tulipaloon. Riski on suurempi grillipannussa.

- Poista pinttyneet tahrat erityisellä uunipuhdistusaineella.
- Puhdista kaikki lisävarusteet käytön jälkeen ja anna niiden kuivua. Käytä pehmeää liinaa, lämmintä vettä ja puhdistusainetta.
- Jos käytät tarttumattomia varusteita, älä puhdista niitä voimakkailla pesuaineilla, teräväreunaisilla esineillä tai pese niitä

astianpesukoneessa. Muutoin tarttumaton pinta voi vaurioitua.

Ruostumattomat teräs- ja alumiinipintaist laitteet

- ❗ Puhdista uuninluukku käyttäen ainoastaan kosteaa sientä. Kuivaa pehmeällä liinalla. Älä käytä teräsvillaa, happeja tai hankaavia aineita, sillä ne saattavat vahingoittaa uunin pintaa. Noudata vastaavaa varovaisuutta käyttöpaneelin puhdistuksen aikana.

Luukun tiivisteiden puhdistaminen

- Tarkista luukun tiiviste säännöllisesti. Tiiviste sijaitsee uunin sisäosan kehyksen ympärillä. Älä käytä laitetta, jos luukun tiiviste on vaurioitunut. Ota yhteys valtuutettuun huoltoliikkeeseen.
- Käytä pehmeää liinaa, lämmintä vettä ja puhdistusainetta luukun tiivisteiden puhdistamiseen.

Kannattimien

Puhdista uuni poistamalla kannattimet.

1

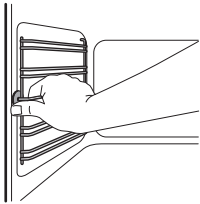

Vedä uunipeltien kannatinkiskon etuosa irti sivuseinästä.

2

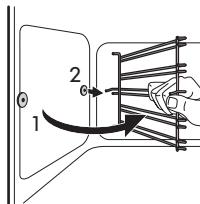

Vedä uunipeltien kannatinkiskon takaosa irti seinästä ja poista se.

Kiinnitä uunipeltien kannatinkiskot takaisin paikalleen suorittamalla toimenpiteet päinvastaisessa järjestyksessä.

- ❗ Teleskooppikannattimien kiinnitystappien on osoitettava etuosaan päin.

Uuninluukun puhdistaminen

Uuninluukussa on kolme lasilevyä. Voit poistaa uuninluukun ja sisäiset lasilevyt niiden puhdistamiseksi.

- ❗ Uuninluukku voi vahingossa sulkeutua, jos yrität irrottaa lasilevyt ennen uuninluukun irrottamista.

⚠ HUOMIO! Älä käytä uunia ilman lasilevyjä.

1

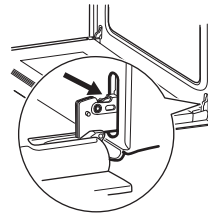

Avaa luukku kokonaan auki ja pidä kiinni molemmista saranoista.

2

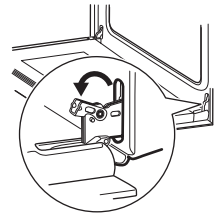

Nosta ja käännä saranoissa olevia vipuja.

3

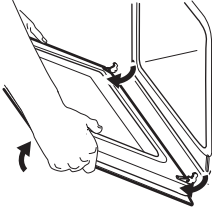

Sulje uuninluukku puoliväliin ensimmäiseen avausasentoon. Vedä luukku sen jälkeen eteenpäin ja irrota se paikaltaan.

4

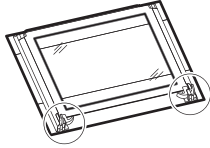

Aseta uuninluukku tasaiselle alustalle pehmeän kankaan päälle.

5

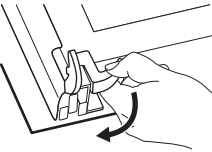

Vapauta lukitusjärjestelmä, jotta voit irrottaa lasilevyt.

6

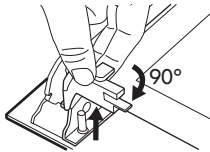

Käännä kahta kiinnitintä 90° ja vedä ne irti paikoiltaan.

7

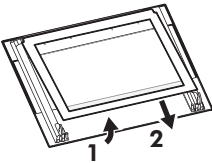

Nosta ensin varoen ja poista lasilevyt sen jälkeen yksi kerrallaan. Aloita ylimmästä levystä.

Puhdista lasit vedellä ja miedolla puhdistusaineella. Kuivaa lasilevyt varoen.

Puhdistettuasi lasilevyt ja uuninluukun asenna ne takaisin paikalleen. Noudata edellä mainittuja ohjeita päinvastaisessa järjestyksessä.

Varmista, että lasilevyt (A ja B) tulevat oikeaan järjestykseen. Ensimmäisessä lasilevyssä (A) on koristeellinen kehys. Kehyksen painatuspuolen on osoitettava luukun sisäpuolelle. Varmista, ettei lasilevyn kehysten (A) painatuspuolen pinta ole asennuksen jälkeen karkea siihen koskettaessa.

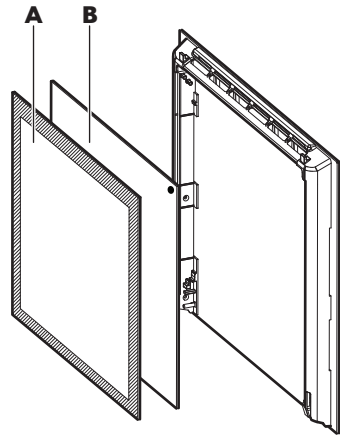

Varmista, että asennat keskimmäisen lasilevyn oikein paikoilleen.

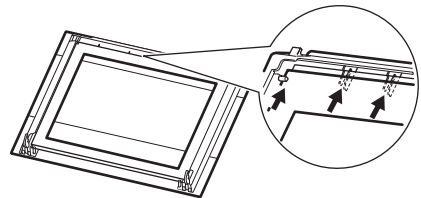

Lampun vaihtaminen

Peitä laitteen pohja kankaalla. Se estää lampun suojalasin ja uunin vaurioitumisen.

⚠ VAROITUS! Sähköiskuvaara!
Irrota sulake ennen lampun vaihtamista.
Lamppu ja lampun suojalasi voivat olla kuumia.

⚠ HUOMIO! Pidä halogeenilamppua aina kankaalla estääksesi rasvajäämien palamisen lamppuun.

1. Kytke laite pois päältä.
2. Irrota sulakkeet sulaketaulusta tai katkaise virta pääkytkimestä.
3. Irrota suojalasi kiertämällä sitä vastapäivään.
4. Puhdista suojalasi.
5. Vaihda uunin lamppu uuteen 40 W, 230 V (50 Hz), lamppuun, jonka lämmönkestävyys on 300 °C (kanta: G9).
6. Kiinnitä suojalasi paikalleen.

Vianmääritys

⚠ VAROITUS! Lue turvallisuutta koskevat luvut.

Käyttöhäiriöt

Ongelma	Mahdollinen syy	Korjaustoimenpide
Uuni ei kuumene.	Uuni on kytketty pois toiminnasta.	Kytke uuni toimintaan.
Uuni ei kuumene.	Kelloa ei ole asetettu.	Aseta kello.
Uuni ei kuumene.	Tarvittavia asetuksia ei ole tehty.	Varmista, että asetukset ovat oikein.
Uuni ei kuumene.	Automaattinen virrankatkaisu on toiminnassa.	Katso kohta "Automaattinen virrankatkaisu".
Uuni ei kuumene.	Lapsilukko on kytketty toimintaan.	Katso kohta "Lapsilukon käyttäminen".
Uuni ei kuumene.	Ovi ei ole kunnolla kiinni.	Sulje luukku kokonaan.
Uuni ei kuumene.	Sulake on palanut.	Tarkista, onko toimintahäiriön syyinä sulake. Jos sulake palaa aina uudelleen, käänny sähköalan ammattilaisen puoleen.

Ongelma	Mahdollinen syy	Korjaustoimenpide
Valo ei syty.	Lamppu on palanut.	Vaihda lamppu.
Höyryä ja kosteutta muodostuu ruokaan ja uunin sisälle.	Ruoka on jätetty uuniin liian pitkäksi ajaksi.	Älä jätä ruokia uuniin 15-20 minuuttia pitemmäksi ajaksi kypsennyksen jälkeen.
Näytössä näkyy virhekoodi, jota ei ole tässä taulukossa.	Kyseessä on sähköhäiriö.	<ul style="list-style-type: none"> Kytke laite pois päältä irrottamalla ja kiinnittämällä sulaketaulun sulake tai käyttämällä sulaketaulun turvakytkintä, ja kytke se takaisin päälle. Jos näytössä näkyy uudelleen virhekoodi, ota yhteyttä valtuutettuun huoltoliikkeeseen.

Huoltotiedot

Jos ratkaisua ei löydy, ota yhteys valtuutettuun huoltopalveluun.

Huoltopalvelun vaatimat tiedot on merkitty arvokilpeen. Arvokilpi sijaitsee laitteen

sisäosan etukehyksessä. Älä poista arvokilpeä laitteen sisäosasta.

Suosittelemme, että kirjoitat tiedot tähän:	
Malli (MOD.)
Tuotenumero (PNC)
Sarjanumero (S.N.)

Tekniset tiedot

Tekniset tiedot

Sisämitat	Leveys Korkeus Syvyys	480 mm 361 mm 416 mm
Uunipellin alue	1438 cm ²	
Ylälämpövastus	2300 W	

Alalämpövastus	1000 W
Grilli	2300 W
Rengas	2400 W
Kokonaisteho	2480 W
Jännite	220 - 240 V
Taajuus	50 Hz
Toimintojen lukumäärä	9

Energiatohokkuus

Tuotetiedot standardin EU 66/2014 mukaisesti

Mallin tunnus	GRÄNSLÖS 303.008.70 GRÄNSLÖS 903.008.72	
Energialuokka	100,0	
Energiankulutus normaalikäytössä Ylä- ja alalämpötoiminnoissa	0,93 kWh/ohjelma	
Energiankulutus normaalikäytössä Kiertoilma-toiminnoissa	0,85 kWh/kierros	
Uunien lukumäärä	1	
Lämmönlähde	Sähkö	
Tilavuus	72 l	
Uunityyppi	Kalusteeseen asennettava uuni	
Massa	GRÄNSLÖS 303.008.70	36.6 kg
	GRÄNSLÖS 903.008.72	36.5 kg

EN 60350-1 - Ruoanlaittoon tarkoitetut sähkötoimiset kodinkoneet - Osa 1:
Tuotesarjat, uunit, höyryuunit ja grillit - Suorituskyvyn mittaustavat.



Energiansäästö

Laitteessa on joitakin toimintoja, joiden avulla voit säästää energiaa.

- **Yleishojeita**

- Varmista, että uuninluukku on suljettu oikein laitteen ollessa toiminnassa ja pidä luukku suljettuna mahdollisimman hyvin käytön aikana.
 - Käytä metalliastioita energiansäätön parantamiseksi.
 - Kun mahdollista, aseta ruoka uuniin lämmittämättä sitä.
 - Kun kypsennys kestää yli 30 minuuttia, laske uunin lämpötila minimiin 3 - 10 minuuttia ennen kypsennysajan päättymistä kypsennysajan pituudesta riippuen. Uunin jälkilämpö kypsentää ruokaa edelleen.
 - Lämmitä muita ruokia jälkilämpöä käyttäen.
- **Puhallintoiminnon käyttäminen** - kun mahdollista, käytä uunitoimintoja puhalltimella energian säästämiseksi.
 - **Jälkilämpö**
 - Jos ohjelma aikavalinnalla (Kesto aika, Lopetus) kytketään toimintaan ja kypsennysaika on yli 30 minuuttia, joissakin uunitoiminnoissa lämpövastukset sammuvat automaattisesti 10 % aikaisemmin. Puhallin ja lamppu toimivat edelleen.
 - **Ruokien lämpimänä pito** - jos haluat pitää ruokia lämpimänä jälkilämmön avulla, valitse matalin lämpötila-asetus. Jälkilämmön lämpötila näkyy näytössä.

YMPÄRISTÖNSUOJELU

Kierrätä materiaalit, jotka on merkitty merkillä . Kierrätä pakkaus laittamalla se asianmukaiseen kierrätysastiaan. Suojele ympäristöä ja ihmisten terveyttä kierrättämällä sähkö- ja elektroniikkaromut. Älä hävitä merkillä  merkittyjä

kodinkoneita kotitalousjätteen mukana. Palauta tuote paikalliseen kierrätyskeskukseen tai ota yhteyttä paikalliseen viranomaiseen.

IKEA-TAKUU

IKEA-takuun voimassaolo

Tämä takuu on voimassa viisi (5) vuotta laitteen IKEA:sta ostopäivästä lähtien, ellei laitteen nimi ole LAGAN, missä tapauksessa takuu on vain kaksi (2) vuotta. Alkuperäinen ostokuitti vaaditaan ostotodistukseksi. Jos takuuajana tehdään huoltotoimia, laitteen tai uusien osien takuuajaksi ei pitene sen vuoksi.

Laitteet, joita IKEA:n viiden (5) vuoden takuu ei koske

LAGAN-tuotesarjaan kuuluvat laitteet ja kaikki ennen 1.8.2007 IKEA:sta ostetut laitteet.

Huoltotoimien suorittaja

IKEA:n palveluntarjoaja tarjoaa huollon oimien huoltoliikkeidensä tai valtuutettujen huoltoliikkeiden verkoston kautta.

Takuun kattavuus

Takuu kattaa laitteessa esiintyvät viat, jotka ovat aiheutuneet valmistus- tai materiaalivirheistä IKEA:sta ostopäivän jälkeen. Tämä takuu koskee vain

kotitalouskäyttöä. Poikkeukset on määritetty kohdassa Takuun piiriin kuulumattomat asiat. Takuuaikana vian korjaamisesta aiheutuvat kustannukset, esim. korjaukset, varaosat, työ ja matkakulut, kuuluvat takuun piiriin sillä ehdolla, että laite on korjattavissa ilman erityiskuluja ja että vika liittyy takuunalaiseen valmistus- tai materiaalivirheeseen. Euroopan yhteisön direktiivi (nro 99/44/EY) ja vastaavat maakohtaiset määräykset ovat voimassa näiden ehtojen mukaisesti. Vaihdetut osat siirtyvät IKEA:n omistukseen.

Ongelman korjaaminen IKEA:n taholta

IKEA:n nimeämä palveluntarjoaja tarkastaa tuotteen ja määrittää omaan harkintaansa perustuen, onko tuote tämän takuun alainen. Jos se katsotaan takuun alaiseksi, IKEA:n palveluntarjoaja tai valtuutettu huoltoliike oman harkintaansa perustuen joko korjaa viallisen tuotteen tai vaihtaa sen samanlaiseen tai vastaavaan tuotteeseen.

Takuun piiriin kuulumattomat asiat

- Normaali kuluminen.
- Tahalliset tai laiminlyönnin aiheuttamat vahingot, käyttöohjeiden noudattamisen laiminlyönnin aiheuttamat vahingot, virheellinen asennus tai kytkentä väärään jännitteeseen, kemiallisen tai sähkökemiallisen reaktion aiheuttamat vahingot, ruostuminen, syöpyminen tai vesivahingot mukaan lukien näihin rajoittumatta vesijohtoverkon liian suuri kalkkipitoisuus, epätavallisten ympäristöolosuhteiden aiheuttamat vahingot.
- Kulutusosat mukaan lukien paristot ja lamput.
- Ei toiminnalliset ja koristeosat, jotka eivät vaikuta laitteen normaaliin käyttöön, mukaan lukien naarmut ja mahdolliset värimuutokset.
- Vierasesineiden tai aineiden aiheuttamat vahingossa syntyneet

vauriot ja sihtien, vedenpoistojärjestelmien tai pesuainelokeroiden puhdistuksen yhteydessä syntyneet vahingot.

- Seuraavien osien vaurioituminen: keraaminen lasipinta, lisävarusteet, astia- ja ruokailuvälinekorit, syöttö- ja poistoputket, tiivisteet, lamput ja lampun suojukset, näytöt, kytkimet, kotelot ja koteloiden osat, ellei näitä vahinkoja voida osoittaa valmistusvirheiden aiheuttamiksi.
- Tapaukset, joissa vikaa ei löydy huoltohenkilön käynnin aikana.
- Korjaukset, joita eivät ole suorittaneet nimeämämme palveluntarjoajat ja/tai valtuutettu huoltoliike, tai jos on käytetty muita kuin alkuperäisiä varaosia.
- Virheellisen tai määräysten vastaisen asennuksen aiheuttamat korjaukset.
- Laitteen käyttö muussa kuin kotitalousympäristössä, ts. ammattikäytössä.
- Kuljetusvahingot. Jos asiakas kuljettaa tuotteen kotiinsa tai muuhun osoitteeseen, IKEA ei ole vastuussa mahdollisista kuljetuksen aikana syntyneistä vahingoista. Jos taas IKEA toimittaa tuotteen asiakkaan toimitusosoitteeseen, toimituksen aikana syntyneet vahingot sisältyvät takuuseen.
- IKEA-kodinkoneen ensiasennuksen kustannukset. Jos IKEA:n palveluntarjoaja tai valtuutettu huoltoliike korjaa tai korvaa kodinkoneen tämän takuun ehtojen alaisuudessa, palveluntarjoaja tai valtuutettu huoltoliike asentaa tarvittaessa korjatun kodinkoneen uudelleen tai asentaa korvaavan laitteen.

Tämä rajoitus ei koske ammattitaitoisen asiantuntijan suorittamaa virheetöntä työtä, jossa on käytetty alkuperäisiä varaosia, laitteen sopeuttamiseksi toisen EU-maan teknisten turvallisuusmääräysten mukaiseksi.

Maakohtaisen lainsäädännön soveltaminen

IKEA:n takuu antaa Sinulle tiettyjä laillisia oikeuksia, jotka kattavat tai ylittävät kaikki maakohtaisesti vaihtelevan paikallisen lainsäädännön vaatimukset. Se ei rajoita mitenkään Kuluttajasuojalaissa määritettyjä oikeuksia.

Kelpoisuusalue

Palvelut laitteille, jotka on hankittu EU-maassa ja siirretty toiseen EU-maahan, tuotetaan uuden maan normaalien takuuehtojen mukaisesti. Palvelun suoritusvelvollisuus takuun rajoissa on olemassa vain, jos:

- laite vastaa sen maan teknisiä vaatimuksia, jossa takuuvaatimus tehdään, ja on asennettu näiden vaatimusten mukaisesti.
- laite vastaa asennusohjeita ja käyttöohjeen turvallisuusohjeita ja on asennettu niiden mukaisesti.

IKEA-laitteiden myynninjälkeinen palvelu:

Pyydämme ottamaan yhteyttä IKEA:n myynninjälkeiseen palveluun osoitteeseen:

1. tämän takuun alaisen korvausvaatimuksen tekeminen,
2. IKEA-keittiökalusteisiin tarkoitetun IKEA-laitteen asennukseen liittyvien selventävien tietojen pyytäminen. Huolto ei anna seuraaviin liittyviä selventäviä tietoja:
 - IKEA-keittiön yleinen asennus,
 - sähköliitännät (mikäli laitteen mukana toimitetaan pistoke ja virtajohto), vesi- ja kaasuliitännät, sillä nämä on annettava valtuutetun huoltoteknikon tehtäväksi.
3. IKEA-laitteen käyttöohjeiden sisältöön ja teknisiin tietoihin liittyvien selvennysten pyytäminen.

Varmistaaksesi, että voimme palvella Sinua parhaalla mahdollisella tavalla, lue huolellisesti tämän oppaan sisältämät

asennusohjeet ja/tai käyttöohjeet, ennen kuin otat yhteyttä meihin.

Yhteydenotot palvelua tarvittaessa



Tämän oppaan viimeisellä sivulla on täydellinen luettelo IKEA:n nimeämistä yhteyshenkilöistä sekä heidän puhelinnumeronsa.

- i** Jotta voimme palvella Sinua mahdollisimman nopeasti, pyydämme soittamaan tämän oppaan lopussa mainittuun puhelinnumeroon. Ilmoita aina tässä oppaassa mainittu asiaasi koskevan laitteen numero. Ennen kuin soitat meille, ota esille asiaasi koskevan laitteen IKEA:n tuotenumero (8-numeroinen koodi).

- i** **SÄILYÄ OSTOKUITTI!**
Ostokuitti on ostotodistus, ja se vaaditaan takuuta varten. Huomaa, että kuitissa on mainittu myös IKEA-tuotteen nimi ja numero (8-numeroinen koodi) jokaisesta ostamastasi laitteesta.

Lisäavun tarve

Jos sinulla on muita kuin kodinkoneiden myynninjälkeiseen palveluun liittyviä kysymyksiä, ota yhteys lähimmän IKEA-myyvälän puhelintukipalveluun. Suosittelemme, että luet kodinkoneen käyttöohjeen huolellisesti, ennen kuin otat meihin yhteyttä.

Innehåll

Säkerhetsinformation	25	Tillvalsfunktioner	35
Säkerhetsföreskrifter	26	Råd och tips	36
Installation	29	Skötsel och rengöring	37
Produktbeskrivning	29	Felsökning	40
Innan maskinen används första gången	30	Teknisk information	41
Daglig användning	31	Energieffektivitet	41
Klockfunktioner	33	MILJÖSKYDD	43
Användning av tillbehör	34	IKEA-GARANTI	43

Med reservation för ändringar.

Säkerhetsinformation

Läs noga de bifogade instruktionerna före installation och användning av produkten. Tillverkaren kan inte hållas ansvarig för personskador eller skador på egendom som orsakats av felaktig installation eller användning. Förvara alltid instruktionerna tillsammans med produkten för framtida bruk.

Säkerhet för barn och handikappade

- Denna produkt kan användas av barn från 8 års ålder och uppåt, och av personer med nedsatt fysisk, sensorisk eller mental förmåga, samt personer med bristande erfarenhet och kunskap, om de övervakas eller instrueras beträffande hur produkten används på ett säkert sätt och förstår de risker som är förknippade med användningen.
- Låt inte barn leka med produkten.
- Håll allt förpackningsmaterial utom räckhåll för barn.
- Håll barn och husdjur borta från produkten när den är igång eller när den svalnar. Åtkomliga delar är mycket varma.
- Om produkten har ett barnlås rekommenderar vi att du aktiverar det.
- Rengöring och användarunderhåll ska inte utföras av barn utan tillsyn.

- Barn under 3 år ska inte vistas i närheten utan ständig uppsikt.

Allmän säkerhet

- Endast en behörig person får installera den här produkten och byta kabel.
- Produkten blir varm inuti när den är igång. Vidrör inte värmeelementen som finns i produkten. Använd alltid handskar för att ta ut eller sätta in tillbehör eller eldfasta formar.
- Koppla från strömtillförseln före underhåll.
- Kontrollera att produkten är avstängd innan du byter lampa för att undvika risken för elstötar.
- Använd inte ångrengörare vid rengöring av produkten.
- Använd inte skarpa rengöringsmedel med slipeffekt eller vassa metallskrapor för att rengöra ugnsluckans glasskivor eftersom dessa kan repa ytan, vilket i sin tur kan leda till att glaset spricker.
- Om nätsladden är skadad måste den bytas av tillverkaren, tillverkarens auktoriserade servicerepresentant eller personer med motsvarande utbildning, för att undvika fara.
- För att ta bort ugnsstegarna drar du först ut den främre delen av ugnsstegen och sedan den bakre delen från sidoväggarna. Sätt i ugnsstegarna i omvänd ordning.

Säkerhetsföreskrifter

Installation



WARNING! Endast en behörig person får installera den här produkten.

- Avlägsna allt förpackningsmaterial
- Installera eller använd inte en skadad produkt.
- Följ de installationsinstruktioner som följer med produkten.

- Produkten är tung, så var alltid försiktig när du flyttar den. Använd alltid skyddshandskar.
- Dra aldrig produkten i handtaget.
- Minsta avstånd till andra produkter ska beaktas.
- Kontrollera att produkten har installerats under och bredvid stadiga skåp- eller bänkstommar.

- Produktens sidor måste gränsa till produkter eller enheter med samma höjd.

Elektrisk anslutning

 **WARNING!** Risk för brand och elektriska stötar.

- Alla elektriska anslutningar ska göras av en behörig elektriker.
- Produkten måste jordas.
- Kontrollera att produktens märkdata överensstämmer med din strömkälla. I annat fall, kontakta en elektriker.
- Använd alltid ett korrekt installerat, stötsäkert och jordat eluttag.
- Använd inte grenuttag eller förlängningssladdar.
- Kontrollera så att du inte skadar stickkontakten och nätkabeln. Om produktens nätkabel behöver bytas måste det göras av vårt auktoriserade servicecenter.
- Låt inte nätkablar komma i kontakt med eller komma nära produktens lucka, speciellt inte när luckan är het.
- Stötskyddet för strömförande och isolerade delar måste fästas på ett sådant sätt att det inte kan tas bort utan verktyg.
- Anslut stickkontakten till eluttaget endast i slutet av installationen. Kontrollera att stickkontakten är åtkomlig efter installationen.
- Anslut inte stickkontakten om vägguttaget sitter löst.
- Dra inte i nätkabeln för att koppla bort produkten från eluttaget. Ta alltid tag i stickkontakten.
- Använd endast rätt isoleringsenheter: strömbrytare, säkringar (säkringar av skruvtyp tas ur hållaren), jordfelsbrytare och kontaktorer.
- Den elektriska installationen måste ha en isolationsenhet så att du kan koppla från produkten från nätet vid alla poler. Kontaktöppningen på isolationsenheten måste vara minst 3 mm bred.

- Denna produkt uppfyller kraven enligt EEG-direktiven.

Använd

 **WARNING!** Risk för skador, brännskador, elstötar eller explosion föreligger.

- Använd uteslutande denna produkt för hushållsbruk.
 - Ändra inte produktens specifikationer.
 - Se till att ventilationsöppningarna inte är blockerade.
 - Lämna inte produkten utan tillsyn under användning.
 - Stäng av produkten efter varje användningstillfälle.
 - Var försiktig när du öppnar produktens lucka medan produkten är igång. Het luft kan strömma ut.
 - Använd inte produkten med våta händer eller när den är i kontakt med vatten.
 - Tyng inte ner luckan när den är öppen.
 - Använd inte produkten som arbets- eller avlastningsyta.
 - Öppna produktens lucka försiktigt. Användning av ingredienser som innehåller alkohol kan producera en blandning av luft och alkohol.
 - Låt inte gnistor eller öppna lågor komma i kontakt med produkten när du öppnar luckan.
 - Placera inga lättantändliga produkter eller föremål som är fuktiga med lättantändliga produkter i, nära eller på produkten.
-  **WARNING!** Risk för skador på produkten föreligger.
- För att förhindra skada eller missfärgning på emaljen:
 - sätt inte elfasta formar eller andra föremål direkt på produktens botten.
 - lägg inte aluminiumfolie direkt på produktens botten.
 - ställ inte hett vatten direkt i den heta produkten.

- låt inte fuktiga kärl eller matvaror stå kvar i produkten efter att tillagningen är klar.
- var försiktig när du tar bort eller monterar tillbehör.
- Missfärgning av emaljen påverkar inte produktens funktion. Det är ingen defekt enligt garantin.
- Använd en djup form för mjuka kakor. Fruktjuicer orsakar fläckar som kan vara permanenta.
- Denna produkt är endast avsedd för matlagning. Den får inte användas för några andra ändamål, t.ex. för rumsuppvärmning.
- Ha alltid ugnsluckan stängd under matlagningen.
- Om apparaten installeras i till exempel ett skåp, se till att skåpsdörren aldrig är stängd när apparaten är i drift. Värme och fukt kan byggas upp bakom en stängd dörr/lucka och orsaka efterföljande skador på apparaten, bostaden eller golvet. Stäng inte luckan förrän apparaten har svalnat helt efter användning.

Skötsel och rengöring

 **WARNING!** Det finns risk för personskador, brand eller skador på produkten.

- Stäng av produkten och koppla bort den från eluttaget före underhåll.
- Se till att produkten har svalnat. Det finns risk att glaspanelerna kan spricka.
- Byt omedelbart ut luckans glaspaneler om de är skadade. Kontakta auktoriserat servicecenter.
- Var försiktig när du tar bort luckan. Luckan är tung!
- Rengör produkten regelbundet för att förhindra att ytmaterialet försämras.

- Kvarblivet fett eller mat i ugnen kan orsaka brand.
- Om du använder en ugnssprej ska du följa säkerhetsanvisningarna på förpackningen.

Inre belysning

- Typen av glödlampa eller halogenlampa som används för den här produkten är endast avsedd för hushållsprodukter. Får ej användas för belysning i hus.

 **WARNING!** Risk för elektrisk stöt.

- Innan du byter lampan ska du koppla ur produkten från nätuttaget.
- Använd bara lampor med samma specifikationer.

Avfallshantering

 **WARNING!** Risk för kvävning eller skador.

- Koppla loss produkten från eluttaget.
- Klipp av strömkabeln och kassera den.
- Ta bort dörren för att hindra att barn eller djur stängs in iuti produkten.
- **Förpackningsmaterial:** Förpackningsmaterialet är miljövänligt och återvinningsbart. Plastdelar är markerade med internationella förkortningar som PE, PS, etc. Kasta förpackningsmaterialet i soptunnor avsedda för just detta material på din avfallsstation.

Underhåll

- Kontakta en auktoriserad serviceverkstad för reparation av produkten.
- Använd endast originaldelar.

Installation

⚠ VARNING! Se säkerhetsavsnitten.

Montering

i Se monteringsanvisningarna för installationen.

Elektrisk installation

⚠ VARNING! Endast en kvalificerad person får utföra den elektriska installationen.

i Tillverkaren kan inte hållas ansvarig om säkerhetsföreskrifterna i kapitlen om säkerheten inte följs.

Denna produkt levereras endast med en huvudkabel.

Kabel

Kabeltyper för installation eller utbyte:

H07 RN-F, H05 RN-F, H05 RRF, H05 VV-F, H05 V2V2-F (T90), H05 BB-F

För kabeldelen, se den totala effekten (på märkplåten) och tabellen:

Total effekt (W)	Kabeldel (mm ²)
max. 1380	3 x 0,75
max. 2300	3 x 1
max. 3680	3 x 1,5

Jordkabeln (grön/gul kabel) måste vara 2 cm längre än fas och neutral kabel (blå och brun kabel).

Produktbeskrivning

Allmän översikt

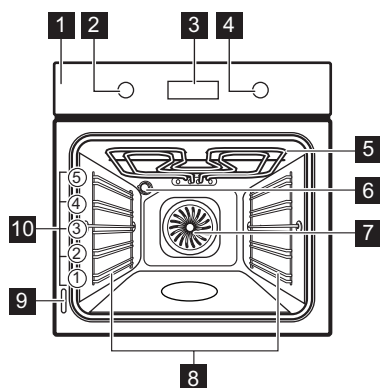

- 1** Kontrollpanel
- 2** Vred för ugnsfunktionerna
- 3** Elektronisk programmeringsenhet
- 4** Temperaturvred
- 5** Grill
- 6** Ugnslampa
- 7** Fläkt
- 8** Ugnsstegar, löstagbara
- 9** Typskylt
- 10** Ugnsnivåer

Tillbehör

- **Galler** x 1
För kokkärl, bakformar och stekkärl.
- **Bakplåt** x 1
För kakor och småkakor.
- **Grill- / stekpanna** x 1

För bakning och stekning eller som fettuppsamlingsfat.

- **Teleskopskenor** x 2 ställer in
För hyllor och plåtar.

Innan maskinen används första gången

 **VARNING!** Se säkerhetsavsnitten.

Första rengöring

Ta ut alla tillbehör och flyttbara ugnsstegar ur produkten.

 Se avsnittet "Underhåll och rengöring".

Rengör produkten innan du använder den första gången.

Sätt tillbaka tillbehören och de flyttbara ugnsstegarna på sin ursprungliga plats.

Ställa klockan

Efter den första anslutningen till elnätet tänds alla displayens symboler i några sekunder. Under några sekunder därefter visas programvarans version på displayen.

När programvaruversionen försvinner visar displayen **hr** och "**12:00**". "**12**" blinkar.

1. Tryck på **+** eller **-** för att ställa klockan.
2. Tryck på  för att bekräfta. Detta behövs bara när du ställer klockan första gången. I fortsättningen sparas den nya tiden automatiskt efter 5 sekunder.

Displayen visar **min** och den inställda tiden. "**00**" blinkar.



3. Tryck på **+** eller **-** för att ställa in minuter.

4. Tryck på  för att bekräfta. Detta behövs bara när du ställer klockan första gången. I fortsättningen sparas den nya tiden automatiskt efter 5 sekunder.

På displayen visas den nya tiden.

Ändra tid



Du kan bara ställa om klockan när ugnen är i vänteläge.

Tryck på  flera gånger tills symbolen  blinkar på displayen.

För att ställa in en ny tid, se "Ställa klockan".

Förvärmning

Sätt den tomma produkten på förvärmning för att bränna bort fett.

1. Välj funktionen  och maximal temperatur.
2. Låt produkten stå på i en timme.
3. Välj funktionen  och maximal temperatur.
4. Låt produkten vara igång i 15 minuter. Tillbehören kan bli varmare än normalt. Produkten kan avge lukt och rök. Det är helt normalt. Se till att ventilationen är tillräcklig i rummet.

Använda barnlåset

Produkten har ett barnlås monterat och aktiverat. Det sitter precis under kontrollpanelen på höger sida.

För att öppna ugnen med barnlåset på plats, dra barnlåsets handtag uppåt såsom visas i figuren.

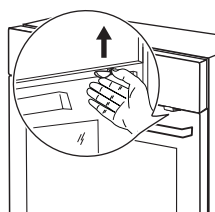

Stäng luckan utan att dra i barnlåset. Ta bort barnlåset genom att öppna ugnsluckan och ta loss barnlåset med skruvnyckeln. Skruvnyckeln finns i tillbehörspåsen.

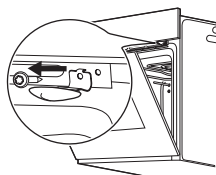

Sätt tillbaka skruvarna i hålet efter att du avlägsnat barnlåset.

Daglig användning

⚠ VARNING! Se säkerhetsavsnitten.





Aktivera och inaktivera produkten

1. Vrid vredet för ugnsfunktioner medurs för att välja en ugnsfunktion.

2. Vrid temperaturvredet för att ställa in temperaturen. Displayen visar den inställda temperaturen.
3. För att avaktivera produkten, vrid funktionsvredet för ugnen till av-läget.

Ugnsfunktioner

Ugnsfunktioner		Tillämpning
	Av-position	Produkten är avstängd.
	Tillagning med varmluft	För att baka på upp till 3 hyllpositioner samtidigt och för att torka livsmedel. Minska ugnstemperaturen med 20–40° C jämfört med de temperaturer du brukar använda vid Över/Undervärme när du använder den här funktionen.
	Över/Undervärme	Baka och steka mat på en ugnsnivå.
	Min grill	För att grilla tunna livsmedel i mitten av ugnsstegen. För rostning av bröd.

Ugnsfunktioner		Tillämpning
	Undervärme	För bakning av kakor med knaprig botten och för att torka mat.
	Grillning med fläkt	Steka större köttstycken eller fågel med ben på 1 ugnsnivå. Även för att göra gratänger och bryna.
	Bröd- och pizza-bakning	För ugnsbakning på en nivå av rätter som kräver mer intensiv bryning och som ska ha knaprig botten. Minska ugnstemperaturen med 20–40° C jämfört med de temperaturer du brukar använda vid Över/Undervärme när du använder den här funktionen.
	Upptining	För att tina frysta livsmedel. Temperaturvredet måste vara inställt på av-läget.
	Övervärme	För att brungrädda bröd, kakor och bakverk. För att avsluta tillagade rätter.
	Max grill	För grillning av tunna livsmedel i stora mängder och för rostning av bröd.
	Belysning	För att aktivera lampan utan en tillagningsfunktion. Den kan användas med restvärme i den slutliga tillagningsfasen för att spara energi.

Display

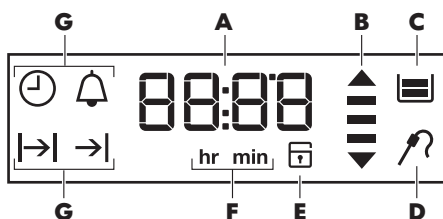

- A) Tid och temperatur
- B) Uppvärmnings- och restvärmeindikator
- C) Vattentank (endast vissa modeller)
- D) Matlagningsstermometer (endast vissa modeller)
- E) Elektroniskt lucklås (endast vissa modeller)
- F) Timmar / minuter
- G) Klockfunktioner

Knappar

Knapp	Funktion	Beskrivning
—	MINUS	Gör så här för att ställa in tiden.

Knapp	Funktion	Beskrivning
⌚	KLOCKA	För att ställa in en klockfunktion.
+	PLUS	Gör så här för att ställa in tiden.

Kontrolllampa för uppvärmning



När du slår på en ugnsfunktion tänds staplarna på displayen  en efter en.



Staplarna visar att ugnens temperatur ökar eller minskar.

Klockfunktioner





Tabell över klockfunktioner

Klockfunktion		Tillämpning
⌚	KLOCKA	För att ställa in, ändra eller kontrollera tiden. Se avsnittet "Ställa in klockan".
	SIGNALUR	Använd för att ställa in en nedräkning (högst 23 timmar och 59 minuter). Denna funktion påverkar inte produktens funktioner i övrigt. Du kan ställa in SIGNALUR när som helst, även om produkten är avstängd.
→	KOKTID	För att ställa in hur länge produkten ska vara påslagen. Använd endast när en ugnsfunktion är vald.
→	SLUTTID	För att ställa in när produkten måste stängas av. Använd endast när en ugnsfunktion är vald. Du kan använda Koktid och Sluttid samtidigt (Tidsfördröjning) om produkten ska slås på och stängas av automatiskt vid en senare tidpunkt.

 Tryck på  upprepade gånger för att växla mellan klockfunktionerna.

 För att bekräfta klockfunktionens inställning, tryck på  eller vänta 5 sekunder så sker automatisk bekräftelse.

Ställa in KOKTID eller SLUTTID under tillagningsfunktion

- Tryck på  upprepade gånger tills displayen visar |→| eller →|. |→| eller →| blinkar på displayen.
- Tryck på  eller  för att ställa in värdena och tryck på  för att bekräfta.

För Koktid \rightarrow ställer du först in minuterna och sedan timmarna, för Sluttid \rightarrow ställer du först in timmarna och sedan minuterna. En ljudsignal hörs i 2 minuter när tidpunkten har nåtts. Symbolen \rightarrow eller \rightarrow och tidsinställningen blinkar på displayen. Ugnen stängs av.

3. Tryck på en valfri knapp för att stänga av ljudsignalen.

- i** Om du trycker på \circlearrowleft under inställning av KOKTID \rightarrow övergår produkten till att ställa in funktionen SLUTTID \rightarrow .

Ställa in SIGNALUR

- Tryck på \circlearrowleft flera gånger tills displayen visar \triangle och "00" blinkar.
- Tryck på $+$ eller $-$ för att ställa in SIGNALUR. Ställ först in sekunderna, därefter minuterna och därefter timmarna. Tiden beräknas i minuter och sekunder. När tiden du ställt in är längre än 60 minuter visas symbolen **hr** på displayen.

Produkten beräknar nu tiden i timmar och minuter.

- SIGNALUR startar automatiskt efter fem sekunder. När 90% av den inställda temperaturen har uppnåtts avges en ljudsignal.
- När den inställda tiden har nåtts hörs en ljudsignal i två minuter. "00:00" och \triangle blinkar på displayen. Tryck på vilken knapp som helst för att stoppa ljudsignalen.

- i** Om du ställer in SIGNALUR när KOKTID \rightarrow eller SLUTTID \rightarrow är igång tänds symbolen \triangle på displayen.

Tidtagning

Använd tidtagningsfunktionen för att övervaka hur länge ugnen är igång.

Tryck på \circlearrowleft flera gånger tills displayen visar tiden utan klocksymboler.

- i** Du kan inte använda Tidtagning när funktionen Koktid \rightarrow eller Sluttid \rightarrow är igång.

Användning av tillbehör

- ⚠ VARNING!** Se säkerhetsavsnitten.

Använda teleskopskenor

- i** Spara installationsanvisningarna till bakplåtsskenorna för framtida användning.

Med teleskopskenor kan du lättare sätta in och ta ut ugnsgallren.

- ⚠ FÖRSIKTIGHET!** Diska inte bakplåtsskenorna i diskmaskinen. Smörj inte bakplåtsskenorna.

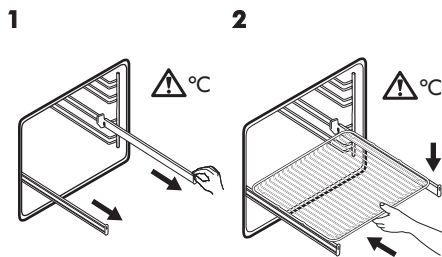

1 Dra ut den högra och den vänstra bakplåtsskenan.

2 Placera falsen på de utdragbara bakplåtsskenorna och tryck försiktigt in dem i produkten.

Du måste skjuta tillbaka bakplåtsskenorna helt innan du stänger ugnsluckan.

 Du kan också använda teleskopskenorna med plåtarna eller ev formar som medföljer produkten.



 **WARNING!** Se avsnittet "Produktbeskrivning".

Tillvalsfunktioner

Använda barnlåset

Barnlåset förhindrar att produkten oavsiktligt slås på.

1. Se till att vredet för ugnsfunktionerna är i avstängt läge.

2. Tryck på och håll nere  och  samtidigt i 2 sekunder.

En ljudsignal hörs. SAFE visas på displayen. Upprepa steg 2 för att inaktivera Barnlåset.

Automatisk avstängning

Av säkerhetsskäl stängs ugnen automatiskt av efter en viss tid, om en ugnsfunktion är igång och du inte ändrar några inställningar.

Temperatur (°C)	Avstängningstid (tim)
30 - 115	12.5
120 - 195	8.5
200 - 245	5.5
250 - Maximalt	1.5

Efter en automatisk avstängning ska produkten stängas av helt. Därefter kan den slås på igen.

 Automatisk avstängning fungerar inte med funktionerna: Programtid, Slut.

Restvärmeindikering

När du stänger av produkten visas restvärmeindikatorn på displayen  om temperaturen i ugnen är högre än 40 °C. Vrid vredet för temperaturen åt vänster eller höger för att visa ugnstemperaturen.

Kylfläkt

När produkten är på, aktiveras fläkten automatiskt för att hålla ugnsyrtorna svala. Om du stänger av ugnen fortsätter fläkten att gå tills ugnen har svalnat.

Säkerhetstermostat

Felaktig användning av produkten eller trasiga delar kan orsaka farlig överhettning. För att förhindra detta har ugnen en säkerhetstermostat som avbryter strömtillförseln. Ugnen sätts automatiskt på igen när temperaturen sjunker.

Råd och tips



Allmän information

- Använd funktionen Varmluft för att värma upp ugnen på snabbaste sätt.
- Ta bort trådhyllor och plåtar från ugnen om du vill att den ska värmas upp snabbare.
- Produkten har fem hyllnivåer. Räkna hyllnivåerna nedifrån.
- Produkten har ett specialsystem som gör att luften cirkulerar och återanvänder ångan. Med det här systemet kan man tillaga i ånga, vilket gör att maten saftig inuti och krispig på utsidan. Det gör att tillagningstiden och energiåtgången minskas till ett minimum.
- Fukt kan kondensera i produkten eller på ugnsluckans glas. Det är helt normalt. Stå inte för nära produkten när luckan öppnas under tillagning. Om det är fukt inuti ugnen kan luckan stå öppen några minuter.
- Ta bort fukten efter varje användning.
- Sätt ingenting direkt på botten och lägg heller inget aluminiumfolie på några tillbehör under tillagning. Detta kan påverka bakningsresultatet och skada emaljen.

Baka kakor

- Öppna inte ugnsluckan förrän 3/4 av den inställda tillagningstiden har gått.

Tillagningstabell

Vikt (kg)	Livsmedel	Funktion	Ugnsnivå	Temperatur (°C)	Tid (min)
1 - 1.5	Fläsk		2	180	90 - 120
1 - 1.5	Lamm		2	175	110 - 130
1	Nötkött		2	200	50 - 70

- Om du använder två bakplåtar samtidigt, se till att det finns en ledig falsnivå mellan dem.











Tillagning av kött och fisk

- Använd en djup form för mat med fett i för att förhindra stänk som inte går att ta bort.
- Låt köttet stå i ca 15 minuter innan du skär i det så att kötsaften inte sipprar ut.
- För att förhindra att det blir för mycket matos under tillagning kan man hälla lite vatten i den djupa formen. För att förhindra rökkondens, tillsätt lite vatten varje gång det tar slut.

Tillagningstider

Tillagningstiderna varierar beroende på typen av livsmedel, livsmedlets konsistens och volym

I början ska du övervaka hur det utvecklar sig när du lagar mat. Hitta de bästa inställningarna (värmeläge, tillagningstid osv.) för dina kokkärl, recept och mängder när du använder produkten.

Vikt (kg)	Livsmedel	Funktion	Ugnsnivå	Temperatur (°C)	Tid (min)
1 - 1.5	Kyckling		2	200	70 - 85
1.2	Harsadel		2	175	60 - 80
1.5	Anka		2	220	120 - 150
4	Kalkon		2	180	210 - 240
1	Fisk		2	190	45 - 60
-	Plommontårta		2	160	50 - 60
1	Pajer		2	170	80 - 100
-	Småkakor		2 och 4	140 - 150	35 - 40
2	Lasagne		2	180 - 190	25 - 40
1	Franskbröd		1	190	60 - 70
1	Pizza		1	190 - 210	10 - 20

Skötsel och rengöring

 **VARNING!** Se säkerhetsavsnitten.

Anmärkningar om rengöring

- Torka av framsidan med en mjuk trasa och varmt vatten och diskmedel.
- Använd ett rengöringsmedel avsett för rengöring av metallytor.
- Rengör produkten efter varje användningstillfälle. Fettansamling eller andra matrester kan leda till eldsvåda. Risker är högre för grillpannan.
- Ta bort envis smuts med speciell ugnsgöring.
- Rengör alla ugnstillbehör efter varje användningstillfälle och låt dem torka. Använd en mjuk duk med varmt vatten och ett rengöringsmedel.

- Använd inte starka medel, föremål med skarpa kanter eller diskmaskin vid rengöring om du har tillbehör i Super Clean. Det kan skada ytan.

Produkter i rostfritt stål eller aluminium

-  Rengör ugnsluckan endast med en blöt svamp. Torka med en mjuk trasa. Använd aldrig stålull, syror eller produkter med slipeffekt för rengöring eftersom de kan skada ugnens ytor. Rengör ugnens kontrollpanel med samma försiktighet.

Rengöring av luckans packning

- Kontrollera ugnsluckans packning med jämna mellanrum. Ugnsluckans packning är den som omger ugnens öppning. Använd inte produkten om denna packning är skadad. Kontakta service.
- Torka av luckans packning med en mjuk trasa och varmt vatten och diskmedel.

Avlägsna ugnstegarna

Vid rengöring av ugnen ska ugnstegarna tas bort.

1

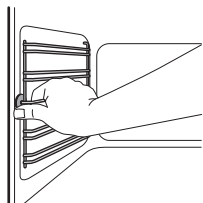

Dra först ut stegarnas främre del från sidoväggen.

Sätt i ugnstegarna i omvänd ordning.

2

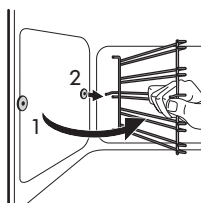

Dra ut stegen bak till från ugnssidan och ta bort den.

- i** Styrpinnarnas avrundade ändar måste peka framåt.

Rengöring av ugnsluckan

Ugnsluckan har tre glasrutor. Ugnsluckan och glasrutorna går att ta bort för rengöring.

- i** Ugnsluckan kan plötsligt slå igen om du försöker ta bort glasrutorna innan du tagit bort ugnsluckan.

- ⚠ FÖRSIKTIGHET!** Använd inte ugnen utan glasrutorna.

1

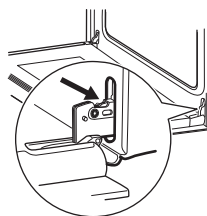

Öppna luckan helt och håll i de två gångjärnen.

3

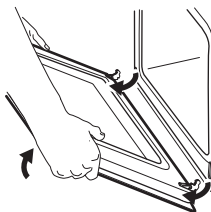

Stäng ugnsluckan halvvägs, till den första öppna positionen. Dra därefter framåt och ta bort luckan från sin plats.

5

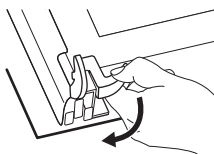

Lossa låssystemet för att ta bort glasrutorna.

2

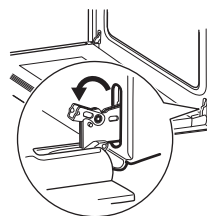

Lyft och vrid handtagen på gångjärnen.

4

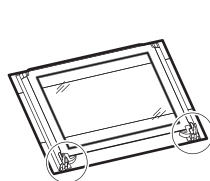

Lägg luckan på en mjuk duk på en stabil yta.

6

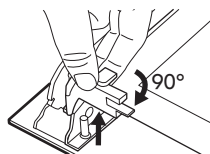

Vrid de två fästansordningarna 90° och ta bort dem från sina fästen.

7

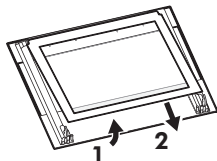

Lyft försiktigt och ta därefter bort glasrutorna en efter en. Börja med den översta glasrutan.

Rengör glasrutorna med vatten och diskmedel. Torka glasrutorna noga.

Sätt tillbaka glasrutan i ugnsluckan när du är klar med rengöringen. Utför stegen ovan i omvänd ordning.

Du måste sätta tillbaka glasrutorna (A och B) i rätt ordning. Den första glasrutan (A) har en dekorativ ram. Zonen med screentryck måste vara vänd mot insidan av ugnsluckan. Efter installationen måste du se till att ytan på glasrutan (A) med zonerna med screenprinting inte är knottrig när du vidrör den.

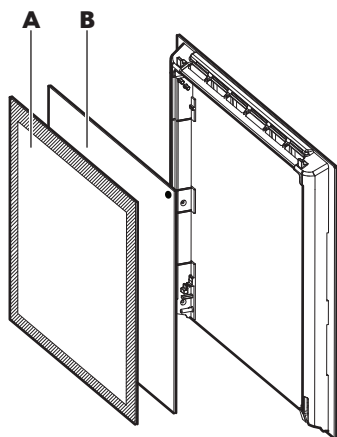

Se till att den inre glasrutan placeras korrekt i sina skårar.

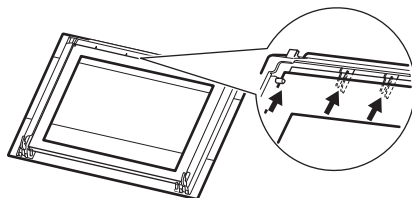

Byte av lampan

Lägg en tygbit på botten av produktens innandöme. Detta förhindrar skador på lampglaset och ugnsutrymmet.

⚠ VARNING! Risk för elstötar!
Koppla från säkringens innan du byter lampan.
Lampan och lampglaset kan vara varma.

⚠ FÖRSIKTIGHET! Håll i halogenlampan med en trasa för att förhindra att fett ska komma på lampan.

1. Stäng av produkten.
2. Ta ut säkringarna ur säkringslådan eller stäng av huvudströmbrytaren.
3. Ta bort lampglaset genom att vrida det moturs.
4. Rengör lampglaset.
5. Byt ut ugnslampan mot en värmestålign lampan med följande märkdata: 40 W, 230 V (50 Hz), 300 °C (sockel: G9).
6. Sätt tillbaka lampglaset.

Felsökning

 **VARNING!** Se säkerhetsavsnitten.

Om produkten inte fungerar...

Problem	Möjlig orsak	Lösning
Ugnen värms inte upp.	Ugnen är avstängd.	Sätt på ugnen.
Ugnen värms inte upp.	Klockan är inte ställd.	Ställ klockan.
Ugnen värms inte upp.	Nödvändiga inställningar är inte gjorda.	Kontrollera att rätt inställningar gjorts.
Ugnen värms inte upp.	Automatisk avstängning är aktiverat.	Se "Automatisk avstängning".
Ugnen värms inte upp.	Barnlåset är aktiverat.	Se "Användning av Barnlåset".
Ugnen värms inte upp.	Locket är inte ordentligt stängt.	Stäng luckan helt.
Ugnen värms inte upp.	En säkring har utlösts.	Kontrollera om säkringen är orsaken till felet. Om säkringen går gång på gång, tala med en kvalificerad elektriker.
Lampan fungerar inte.	Lampan är trasig.	Byt lampa.
Ånga och kondens avsätts på maten och i ugnen.	Du lät maten stå för länge i ugnen.	Låt inte maträtter stå i ugnen längre än 15 - 20 minuter efter att tillagningen är klar.
På displayen visas ett felmeddelande som inte står i tabellen.	Det föreligger ett elektriskt fel.	<ul style="list-style-type: none"> Stäng av ugnen via hushållets säkring eller säkerhetsbrytaren i säkrings-skåpet och slå på den igen. Kontakta ett auktoriserat servicecenter om felkoden visas på displayen igen.

Serviceinformation

Kontakta vårt godkända servicecenter om du inte kan lösa problemet.

Viktiga uppgifter för kundtjänst finns på typskylten. Typskylten sitter på den yttre

kanten av produktens innanmäte. Avlägsna inte märkskylten från produktutrymmet.

Vi rekommenderar att du antecknar uppgifterna här:

Modell (MOD.)
PNC (produktnummer)
Serienummer (S.N.)

Teknisk information**Tekniska data**

Mått (invändiga)	Vikt Höjd Djup	480 mm 361 mm 416 mm
Yta för långpanna	1438 cm ²	
Övre värmeelement	2300 W	
Undre värmeelement	1000 W	
Grillning	2300 W	
Ring	2400 W	
Total effekt	2480 W	
Nätspänning	220 - 240 V	
Frekvens	50 Hz	
Antal funktioner	9	

Energieffektivitet**Produktinformation enligt EU 66/2014**

Modellidentifiering	GRÄNSLÖS 303.008.70 GRÄNSLÖS 903.008.72
---------------------	--

Energieffektivitetsindex	100.0	
Energiförbrukning vid normalbelastning, konventionellt läge	0.93 kWh/program	
Energiförbrukning vid normalbelastning och varmluft	0.85 kWh/program	
Antal utrymmen	1	
Värmekälla	Elektricitet	
Ljudstyrka	72 l	
Ugnstyp	Inbyggnadsugn	
Mängd	GRÄNSLÖS 303.008.70	36.6 kg
	GRÄNSLÖS 903.008.72	36.5 kg

EN 60350-1 - Elektriska matlagningsapparater - Del 1: Spisar, ugnar, ångugnar och grillar - metoder för att mäta prestanda.

Energibesparing

Denna produkt har funktioner som låter dig spara energi under vanlig matlagning.

• Allmänna tips

- Kontrollera att ugnsluckan är ordentligt stängd när produkten är igång och låt den vara stängd så mycket som möjligt under tillagningen.
- Använd metalltallriker för att öka energisparandet.
- När så är möjligt, lägg maten i ugnen utan att värma upp den.
- För matlagning som varar längre än 30 minuter ska ugnstemperaturen minskas till lägsta möjliga, 3 - 10

minuter innan matlagningstiden går ut, beroende på längden på matlagningen. Restvärmen i ugnen fortsätter laga maten.

- Använd restvärmen för att värma annan mat.

- **Matlagning med fläkt** - när så är möjligt, använd matlagningsfunktionerna med fläkt för att spara energi.
- **Restvärme**
 - Om ett program med tidval väljs för vissa ugnsfunktioner aktiveras (Varaktighet, Sluttid) och om tillagningstiden är längre än 30 minuter stängs värmeelementen av automatiskt 10 % tidigare. Fläkten och lampan fortsätter att vara igång.
- **Hålla maten varm** - om du vill använda restvärmen för att hålla maten varm väljer du lägsta möjliga temperaturinställning. Temperaturen för restvärme visas på displayen.

MILJÖSKYDD

Återvinn material med symbolen .

Återvinn förpackningen genom att placera den i lämpligt kärl. Bidra till att skydda vår miljö och vår hälsa genom att återvinna avfall från elektriska och elektroniska

produkter. Släng inte produkter märkta med symbolen  med hushållsavfallet. Lämna in produkten på närmaste återvinningsstation eller kontakta kommunkontoret.

IKEA-GARANTI

Hur länge gäller IKEA garantin?

Garantin gäller i fem (5) år från det datum då du köpte produkten hos IKEA, såvida inte produkten är benämnd LAGAN; för dessa produkter gäller garantin i två (2) år. Försäljningskvittot i original krävs som bevis på köpet. Om servicearbete utförs under garantitiden förlängs därmed inte garantiperioden för produkten eller för de nya delarna.

Vilka produkter täcks inte av IKEAs femåriga garanti?

Sortimentet av produkter som benämns LAGAN och alla produkter inköpta hos IKEA före den 1 augusti 2007.

Vem utför service?

IKEAs serviceleverantör tillhandahåller service genom dess egen organisation eller genom auktoriserade servicepartners.

Vad täcks av denna garanti?

Garantin täcker fel hos produkten som orsakats av bristfällig konstruktion eller materialfel från det datum då produkten köptes hos IKEA. Denna garanti gäller endast användning av produkter för hushållsbruk. Undantagen specificeras nedan i avsnittet "Vad täcks inte av denna garanti?". Under garantiperioden skall kostnaderna täckas för att åtgärda felet, t.ex. reparationer, delar, arbete och resor,

förutsatt att produkten är tillgänglig för reparation utan speciella utgifter och att felet är relaterat till bristfällig konstruktion eller materialfel som täcks av garantin. På dessa villkor är EUs riktlinjer (Nr. 99/44/EG) och respektive lokala bestämmelser tillämpliga. Utbyta delar blir IKEAs egendom.

Vad gör IKEA för att åtgärda problemet?

IKEAs auktoriserade serviceleverantör kommer att undersöka produkten och bestämma, efter eget gottfinnande, huruvida problemet täcks av denna garanti. Om problemet täcks av garantin kommer IKEAs serviceleverantör, eller dess auktoriserade servicepartner att, efter eget gottfinnande, antingen reparera den defekta produkten eller ersätta den med samma eller en jämförbar produkt.

Vad täcks inte av denna garanti?

- Normalt slitage.
- Avsiktlig skada eller skada orsakad av försumlighet, skada orsakad av underlåtenhet att följa instruktioner för användning, felaktig installation eller genom anslutning till felaktig nätspänning, skada orsakad av kemisk eller elektrokemisk reaktion, rost, korrosion eller vattenskada, inklusive men ej begränsat till skada orsakad av för mycket kalk i vattentillförseln eller

skada orsakad av onormala miljöförhållanden.

- Förbrukningsartiklar, inklusive batterier och lampor.
- Icke-funktionella och dekorativa delar som inte påverkar den normala användningen av produkten, inklusive repor och färgförändringar.
- Oavsiktlig skada orsakad av främmande föremål eller substanser och rengöring eller rensning av filter, tömningssystem eller diskmedelsfack.
- Skador på följande delar: glaskeramik, tillbehör, porslins- och bestickskorgar, tillopps- och tömningsslangar, tätningar, lampor och lampglas, displayer, rattar, höljen och delar av höljen, såvida inte sådana skador kan bevisas ha orsakats av produktionsfel.
- Fall där en servicetekniker vid besöket inte hittar något fel.
- Reparationer som ej utförts av vår auktoriserade serviceleverantör eller annan auktoriserad servicepartner, eller reparationer som utförts med annat än originaldelar.
- Reparationer orsakade av felaktig installation eller installation som inte följer specifikationen.
- Användning av produkten i annat än hushållsmiljö, dvs. professionell användning.
- Transportskador. Om en kund själv transporterar produkten till sin bostad, eller till någon annan adress, ansvarar inte IKEA för eventuella skador som uppstår under transporten. Om emellertid IKEA levererar produkten till kundens leveransadress täcker garantin eventuella skador som uppstår under denna leverans.
- Kostnader för att utföra den initiala installationen av IKEA-produkten. Om emellertid en av IKEA:s serviceleverantörer, eller dess auktoriserade servicepartner, reparerar eller byter ut produkten enligt villkoren i denna garanti kommer

serviceleverantören, eller dess auktoriserade servicepartner, att installera den reparerade produkten eller, vid behov, installera en utbytesprodukt.

Denna restriktion gäller inte ett felfritt arbete som utförts av en kvalificerad specialist som använt våra originaldelar för att anpassa produkten enligt de tekniska säkerhetsspecifikationerna i ett annat EU-land.

Tillämpning av nationell lag

IKEA-garantin ger dig specifika lagliga rättigheter som uppfyller eller utökar alla lokala juridiska krav, vilka varierar från land till land.

Garantins internationella giltighet

För produkter som köps i ett EU-land och förs till ett annat EU-land kommer service att tillhandahållas inom ramen för garantivillkoren som gäller i det nya landet. En skyldighet att utföra service inom ramen för garantin föreligger endast om:

- produkten uppfyller alla krav och är installerad enligt de tekniska specifikationerna som gäller i landet där anspråket framställs,
- produkten uppfyller alla krav och är installerad enligt installationsanvisningarna och säkerhetsinformationen i bruksanvisningen.

Dedicerad Kundtjänst för IKEA:s produkter:

Tveka inte att kontakta IKEA:s Kundtjänst för att:

1. framställa ett anspråk under denna garanti.
2. ställa frågor om installationen av IKEA-produkten i en IKEA köksmöbel. Servicen omfattar dock inte förklaringar / beskrivningar som relaterar till:
 - IKEAs övergripande köksinstallation,

- anslutningar till elnätet (om produkten levereras utan nätkabel och stickkontakt) eller till vatten- eller gastillförsel eftersom dessa anslutningar måste utföras av en auktoriserad servicetekniker,
3. be om förklaring beträffande bruksanvisningens innehåll och specifikationerna för IKEA-produkten.

För att vi skall kunna hjälpa dig på bästa sätt, ber vi dig noga läsa igenom installationsanvisningarna och/eller bruksanvisningen i denna handbok, innan du kontaktar oss.

Hur når du oss om du behöver service?



Var god se den sista sidan i denna handbok för en komplett lista över IKEA:s auktoriserade kontakter och nationella telefonnummer.

- i** För att kunna ge dig en snabbare service rekommenderar vi att du använder det specifika telefonnummer som listas i slutet av denna handbok. Använd alltid telefonnumret i den handbok som avser produkten du behöver ha hjälp med. Innan du kontaktar oss, se till att du har artikelnumret (den 8-siffriga koden) till hands för aktuell produkt.

i SPARA FÖRSÄLJNINGSKVITTOT!

Försäljningskvitto är ditt bevis på köpet och krävs för att garantin skall gälla. Observera att försäljningskvittot också anger IKEA:s produktnamn och artikelnummer (8-siffrig kod) för varje produkt som du har köpt.

Behöver du extra hjälp?

För övriga frågor om dina produkter som inte relaterar till vår dedicerade Kundtjänst, kontakta Kundtjänst hos närmaste IKEA-butik. Vi rekommenderar att du noga läser igenom produkt dokumentationen innan du kontaktar oss.

Country	Phone number	Call Fee	Opening time
België	070 246016	Binnenlandse gesprekskosten	8 tot 20 Weekdagen
Belgique		Tarif des appels nationaux	8 à 20. En semaine
България	00359888164080 0035924274080	Такса за повикване от страната	От 9 до 18 ч в работни дни
Česká republika	246 019721	Cena za místní hovor	8 až 20 v pracovních dnech
Danmark	70 15 09 09	Landstakst	man. - fre. 09.00 - 20.00 lør. 09.00 - 16.00 1 søndag pr. måned, normalt første søndag i måneden
Deutschland	+49 1806 33 45 32*	* 0,20 €/Verbindung aus dem Festnetz max. 0,60 €/Verbindung aus dem Mobilfunknetz	8 bis 20 Werktage
Ελλάδα	211 176 8276	Υπεραστική κλήση	8 έως 20 κατά τις εργάσιμες ημέρες
España	91 1875537	Tarifa de llamadas nacionales	De 8 a 20 en días laborables
France	0170 36 02 05	Tarif des appels nationaux	9 à 21. En semaine
Hrvatska	00385 1 6323 339	Trošak poziva 27 lipa po minuti	radnim danom od ponedjeljka do petka od 08:00 do 16:00
Ireland	0 14845915	National call rate	8 till 20 Weekdays
Ísland	5880503	Innanlandsgjald fyrir síma	9 til 18. Virka daga
Italia	02 00620818	Tariffa applicata alle chiamate nazionali	dalle 8 alle 20 nei giorni feriali
Κυπρος	22 030 529	Υπεραστική κλήση	8 έως 20 κατά τις εργάσιμες ημέρες
Lietuva	5 230 06 99	Nacionalinių pokalbių tarifai	Pr. - Ketv.: 8:00 - 12:00, 12:45 - 17:00 Pnkt.: 8:00 - 12:00, 12:45 - 15:45
Magyarország	061 998 0549	Belföldi díjszabás	Hétköznapi 8 és 10 óra között
Nederland	0900 235 45 32 en/of 0900 BEL IKEA	15 cent/min., starttarief 4,54 cent en gebruikelijke belkosten	ma - vr 08.00 - 20.00, zat 09.00 - 20.00 (zondag gesloten)
Norge	815 22052	Takst innland	8 til 20 ukedager
Österreich	0810 300486	max. 10 Cent/min.	Mo - Fr 8.00 - 20.00 Uhr
Polska	012 297 8787	Stawka wg taryfy krajowej	Od 8 do 20 w dni robocze
Portugal	211557985	Chamada Nacional	9 às 21. Dias de Semana *excepto feriados
România	021 211 08 88	Tarif apel național	8 - 20 în zilele lucrătoare
Россия	8 495 6662929	Действующие телефонные тарифы	с 8 до 20 по рабочим дням Время московское
Schweiz	031 5500 324	Tarif für Anrufe im Bundesgebiet	8 bis 20 Werktage
Suisse		Tarif des appels nationaux	8 à 20. En semaine
Svizzera		Tariffa applicata alle chiamate nazionali	dalle 8 alle 20 nei giorni feriali
Slovensko		(02) 3300 2554	Cena vnútroštátneho hovoru
Suomi	030 6005203	Lankapuhelinverkosta 0,0835 €/puhelu + 0,032 €/min Matkapuhelinverkosta 0,192 €/min	arkipäivisin 8.00 - 20.00
Sverige	0775 700 500	lokalsamtal (lokal taxa)	mån-fre 8.30 - 20.00 lör-sön 9.30 - 18.00
Türkiye	212 244 0769	Ulusal arama ücreti	Hafta içi saat 09:00'dan 18:00'a kadar
Україна	044 586 2078	Міжміські дзвінки платні	9 - 21 В робочі дні
United Kingdom	020 3347 0044	National call rate	9 till 21. Weekdays
Slovenija		www.ikea.com	
Србија		www.ikea.com	

