

## Sizzle

EN	<b>Gas barbecue</b> Operating manual .....	7	SV	<b>Gasgrill</b> Bruksanvisning .....	50
DE	<b>Gasgrill</b> Bedienungsanleitung .....	12	NO	<b>Gassgrill</b> Bruksanvisning .....	55
FR	<b>Barbecue à gaz</b> Notice d'utilisation .....	18	FI	<b>Kaasugrilli</b> Käyttöohje .....	60
ES	<b>Barbacoa de gas</b> Instrucciones de uso .....	24	RU	<b>Газовая барбекюшница</b> Инструкция по эксплуатации .....	65
PT	<b>Grelhador a gás</b> Manual de instruções .....	29	PL	<b>Grill gazowy</b> Instrukcja obsługi .....	71
IT	<b>Barbecue a gas</b> Istruzioni per l'uso .....	35	SK	<b>Plynový barbecue gril</b> Návod na obsluhu .....	77
NL	<b>Gasbarbecue</b> Gebruiksaanwijzing .....	40	CS	<b>Plynový gril</b> Návod k obsluze .....	82
DA	<b>Gasgrill</b> Betjeningsvejledning .....	45	HU	<b>Gázgrill</b> Használati utasítás .....	87

© 2021 Dometic Group. The visual appearance of the contents of this manual is protected by copyright and design law. The underlying technical design and the products contained herein may be protected by design, patent or be patent pending. The trademarks mentioned in this manual belong to Dometic Sweden AB. All rights are reserved.

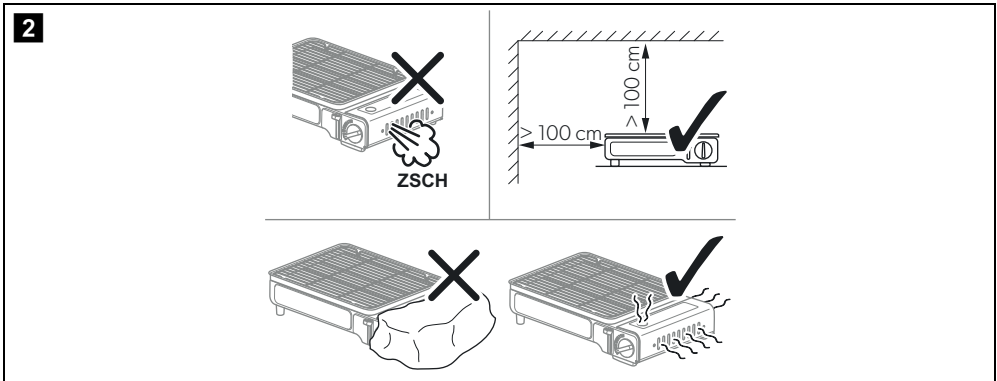

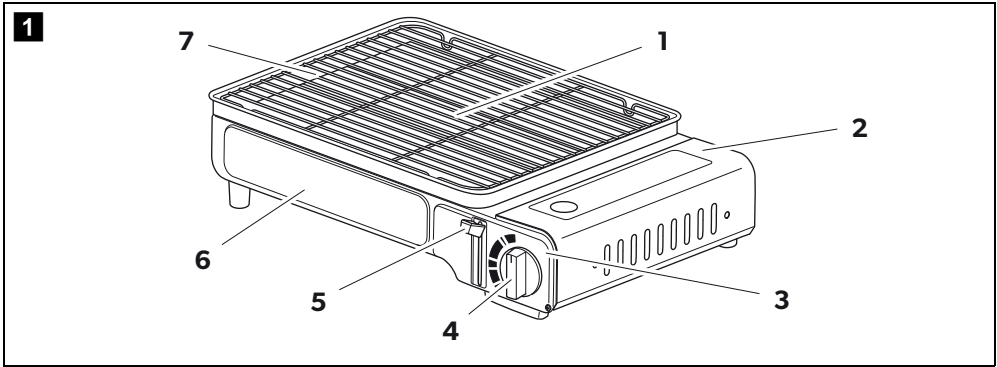
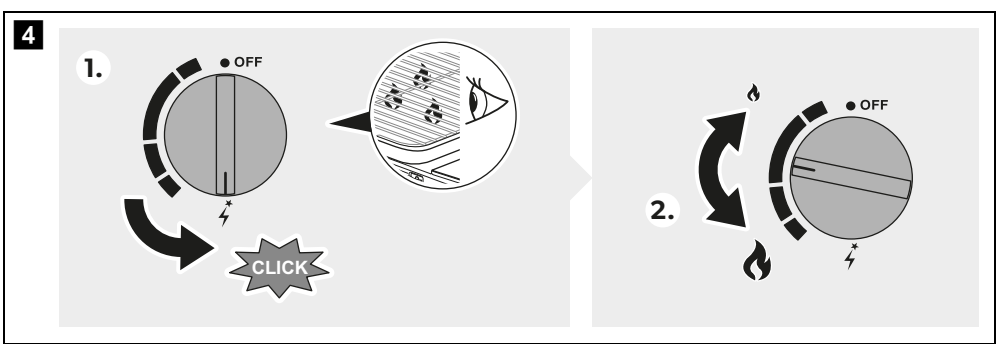
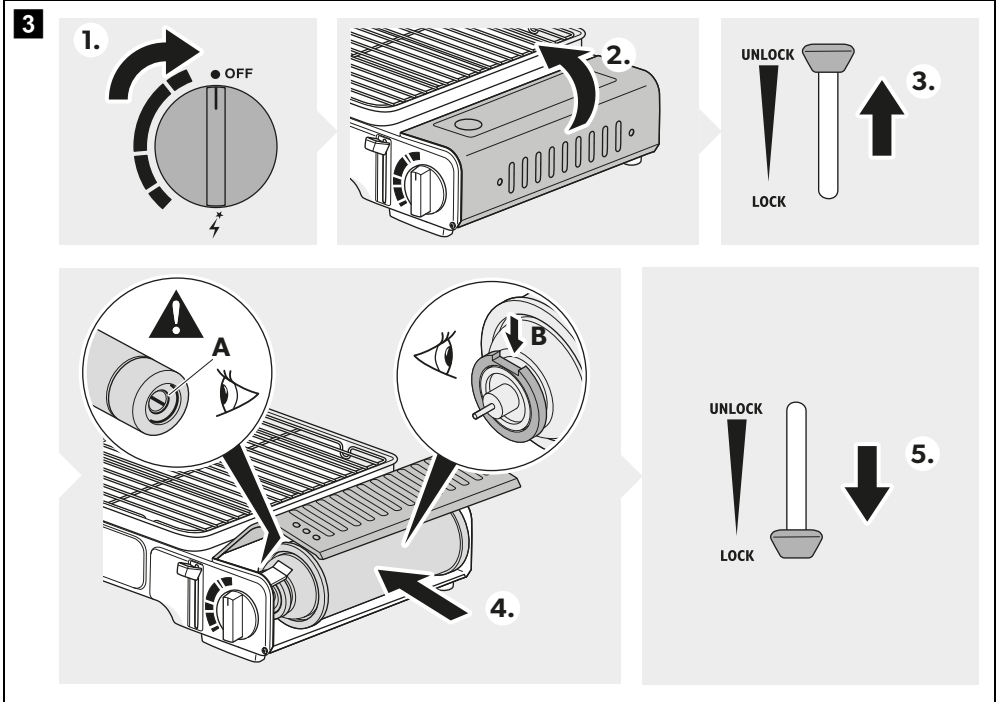

5

1.

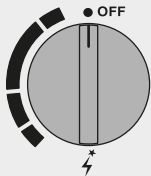

2.

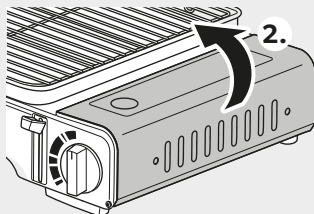

3.

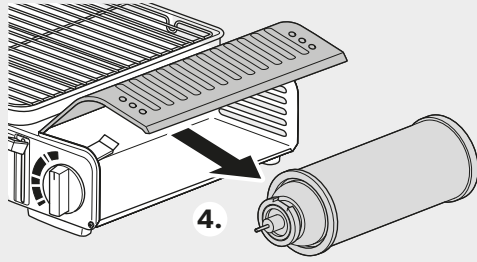
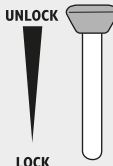

5.



6

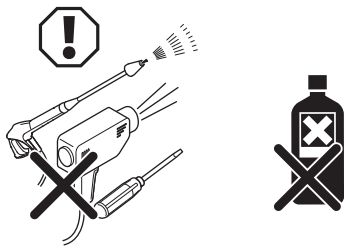
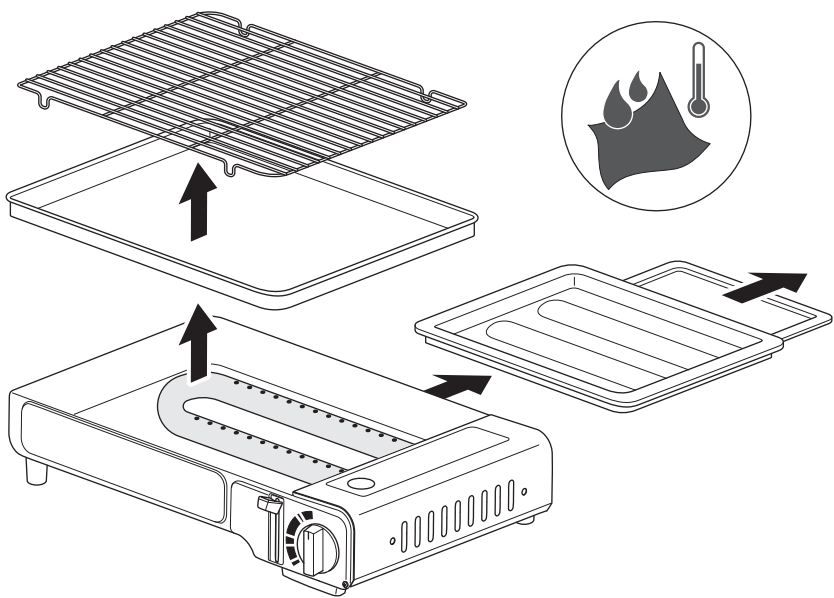

## Important:

Please read these instructions carefully and follow all instructions, guidelines, and warnings included in this product manual in order to ensure that you install, use, and maintain the product properly at all times. These instructions **MUST** stay with this product.

By using the product, you hereby confirm that you have read all instructions, guidelines, and warnings carefully and that you understand and agree to abide by the terms and conditions as set forth herein. You agree to use this product only for the intended purpose and application and in accordance with the instructions, guidelines, and warnings as set forth in this product manual as well as in accordance with all applicable laws and regulations. A failure to read and follow the instructions and warnings set forth herein may result in an injury to yourself and others, damage to your product or damage to other property in the vicinity. This product manual, including the instructions, guidelines, and warnings, and related documentation, may be subject to changes and updates. For up-to-date product information, please visit [kampaoutdoors.com](http://kampaoutdoors.com).

## Explanation of symbols



### **DANGER!**

**Safety instruction:** Indicates a hazardous situation that, if not avoided, will result in death or serious injury.



### **WARNING!**

**Safety instruction:** Indicates a hazardous situation that, if not avoided, could result in death or serious injury.



### **CAUTION!**

**Safety instruction:** Indicates a hazardous situation that, if not avoided, could result in minor or moderate injury.

## Safety instructions

### General safety



**WARNING! Failure to obey these warnings could result in death or serious injury.**

### Explosion hazard

- This product may only be repaired by qualified personnel. Inadequate repairs may cause serious hazards.
- Do not modify this product.
- Do not remove or replace any components of this product.

- This product shall only be used with a Kampa butane gas cartridge (ref. no. 9120000991) or other P220 cartridges complying with EN 417. It may be hazardous to attempt to fit other types of gas containers.



**CAUTION! Failure to obey these cautions could result in minor or moderate injury.**

### Fire Hazard

- Only adults shall operate this product.
- Do not leave this product unattended when hot or in use.
- Keep a fire extinguisher or other means suitable to extinguish a flame ready.

### Burn hazard

- Keep hands, face and hair away from burners.
- Do not wear loose clothing or allow long hair to hang freely while lighting or using this product.
- Keep children and pets safely away.
- Carefully monitor all activity around this product to avoid burns or other injuries.

### Operating this product safely



**DANGER! Failure to obey these instructions will cause death or serious injury.**

### Hazard of carbon monoxide poisoning

- Never use this product indoors. The process of burning liquid gas produces carbon monoxide which accumulates inside enclosed areas.

### Beware of suffocation

- Operating this product in an unventilated area will reduce the amount of oxygen in this area.
- Do not operate this product in unventilated areas such as enclosed premises, tents, awning tents, motor vehicles, motor homes, caravans or inside ships, yachts, boats and truck cabs.
- Use outdoors only.
- Do not use as a space heater.



**WARNING! Failure to obey these warnings could result in death or serious injury.**

### Explosion hazard

- This product shall only be used in an above ground open air situation with natural ventilation, without stagnant areas, where gas leakage and products of combustion are rapidly dispersed by wind and natural convection.

- Do not use this product if it is leaking, damaged or does not operate properly.
- Do not place chemicals, flammable materials or spray aerosols near this product.
- Never use a naked flame to check for gas leaks.
- If you smell gas:
  - Do not attempt to light this product.
  - Extinguish any naked flames.
  - Disconnect from gas supply.
  - Have the gas system checked by a specialist.
- Only attach or detach the gas cartridge outdoors away from a naked flame, pilot light or other source of ignition and only when this product is cool to touch.
- Check that the seal between this product and the gas cartridge is in place and in good condition before using the gas cartridge.
- Do not use this product if the seal is damaged or worn.



**CAUTION! Failure to obey these cautions could result in minor or moderate injury.**

#### **Fire Hazard**

- Do not operate this product within 100 cm of any combustible material including walls and ceiling.
- Do not place any objects other than cooking pots and pans on or against this product.
- Never place this product near flammable materials (paper, dry leaves, textiles).
- Keep flammable objects away from the burner.
- In case of fire shut off the gas supply.

#### **Burn hazard**

- Do not move this product during use.
- Use protective gloves when handling hot components.
- Leave this product to cool down properly before you touch it with bare hands.
- Accessible parts may be very hot. Keep young children away.
- The use of alcohol or prescription or non-prescription drugs may impair your ability to properly assemble or safely operate this product.

#### **Health hazard**

- Only operate this product when an adult can attend to it.

## **Safety precautions when handling liquid gas**



**WARNING! Failure to obey these warnings could result in death or serious injury.**

- After use always disconnect the liquid gas cartridge.
- **Never** insert or remove the gas cartridge indoors, in badly ventilated areas, near other people, near heat sources or when the device is still warm.
- Store gas cartridges away from heating or cooking devices and heat sources in a well-ventilated area out of the reach of children.
- **Never** store gas cartridges in unventilated areas or below ground level (funnel-shaped holes in the ground).
- **Never** store gas cartridges in buildings such as garages.
- Do not store gas cartridges on their side.
- Keep gas cartridges away from direct sunlight. The temperature should not exceed 50 °C.

## **Intended use**

The portable gas barbecue SIZZLE is suitable for:

- Outdoor barbecuing

The portable gas barbecue SIZZLE is **not** suitable for:

- Use as a heating device
- Operation in enclosed buildings, tents or awnings
- Operation in caravans, mobile homes or boats

This product is only suitable for the intended purpose and application in accordance with these instructions.

This manual provides information that is necessary for proper installation and/or operation of the product. Poor installation and/or improper operating or maintenance will result in unsatisfactory performance and a possible failure.

The manufacturer accepts no liability for any injury or damage to the product resulting from:

- Incorrect assembly or connection, including excess voltage



- Incorrect maintenance or use of spare parts other than original spare parts provided by the manufacturer
- Alterations to the product without express permission from the manufacturer
- Use for purposes other than those described in this manual

Kampa reserves the right to change product appearance and product specifications.

## Technical description

This portable gas barbecue has one burner.

This barbecue is designed to be connected to a Kampa butane gas cartridge (ref. no. 9120000991, not supplied) or other P220 cartridges complying with EN 417.

### Safety device

This barbecue is equipped with a safety device which stops the flow of gas if the pressure in the cartridge becomes too high (for example because of overheating).

If the cartridge is ejected from the regulator, do not connect the cartridge again, let the barbecue cool down completely before further use.

### Parts and controls

No. in fig. <b>1</b> , page 3	Designation
1	Burner
2	Stainless steel cartridge cover
3	Control panel
4	High/low control knob with piezo ignition
5	Cartridge lever
6	Body case
7	Cooking grill

## Using this product



### CAUTION! Burn hazard

- Keep hands, face and hair away from burners.
- Do not wear loose clothing or allow long hair to hang freely while lighting or using this product.
- Keep children and pets safely away.
- Carefully monitor all activity around this product to avoid burns or other injuries.
- Do not move the product during use.
- Do not touch the hot parts of the product during and after use.
- Use heatproof gloves to handle the cooking appliances.
- Use sturdy long handled cooking tools when cooking.
- Leave the product to cool down properly before storing.
- After use always disconnect the liquid gas cartridge.

► Follow the safety instructions shown (fig. **2**, page 3).

### Placing the product

When selecting the location for setting up this product, observe the following instructions:

- Position the product outdoors.
- The place must be well-ventilated. Do not place it in a dip to prevent any gases from accumulating there.
- Keep the product protected from the wind and direct drafts.
- The ground must be firm, level and stable.
- Never place the product near or on flammable materials, even when cooling down. Keep a distance of at least 100 cm to flammable materials.
- The product must stand on a base that can withstand heat of up to at least 80 °C. The housing can become very hot when in use.
- Observe the safety instructions, see chapter "Safety precautions when handling liquid gas" on page 8.

## Inserting the gas cartridge



### **WARNING! Explosion hazard**

Check that the seal (fig. **2** 4. A, page 4) is in place and in good condition.

1. Proceed as shown (fig. **3**, page 4).
2. Do not use excessive force. If the cartridge lock lever will not push down, check the position of the notch (fig. **3** 4. B, page 4).
3. If you hear a hissing noise, the gas cartridge has not been fitted correctly. Release the cartridge lock lever and reposition the cartridge.

## Igniting the product



### **WARNING! Health hazard**

Do not leave the product unattended while in use.

1. Proceed as shown (fig. **4**, page 4).
2. If the burner does not ignite, repeat the ignition.

## Removing the gas cartridge



### **WARNING! Health hazard**

- Do not transport or store the product with the gas cartridge inserted.
- Remove the gas cartridge in a well-ventilated location.
- Ensure that there are no naked flames in the vicinity.
- Only remove the gas cartridge when the product is switched off and has cooled down.

The cartridge may be disconnected even if some gas remains.

1. Proceed as shown (fig. **5**, page 5).
2. Check the content of a cartridge by shaking and listening for the liquid gas.
3. Refit the protective cap and store the gas cartridge in a cool, dry, well ventilated place out of the reach of children.
4. Check the condition of the seal (fig. **4** 4. A, page 4). Let the seal be replaced by a qualified person if material is brittle or porous.

## Moving and storing the product



### **WARNING! Health hazard**

Do not transport or store the device with the gas cartridge inserted.

Proceed as follows:

1. Turn off the product.
2. Let the product cool down completely.
3. Remove the gas cartridge from the product (see chapter "Removing the gas cartridge" on page 10).
4. Clean the product (see chapter "Cleaning and maintenance" on page 10).
5. Store the device on a level, stable place out of the reach of children.

## Cleaning and maintenance

Clean the product after each use:

1. Ensure the product is cold.
2. Remove the gas cartridge from the product.
3. Wash the surfaces of the product with hot soapy water (fig. **6**, page 6).
4. Periodically check the burner to see it is free of dirt like insects or food remains. Use a brush to clean it.

## Troubleshooting

<b>Fault</b>	<b>Solution</b>
No gas	Check whether the gas cartridge was inserted properly.
	Gas cartridge is empty (Test by shaking the cartridge).
	Outside temperature is below 4 °C, move to warmer surroundings.
No ignition	Clean the burner head with a brush.

## Warranty

The statutory warranty period applies. If the product is defective, please contact the manufacturer's branch in your country (see [kampaoutdoors.com/store-locator](http://kampaoutdoors.com/store-locator)) or your retailer.

For repair and warranty processing, please include the following documents when you send in the device:

- A copy of the receipt with purchase date
- A reason for the claim or description of the fault

## Disposal

► Place the packaging material in the appropriate recycling waste bins, wherever possible.



If you wish to finally dispose of the product, ask your local recycling center or specialist dealer for details about how to do this in accordance with the applicable disposal regulations.

## Technical data

	<b>Sizzle (portable gas BBQ)</b>
Gas category:	Butane
Gas cartridge type:	P220
Product category:	I <sub>3B</sub> , direct pressure
Ignition:	Piezo
Burner heat input:	2.3 kW (160 g/h)
Dimensions (H x W x D):	372 x 260 x 123 mm
Weight:	1.75 kg
Weight with carry case:	2.8 kg
Certification:	<b>CE</b>

# Sicherheitshinweise

## Grundlegende Sicherheit



**WARNUNG! Nichtbeachtung dieser Warnungen kann zum Tod oder schwerer Verletzung führen.**

### Explosionsgefahr

- Reparaturen an diesem Produkt dürfen nur von Fachkräften durchgeführt werden. Durch unsachgemäße Reparaturen können erhebliche Gefahren entstehen.
- Dieses Produkt darf nicht verändert werden.
- Entfernen oder ersetzen Sie keine Komponenten des Produkts.
- Dieses Produkt darf nur mit einer Kampa Butan-gaskartusche (Art.-Nr. 9120000991) oder anderen P220-Kartuschen gemäß DIN EN 417 verwendet werden. Der Versuch, andere Arten von Gasbehältern einzusetzen, kann gefährlich sein.



**VORSICHT! Nichtbeachtung dieser Hinweise kann zu geringer oder mittelschwerer Verletzung führen.**

### Brandgefahr

- Nur Erwachsene dürfen dieses Produkt betreiben.
- Lassen Sie dieses Produkt nicht unbeaufsichtigt, wenn es in Betrieb oder noch heiß ist.
- Halten Sie einen Feuerlöscher oder ein anderes geeignetes Mittel zum Löschen einer Flamme bereit.

### Verbrennungsgefahr

- Halten Sie Hände, Gesicht und Haare von Brennern entfernt.
- Tragen Sie keine weite Kleidung und binden Sie langes Haar zusammen, während Sie dieses Produkt zünden oder verwenden.
- Kinder und Haustiere fernhalten.
- Achten Sie aufmerksam auf alle Aktivitäten in der Nähe dieses Produkts, um Verbrennungen und andere Verletzungen zu vermeiden.

## Wichtig:

Lesen und befolgen Sie bitte alle Anweisungen, Richtlinien und Warnhinweise in diesem Produkthandbuch sorgfältig, um sicherzustellen, dass Sie das Produkt ordnungsgemäß installieren und stets ordnungsgemäß betreiben und warten. Diese Anleitung MUSS bei dem Produkt verbleiben.

Durch die Verwendung des Produktes bestätigen Sie hiermit, dass Sie alle Anweisungen, Richtlinien und Warnhinweise sorgfältig gelesen haben und dass Sie die hierin dargelegten Bestimmungen verstanden haben und ihnen zustimmen. Sie erklären sich damit einverstanden, dieses Produkt nur für den angegebenen Verwendungszweck und gemäß den Anweisungen, Richtlinien und Warnhinweisen dieses Produkthandbuchs sowie gemäß allen geltenden Gesetzen und Vorschriften zu verwenden. Eine Nichtbeachtung der hierin enthaltenen Anweisungen und Warnhinweise kann zu einer Verletzung Ihrer selbst und anderer Personen, zu Schäden an Ihrem Produkt oder zu Schäden an anderem Eigentum in der Umgebung führen. Dieses Produkthandbuch, einschließlich der Anweisungen, Richtlinien und Warnhinweise, sowie die zugehörige Dokumentation können Änderungen und Aktualisierungen unterliegen. Aktuelle Produktinformationen finden Sie unter [kampaoutdoors.com](http://kampaoutdoors.com).

## Erklärung der Symbole



### GEFAHR!

**Sicherheitshinweis:** Kennzeichnet eine Gefahrensituation, die zum Tod oder schwerer Verletzung führt, wenn die jeweiligen Anweisungen nicht befolgt werden.



### WARNUNG!

**Sicherheitshinweis:** Kennzeichnet eine Gefahrensituation, die zum Tod oder schwerer Verletzung führen könnte, wenn die jeweiligen Anweisungen nicht befolgt werden.



### VORSICHT!

**Sicherheitshinweis:** Kennzeichnet eine Gefahrensituation, die zu geringer oder mittelschwerer Verletzung führen könnte, wenn die jeweiligen Anweisungen nicht befolgt werden.

## Sicherheit beim Betrieb des Produkts



**GEFAHR! Nichtbeachtung dieser Hinweise führt zu Tod oder schwerer Verletzung.**

### Gefahr einer Kohlenmonoxidvergiftung

- Verwenden Sie dieses Produkt niemals in Innenräumen.  
Bei der Verbrennung von Flüssiggas entsteht Kohlenmonoxid, das sich in geschlossenen Räumen ansammelt.

### Erstickungsgefahr

- Der Betrieb dieses Produkts in einem unbelüfteten Bereich führt zu Sauerstoffmangel in diesem Bereich.
- Verwenden Sie dieses Produkt nicht in unbelüfteten Bereichen wie geschlossenen Räumen, Zelten, Vorzelten, Kraftfahrzeugen, Wohnmobilen, Wohnwagen oder in Schiffen, Yachten, Booten und LKW-Kabinen.
- Nur im Freien verwenden.
- Verwenden Sie das Produkt nicht als Raumheizung.



**WARNUNG! Nichtbeachtung dieser Warnungen kann zum Tod oder schwerer Verletzung führen.**

### Explosionsgefahr

- Dieses Produkt darf nur oberirdisch im Freien verwendet werden, wo eine natürliche Belüftung ohne Bereiche mit stehender Luft sichergestellt ist und austretendes Gas und Verbrennungsprodukte durch Wind und natürliche Konvektion schnell verteilt werden.
- Verwenden Sie dieses Produkt nicht, wenn es undicht oder beschädigt ist oder nicht ordnungsgemäß funktioniert.
- Stellen Sie keine Chemikalien, brennbaren Materialien oder Sprühdosen in der Nähe dieses Produkts auf.
- Verwenden Sie niemals eine offene Flamme, um nach Gaslecks zu suchen.
- Wenn Sie Gasgeruch wahrnehmen:
  - Versuchen Sie nicht, das Produkt zu zünden.
  - Löschen Sie alle offenen Flammen.
  - Trennen Sie die Gaszufuhr.
  - Lassen Sie die Gasanlage von einem Fachbetrieb prüfen.

- Befestigen oder trennen Sie die Gaskartusche ausschließlich im Freien und entfernt von offenen Flammen, Zündflammen oder anderen Zündquellen und nur dann, wenn das Gerät so kühl ist, dass es berührt werden kann.
- Überprüfen Sie, ob die Dichtung zwischen diesem Produkt und der Gaskartusche vorhanden und in gutem Zustand ist, bevor Sie die Gaskartusche anschließen.
- Verwenden Sie dieses Produkt nicht, wenn die Dichtung beschädigt oder verschlissen ist.



**VORSICHT! Nichtbeachtung dieser Hinweise kann zu geringer oder mittelschwerer Verletzung führen.**

### Brandgefahr

- Verwenden Sie dieses Produkt niemals in einem Umkreis von 100 cm zu brennbarem Material, einschließlich Wände und Decken.
- Stellen Sie keine anderen Gegenstände als Kochtöpfe und Pfannen auf dieses Produkt und lehnen Sie keine daran.
- Stellen Sie dieses Produkt nicht in der Nähe von entzündlichen Materialien (Papier, trockenes Laub, Textilien) auf.
- Halten Sie brennbare Gegenstände vom Brenner fern.
- Schließen Sie im Falle eines Brandes die Gaszufuhr.

### Verbrennungsgefahr

- Bewegen Sie dieses Produkt nicht, während es sich in Betrieb befindet.
- Tragen Sie Schutzhandschuhe, wenn Sie heiße Teile berühren.
- Lassen Sie dieses Produkt gut abkühlen, bevor Sie es mit bloßen Händen berühren.
- Zugängliche Teile können sehr heiß sein. Kinder fernhalten.
- Der Konsum von Alkohol oder verschreibungspflichtigen oder nicht verschreibungspflichtigen Medikamenten kann Ihre Fähigkeit beeinträchtigen, dieses Produkt ordnungsgemäß zusammenzubauen oder sicher zu bedienen.

### Gesundheitsgefahr

- Betreiben Sie dieses Produkt nur unter Aufsicht eines Erwachsenen.

## Sicherheit beim Umgang mit Flüssiggas



### **WARNUNG! Nichtbeachtung dieser Warnungen kann zum Tod oder schwerer Verletzung führen.**

- Trennen Sie nach dem Gebrauch immer den Anschluss von der Flüssiggaskartusche.
- Setzen Sie die Gaskartusche **niemals** in geschlossenen Räumen, in schlecht belüfteten Bereichen, in der Nähe anderer Personen, in der Nähe von Wärmequellen oder bei noch warmem Gerät ein und entfernen Sie sie nicht unter den genannten Umständen.
- Lagern Sie Gaskartuschen entfernt von Heiz- oder Kochgeräten und Wärmequellen in einem gut belüfteten Bereich, außerhalb der Reichweite von Kindern.
- Lagern Sie Gaskartuschen **niemals** an unbelüfteten Plätzen oder unterhalb Bodenniveau (trichterförmige Erdmulden).
- Lagern Sie Gaskartuschen **niemals** in Gebäuden wie z. B. Garagen.
- Lagern Sie Gaskartuschen nicht auf der Seite liegend.
- Schützen Sie Gaskartuschen vor direkter Sonneneinstrahlung. Die Temperatur sollte 50 °C nicht überschreiten.

## Bestimmungsgemäßer Gebrauch

Der tragbare Gasgrill SIZZLE ist geeignet für:

- Grillen im Freien

Der tragbare Gasgrill SIZZLE ist **nicht** geeignet für:

- die Verwendung als Heizgerät
- den Betrieb in geschlossenen Gebäuden, Zelten oder Vorzelten
- den Betrieb in Wohnwagen, in Wohnmobilen oder auf Booten

Dieses Produkt ist nur für den angegebenen Verwendungszweck und die Anwendung gemäß dieser Anleitung geeignet.

Dieses Handbuch enthält Informationen, die für die ordnungsgemäße Installation und/oder den ordnungsgemäßen Betrieb des Produkts erforderlich sind. Installationsfehler und/oder ein nicht ordnungsgemäßer Betrieb oder eine nicht ordnungsgemäße Wartung haben eine unzureichende Leistung und u. U. einen Ausfall des Geräts zur Folge.

Der Hersteller übernimmt keine Haftung für Verletzungen oder Schäden am Produkt, die durch Folgendes entstehen:

- Unsachgemäße Montage oder falscher Anschluss, einschließlich Überspannung
- Unsachgemäße Wartung oder Verwendung von anderen als den vom Hersteller gelieferten Original-Ersatzteilen
- Veränderungen am Produkt ohne ausdrückliche Genehmigung des Herstellers
- Verwendung für andere als die in der Anleitung beschriebenen Zwecke

Kampa behält sich das Recht vor, das Erscheinungsbild des Produkts und dessen technische Daten zu ändern.

## Technische Beschreibung

Dieser tragbare Gasgrill verfügt über einen Brenner.

Dieser Grill ist für den Anschluss an eine Kampa Butangaskartusche (Art.-Nr. 9120000991, nicht im Lieferumfang enthalten) oder andere P220-Kartuschen gemäß DIN EN 417 vorgesehen.

### Sicherheitsvorrichtung

Dieser Grill ist mit einer Sicherheitsvorrichtung ausgestattet, die den Gasfluss stoppt, wenn der Druck in der Kartusche zu hoch wird (z. B. durch Überhitzung).

Wenn die Kartusche aus dem Regler ausgeworfen wird, schließen Sie die Kartusche nicht wieder an, sondern lassen Sie den Grill vor dem weiteren Gebrauch vollständig abkühlen.

## Teile und Bedienelemente

Pos. in Abb. <b>1</b> , Seite 3	Bezeichnung
1	Brenner
2	Kartuschenabdeckung aus Edelstahl
3	Bedienfeld
4	Leistungsregler mit Piezozündung
5	Kartuschenhebel
6	Gehäuse
7	Grillrost

## Produkt verwenden



### VORSICHT! Verbrennungsgefahr

- Halten Sie Hände, Gesicht und Haare von Brennern entfernt.
- Tragen Sie keine weite Kleidung und binden Sie langes Haar zusammen, während Sie dieses Produkt zünden oder verwenden.
- Kinder und Haustiere fernhalten.
- Achten Sie aufmerksam auf alle Aktivitäten in der Nähe dieses Produkts, um Verbrennungen und andere Verletzungen zu vermeiden.
- Bewegen Sie das Produkt nicht, während es sich in Betrieb befindet.
- Berühren Sie während und nach dem Gebrauch nicht die heißen Teile des Produkts.
- Verwenden Sie hitzebeständige Handschuhe, um die Kochgeräte zu handhaben.
- Verwenden Sie beim Grillen robuste, langstielige Grillwerkzeuge.
- Lassen Sie das Produkt vor der Lagerung gut abkühlen.
- Trennen Sie nach dem Gebrauch immer den Anschluss von der Flüssig-gaskartusche.

► Beachten Sie die abgebildeten Sicherheitshinweise (Abb. **2**, Seite 3).

## Produkt aufstellen

Beachten Sie bei der Wahl des Aufstellungsortes für dieses Produkt die folgenden Hinweise:

- Stellen Sie das Produkt im Freien auf.
- Der Aufstellungsort muss gut belüftet sein. Stellen Sie das Produkt nicht in einer Senke auf, damit sich dort keine Gase ansammeln können.
- Schützen Sie das Produkt vor Wind und direkter Zugluft.
- Der Untergrund muss fest, eben und stabil sein.
- Stellen Sie das Produkt niemals in die Nähe von oder auf brennbare Materialien, auch nicht zum Abkühlen. Halten Sie einen Sicherheitsabstand von mindestens 100 cm zu allen brennbaren Materialien ein.
- Das Produkt muss auf einer Unterlage stehen, die einer Temperatur von mindestens 80 °C standhalten kann. Das Gehäuse kann im Betrieb sehr heiß werden.
- Beachten Sie die Sicherheitshinweise, siehe Kapitel „Sicherheit beim Umgang mit Flüssig-gas“ auf Seite 14.

## Gaskartusche einsetzen



### WARNUNG! Explosionsgefahr

Prüfen Sie, ob die Dichtung (Abb. **2** 4. A, Seite 4) vorhanden und in gutem Zustand ist.

1. Gehen Sie vor wie dargestellt (Abb. **3**, Seite 4).
2. Wenden Sie keine übermäßige Kraft an. Wenn sich der Kartuschenverriegelungshebel nicht nach unten drücken lässt, überprüfen Sie die Position der Kerbe (Abb. **3** 4. B, Seite 4).
3. Wenn Sie ein zischendes Geräusch hören, ist die Gaskartusche nicht korrekt eingesetzt. Lassen Sie den Kartuschenverriegelungshebel los und setzen Sie die Kartusche neu ein.

## Produkt zünden



### WARNUNG! Gesundheitsgefahr

Betreiben Sie das Produkt nicht unbeaufsichtigt.

1. Gehen Sie vor wie dargestellt (Abb. **4**, Seite 4).
2. Falls der Brenner nicht zündet, wiederholen Sie den Zündvorgang.

## Gaskartusche entfernen



### WARNUNG! Gesundheitsgefahr

- Transportieren und lagern Sie das Produkt nicht mit eingesetzter Gaskartusche.
- Entfernen Sie die Gaskartusche an einem gut belüfteten Ort.
- Stellen Sie sicher, dass in der Nähe keine offenen Flammen vorhanden sind.
- Entfernen Sie die Gaskartusche nur, wenn das Produkt ausgeschaltet und abgekühlt ist.

Die Kartusche kann abgenommen werden, auch wenn noch etwas Gas darin vorhanden ist.

1. Gehen Sie vor wie dargestellt (Abb. **5**, Seite 5).
2. Prüfen Sie den Inhalt einer Kartusche, indem Sie sie schütteln und auf das Geräusch von Flüssiggas achten.
3. Bringen Sie die Schutzkappe wieder an und lagern Sie die Gaskartusche an einem kühlen, trockenen, gut belüfteten Ort außerhalb der Reichweite von Kindern.
4. Prüfen Sie den Zustand der Dichtung (Abb. **4** 4. A, Seite 4). Lassen Sie die Dichtung von einer qualifizierten Fachkraft ersetzen, wenn das Material spröde oder porös ist.

## Produkt transportieren und lagern



### WARNUNG! Gesundheitsgefahr

Transportieren und lagern Sie das Gerät nicht mit eingesetzter Gaskartusche.

Gehen Sie wie folgt vor:

1. Schalten Sie das Produkt aus.
2. Lassen Sie das Produkt vollständig abkühlen.
3. Entfernen Sie die Gaskartusche von dem Produkt (siehe Kapitel „Gaskartusche entfernen“ auf Seite 16).

4. Reinigen Sie das Produkt (siehe Kapitel „Reinigung und Pflege“ auf Seite 16).
5. Lagern Sie das Gerät an einem Ort mit ebenem, stabilem Untergrund außerhalb der Reichweite von Kindern.

## Reinigung und Pflege

Reinigen Sie das Produkt nach jedem Gebrauch:

1. Stellen Sie sicher, dass das Produkt abgekühlt ist.
2. Entfernen Sie die Gaskartusche von dem Produkt.
3. Waschen Sie die Oberflächen des Produkts mit heißer Seifenlauge ab (Abb. **6**, Seite 6).
4. Prüfen Sie regelmäßig, ob der Brenner frei von Verschmutzungen wie Insekten oder Speiseresten ist. Reinigen Sie ihn mit einer Bürste.

## Fehlersuche und Fehlerbehebung

Störung	Lösung
Kein Gas	Prüfen Sie, ob die Gaskartusche richtig eingesetzt ist. <hr/> Gaskartusche ist leer (Prüfung durch Schütteln der Kartusche). <hr/> Die Außentemperatur liegt unter 4 °C; bringen Sie das Gerät in eine wärmere Umgebung.
Keine Zündung	Reinigen Sie den Brennerkopf mit einer Bürste.

## Garantie

Es gilt die gesetzliche Gewährleistungsfrist. Sollte das Produkt defekt sein, wenden Sie sich bitte an die Niederlassung des Herstellers in Ihrem Land (siehe [kampaoutdoors.com/store-locator](http://kampaoutdoors.com/store-locator)) oder an Ihren Fachhändler.

Bitte senden Sie bei einem Reparatur- bzw. Garantieantrag folgende Unterlagen mit dem Produkt ein:

- eine Kopie der Rechnung mit Kaufdatum



- einen Reklamationsgrund oder eine Fehlerbeschreibung

## Entsorgung

► Geben Sie das Verpackungsmaterial möglichst in den entsprechenden Recycling-Müll.



Wenn Sie das Produkt endgültig außer Betrieb nehmen, informieren Sie sich bitte beim nächsten Recyclingcenter oder bei Ihrem Fachhändler über die zutreffenden Entsorgungsvorschriften.

## Technische Daten

	<b>Sizzle (tragbarer Gasgrill)</b>
Gaskategorie:	Butan
Gaskartuschentyp:	P220
Produktkategorie:	I <sub>3B</sub> , Direktdruck
Zündung:	Piezo
Wärmebelastung Brenner:	2,3 kW (160 g/h)
Abmessungen (H x B x T):	372 x 260 x 123 mm
Gewicht:	1,75 kg
Gewicht mit Tragetasche:	2,8 kg
Zulassung:	<b>CE</b>

**Important :**

Veillez lire et suivre attentivement l'ensemble des instructions, directives et avertissements figurant dans ce manuel afin d'installer, d'utiliser et d'entretenir le produit correctement à tout moment. Ces instructions DOIVENT rester avec le produit.

En utilisant ce produit, vous confirmez expressément avoir lu attentivement l'ensemble des instructions, directives et avertissements et que vous comprenez et acceptez de respecter les modalités et conditions énoncées dans le présent document. Vous acceptez d'utiliser ce produit uniquement pour l'usage et l'application prévus et conformément aux instructions, directives et avertissements figurant dans ce manuel, ainsi qu'à l'ensemble des lois et réglementations applicables. En cas de non-respect des instructions et avertissements figurant dans ce manuel, vous risquez de vous blesser ou de blesser d'autres personnes, d'endommager votre produit ou d'endommager d'autres biens à proximité. Le présent manuel produit, y compris les instructions, directives et avertissements, ainsi que la documentation associée peuvent faire l'objet de modifications et de mises à jour. Pour obtenir des informations actualisées sur le produit, veuillez consulter le site [kampaoutdoors.com](http://kampaoutdoors.com).

**Signification des symboles****DANGER !**

**Consignes de sécurité :** indiquent une situation dangereuse qui, si elle n'est pas évitée, entraînera des blessures graves, voire mortelles.

**AVERTISSEMENT !**

**Consignes de sécurité :** indiquent une situation dangereuse qui, si elle n'est pas évitée, est susceptible d'entraîner des blessures graves, voire mortelles.

**ATTENTION !**

**Consignes de sécurité :** indiquent une situation dangereuse qui, si elle n'est pas évitée, est susceptible d'entraîner des blessures légères ou de gravité modérée.

**Consignes de sécurité****Sécurité générale**

**AVERTISSEMENT ! Le non-respect de ces mises en garde peut entraîner des blessures graves, voire mortelles.**

**Risque d'explosion**

- Seul un opérateur qualifié est habilité à effectuer des réparations sur ce produit. Toute réparation mal effectuée risquerait d'entraîner de graves dangers.

- Ne modifiez pas ce produit.
- Ne retirez ou ne remplacez aucun composant de ce produit.
- Ce produit doit uniquement être utilisé avec une cartouche de gaz butane Kampa (réf. : 9120000991) ou d'autres cartouches P220 conformes à la norme EN 417. Tenter d'installer d'autres types de cartouches de gaz présente un danger.



**ATTENTION ! Le non-respect de ces consignes de sécurité peut entraîner des blessures légères à modérées.**

**Risque d'incendie**

- Ce produit doit uniquement être utilisé par des adultes.
- Ne laissez pas ce produit sans surveillance lorsqu'il est en marche.
- Munissez-vous d'un extincteur ou de tout autre moyen approprié pour éteindre une flamme.

**Risque de brûlures**

- Gardez les mains, le visage et les cheveux à distance des brûleurs.
- Ne portez pas de vêtements amples et ne laissez pas vos cheveux longs pendre librement lorsque vous allumez ou utilisez ce produit.
- Tenez les enfants et les animaux domestiques à l'écart du produit.
- Surveillez attentivement toute activité à proximité de ce produit pour éviter les brûlures ou autres blessures.

**Utilisation sécurisée du produit**

**DANGER ! Le non-respect des présentes instructions peut entraîner des blessures graves, voire mortelles.**

**Risque d'empoisonnement au monoxyde de carbone**

- N'utilisez jamais ce produit à l'intérieur. Le processus de combustion du gaz liquide produit du monoxyde de carbone qui s'accumule à l'intérieur des espaces clos.

**Risque d'étouffement**

- L'utilisation de ce produit réduit le volume d'oxygène dans les espaces non ventilés.

- N'utilisez pas ce produit dans des espaces non ventilés, tels que des pièces fermées, des tentes, des tentes avec auvent, des véhicules, des camping-cars, des caravanes, des navires, bateaux et yachts ou encore des cabines de poids lourds.
- Utilisez uniquement ce produit à l'extérieur.
- N'utilisez pas ce produit comme chauffage d'appoint.



**AVERTISSEMENT ! Le non-respect de ces mises en garde peut entraîner des blessures graves, voire mortelles.**

### Risque d'explosion

- Ce produit ne doit être utilisé qu'en plein air, en surface, avec une ventilation naturelle, sans zones stagnantes, où les fuites de gaz et les produits de combustion sont rapidement dispersés par le vent et la convection naturelle.
- N'utilisez pas ce produit s'il fuit, s'il est endommagé ou s'il ne fonctionne pas correctement.
- Ne placez pas de produits chimiques, de matériaux inflammables ou d'aérosols à proximité du produit.
- Ne contrôlez jamais l'étanchéité du produit à l'aide d'une flamme nue.
- Si vous sentez une odeur de gaz :
  - N'essayez pas d'allumer ce produit.
  - Éteignez toute flamme nue.
  - Débranchez l'alimentation en gaz.
  - Faites contrôler l'installation de gaz par une entreprise spécialisée.
- Raccordez ou déconnectez uniquement la cartouche de gaz à l'extérieur, loin de toute flamme nue, veilleuse ou autre source d'ignition et uniquement lorsque ce produit est froid au toucher.
- Vérifiez que le joint situé entre ce produit et la cartouche de gaz est en place et en bon état avant de brancher la cartouche de gaz.
- N'utilisez pas l'appareil si le joint est endommagé ou usé.



**ATTENTION ! Le non-respect de ces consignes de sécurité peut entraîner des blessures légères à modérées.**

### Risque d'incendie

- N'utilisez pas ce produit à moins de 100 cm de tout matériau combustible, y compris les murs et plafonds.
- Ne placez aucun objet autre que des casseroles et des poêles sur ou contre ce produit.

- Ne placez pas ce produit à proximité de matériaux inflammables (papier, feuilles mortes, textiles).
- Éloignez tout objet inflammable du brûleur.
- En cas d'incendie, coupez l'alimentation en gaz.

### Risque de brûlures

- Ne déplacez pas ce produit pendant l'utilisation.
- Lorsque vous manipulez des objets chauds, portez des gants de protection.
- Laissez l'appareil refroidir correctement avant de le toucher à mains nues.
- Des parties accessibles peuvent être très chaudes. Tenez l'appareil hors de portée des jeunes enfants.
- La consommation d'alcool ou de médicaments sur ordonnance ou en vente libre peut altérer votre capacité à assembler correctement ou à utiliser ce produit de façon sécurisée.

### Risque pour la santé

- Utilisez uniquement ce produit lorsque vous ou une autre personne peut le surveiller.

### Consignes de sécurité lors de la manipulation de conteneurs de gaz liquide



**AVERTISSEMENT ! Le non-respect de ces mises en garde peut entraîner des blessures graves, voire mortelles.**

- Après utilisation, débranchez toujours la cartouche de gaz liquide.
- N'insérez ou ne retirez **jamais** la cartouche de gaz à l'intérieur, dans des endroits mal ventilés, à proximité d'autres personnes, de sources de chaleur ou lorsque l'appareil est encore chaud.
- Stockez les cartouches de gaz liquide loin des appareils de chauffage ou de cuisson et des autres sources de chaleur, dans un endroit bien ventilé, hors de la portée des enfants.
- N'entrez **jamais** les cartouches de gaz liquide dans des endroits non aérés ou sous le niveau du sol (cavités en forme de cheminée).
- Ne stockez **jamais** les cartouches de gaz liquide dans des lieux clos tels que les garages.
- Ne stockez pas les cartouches de gaz liquide en position couchée.
- Entrez les cartouches de gaz à l'abri des rayons solaires directs. La température ne doit pas dépasser 50 °C.

## Usage conforme

Le barbecue à gaz portable SIZZLE est adapté à ce qui suit :

- Barbecue d'extérieur

Le barbecue à gaz portable SIZZLE n'est **pas** adapté à ce qui suit :

- Utilisation comme appareil de chauffage
- Utilisation dans des bâtiments fermés, des tentes ou des auvents
- Utilisation dans des caravanes, mobile-homes ou bateaux

Ce produit convient uniquement à l'usage et à l'application prévus, conformément au présent manuel d'instructions.

Ce manuel fournit les informations nécessaires à l'installation et/ou à l'utilisation correcte du produit. Une installation, une utilisation ou un entretien inappropriés entraînera des performances insatisfaisantes et une éventuelle défaillance.

Le fabricant décline toute responsabilité en cas de blessure ou de dommage résultant :

- d'un montage ou d'un raccordement incorrect, y compris d'une surtension
- d'un entretien inadapté ou de l'utilisation de pièces de rechange autres que les pièces de rechange d'origine fournies par le fabricant
- de modifications apportées au produit sans autorisation explicite du fabricant
- d'usages différents de ceux décrits dans le manuel.

Kampa se réserve le droit de modifier l'apparence et les spécifications produit.

## Description technique

Ce barbecue à gaz portable est équipé d'un seul brûleur.

Ce barbecue est conçu pour être raccordé à une cartouche de gaz butane Kampa (réf. : 9120000991, non fournie) ou d'autres cartouches P220 conformes à la norme EN 417.

## Dispositif de sécurité

Ce barbecue est équipé d'un dispositif de sécurité qui arrête le débit de gaz si la pression dans la cartouche devient trop élevée (par exemple en raison d'une surchauffe).

Si la cartouche est éjectée du régulateur, ne branchez pas la cartouche à nouveau, laissez le barbecue refroidir complètement avant de l'utiliser à nouveau.

## Pièces et commandes

Pos. dans fig. 1, page 3	Désignation
1	Brûleur
2	Couvercle de cartouche en acier inoxydable
3	Panneau de commande
4	Molette de commande haut/bas avec allumage piézo
5	Levier de cartouche
6	Châssis
7	Grille de cuisson

## Utilisation de ce produit



### ATTENTION ! Risque de brûlures

- Gardez les mains, le visage et les cheveux à distance des brûleurs.
- Ne portez pas de vêtements amples et ne laissez pas vos cheveux longs pendre librement lorsque vous allumez ou utilisez ce produit.
- Tenez les enfants et les animaux domestiques à l'écart du produit.
- Surveillez attentivement toute activité à proximité de ce produit pour éviter les brûlures ou autres blessures.
- Ne déplacez pas ce produit pendant l'utilisation.
- Ne touchez pas les parties chaudes de l'appareil pendant et après son utilisation.
- Utilisez des gants résistants à la chaleur pour manipuler les appareils de cuisson.
- Utilisez des ustensiles de cuisine robustes dotés d'un long manche lorsque vous cuisinez.
- Laissez le produit refroidir correctement avant de le ranger.
- Après utilisation, débranchez toujours la cartouche de gaz liquide.

► Suivez les consignes de sécurité indiquées (fig. 2, page 3).

### Mise en place du produit

Lors du choix du lieu d'installation de ce produit, respectez les instructions suivantes :

- Placez le produit à l'extérieur.
- Le lieu de montage doit être bien aéré. Ne le placez pas dans une cavité pour éviter que des gaz ne s'y accumulent.
- Gardez le produit à l'abri du vent et des courants d'air directs.
- Le sol doit être ferme, plat et stable.
- Ne placez jamais le produit à proximité ou sur des matériaux inflammables, même lors de son refroidissement. Maintenez une distance de sécurité d'au moins 100 cm par rapport à tout matériau inflammable.

- Le produit doit reposer sur un socle qui peut supporter une chaleur d'au moins 80 °C. Le châssis peut devenir très chaud lors de son utilisation.
- Respectez les consignes de sécurité, voir chapitre « Consignes de sécurité lors de la manipulation de conteneurs de gaz liquide », page 19.

### Insertion de la cartouche de gaz



### AVERTISSEMENT ! Risque d'explosion

Vérifiez que le joint (fig. 2 4. A, page 4) est en place et en bon état.

1. Procédez comme indiqué (fig. 3, page 4).
2. N'appliquez pas de force excessive. Si le levier de verrouillage de la cartouche ne s'abaisse pas, vérifiez la position de l'encoche (fig. 3 4. B, page 4).
3. Si vous entendez un sifflement, la cartouche de gaz n'a pas été montée correctement. Relevez le levier de verrouillage de la cartouche et repositionnez-la.

### Allumage du produit



### AVERTISSEMENT ! Risque pour la santé

Ne laissez pas le produit sans surveillance lorsqu'il est en marche.

1. Procédez comme indiqué (fig. 4, page 4).
2. Si le brûleur ne s'allume pas, répétez les étapes d'allumage.

### Retrait de la cartouche de gaz



### AVERTISSEMENT ! Risque pour la santé

- Ne transportez ou ne stockez pas le produit avec la cartouche de gaz insérée.
- Retirez la cartouche de gaz dans un endroit bien ventilé.
- Veillez à ce qu'il n'y ait pas de flamme à proximité.
- Retirez uniquement la cartouche de gaz que lorsque le produit est éteint et a refroidi.

La cartouche peut être déconnectée même s'il reste du gaz.

1. Procédez comme indiqué (fig. **5**, page 5).
2. Pour vérifier le contenu d'une cartouche, secouez-la pour détecter la présence de gaz liquide.
3. Remettez le capuchon de protection et rangez la cartouche de gaz dans un endroit frais, sec et bien ventilé, hors de portée des enfants.
4. Vérifiez l'état du joint (fig. **4** 4. A, page 4). Faites remplacer le joint par une personne qualifiée si le matériau est craquelé ou poreux.

## Déplacement et stockage du produit



### AVERTISSEMENT ! Risque pour la santé

Ne transportez ou ne stockez pas l'appareil avec la cartouche de gaz insérée.

Procédez comme suit :

1. Éteignez le produit.
2. Laissez le produit refroidir complètement.
3. Retirez la cartouche de gaz du produit (voir chapitre « Retrait de la cartouche de gaz », page 21).
4. Nettoyez le produit (voir chapitre « Nettoyage et entretien », page 22).
5. Rangez le produit dans un endroit stable et plat, hors de portée des enfants.

## Nettoyage et entretien

Nettoyez le produit après chaque utilisation :

1. Assurez-vous que le produit est froid.
2. Retirez la cartouche de gaz du produit.
3. Lavez les surfaces du produit avec de l'eau chaude savonneuse (fig. **6**, page 6).
4. Vérifiez régulièrement que le brûleur est exempt de saletés, telles que des insectes ou des résidus alimentaires. Nettoyez-le à l'aide d'une brosse.

## Guide de dépannage

Panne	Solution
Pas de gaz	Vérifiez que la cartouche de gaz a été correctement insérée. <hr/> La cartouche de gaz est vide (testez la présence de gaz en secouant la cartouche). <hr/> La température extérieure est inférieure à 4 °C, installez le produit à un endroit plus chaud.
Pas d'allumage	Nettoyez la tête du brûleur avec une brosse.

## Garantie

La période de garantie légale s'applique. Si le produit est défectueux, veuillez contacter la filiale locale du fabricant (voir [kampaoutdoors.com/store-locator](http://kampaoutdoors.com/store-locator)) ou votre revendeur.

Pour toutes réparations ou autres prestations de garantie, veuillez joindre à l'appareil les documents suivants :

- une copie de la facture avec la date d'achat
- un motif de réclamation ou une description du dysfonctionnement.

## Mise au rebut

► Jetez les emballages dans les conteneurs de déchets recyclables prévus à cet effet.



Lorsque vous mettrez votre produit définitivement hors service, informez-vous auprès du centre de recyclage le plus proche ou auprès de votre revendeur spécialisé sur les prescriptions relatives au retraitement des déchets.

## Caractéristiques techniques

	<b>Sizzle (barbecue à gaz portable)</b>
Catégorie de gaz :	Butane
Type de cartouche de gaz :	P220
Catégorie de produit :	I <sub>3B</sub> , pression directe
Allumage :	Piézo
Puissance calorifique du brûleur :	2,3 kW (160 g/h)
Dimensions (H x l x P) :	372 x 260 x 123 mm
Poids :	1,75 kg
Poids avec étui de transport :	2,8 kg
Certification :	

**Importante:**

Lea atentamente estas instrucciones y siga las indicaciones, directrices y advertencias incluidas en este manual para asegurarse de que instala, utiliza y mantiene correctamente el producto en todo momento. Estas instrucciones DEBEN permanecer con este producto.

Al utilizar el producto, usted confirma que ha leído cuidadosamente todas las instrucciones, directrices y advertencias, y que entiende y acepta cumplir los términos y condiciones aquí establecidos. Usted se compromete a utilizar este producto solo para el propósito y la aplicación previstos y de acuerdo con las instrucciones, directrices y advertencias establecidas en este manual del producto, así como de acuerdo con todas las leyes y reglamentos aplicables. La no lectura y observación de las instrucciones y advertencias aquí expuestas puede causarles lesiones a usted o a terceros, daños en el producto o daños en otras propiedades cercanas. Este manual del producto, incluyendo las instrucciones, directrices y advertencias, y la documentación relacionada, pueden estar sujetos a cambios y actualizaciones. Para obtener información actualizada sobre el producto, visite la página [kampaoutdoors.com](http://kampaoutdoors.com).

**Explicación de los símbolos****¡PELIGRO!**

**Indicación de seguridad:** Indica una situación peligrosa que, de no evitarse, ocasionará la muerte o lesiones graves.

**¡ADVERTENCIA!**

**Indicación de seguridad:** Indica una situación peligrosa que, de no evitarse, puede ocasionar la muerte o lesiones graves.

**¡ATENCIÓN!**

**Indicación de seguridad:** Indica una situación peligrosa que, de no evitarse, puede ocasionar lesiones moderadas o leves.

**Indicaciones de seguridad****Seguridad general**

**¡ADVERTENCIA! El incumplimiento de estas advertencias podría acarrear la muerte o lesiones graves.**

**Peligro de explosión**

- Este producto solo puede ser reparado por personal cualificado. Las reparaciones realizadas incorrectamente pueden generar situaciones de considerable peligro.
- No modifique este producto.
- No retire ni sustituya ninguna pieza del producto.

- Este producto solo se debe utilizar con un cartucho de gas butano Kampa (n.º de art. 9120000991) u otros cartuchos P220 que cumplan con la norma EN 417. Puede ser peligroso intentar adaptarle otros tipos de bombonas de gas.



**¡ATENCIÓN! El incumplimiento de estas precauciones podría acarrear lesiones moderadas o leves.**

**Peligro de incendio**

- Este producto sólo debe ser utilizado por personas adultas.
- No deje este producto sin vigilancia cuando esté caliente o en uso.
- Tenga preparado un extintor u otro medio adecuado para extinguir llamas.

**Peligro de quemaduras**

- Mantenga las manos, la cara y el pelo alejados de los quemadores.
- No lleve ropa suelta y lleve el pelo recogido cuando encienda o utilice este producto.
- Mantenga alejados a los niños y animales domésticos.
- Controle atentamente la actividad alrededor de este producto para evitar quemaduras u otras lesiones.

**Funcionamiento seguro del producto**

**¡PELIGRO! La no observación de estas instrucciones puede causar heridas fatales o severas.**

**Peligro de intoxicación por monóxido de carbono**

- No utilice nunca este producto en interiores. El proceso de combustión del gas licuado produce monóxido de carbono que se acumula en los espacios cerrados.

**Peligro de asfixia**

- El uso de este producto en un entorno sin ventilación reduce la cantidad de oxígeno de ese entorno.
- No utilice este producto en áreas sin ventilación como habitaciones cerradas, tiendas de campaña, avancés, vehículos a motor, caravanas, autocaravanas, interiores de barcos, yates o embarcaciones y cabinas de camión.
- Solo para uso en exteriores.
- No lo utilice como aparato de calefacción.





**¡ADVERTENCIA! El incumplimiento de estas advertencias podría acarrear la muerte o lesiones graves.**

**Peligro de explosión**

- Este producto solo debe utilizarse en lugares situados al aire libre y sobre el nivel suelo, con ventilación natural y sin zonas estancadas, donde cualquier fuga de gas y los productos de la combustión puedan dispersarse con rapidez por la acción del viento y la convección natural.
- No utilice este producto si tiene fugas, está dañado o no funciona correctamente.
- No coloque productos químicos, materiales inflamables ni aerosoles de espray cerca de este producto.
- Nunca utilice nunca una llama para comprobar la existencia de fugas de gas.
- Si nota olor a gas:
  - No intente encender este producto.
  - Apague cualquier llama existente.
  - Desconecte del suministro de gas.
  - Solicite que una empresa especializada compruebe la instalación de gas.
- Coloque o extraiga el cartucho de gas únicamente al aire libre, lejos de llamas encendidas, indicadores luminosos u otras fuente de ignición, y solo cuando el producto esté frío al tacto.
- Compruebe que la junta entre el producto y el cartucho de gas esté bien colocada y en buen estado antes de utilizar el cartucho de gas.
- No utilice este producto si la junta está dañada o desgastada.



**¡ATENCIÓN! El incumplimiento de estas precauciones podría acarrear lesiones moderadas o leves.**

**Peligro de incendio**

- No utilice este producto a menos de 100 cm de cualquier material combustible, incluyendo paredes y techos.
- No coloque ningún objeto que no sea una olla o sartén encima de este producto o en contacto con él.
- No coloque este producto cerca de materiales inflamables (papel, hojas secas, telas, etc.).
- Mantenga los objetos inflamables lejos del quemador.
- En caso de incendio, cierre el suministro de gas.

**Peligro de quemaduras**

- No mueva este producto durante su uso.

- Utilice guantes protectores cuando manipule las partes calientes.
- Deje que el aparato se enfríe completamente antes de tocarlo con las manos desnudas.
- Las piezas accesibles pueden estar muy calientes. Mantenga a los niños alejados.
- El consumo de alcohol, drogas o medicamentos puede alterar su capacidad para montar correctamente o manejar con seguridad este producto.

**Riesgo para la salud**

- Utilice este producto siempre bajo la supervisión de un adulto.

**Precauciones de seguridad al manipular gas licuado**



**¡ADVERTENCIA! El incumplimiento de estas advertencias podría acarrear la muerte o lesiones graves.**

- Después de su uso, desconecte siempre el cartucho de gas licuado.
- **Nunca** introduzca o retire el cartucho de gas en interiores, zonas mal ventiladas, cerca de otras personas, cerca de fuentes de calor o cuando el aparato esté todavía caliente.
- Guarde los cartuchos de gas lejos de aparatos de calefacción o cocina y otras fuentes de calor, en un lugar bien ventilado y fuera del alcance de los niños.
- **Nunca** guarde cartuchos de gas en lugares sin ventilación ni por debajo el nivel del suelo (cavidades en forma de embudo realizadas en el suelo).
- **Nunca** guarde cartuchos de gas en edificios como garajes.
- No los guarde cartuchos de gas tumbados.
- Proteja los cartuchos de gas de la luz solar directa. La temperatura no debe superar los 50 °C.

**Uso previsto**

La barbacoa de gas portátil SIZZLE es adecuada para:

- Hacer barbacoas al aire libre

La barbacoa de gas portátil SIZZLE **no** es adecuada para:

- Utilizar como aparato de calefacción

- Funcionar en edificios cerrados, tiendas de campaña o avacés
- Funcionar en caravanas, autocaravanas o embarcaciones

Este producto solo es apto para el uso previsto y la aplicación de acuerdo con estas instrucciones.

Este manual proporciona la información necesaria para la correcta instalación y/o funcionamiento del producto. Una instalación deficiente y/o un uso y mantenimiento inadecuados conllevan un rendimiento insatisfactorio y posibles fallos.

El fabricante no se hace responsable de ninguna lesión o daño en el producto ocasionados por:

- Un montaje o conexión incorrectos, incluido un exceso de tensión
- Un mantenimiento incorrecto o el uso de piezas de repuesto distintas de las originales proporcionadas por el fabricante
- Modificaciones realizadas en el producto sin el expreso consentimiento del fabricante
- Uso con una finalidad distinta de la descrita en las instrucciones

Kampa se reserva el derecho de cambiar la apariencia y las especificaciones del producto.

## Descripción técnica

Esta barbacoa de gas portátil tiene un quemador.

Esta barbacoa está diseñada para ser conectada a un cartucho de gas butano Kampa (n.º de art. 9120000991, no suministrado) o a otros cartuchos P220 que cumplan con la norma EN 417.

## Dispositivo de seguridad

Esta barbacoa está equipada con un dispositivo de seguridad que interrumpe el flujo de gas si la presión en el cartucho es demasiado alta (por ejemplo, debido a un sobrecalentamiento).

Si el cartucho es expulsado del regulador, no vuelva a conectar el cartucho y deje que la barbacoa se enfríe completamente antes de volver a utilizarla.

## Piezas y controles

Núm. en fig. 1, página 3	Denominación
1	Quemador
2	Tapa del cartucho de acero inoxidable
3	Panel de control
4	Perilla de control de intensidad con encendido piezoeléctrico
5	Palanca del cartucho
6	Carcasa
7	Parrilla

## Uso del producto



### ¡ATENCIÓN! Peligro de quemaduras

- Mantenga las manos, la cara y el pelo alejados de los quemadores.
- No lleve ropa suelta y lleve el pelo recogido cuando encienda o utilice este producto.
- Mantenga alejados a los niños y animales domésticos.
- Controle atentamente la actividad alrededor de este producto para evitar quemaduras u otras lesiones.
- No mueva el producto durante su uso.
- No toque las partes calientes del producto durante y después de su uso.
- Utilice guantes resistentes al calor para manejar los aparatos de cocina.
- Utilice utensilios de cocina resistentes y de mango largo cuando cocine.
- Deje que el producto se enfríe completamente antes de guardarlo.
- Después de su uso, desconecte siempre el cartucho de gas licuado.

► Siga las instrucciones de seguridad indicadas (fig. 2, página 3).

## Ubicación del producto

Cuando elija el lugar para ubicar este producto, tenga en cuenta las siguientes instrucciones:

- Coloque el producto al aire libre.
- La ubicación tiene que estar bien ventilada. No lo coloque en un lugar profundo donde se puedan acumular gases.
- Mantenga el producto protegido del viento y de las corrientes de aire directas.
- El suelo debe ser firme, horizontal y estable.
- Nunca coloque el producto cerca o encima de materiales inflamables, ni siquiera cuando se esté enfriando. Mantenga una distancia de al menos 100 cm con respecto a cualquier material inflamable.
- El producto debe colocarse sobre una base que pueda soportar un calor de hasta 80 °C. La carcasa puede calentarse mucho durante el funcionamiento.
- Tenga en cuenta las indicaciones de seguridad, véase capítulo “Precauciones de seguridad al manipular gas licuado” en la página 25.

## Inserción del cartucho de gas



### ¡ADVERTENCIA! Peligro de explosión

Compruebe que la junta (fig. 2 4. A, página 4) esté en su sitio y en buen estado.

1. Proceda de la forma indicada (fig. 3, página 4).
2. No aplique una fuerza excesiva. Si la palanca de bloqueo del cartucho no cede hacia abajo, compruebe la posición de la muesca (fig. 3 4. B, página 4).
3. Si se oye un siseo, significa que el cartucho de gas no se ha colocado correctamente. Suelte la palanca de bloqueo y vuelva a colocar el cartucho.

## Encendido del producto



### ¡ADVERTENCIA! Riesgo para la salud

No deje el producto desatendido mientras esté en funcionamiento.

1. Proceda de la forma indicada (fig. 4, página 4).
2. Si el quemador no se enciende, repita el proceso de encendido.

## Extracción del cartucho de gas



### ¡ADVERTENCIA! Riesgo para la salud

- No transporte ni guarde el producto con el cartucho de gas insertado.
- Retire el cartucho de gas en un lugar bien ventilado.
- Asegúrese de que no haya llamas encendidas en las cercanías.
- Retire el cartucho de gas sólo cuando el producto esté apagado y se haya enfriado.

El cartucho puede desconectarse aunque quede algo de gas.

1. Proceda de la forma indicada (fig. 5, página 5).
2. Compruebe el contenido del cartucho agitando y escuchando el gas líquido.
3. Vuelva a colocar la tapa protectora y guarde el cartucho de gas en un lugar fresco, seco, bien ventilado y fuera del alcance de los niños.
4. Compruebe el estado de la junta (fig. 4 4. A, página 4). Si el material de la junta está en mal estado o presenta poros, mándelo sustituir por una persona cualificada.

## Traslado y almacenamiento del producto



### ¡ADVERTENCIA! Riesgo para la salud

No transporte ni guarde el aparato con el cartucho de gas insertado.

Siga los siguientes pasos:

1. Apague el producto.
2. Deje que el producto se enfríe completamente.
3. Retire el cartucho de gas del producto (véase capítulo “Extracción del cartucho de gas” en la página 27).

4. Limpie el producto (véase capítulo “Limpieza y cuidado” en la página 28).
5. Guarde el aparato en un lugar horizontal, estable y fuera del alcance de los niños.

## Limpieza y cuidado

Limpie el producto después de cada uso:

1. Asegúrese de que el producto esté frío.
2. Retire el cartucho de gas del producto.
3. Lave las superficies del producto con agua caliente y jabón (fig. 6, página 6).
4. Compruebe periódicamente que el quemador no presente suciedad, como insectos y restos de comida. Utilice un cepillo para limpiarlo.

## Solución de problemas

Fallo	Solución
No hay gas	<p>Compruebe si el cartucho de gas se ha introducido correctamente.</p> <hr/> <p>El cartucho de gas está vacío (pruebe agitando el cartucho).</p> <hr/> <p>La temperatura exterior es inferior a 4 °C, trasládese a un entorno más cálido.</p>
No se enciende	Limpie el cabezal del quemador con un cepillo.

## Garantía

Se aplica el período de garantía estipulado por la ley. Si el producto es defectuoso, contacte con su punto de venta o con la sucursal del fabricante en su país ([kampaoutdoors.com/store-locator](http://kampaoutdoors.com/store-locator)).

Para tramitar la reparación y la garantía, incluya los siguientes documentos cuando envíe el aparato:

- Una copia de la factura con fecha de compra
- El motivo de la reclamación o una descripción de la avería

## Gestión de residuos

► Deseche el material de embalaje en el contenedor de reciclaje correspondiente.



Cuando vaya a desechar definitivamente el producto, infórmese en el centro de reciclaje más cercano o en un comercio especializado sobre las normas pertinentes de eliminación de materiales.

## Datos técnicos

	Sizzle (barbacoa de gas portátil)
Categoría de gas:	Butano
Tipo de cartucho de gas:	P220
Categoría de producto:	I <sub>3B</sub> , presión directa
Encendido:	Piezoeléctrico
Aporte térmico del quemador:	2,3 kW (160 g/h)
Dimensiones (H x A x P):	372 x 260 x 123 mm
Peso:	1,75 kg
Peso con maletín de transporte:	2,8 kg
Certificación:	<b>CE</b>

**Importante:**

Leia atentamente as presentes instruções e siga todas as instruções, orientações e avisos incluídos neste manual, de modo a garantir a correta instalação, utilização e manutenção do produto. É OBRIGATÓRIO manter estas instruções junto com o produto.

Ao utilizar o produto, está a confirmar que leu atentamente todas as instruções, orientações e avisos, e que compreende e aceita cumprir os termos e condições estabelecidos no presente manual. Aceita utilizar este produto exclusivamente para o fim e a aplicação a que se destina e de acordo com as instruções, orientações e avisos estabelecidos neste manual, assim como de acordo com todas as leis e regulamentos aplicáveis. Caso não leia nem siga as instruções e os avisos aqui estabelecidos, poderá sofrer ferimentos pessoais ou causar ferimentos a terceiros e o produto ou outros materiais nas proximidades poderão ficar danificados. Este manual do produto, incluindo as instruções, orientações e avisos, bem como a documentação relacionada, podem estar sujeitos a alterações e atualizações. Para consultar as informações atualizadas do produto, visite [kampaoutdoors.com](http://kampaoutdoors.com).

**Explicação dos símbolos****PERIGO!**

**Indicação de segurança:** indica uma situação perigosa que, se não for evitada, resultará em morte ou ferimentos graves.

**AVISO!**

**Indicação de segurança:** indica uma situação perigosa que, se não for evitada, pode causar a morte ou ferimentos graves.

**PRECAUÇÃO!**

**Indicação de segurança:** indica uma situação perigosa que, se não for evitada, pode causar ferimentos ligeiros ou moderados.

**Indicações de segurança****Princípios básicos de segurança**

**AVISO! O incumprimento destes avisos poderá resultar em morte ou ferimentos graves.**

**Perigo de explosão**

- O produto só pode ser reparado por técnicos especializados. Reparações inadequadas podem originar perigos graves.
- Não efetue quaisquer modificações neste produto.
- Não remova nem substitua nenhum componente deste produto.

- Este produto só pode ser utilizado com um cartucho de gás butano Kampa (n.º de art. 9120000991) ou com outros cartuchos P220 em conformidade com a norma EN 417. Pode ser perigoso tentar instalar outros tipos de recipientes de gás.



**PRECAUÇÃO! O incumprimento destas advertências poderá resultar em ferimentos ligeiros ou moderados.**

**Perigo de incêndio**

- Este produto só pode ser operado por adultos.
- Não deixe este produto sem supervisão enquanto estiver quente ou durante o seu funcionamento.
- Tenha um extintor de incêndio ou outros meios adequados para extinguir chamas prontos para serem usados.

**Risco de queimaduras**

- Mantenha as mãos, o rosto e o cabelo afastados de queimadores.
- Não utilize roupa larga e não deixe o cabelo solto quando acender ou utilizar este produto.
- Mantenha crianças e animais domésticos afastados e em segurança.
- Monitorize com atenção todas as atividades realizadas nas proximidades deste produto, de modo a evitar queimaduras ou outros ferimentos.

**Segurança durante a utilização deste produto**

**PERIGO! O incumprimento destas instruções provocará a morte ou ferimentos graves.**

**Risco de envenenamento por monóxido de carbono**

- Nunca utilize este produto em espaços fechados. A queima de gás liquefeito produz monóxido de carbono, o qual, por sua vez, se acumula em áreas fechadas.

**Perigo de asfixia**

- A operação deste produto num espaço não ventilado provoca insuficiência de oxigénio neste espaço.

- Não opere este produto em zonas não ventiladas como espaços fechados, tendas, avançados, automóveis, caravanas, autocaravanas ou dentro de navios, iates, barcos ou cabinas de camiões.
- Utilize apenas no exterior.
- Não utilize como aquecedor de espaços.



**AVISO! O incumprimento destes avisos poderá resultar em morte ou ferimentos graves.**

### Perigo de explosão

- Este produto deverá ser utilizado apenas numa posição a céu aberto e à superfície, com ventilação natural, sem áreas estagnadas, em que as fugas de gás e os produtos de combustão sejam rapidamente dispersos pelo vento e por convecção natural.
- Não utilize este produto, se o mesmo apresentar fugas, danos ou não funcionar corretamente.
- Não coloque químicos, materiais inflamáveis nem aerossóis em spray nas proximidades deste produto.
- Nunca verificar o aparelho quanto a fugas com uma chama aberta.
- Se se aperceber de cheiro a gás:
  - Não tente acender este produto.
  - Apague todas as chamas abertas.
  - Desligue do abastecimento de gás.
  - Solicite a verificação do sistema de gás por um especialista.
- Insira ou remova o cartucho de gás apenas no exterior e longe de chamas abertas, luzes-piloto ou outras fontes de ignição, e apenas quando este produto estiver frio ao toque.
- Antes de utilizar o cartucho de gás, verifique se o vedante entre este produto e o cartucho de gás está na posição correta e em boas condições.
- Não utilize este produto se o vedante estiver danificado ou desgastado.



**PRECAUÇÃO! O incumprimento destas advertências poderá resultar em ferimentos ligeiros ou moderados.**

### Perigo de incêndio

- Não utilize este produto a uma distância inferior a 100 cm de qualquer material combustível, incluindo paredes e tetos.
- Não encoste nem coloque em cima deste produto outros objetos para além de painéis e frigideiras.

- Não coloque este produto na proximidade de materiais facilmente inflamáveis (papel, folhas secas, têxteis).
- Mantenha os objetos inflamáveis longe do queimador.
- Em caso de incêndio, desligue o abastecimento de gás.

### Risco de queimaduras

- Não desloque este produto durante a utilização.
- Use luvas de proteção ao mexer em componentes quentes.
- Deixe este produto arrefecer devidamente antes de lhe tocar com as mãos desprotegidas.
- Existem partes acessíveis que podem estar quentes. Mantenha crianças pequenas afastadas.
- O consumo de álcool ou a toma de medicamentos prescritos ou sem necessidade de receita médica podem prejudicar a sua capacidade de montar adequadamente este produto ou de o utilizar com segurança.

### Risco para a saúde

- Opere este produto apenas quando um adulto puder supervisionar a operação.

### Medidas de segurança para o manuseio de gás liquefeito



**AVISO! O incumprimento destes avisos poderá resultar em morte ou ferimentos graves.**

- Após a utilização, desconecte sempre o cartucho de gás liquefeito.
- **Nunca** insira ou remova o cartucho de gás em espaços fechados, em áreas mal ventiladas, perto de outras pessoas, na proximidade de fontes de calor ou se o aparelho ainda estiver quente.
- Armazene os cartuchos de gás longe de aparelhos de aquecimento ou de cozinha e de fontes de calor, colocando-os numa área bem ventilada e fora do alcance das crianças.
- **Nunca** armazene os cartuchos de gás em locais sem ventilação ou abaixo do nível do solo (cavidades no solo em forma de funil).
- **Nunca** armazene os cartuchos de gás em edifícios como garagens.
- Não armazene os cartuchos de gás deitados de lado.
- Proteja os cartuchos de gás da luz solar direta. A temperatura não deve exceder os 50 °C.

## Utilização adequada

O grelhador a gás portátil SIZZLE é adequado para:

- Fazer um churrasco ao ar livre

O grelhador a gás portátil SIZZLE **não** é adequado para:

- Servir como aparelho de aquecimento
- Utilizar em edifícios fechados, tendas ou avançados
- Utilizar em caravanas, autocaravanas ou barcos

Este produto destina-se exclusivamente à aplicação e aos fins pretendidos com base nestas instruções.

Este manual fornece informações necessárias para proceder a uma instalação e/ou a uma operação adequadas do produto. Uma instalação e/ou uma operação ou manutenção incorretas causarão um desempenho insatisfatório e uma possível avaria.

O fabricante não aceita qualquer responsabilidade por danos ou prejuízos no produto resultantes de:

- Montagem ou ligação incorreta, incluindo sobreensões
- Manutenção incorreta ou utilização de peças sobressalentes não originais fornecidas pelo fabricante
- Alterações ao produto sem autorização expressa do fabricante
- Utilização para outras finalidades que não as descritas no presente manual

A Kampa reserva-se o direito de alterar o design e as especificações do produto.

## Descrição técnica

Este grelhador a gás portátil possui um queimador.

Este grelhador está concebido para ser ligado ao cartucho de gás butano Kampa (n.º de art. 9120000991, não fornecido) ou a outros cartuchos P220 em conformidade com a norma EN 417.

## Dispositivo de segurança

Este grelhador está equipado com um dispositivo de segurança que corta o fluxo de gás quando a pressão no cartucho sobe demasiado, por exemplo, devido a sobreaquecimento.

Se o cartucho for ejetado do regulador, não ligue o cartucho novamente ao aparelho. Aguarde até que o grelhador arrefeça completamente antes de continuar a utilizá-lo.

## Componentes e comandos

N.º na fig. 1, página 3	Designação
1	Queimador
2	Cobertura do cartucho em aço inoxidável
3	Painel de comando
4	Botão de controlo alto/baixo com ignição piezo
5	Alavanca do cartucho
6	Caixa do corpo
7	Grelha

## Utilizar este produto



### **PRECAUÇÃO! Risco de queimaduras**

- Mantenha as mãos, o rosto e o cabelo afastados de queimadores.
- Não utilize roupa larga e não deixe o cabelo solto quando acender ou utilizar este produto.
- Mantenha crianças e animais domésticos afastados e em segurança.
- Monitorize com atenção todas as atividades realizadas nas proximidades deste produto, de modo a evitar queimaduras ou outros ferimentos.
- Não desloque o produto durante a utilização.
- Não toque nas partes quentes do produto durante a utilização nem depois.
- Utilize luvas resistentes ao calor para mexer nos aparelhos de cozinha.
- Cozinhe com utensílios de cozinha robustos e com pegas longas.
- Antes de armazenar o produto, deixe-o arrefecer completamente.
- Após a utilização, desconecte sempre o cartucho de gás liquefeito.

► Cumpra as indicações de segurança apresentadas (fig. **2**, página 3).

### **Instalar o produto**

Ao escolher o local de instalação deste produto, cumpra as seguintes instruções:

- Instale o produto no exterior.
- O local tem de ser bem ventilado. Não instale o produto numa cavidade, de modo a evitar a acumulação de gases.
- Proteja o produto contra vento e correntes de ar diretas.
- O pavimento tem de ser firme, plano e estável.
- Nunca instale o produto nas proximidades ou em cima de materiais inflamáveis, mesmo quando o produto está a arrefecer. Mantenha uma distância de pelo menos 100 cm em relação a materiais inflamáveis.

- O produto tem de estar apoiado sobre uma base com resistência a temperaturas de, pelo menos, 80 °C. A caixa pode ficar muito quente durante a utilização.
- Respeite as indicações de segurança, consulte capítulo “Medidas de segurança para o manuseio de gás liquefeito” na página 30.

### **Inserir o cartucho de gás**



#### **AVISO! Perigo de explosão**

Verifique se o vedante (fig. **2** 4. A, página 4) está na posição correta e em boas condições.

1. Proceda como ilustrado (fig. **3**, página 4).
2. Não aplique demasiada força. Se não conseguir empurrar para baixo a alavanca de bloqueio do cartucho, verifique a posição do entalhe (fig. **3** 4. B, página 4).
3. Se ouvir um sibilo, isso significa que o cartucho de gás não foi instalado corretamente. Solte a alavanca de bloqueio do cartucho e volte a posicionar o cartucho.

### **Acender o produto**



#### **AVISO! Risco para a saúde**

Não deixe o produto sem supervisão durante o funcionamento.

1. Proceda como ilustrado (fig. **4**, página 4).
2. Se o queimador não acender, repita o processo de ignição.

### **Remover o cartucho de gás**



#### **AVISO! Risco para a saúde**

- Não transporte nem armazene o produto com o cartucho de gás instalado.
- Remova o cartucho de gás num local bem ventilado.
- Assegure-se de que não há chamas abertas nas proximidades.
- Remova o cartucho de gás apenas quando o produto estiver desligado e frio.

É possível desinstalar o cartucho mesmo se este ainda tiver algum gás.

1. Proceda como ilustrado (fig. **5**, página 5).



- Para verificar se o cartucho ainda tem gás, abane-o e preste atenção a ruídos que apontam para a presença de gás liquefeito.
- Coloque novamente a tampa protetora e armazene o cartucho de gás num local fresco, seco, bem ventilado e fora do alcance das crianças.
- Verifique o estado do vedante (fig. 4 4. A, página 4). Se o material do vedante estiver quebradiço ou poroso, o vedante deve ser substituído por uma pessoa qualificada.

## Deslocar e armazenar o produto



### AVISO! Risco para a saúde

Não transporte nem armazene o aparelho com o cartucho de gás instalado.

Proceda da seguinte forma:

- Desligue o produto.
- Deixe que o produto arrefeça completamente.
- Remova o cartucho de gás do produto (ver capítulo “Remover o cartucho de gás” na página 32).
- Limpe o produto (ver capítulo “Limpeza e manutenção” na página 33).
- Armazene o aparelho num local plano, estável e fora do alcance das crianças.

## Limpeza e manutenção

Limpe o produto após cada utilização:

- Assegure-se de que o produto está frio.
- Remova o cartucho de gás do produto.
- Limpe as superfícies do produto com água quente com sabão (fig. 6, página 6).
- Controle periodicamente o queimador para verificar se está livre de detritos como insetos ou restos de alimentos. Utilize uma escova para o limpar.

## Resolução de falhas

Falha	Solução
Sem gás	Verifique se o cartucho de gás está corretamente inserido. <hr/> Cartucho de gás vazio (teste abanando o cartucho). <hr/> Temperatura exterior inferior a 4 °C, desloque-se para um ambiente mais quente.
Sem ignição	Limpe a cabeça do queimador com uma escova.

## Garantia

Aplica-se o prazo de garantia legal. Se o produto apresentar defeitos, contacte a filial do fabricante no seu país (ver [kampaoutdoors.com/store-locator](http://kampaoutdoors.com/store-locator)) ou o seu revendedor.

Para fins de reparação ou de garantia, terá de enviar também os seguintes documentos:

- Uma cópia da fatura com a data de aquisição
- Um motivo de reclamação ou uma descrição da falha

## Eliminação

- Sempre que possível, coloque o material de embalagem no respectivo contentor de reciclagem.



Para colocar o aparelho definitivamente fora de funcionamento, por favor, informe-se junto do centro de reciclagem mais próximo ou revendedor sobre as disposições de eliminação aplicáveis.

## Dados técnicos

	<b>Sizzle (grelhador a gás portátil)</b>
Categoria de gás:	Butano
Tipo de cartucho de gás:	P220
Categoria de produto:	I <sub>3B</sub> , pressão direta
Ignição:	Piezo
Entrada de calor do queimador:	2,3 kW (160 g/h)
Dimensões (A x L x P):	372 x 260 x 123 mm
Peso:	1,75 kg
Peso com mala de transporte:	2,8 kg
Certificação:	

**Importante:**

Si prega di leggere attentamente e di seguire tutte le istruzioni, le linee guida e le avvertenze incluse in questo manuale del prodotto, al fine di garantire che il prodotto venga sempre installato, utilizzato e mantenuto nel modo corretto. Queste istruzioni DEVONO essere conservate insieme al prodotto.

Utilizzando il prodotto, l'utente conferma di aver letto attentamente tutte le istruzioni, le linee guida e le avvertenze e di aver compreso e accettato di rispettare i termini e le condizioni qui espressamente indicati. L'utente accetta di utilizzare questo prodotto solo per lo scopo e l'applicazione previsti e in conformità con le istruzioni, le linee guida e le avvertenze indicate nel presente manuale del prodotto, nonché in conformità con tutte le leggi e i regolamenti applicabili. La mancata lettura e osservanza delle istruzioni e delle avvertenze qui espressamente indicate può causare lesioni personali e a terzi, danni al prodotto o ad altre proprietà nelle vicinanze. Il presente manuale del prodotto, comprese le istruzioni, le linee guida e le avvertenze e la relativa documentazione possono essere soggetti a modifiche e aggiornamenti. Per informazioni aggiornate sul prodotto, si prega di visitare il sito [kampaoutdoors.com](http://kampaoutdoors.com).

**Spiegazione dei simboli****PERICOLO!**

**Istruzione per la sicurezza:** indica una situazione di pericolo che, se non evitata, provoca lesioni gravi o mortali.

**AVVERTENZA!**

**Istruzione per la sicurezza:** indica una situazione di pericolo che, se non evitata, potrebbe provocare lesioni gravi o mortali.

**ATTENZIONE!**

**Istruzione per la sicurezza:** indica una situazione di pericolo che, se non evitata, potrebbe provocare lesioni di entità lieve o moderata.

**Istruzioni per la sicurezza****Sicurezza generale**

**AVVERTENZA! La mancata osservanza di queste avvertenze potrebbe causare la morte o lesioni gravi.**

**Pericolo di esplosione**

- Questo prodotto può essere riparato solo da personale qualificato. Le riparazioni effettuate in modo scorretto possono causare gravi pericoli.
- Non modificare questo prodotto.
- Non rimuovere o sostituire alcun componente di questo prodotto.

- Questo prodotto deve essere utilizzato solo con una cartuccia di gas butano Kampa (n. art. 9120000991) o altre cartucce P220 conformi alla norma EN 417. Può essere pericoloso tentare di montare altri tipi di bombole del gas.



**ATTENZIONE! La mancata osservanza di queste precauzioni potrebbe causare lesioni da lievi a moderate.**

**Pericolo di incendio**

- Solo gli adulti possono utilizzare questo prodotto.
- Non lasciare questo prodotto incustodito quando è caldo o in uso.
- Tenere a portata di mano un estintore o un altro mezzo adatto a spegnere una fiamma.

**Pericolo di ustioni**

- Tenere mani, viso e capelli lontani dai bruciatori.
- Non indossare abiti larghi o lasciare che i capelli lunghi pendano liberamente mentre si accende o si usa questo prodotto.
- Tenere i bambini e gli animali domestici a distanza di sicurezza.
- Monitorare attentamente tutte le attività intorno a questo prodotto per evitare ustioni o altre lesioni.

**Sicurezza durante il funzionamento del prodotto**

**PERICOLO! La mancata osservanza di queste istruzioni causerà lesioni gravi o mortali.**

**Pericolo di avvelenamento da monossido di carbonio**

- Non usare mai questo prodotto al chiuso. Il processo di combustione del gas liquido produce monossido di carbonio che si accumula negli ambienti chiusi.

**Pericolo di asfissia**

- L'utilizzo di questo prodotto in un ambiente non aerato riduce la quantità di ossigeno.
- Non utilizzare questo prodotto in ambienti non aerati come stanze chiuse, tende da campeggio, verande, veicoli a motore, camper, caravan o all'interno di navi, yacht, barche e cabine di autocarri.
- Usare solo all'aperto.
- Il prodotto non deve essere usato per riscaldare gli ambienti.



**AVVERTENZA! La mancata osservanza di queste avvertenze potrebbe causare la morte o lesioni gravi.**

### Pericolo di esplosione

- Questo prodotto deve essere utilizzato solo all'aria aperta, fuori terra e in presenza di ventilazione naturale, senza zone di ristagno, dove le perdite di gas e i prodotti della combustione vengono rapidamente dispersi dal vento e dalla convezione naturale.
- Non utilizzare questo prodotto se presenta perdite, è danneggiato o non funziona correttamente.
- Non mettere prodotti chimici, materiali infiammabili o aerosol spray vicino a questo prodotto.
- Non usare mai fiamme libere per controllare la presenza di perdite di gas.
- In caso di odore di gas:
  - Non tentare di accendere questo prodotto.
  - Estinguere qualsiasi fiamma libera.
  - Scollegare dall'alimentazione del gas.
  - Far verificare l'impianto a gas da un esperto autorizzato.
- Collegare o staccare la cartuccia del gas solo all'aperto, lontano da fiamme libere, fiamme pilota o altre fonti di accensione e solo quando il prodotto è freddo al tatto.
- Controllare che la guarnizione tra il prodotto e la cartuccia del gas sia in posizione e in buone condizioni prima di collegare la cartuccia del gas.
- Non utilizzare questo prodotto se la guarnizione è danneggiata o usurata.



**ATTENZIONE! La mancata osservanza di queste precauzioni potrebbe causare lesioni da lievi a moderate.**

### Pericolo di incendio

- Non utilizzare questo prodotto a meno di 100 cm da qualsiasi materiale combustibile, compresi il soffitto e le pareti.
- Non appoggiare oggetti che non siano pentole e padelle su o contro questo prodotto.
- Non mettere questo prodotto in prossimità di materiali infiammabili (carta, fogliame secco, prodotti tessili).
- Tenere lontani gli oggetti infiammabili dal bruciatore.
- In caso di incendio interrompere l'alimentazione del gas.

### Pericolo di ustioni

- Non spostare il prodotto durante l'uso.
- Utilizzare guanti di protezione quando si maneggiano componenti caldi.
- Lasciare raffreddare bene il prodotto prima di toccarlo a mani nude.
- Le parti accessibili possono essere molto calde. Tenere lontano i bambini.
- L'uso di alcol o di farmaci con o senza prescrizione medica può compromettere la capacità di assemblare correttamente o utilizzare questo prodotto in modo sicuro.

### Pericolo per la salute

- Azionare questo prodotto solo in presenza di un adulto.

### Precauzioni di sicurezza per la manipolazione del gas liquido



**AVVERTENZA! La mancata osservanza di queste avvertenze potrebbe causare la morte o lesioni gravi.**

- Dopo l'uso scollegare sempre la cartuccia di gas liquido.
- **Mai** inserire o rimuovere la cartuccia del gas in ambienti chiusi, in zone poco ventilate, vicino ad altre persone, vicino a fonti di calore o quando l'apparecchio è ancora caldo.
- Conservare le cartucce di gas lontano da apparecchi di riscaldamento o di cottura e da altre fonti di calore, in un'area ben ventilata e fuori dalla portata dei bambini.
- **Mai** conservare le cartucce di gas in luoghi non aerati o al di sotto del livello del terreno (avvallamenti del terreno a forma di imbuto).
- **Mai** conservare le cartucce di gas in edifici come i garage.
- Non conservare le cartucce di gas su un lato.
- Tenere le cartucce di gas lontano dalla luce diretta del sole. La temperatura non deve superare i 50 °C.

### Conformità d'uso

Il barbecue a gas portatile SIZZLE è adatto per:

- Grigliate all'aperto

Il barbecue a gas portatile SIZZLE **non** è adatto per:

- Uso come apparecchio di riscaldamento

- Funzionamento in edifici chiusi, tende da campeggio o verande
- Funzionamento su roulotte, case mobili o baracche

Questo prodotto è adatto solo per l'uso e l'applicazione previsti in conformità con le presenti istruzioni.

Questo manuale fornisce le informazioni necessarie per la corretta installazione e/o il funzionamento del prodotto. Un'installazione errata e/o un utilizzo o una manutenzione impropri comporteranno prestazioni insoddisfacenti e un possibile guasto.

Il produttore non si assume alcuna responsabilità per eventuali lesioni o danni al prodotto che derivino da:

- montaggio o collegamento non corretti, compresa la sovratensione
- manutenzione non corretta o uso di ricambi diversi da quelli originali forniti dal produttore
- modifiche al prodotto senza esplicita autorizzazione del produttore
- impiego per scopi diversi da quelli descritti nel presente manuale.

Kampa si riserva il diritto di modificare l'aspetto e le specifiche del prodotto.

## Descrizione delle caratteristiche tecniche

Questo barbecue a gas portatile ha un bruciatore.

Questo barbecue è progettato per essere collegato a una cartuccia di gas butano Kampa (n. art. 9120000991, non fornita) o ad altre cartucce P220 conformi alla norma EN 417.

### Dispositivo di sicurezza

Questo barbecue è dotato di un dispositivo di sicurezza che interrompe il flusso di gas se la pressione nella cartuccia diventa troppo elevata (per esempio a causa di un surriscaldamento).

Se la cartuccia viene espulsa dal regolatore, non collegare nuovamente la cartuccia, lasciare raffreddare completamente il barbecue prima di utilizzarlo ulteriormente.

## Parti e controlli

Pos. in fig. <b>1</b> , pagina 3	Denominazione
1	Bruciatore
2	Coperchio della cartuccia in acciaio inossidabile
3	Pannello di controllo
4	Manopola di controllo alto/basso con accensione piezoelettrica
5	Leva della cartuccia
6	Corpo
7	Griglia di cottura

## Uso di questo prodotto



### ATTENZIONE! Pericolo di ustioni

- Tenere mani, viso e capelli lontani dai bruciatori.
- Non indossare abiti larghi o lasciare che i capelli lunghi pendano liberamente mentre si accende o si usa questo prodotto.
- Tenere i bambini e gli animali domestici a distanza di sicurezza.
- Monitorare attentamente tutte le attività intorno a questo prodotto per evitare ustioni o altre lesioni.
- Non spostare il prodotto durante l'uso.
- Non toccare le parti calde del prodotto durante e dopo l'uso.
- Usare guanti resistenti al calore per maneggiare gli apparecchi di cottura.
- Usare strumenti di cottura robusti con manico lungo quando si cucina.
- Lasciare raffreddare bene il prodotto prima di riporlo.
- Dopo l'uso scollegare sempre la cartuccia di gas liquido.

► Seguire le istruzioni di sicurezza indicate (fig. **2**, pagina 3).

## Posizionamento del prodotto

Per scegliere il luogo di installazione di questo prodotto, osservare le seguenti istruzioni:

- Posizionare il prodotto all'aperto.
- Il luogo deve essere ben ventilato. Non posizionarlo in un avvallamento per evitare che vi si accumulino gas.
- Tenere il prodotto al riparo dal vento e dalle correnti d'aria dirette.
- Il terreno deve essere solido, piano e stabile.
- Non collocare mai il prodotto vicino o su materiali infiammabili, neanche quando si sta raffreddando. Mantenere una distanza di almeno 100 cm dai materiali infiammabili.
- Il prodotto deve poggiare su una base che possa sopportare un calore fino ad almeno 80 °C. L'alloggiamento può diventare molto caldo durante l'uso.
- Osservare le istruzioni per la sicurezza, vedi capitolo "Precauzioni di sicurezza per la manipolazione del gas liquido" a pagina 36.

## Inserimento della cartuccia di gas



### AVVERTENZA! Pericolo di esplosione

Controllare che la guarnizione (fig. **2** 4. A, pagina 4) sia nella posizione corretta e in buone condizioni.

1. Procedere come illustrato (fig. **3**, pagina 4).
2. Non applicare una forza eccessiva. Se la leva di blocco della cartuccia non si spinge verso il basso, controllare la posizione della tacca (fig. **3** 4. B, pagina 4).
3. Se si sente un sibilo, la cartuccia di gas non è stata montata correttamente. Rilasciare la leva di blocco della cartuccia e riposizionare la cartuccia.

## Accensione del prodotto



### AVVERTENZA! Pericolo per la salute

Non lasciare il prodotto incustodito quando è in funzione.

1. Procedere come illustrato (fig. **4**, pagina 4).

2. Se il bruciatore non si accende, ripetere il processo di accensione.

## Rimozione della cartuccia di gas



### AVVERTENZA! Pericolo per la salute

- Non trasportare o conservare il prodotto con la cartuccia di gas inserita.
- Rimuovere la cartuccia di gas in un luogo ben ventilato.
- Assicurarsi che nelle vicinanze non siano presenti fiamme libere.
- Rimuovere la cartuccia del gas solo quando il prodotto è spento e si è raffreddato.

La cartuccia può essere scollegata anche se rimane del gas.

1. Procedere come illustrato (fig. **5**, pagina 5).
2. Per controllare il contenuto di una cartuccia agitarla e ascoltare se si sente il gas liquido.
3. Rimettere il cappuccio di protezione e conservare la cartuccia di gas in un luogo fresco, asciutto, ben ventilato e fuori dalla portata dei bambini.
4. Controllare le condizioni della guarnizione (fig. **4** 4. A, pagina 4). Far sostituire la guarnizione da una persona qualificata se il materiale è fragile o poroso.

## Spostamento e conservazione del prodotto



### AVVERTENZA! Pericolo per la salute

Non trasportare o conservare l'apparecchio con la cartuccia del gas inserita.

Procedere come segue:

1. Spegnerne il prodotto.
2. Lasciare raffreddare completamente il prodotto.
3. Rimuovere la cartuccia del gas dal prodotto (vedi capitolo "Rimozione della cartuccia di gas" a pagina 38).
4. Pulire il prodotto (vedi capitolo "Pulizia e manutenzione" a pagina 39).
5. Conservare l'apparecchio in un luogo piano e stabile, fuori dalla portata dei bambini.

## Pulizia e manutenzione

Pulire il prodotto dopo ogni utilizzo:

1. Assicurarsi che il prodotto sia freddo.
2. Rimuovere la cartuccia del gas dal prodotto.
3. Lavare le superfici del prodotto con acqua calda e sapone (fig. **6**, pagina 6).
4. Controllare periodicamente che il bruciatore sia privo di sporco come insetti o resti di cibo. Usare una spazzola per pulirlo.

## Risoluzione dei problemi

Guasto	Soluzione
Non c'è gas	Controllare se la cartuccia del gas è stata inserita correttamente. La cartuccia di gas è vuota (provare scuotendo la cartuccia). La temperatura esterna è inferiore a 4 °C, spostarsi in un ambiente più caldo.
Nessuna accensione	Pulire la testa del bruciatore con una spazzola.

## Garanzia

Vale il termine di garanzia previsto dalla legge. Se il prodotto è difettoso, contattare la filiale del produttore nel proprio Paese (vedi [kampaoutdoors.com/store-locator](http://kampaoutdoors.com/store-locator)) o il rivenditore di riferimento.

Per la gestione della riparazione e della garanzia è necessario inviare la seguente documentazione insieme al dispositivo:

- una copia della ricevuta con la data di acquisto,
- il motivo della richiesta o la descrizione del guasto.

## Smaltimento

- Raccogliere il materiale di imballaggio possibilmente negli appositi contenitori di riciclaggio.



Quando il prodotto viene messo fuori servizio definitivamente, informarsi al centro di riciclaggio più vicino, oppure presso il proprio rivenditore specializzato, sulle prescrizioni adeguate concernenti lo smaltimento.

## Specifiche tecniche

	Sfrigolio (barbecue portatile a gas)
Categoria del gas:	butano
Tipo di cartuccia di gas:	P220
Categoria di prodotto:	I <sub>3B</sub> , pressione diretta
Accensione:	Piezo
Portata termica del bruciatore:	2,3 kW (160 g/h)
Dimensioni (A x L x P):	372 x 260 x 123 mm
Peso:	1,75 kg
Peso con valigetta:	2,8 kg
Certificazione:	

## Belangrijk:

Lees deze gebruiksaanwijzing zorgvuldig door en volg alle instructies, richtlijnen en waarschuwingen in deze handleiding op om ervoor te zorgen dat u het product te allen tijde op de juiste manier installeert, gebruikt en onderhoudt. Deze gebruiksaanwijzing MOET bij dit product bewaard worden.

Door het product te gebruiken, bevestigt u hierbij dat u alle instructies, richtlijnen en waarschuwingen zorgvuldig hebt gelezen en dat u de voorwaarden zoals hierin beschreven begrijpt en accepteert. U gaat ermee akkoord dit product alleen te gebruiken voor het beoogde doel en de beoogde toepassing en in overeenstemming met de instructies, richtlijnen en waarschuwingen zoals beschreven in deze gebruiksaanwijzing en in overeenstemming met de geldende wet- en regelgeving. Het niet lezen en opvolgen van de hierin beschreven instructies en waarschuwingen kan leiden tot letsel voor uzelf en anderen, schade aan uw product of schade aan andere eigendommen in de omgeving. Deze gebruiksaanwijzing, met inbegrip van de instructies, richtlijnen en waarschuwingen, en de bijbehorende documentatie kan onderhevig zijn aan wijzigingen en updates. Actuele productinformatie vindt u op [kampaoutdoors.com](http://kampaoutdoors.com).

## Verklaring van de symbolen



### GEVAAR!

**Veiligheidsaanwijzing:** duidt op een gevaarlijke situatie die, indien deze niet wordt voorkomen, leidt tot ernstig letsel of de dood.



### WAARSCHUWING!

**Veiligheidsaanwijzing:** duidt op een gevaarlijke situatie die, indien deze niet wordt voorkomen, kan leiden tot ernstig letsel of de dood.



### VOORZICHTIG!

**Veiligheidsaanwijzing:** duidt op een gevaarlijke situatie die, indien deze niet wordt voorkomen, kan leiden tot licht of matig letsel.

## Veiligheidsaanwijzingen

### Algemene veiligheid



**WAARSCHUWING! Het niet in acht nemen van deze waarschuwingen kan leiden tot ernstig letsel of de dood.**

### Explosiegevaar

- Dit product mag uitsluitend worden gerepareerd door gekwalificeerde personen. Door ondeskundige reparaties kunnen grote gevaren ontstaan.
- Breng geen wijzigingen aan dit product aan.

- Verwijder of vervang geen onderdelen van dit product.
- Dit product mag uitsluitend worden gebruikt met een Kampa-butaangaspatroon (artikelnr. 9120000991) of andere P220-patronen die voldoen aan EN 417. Het kan gevaarlijk zijn om andere soorten gaspatronen te gebruiken.



**VOORZICHTIG! Het niet in acht nemen van deze waarschuwingen kan leiden tot licht of matig letsel.**

### Brandgevaar

- Uitsluitend volwassenen mogen dit product gebruiken.
- Laat dit product tijdens gebruik of als het heet is niet onbeheerd achter.
- Houd een brandblusser of een ander middel om een vlam te doven gereed.

### Gevaar voor verbranding

- Houd handen, gezicht en haar uit de buurt van branders.
- Draag geen loszittende kleding en laat lang haar niet los hangen terwijl u het product aansteekt of gebruikt.
- Houd kinderen en huisdieren op een veilige afstand.
- Houd alle activiteiten rond dit product nauwlettend in de gaten om brandwonden of ander letsel te voorkomen.

### Het product veilig gebruiken



**GEVAAR! Niet-inachtneming van deze instructies leidt tot ernstig letsel of de dood.**

### Gevaar voor koolmonoxidevergiftiging

- Gebruik dit product nooit binnen.  
Bij het verbranden van vloeibaar gas komt koolmonoxide vrij, dat zich in afgesloten ruimtes ophoopt.

### Gevaar voor verstikking

- Gebruik van dit product in een niet-geventileerde ruimte leidt tot zuurstoftekort in deze ruimte.
- Gebruik dit product niet in niet-geventileerde gebieden, zoals gesloten ruimtes, voortenten, motorvoertuigen, campers, caravans of binnenvaartschepen, jachten, boten en vrachtwagen-cabines.
- Gebruik het alleen buiten.



- Gebruik het niet voor het verwarmen van ruimtes.



**WAARSCHUWING! Het niet in acht nemen van deze waarschuwingen kan leiden tot ernstig letsel of de dood.**

### Explosiegevaar

- Dit product mag alleen bovengronds in de openlucht worden gebruikt, op een plek met natuurlijke ventilatie, zonder stilstaande lucht, waar lekkend gas en verbrandingsproducten snel worden verdreven door wind en natuurlijke convectie.
- Gebruik dit product niet als het lekkages bevat, beschadigd is of niet correct werkt.
- Plaats geen chemicaliën, ontvlambare materialen of spuitbussen in de buurt van dit product.
- Controleer het product nooit met open vuur op gaslekken.
- Indien u gas ruikt:
  - Probeer het product niet aan te steken.
  - Doof eventuele vlammen.
  - Ontkoppel het product van de gastoevoer.
  - Laat de gasinstallatie door een vakbedrijf controleren.
- Bevestig en verwijder de gaspatroon uitsluitend buiten, uit de buurt van een vlam, controlelamp of andere ontstekingsbron en alleen als het product koel is.
- Controleer of de afdichting tussen dit product en de gaspatroon op zijn plek zit en in goede staat is, alvorens de gaspatroon te gebruiken.
- Gebruik dit product niet als de afdichting beschadigd of versleten is.



**VOORZICHTIG! Het niet in acht nemen van deze waarschuwingen kan leiden tot licht of matig letsel.**

### Brandgevaar

- Gebruik dit product niet binnen 100 cm van brandbare materialen, inclusief muren en plafond.
- Plaats geen andere voorwerpen dan potten en pannen op of tegen dit product.
- Plaats dit product niet in de buurt van ontvlambare materialen (papier, droge bladeren, textiel).
- Houd ontvlambare voorwerpen uit de buurt van de brander.
- Onderbreek de gastoevoer in geval van brand.

### Gevaar voor verbranding

- Verplaats dit product niet tijdens gebruik.
- Gebruik beschermende handschoenen bij de omgang met hete voorwerpen.
- Laat dit product goed afkoelen alvorens het met blote handen aan te raken.
- Toegankelijke onderdelen kunnen erg heet zijn. Houd jonge kinderen op afstand.
- Het gebruik van alcohol, geneesmiddelen of drugs kan uw bekwaamheid om dit apparaat op de juiste manier te monteren of veilig te bedienen, beïnvloeden.

### Gevaar voor de gezondheid

- Gebruik dit product alleen als een volwassene erop kan letten.

### Veiligheidsmaatregelen bij het gebruik van vloeibaar gas



**WAARSCHUWING! Het niet in acht nemen van deze waarschuwingen kan leiden tot ernstig letsel of de dood.**

- Ontkoppel de patroon met vloeibaar gas na gebruik altijd van het product.
- Bevestig en verwijder de gaspatroon **nooit** binnenshuis, in slecht geventileerde ruimtes, in de buurt van andere mensen, in de buurt van hittebronnen of als het toestel nog warm is.
- Bewaar gaspatronen uit de buurt van verwarmings- of kooktoestellen en andere hittebronnen, in een goed geventileerde ruimte en buiten bereik van kinderen.
- Bewaar gaspatronen **nooit** op niet-geventileerde plaatsen of onder grondniveau (trechtervormige kuilen in de grond).
- Bewaar gaspatronen **nooit** in gebouwen zoals garages.
- Bewaar gaspatronen niet op hun zij.
- Bescherm gaspatronen tegen directe zonnestralen. De temperatuur mag niet hoger zijn dan 50 °C.

### Beoogd gebruik

De draagbare gasbarbecue SIZZLE is geschikt voor:

- Buiten barbecueën

De draagbare gasbarbecue SIZZLE is **niet** geschikt voor:

- Gebruik als verwarmingstoestel
- Gebruik in omringende gebouwen, tenten of voortenten
- Gebruik in caravans, campers of boten

Dit product is alleen geschikt voor het beoogde gebruik en de toepassing in overeenstemming met deze gebruiksaanwijzing.

Deze handleiding geeft informatie die nodig is voor een correcte installatie en/of correct gebruik van het product. Een slechte installatie en/of onjuist gebruik of onderhoud leidt tot onbevredigende prestaties en mogelijke storingen.

De fabrikant aanvaardt geen aansprakelijkheid voor letsel of schade aan het product die het gevolg is van:

- Onjuiste montage of aansluiting, inclusief te hoge spanning
- Onjuist onderhoud of gebruik van andere dan door de fabrikant geleverde originele reserveonderdelen
- Wijzigingen aan het product zonder uitdrukkelijke toestemming van de fabrikant
- Gebruik voor andere doeleinden dan beschreven in deze handleiding

Kampa behoudt zich het recht voor om het uiterlijk en de specificaties van het product te wijzigen.

## Technische beschrijving

Deze draagbare gasbarbecue heeft één brander.

Deze barbecue is ontworpen voor aansluiting van een Kampa-butaangaspatroon (artikelnr. 9120000991, niet bij levering inbegrepen) of andere P220-patronen die voldoen aan EN 417.

## Veiligheidsvoorziening

Deze barbecue is uitgerust met een veiligheidsvoorziening die de gasstroom onderbreekt als de druk in de patroon te hoog wordt (bijvoorbeeld door oververhitting).

Als de patroon van de regelaar schiet, sluit de patroon dan niet opnieuw aan en laat de barbecue voor verder gebruik helemaal afkoelen.

## Onderdelen en bedieningselementen

Nr. in afb. <b>1</b> , pagina 3	Aanduiding
1	Brander
2	Roestvrijstalen patroonafdekking
3	Bedieningspaneel
4	Regelknop met piëzo-elektrische ontsteking
5	Patroonhendel
6	Kastlichaam
7	Braadrooster

## Het product gebruiken



### VOORZICHTIG! Gevaar voor verbranding

- Houd handen, gezicht en haar uit de buurt van branders.
- Draag geen loszittende kleding en laat lang haar niet los hangen terwijl u het product aansteekt of gebruikt.
- Houd kinderen en huisdieren op een veilige afstand.
- Houd alle activiteiten rond dit product nauwlettend in de gaten om brandwonden of ander letsel te voorkomen.
- Verplaats het product niet tijdens gebruik.
- Raak de hete onderdelen van het product tijdens en na gebruik niet aan.
- Gebruik hittebestendige handschoenen bij bediening van de kooktoestellen.
- Gebruik kookgerei met stevige, lange handvaten bij het koken.
- Laat het product goed afkoelen alvorens het op te bergen.
- Ontkoppel de patroon met vloeibaar gas na gebruik altijd van het toestel.

► Volg de veiligheidsaanwijzingen op zoals afgebeeld (afb. **2**, pagina 3).

## Het product opstellen

Neem bij de keuze van de opstelplaats van dit product de volgende aanwijzingen in acht:

- Plaats het product buiten.
- De plaats moet goed geventileerd zijn. Plaats het niet in een kuil om te voorkomen dat zich daar gassen verzamelen.
- Bescherm het product tegen wind en tocht.
- De ondergrond moet stevig, vlak en stabiel zijn.
- Plaats het product nooit in de buurt van of op ontvlambare materialen, zelfs niet als het afgekoeld is. Houd een afstand van ten minste 100 cm tot ontvlambare materialen.
- Het product moet op een ondergrond staan die bestand is tegen temperaturen van minstens 80 °C. De behuizing kan tijdens gebruik erg heet worden.
- Neem de veiligheidsaanwijzingen in acht, zie hoofdstuk „Veiligheidsmaatregelen bij het gebruik van vloeibaar gas” op pagina 41.

## De gaspatroon inbrengen



### **WAARSCHUWING! Explosiegevaar**

Controleer of de afdichting (afb. **2** 4. A, pagina 4) op zijn plaats zit en in goede staat is.

1. Ga als volgt te werk (afb. **3**, pagina 4).
2. Gebruik geen overmatige kracht. Als de patroonvergrendelingshendel niet omlaag gedrukt kan worden, controleer dan de positie van de uitsparing (afb. **3** 4. B, pagina 4).
3. Als u een sissend geluid hoort, is de gaspatroon niet correct aangebracht. Maak de patroonvergrendelingshendel los en corrigeer de positie van de patroon.

## Het product aansteken



### **WAARSCHUWING! Gevaar voor de gezondheid**

Laat het product tijdens gebruik niet onbeheerd achter.

1. Ga als volgt te werk (afb. **4**, pagina 4).
2. Als de brander niet ontsteekt, herhaal dan de aansteekprocedure.

## De gaspatroon verwijderen



### **WAARSCHUWING! Gevaar voor de gezondheid**

- Transporteer het product niet met ingebrachte gaspatroon en berg het zo niet op.
- Verwijder de gaspatroon op een goed geventileerde plek.
- Zorg ervoor dat er geen open vlammen of vuur in de buurt zijn.
- Verwijder de gaspatroon uitsluitend als het product is uitgeschakeld en afgekoeld.

De gaspatroon mag ook worden losgekoppeld als deze nog wat gas bevat.

1. Ga als volgt te werk (afb. **5**, pagina 5).
2. Controleer de inhoud van de gaspatroon door te schudden en te luisteren of u het vloeibare gas hoort.
3. Breng de beschermkap weer aan en bewaar de gaspatroon op een koele, droge, goed geventileerde plek buiten bereik van kinderen.
4. Controleer de toestand van de afdichting (afb. **4** 4. A, pagina 4). Laat de afdichting vervangen door een gekwalificeerde persoon als het materiaal broos of poreus is.

## Het product vervoeren en opbergen



### **WAARSCHUWING! Gevaar voor de gezondheid**

Transporteer het toestel niet met ingebrachte gaspatroon en berg het zo niet op.

Ga als volgt te werk:

1. Schakel het product uit.
2. Laat het product volledig afkoelen.
3. Verwijder de gaspatroon uit het product (zie hoofdstuk „De gaspatroon verwijderen” op pagina 43).
4. Reinig het product (zie hoofdstuk „Reiniging en onderhoud” op pagina 44).
5. Berg het toestel op een vlakke, stabiele plek op buiten bereik van kinderen.

## Reiniging en onderhoud

Reinig het product na elk gebruik:

1. Zorg ervoor dat het product koud is.
2. Verwijder de gaspatroon uit het product.
3. Was de oppervlakken van het product af met warm zeepwater (afb. **6**, pagina 6).
4. Controleer de brander regelmatig om te zien of deze vrij is van vuil, zoals insecten of voedselresten. Gebruik een borstel om deze schoon te maken.

## Problemen oplossen

Fout	Oplossing
Geen gas	Controleer of de gaspatroon correct is ingebracht. Gaspatroon is leeg (controleren door de gaspatroon te schudden). Buitentemperatuur is onder 4 °C, verplaats naar een warmere omgeving.
Geen ontsteking	Reinig de branderkop met een borstel.

## Garantie

De wettelijke garantieperiode is van toepassing. Als het product defect is, neem dan contact op met de vestiging van de fabrikant in uw land (zie [kampaoutdoors.com/store-locator](http://kampaoutdoors.com/store-locator)) of met uw dealer.

Stuur voor de afhandeling van reparaties of garantie volgende documenten mee:

- Een kopie van de factuur met datum van aankoop
- De reden voor de claim of een beschrijving van de fout

## Afvoer

- Laat het verpakkingsmateriaal indien mogelijk recycleren.



Als u het product definitief buiten bedrijf stelt, informeer dan bij het dichtstbijzijnde recyclingcentrum of uw speciaalzaak naar de betreffende afvoerschriften.

## Technische gegevens

	Sizzle (draagbare gasbarbecue)
Gascategorie:	Butaan
Type gaspatroon:	P220
Productcategorie:	I <sub>3B</sub> , directe druk
Ontsteking:	Piëzo
Verwarmingsvermogen brander:	2,3 kW (160 g/h)
Afmetingen (h x b x d):	372 x 260 x 123 mm
Gewicht:	1,75 kg
Gewicht met draagkoffer:	2,8 kg
Certificaat:	

**Vigtigt:**

Læs og følg alle disse anvisninger, retningslinjer og advarsler i denne produktvejledning grundigt for at sikre, at du altid installerer, bruger og vedligeholder produktet korrekt. Disse anvisninger SKAL opbevares sammen med dette produkt.

Ved at benytte produktet bekræfter du hermed, at du har læst alle anvisninger, retningslinjer og advarsler grundigt, og at du forstår og er indforstået med de vilkår og betingelser, der er fastlagt heri. Du er indforstået med kun at bruge dette produkt til det beregnede formål og anvendelse i overensstemmelse med anvisningerne, retningslinjerne og advarslerne i denne produktvejledning samt i overensstemmelse med alle de gældende love og forskrifter. Manglende læsning og ignorerende af disse anvisninger og advarsler kan medføre kvæstelser på dig selv og andre, skade på dit produkt eller skade på anden ejendom i nærheden. Der tages forbehold for eventuelle ændringer og opdateringer af denne produktvejledning samt anvisningerne, retningslinjerne og advarslerne samt den tilhørende dokumentation. For opdaterede produktinformationer, se kampaoutdoors.com.

**Forklaring af symboler****FARE!**

**Sikkerhedshenvisning:** Angiver en farlig situation, som medfører dødsfald eller alvorlig kvæstelse, såfremt den ikke undgås.

**ADVARSEL!**

**Sikkerhedshenvisning:** Angiver en farlig situation, som kan medføre dødsfald eller alvorlig kvæstelse, såfremt den ikke undgås.

**FORSIGTIG!**

**Sikkerhedshenvisning:** Angiver en farlig situation, som kan medføre mindre eller lette kvæstelser, såfremt den ikke undgås.

**Sikkerhedshenvisninger****Grundlæggende sikkerhed**

**ADVARSEL! Manglende overholdelse af disse advarsler kan medføre dødelige eller alvorlige kvæstelser.**

**Eksplodingsfare**

- Reparationer på dette produkt må kun foretages af fagfolk. Ved ukorrekte reparationer kan der opstå betydelige farer.
- Produktet må ikke ændres.
- Du må ikke fjerne eller omplacere nogen af produktets komponenter.

- Dette produkt må kun bruges sammen med en Kampa butangaspatron (art.nr. 9120000991) eller andre P220 patroner, der er i overensstemmelse med EN 417. Det kan indebære fare at forsøge at installere andre typer gaspatroner.



**FORSIGTIG! Manglende overholdelse af disse forsigtighedshenvisninger kan medføre mindre eller moderate kvæstelser.**

**Brandfare**

- Kun voksne personer må betjene dette produkt.
- Lad ikke dette produkt være uden opsyn, mens det anvendes.
- Hav en brandslukker eller andre egnede flammeslukningsmidler parat.

**Forbrændingsfare**

- Hold hænder, ansigt og hår væk fra brænderne.
- Bær ikke løst tøj, og lad ikke håret hænge frit ned, mens du tænder eller bruger dette produkt.
- Hold børn og dyr på sikker afstand.
- Hold grundigt øje med alle aktiviteter omkring produktet for at undgå forbrændinger eller andre kvæstelser.

**Sikkerhed under anvendelse af produktet**

**FARE! Hvis disse anvisninger ikke overholdes, vil det medføre dødelige eller alvorlige kvæstelser.**

**Fare for kulilteforgiftning**

- Brug aldrig dette produkt indendørs. Processen, hvor flydende gas brændes, producerer kulilte, som ophobes i lukkede områder.

**Fare for kvælning**

- Anvendelsen af produktet med gas i et område, der ikke er ventileret, medfører iltmangel i dette område.
- Anvend ikke dette produkt i områder, der ikke er ventileret, som f.eks. lukkede rum, telte, fortelte, motorkøretøjer, autocampere, campingvogne, i skibe, yachter, både og lastbilførerehuse.
- Anvend kun udendørs.
- Må ikke anvendes som et varmeapparat.



## **ADVARSEL! Manglende overholdelse af disse advarsler kan medføre dødelige eller alvorlige kvæstelser.**

### **Eksplodingsfare**

- Dette produkt må kun anvendes i en udendørs opstilling over jorden med naturlig ventilation og uden stillestående områder, hvor gaslækage og produkter af forbrænding hurtigt spredes af vind og naturlig konvektion.
- Anvend ikke dette produkt, hvis det lækker, er beskadiget eller ikke fungerer korrekt.
- Anbring ikke kemikalier, brændbare materialer eller sprayaerosoler i nærheden af dette produkt.
- Brug aldrig en åben flamme for at kontrollere, om produktet er utæt.
- Hvis der lugter af gas:
  - Lad være med at tænde for dette produkt.
  - Sluk alle åbne flammer.
  - Afbryd gasforsyningen.
  - Lad en fagvirksomhed kontrollere gasanlægget.
- Montér eller afmontér kun gaspatronen udenørs væk fra åbne flammer, tændflammer eller andre antændelseskilder, og kun når produktet er koldt.
- Kontrollér, at pakningen mellem dette produkt og gaspatronen sidder korrekt og er i god tilstand, før gaspatronen anvendes.
- Brug ikke dette produkt, hvis pakningen er beskadiget eller slidt.



## **FORSIGTIG! Manglende overholdelse af disse forsigtighedshenvisninger kan medføre mindre eller moderate kvæstelser.**

### **Brandfare**

- Anvend ikke dette produkt i en afstand på under 100 cm fra alle brændbare materialer inkl. vægge og lofter.
- Anbring ikke andre genstande end gryder og pander på eller mod dette produkt.
- Placér aldrig dette produkt i nærheden af brændbare materialer (papir, tørt løv, tekstilprodukter).
- Hold brændbare genstande væk brænderen.
- Luk gasforsyningen i tilfælde af brand.

### **Forbrændingsfare**

- Flyt ikke dette produkt under brug.

- Anvend beskyttelseshandsker under håndtering af varme komponenter.
- Lad dette produkt køle ordentligt af, før du berører det med bare hænder.
- Tilgængelige dele kan være meget varme. Hold unge børn væk.
- Hvis du er påvirket af alkohol eller receptpligtig medicin eller ikke-receptpligtige stoffer, kan det forringe din evne til at samle eller betjene dette produkt korrekt.

### **Sundhedsfare**

- Betjen kun dette produkt, når en voksen har det under opsyn.

### **Sikkerhedsforanstaltninger under håndtering af F-gas**



## **ADVARSEL! Manglende overholdelse af disse advarsler kan medføre dødelige eller alvorlige kvæstelser.**

- Afbryd altid F-gaspatronen efter brug.
- Du må **aldrig** montere eller afmontere gaspatronen indendørs, i områder med dårlig ventilation, i nærheden af andre personer, i nærheden af varmekilder, eller når apparatet stadig er varmt.
- Opbevar gaspatroner væk fra varme- eller madlavningsudstyr og varmekilder i et godt ventileret område uden for børns rækkevidde.
- Opbevar **aldrig** gaspatronerne på steder, der ikke er ventileret eller under gulvniveau (tragtformede fordybninger i jorden).
- Opbevar **aldrig** gaspatronerne i bygninger som f.eks. garager.
- Opbevar ikke gaspatronerne på siden.
- Hold gaspatronerne væk fra direkte sollys. Temperaturen bør ikke overskride 50 °C.

## **Korrekt brug**

Den bærbare gasgrill SIZZLE er egnet til:

- at grille udendørs.

Den bærbare gasgrill SIZZLE er **ikke** egnet til:

- at blive brugt som varmeapparat
- at blive brugt i lukkede bygninger, telte eller fortelte
- at blive anvendt i campingvogne, autocampere eller på både.

Dette produkt er kun egnet til dets beregnede formål og anvendelse i overensstemmelse med disse anvisninger.

Denne vejledning giver dig oplysninger om, hvad der er nødvendigt med henblik på en korrekt montering og/eller drift af produktet. Dårlig montering og/eller ukorrekt drift eller vedligeholdelse medfører utilstrækkelig ydeevne og mulige fejl.

Producenten påtager sig intet ansvar for kvæstelser eller skader i forbindelse med produktet, der skyldes:

- ukorrekt samling eller forbindelse inklusive for høj spænding
- ukorrekt vedligeholdelse eller brug af uoriginale reservedele, der ikke stammer fra producenten
- ændringer på produktet uden udtrykkelig tilladelse fra producenten
- brug til andre formål end dem, der er beskrevet i vejledningen.

Kampa forbeholder sig ret til at ændre produktets udseende og produktspecifikationer.

## Teknisk beskrivelse

Den bærbare gasgrill har en brænder.

Denne grill er designet til at blive tilsluttet til en Kampa butangaspatron (art.nr. 9120000991, medfølger ikke) eller andre P220 patroner, der er i overensstemmelse med EN 417.

## Sikkerhedsanordning

Denne grill er udstyret med en sikkerhedsanordning, som standser gasflowet, hvis trykket i patronen bliver for højt (f.eks. pga. overophedning).

Hvis patronen udstødes fra regulatoren, må patronen ikke tilsluttes igen. Lad grillen køle helt af, før den anvendes igen.

## Dele og reguleringer

Pos. på fig. 1, side 3	Betegnelse
1	Brænder
2	Patronafdækning af rustfrit stål

Pos. på fig. 1, side 3	Betegnelse
3	Betjeningspanel
4	Høj/lav-reguleringsknap med piezo-tænding
5	Patrongreb
6	Elementhus
7	Madlavningsgrill

## Brug af dette produkt



### FORSIGTIG! Forbrændingsfare

- Hold hænder, ansigt og hår væk fra brænderne.
- Bær ikke løst tøj, og lad ikke håret hænge frit ned, mens du tænder eller bruger dette produkt.
- Hold børn og dyr på sikker afstand.
- Hold grundigt øje med alle aktiviteter omkring produktet for at undgå forbrændinger eller andre kvæstelser.
- Flyt ikke produktet under brug.
- Berør ikke de varme dele på produktet under og efter brug.
- Brug varmhandsker for at håndtere madlavningsudstyret.
- Brug robuste og lange madlavningsredskaber, når du laver mad.
- Lad produktet køle korrekt af, før du opbevarer det.
- Afbryd altid F-gaspatronen efter brug.

► Følg de viste sikkerhedsanvisninger (fig. 2, side 3).

## Placering af produktet

Vær opmærksom på følgende henvisninger, når du vælger placeringen for dette produkt:

- Anbring produktet udenfor.
- Området skal have god ventilation. Du må ikke placere det i en fordybning, så du undgår, at der samler sig gasser omkring det.
- Beskyt produktet mod vinden og direkte træk.
- Underlaget skal være fast, plant og stabilt.

- Placér aldrig produktet i nærheden af eller på brændbare materialer, selv når det køler af. Overhold en afstand på mindst 100 cm fra brændbare materialer.
- Produktet skal stå på en bund, der kan modstå varme på op til mindst 80 °C. Huset kan blive meget varmt under brug.
- Overhold sikkerhedshenvisningerne, se kapitlet „Sikkerhedsforanstaltninger under håndtering af F-gas“ på side 46.

## Isætning af gaspatronen



### ADVARSEL! Eksplosionsfare

Kontrollér, at pakningen (fig. 2 4. A, side 4) sidder korrekt og har en god tilstand.

1. Fortsæt som vist (fig. 3, side 4).
2. Brug ikke voldsom kraft. Hvis patronens låse-greb ikke kan trykkes ned, skal du kontrollere indhakkets position (fig. 3 4. B, side 4).
3. Hvis du hører en hvislende lyd, er gaspatronen ikke blevet sat korrekt i. Lås patronens låse-greb op, og sæt patronen i igen.

## Tænding af produktet



### ADVARSEL! Sundhedsfare

Lad ikke produktet være uden opsyn, mens det anvendes.

1. Fortsæt som vist (fig. 4, side 4).
2. Gentag tændingsprocessen, hvis brænderen ikke tænder.

## Fjernelse af gaspatronen



### ADVARSEL! Sundhedsfare

- Du må ikke transportere eller opbevare produktet, mens gaspatronen er sat i.
- Fjern gaspatronen i et område med god ventilation.
- Sørg for, at der ikke er åbne flammer i nærheden.
- Flyt kun gaspatronen, når produktet er slukket og er kølet af.

Patronen må afbrydes, selv om der en smule gas tilbage.

1. Fortsæt som vist (fig. 5, side 5).
2. Kontrollér indholdet af patronen ved at ryste den og lytte efter flydende gas.
3. Sæt beskyttelseshætten på igen, og opbevar gaspatronen i et koldt område med god ventilation og uden for børns rækkevidde.
4. Kontrollér pakningens tilstand (fig. 4 4. A, side 4). Få pakningen udskiftet af en kvalificeret person, hvis materialet er skrøbeligt eller porøst.

## Flytning og opbevaring af produktet



### ADVARSEL! Sundhedsfare

Du må ikke transportere eller opbevare apparatet, mens gaspatronen er sat i.

Gå frem på følgende måde:

1. Sluk for produktet.
2. Lad produktet køle helt af.
3. Fjern gaspatronen fra produktet (se kapitlet „Fjernelse af gaspatronen“ på side 48).
4. Rengør produktet (se kapitlet „Rengøring og vedligeholdelse“ på side 48).
5. Opbevar apparatet på et plant og stabilt sted, der er uden for børns rækkevidde.

## Rengøring og vedligeholdelse

Rengør produktet efter hver brug:

1. Kontrollér, at produktet er koldt.
2. Fjern gaspatronen fra produktet.
3. Vask produktets overflader med varmt sæbevand (fig. 6, side 6).
4. Kontrollér regelmæssigt brænderen for at se, om den er fri for snavs som insekter eller madrester. Brug en børste for en rengøre den.



## Udbedring af fejl

Fejl	Løsning
Ingen gas	Kontrollér, om gaspatronen er sat korrekt i. <hr/> Gaspatronen er tom (kontrollér ved at ryste patronen). <hr/> Udetemperaturen er under 4 °C. Bevæg dig hen i varmere omgivelser.
Ingen tænding	Rengør brænderhovedet med en børste.

## Garanti

Den lovbestemte garantiperiode gælder. Hvis produktet er defekt, skal du kontakte producentens afdeling i dit land (se [kampaoutdoors.com/store-locator](http://kampaoutdoors.com/store-locator)) eller din forhandler.

Ved reparation eller krav om garanti skal du medsende følgende bilag:

- en kopi af regningen med købsdato
- en reklamationsgrund eller en fejlbeskrivelse.

## Bortskaffelse

► Bortskaf så vidt muligt emballagen sammen med det tilsvarende genbrugsaffald.



Hvis du tager produktet endegyldigt ud af drift, skal du kontakte det nærmeste recyclingcenter eller din faghandel for at få de pågældende forskrifter om bortskaffelse.

## Tekniske data

	Sizzle (bærbar gasgrill)
Gaskategori:	Butan
Gaspatrontype:	P220
Produktkategori:	I <sub>3B</sub> , direkte tryk
Tænding:	Piezo
Varmeeffekt for brænder:	2,3 kW (160 g/h)
Mål (H x B x D):	372 x 260 x 123 mm
Vægt:	1,75 kg
Vægt med bærekasse:	2,8 kg
Godkendelse:	

## Viktigt:

Läs och följ noggrant alla instruktioner, direktiv och varningar i den här produkthandboken för att säkerställa att du alltid installerar, använder och underhåller produkten på rätt sätt. Dessa instruktioner MÅSTE förvaras tillsammans med produkten.

Genom att använda produkten bekräftar du härmed att du noggrant har läst alla instruktioner, direktiv och varningar och att du förstår och är införstådd med att följa de villkor som anges här. Du är införstådd med att endast använda denna produkt i avsett syfte och i enlighet med instruktionerna, direktiven och varningarna som anges i denna produkthandbok samt i enlighet med alla gällande lagar och bestämmelser. Om du inte läser och följer instruktionerna och varningarna som anges här kan det leda till personskador på dig eller andra, på produkten eller annan egendom i närheten. Denna produkthandbok, inklusive instruktionerna, direktiven och varningarna samt relaterad information, kan ändras och uppdateras. För uppdaterad produktinformation, besök [kampaoutdoors.com](http://kampaoutdoors.com).

## Förklaring av symboler



### FARA!

**Säkerhetsanvisning:** Anger en farlig situation som, om den inte kan undvikas, leder till döden eller allvarlig personskada.



### VARNING!

**Säkerhetsanvisning:** Anger en farlig situation som, om den inte kan undvikas, kan leda till döden eller allvarlig personskada.



### AKTA!

**Säkerhetsanvisning:** Anger en farlig situation som, om den inte kan undvikas, leder till lindrig eller måttlig personskada.

## Säkerhetsanvisningar

### Allmänna säkerhetsanvisningar



**VARNING! Om man underlåter att följa de här varningarna kan följden bli dödsfall eller allvarlig personskada.**

### Explosionsrisk

- Reparationer på produkten får utföras endast av behörig personal. Icke fackmässiga reparationer kan medföra allvarliga risker.
- Ändra inget på den här produkten.
- Ta inte bort eller byt ut några av produktens komponenter.

- Produkten får endast användas med en Kampa butangaspatron (ref.nr 9120000991) eller annan P220-patron som uppfyller EN 417. Det kan vara farligt att försöka montera andra typer av gasbehållare.



**AKTA! Om man underlåter att följa de här försiktighetsåtgärderna kan följden bli lindrig eller måttlig personskada.**

### Brandrisk

- Endast vuxna får använda den här produkten.
- Lämna inte produkten utan uppsikt när den är het eller används.
- Se till att ha en brandsläckare eller annan lämplig släckutrustning redo att användas.

### Risk för brännskada

- Håll händer, ansikte och hår borta från brännare.
- Använd inte löst åtsittande plagg och låt inte långt hår hänga fritt när du tänder eller använder produkten.
- Håll barn och husdjur på säkert avstånd från produkten.
- Håll noggrann uppsikt över all aktivitet kring produkten för att undvika brännskador eller andra personskador.

### Säkerhet vid användning av produkten



**FARA! Om inte dessa anvisningar följs leder det till dödsfall eller allvarlig personskador.**

### Fara för kolmonoxidförgiftning

- Använd aldrig produkten inomhus. Vid förbränning av flytande gas bildas kolmonoxid som samlas i slutna utrymmen.

### Kvävningsrisk

- Om produkten ska användas i ej ventilerade utrymmen leder det till syrebrist i dessa utrymmen.
- Använd inte produkten i ej ventilerade utrymmen som slutna rum, tält, förtält, motorfordon, husbilar, husvagnar eller inuti fartyg, nöjesbåtar, fritidsbåtar eller lastbilshytter.
- Använd endast apparaten utomhus.
- Använd inte produkten som rumsuppvärmare.



**WARNING! Om man underlåter att följa de här varningarna kan följden bli dödsfall eller allvarlig personskada.**

### Explosionsrisk

- Denna produkt ska bara användas utomhus över marknivå med naturlig ventilation, utan stillastående områden så att gasläckage och förbränningsprodukter snabbt skingras genom vind och naturlig konvektion.
- Använd inte produkten om den läcker, är skadad eller inte fungerar på rätt sätt.
- Ställ inga kemikalier, brännbara material eller aerosolsprayer nära produkten.
- Använd aldrig öppen låga för att leta efter gasläckage.
- Om du känner gaslukt:
  - Försök inte tända denna produkt.
  - Släck all öppen eld.
  - Koppla bort den från gastillförsel.
  - Låt en specialist undersöka gasanläggningen.
- Gaspatroner får bara monteras eller demonteras utomhus på behörigt avstånd från öppen eld, låga eller annan tändkälla och endast om denna produkt är sval nog att vidröra.
- Kontrollera att tätningen mellan produkten och gaspatronen sitter på plats och är i gott skick innan du använder gaspatronen.
- Använd inte produkten om tätningen är skadad eller sliten.



**AKTA! Om man underlåter att följa de här försiktighetsåtgärderna kan följden bli lindrig eller måttlig personskada.**

### Brandrisk

- Använd inte produkten närmare än 100 cm från något brännbart material, inklusive väggar och tak.
- Ställ inte några andra föremål än kastruller och pannor på eller mot denna produkt.
- Ställ inte produkten nära antändliga material (papper, torra löv, textilier).
- Håll brännbara föremål borta från brännaren.
- Stäng av gastillförseln om brand uppstår.

### Risk för brännskada

- Flytta inte produkten medan den används.
- Använd skyddshandskar vid hantering av heta delar.

- Låt produkten svalna ordentligt innan du rör vid den med bara händerna.
- Åtkomliga delar kan vara mycket heta. Håll små barn på avstånd.
- Intag av alkohol eller receptbelagda och receptfria mediciner kan försämra din förmåga att rätt montera och säkert använda produkten.

### Hälsorisk

- Använd endast produkten när en vuxen kan hålla uppsikt över den.

### Säkerhetsåtgärder vid hantering av flytande gas



**WARNING! Om man underlåter att följa de här varningarna kan följden bli dödsfall eller allvarlig personskada.**

- Ta alltid bort patronen med flytande gas efter användning.
- Sätt **aldrig** in eller ta ut gaspatronen inomhus, i dåligt ventilerade utrymmen, nära andra personer, nära värmekällor eller när enheten fortfarande är varm.
- Förvara gaspatronerna på behörigt avstånd från värme- eller köksmaskiner och värmekällor i ett väl ventilerat utrymme utom räckhåll för barn.
- Förvara **aldrig** gaspatroner i oventilerade utrymmen eller under markytan (trattformiga hål i marken).
- Förvara **aldrig** gaspatroner i byggnader som garage eller liknande.
- Förvara inte gaspatronerna liggande.
- Håll gaspatronerna borta från direkt solljus. Temperaturen får inte överskrida 50 °C.

### Avsedd användning

Den bärbara gasgrillen SIZZLE passar för:

- Grillning utomhus

Den bärbara gasgrillen SIZZLE passar **inte** för:

- Användning som värmeaggregat
- Användning i slutna utrymmen, tält eller förtält
- Användning i husvagnar, husbilar eller båtar

Den här produkten lämpar sig endast för avsedd användning i enlighet med denna bruksanvisning.

Den här manualen informerar om vad som krävs för att installera och/eller använda produkten på rätt sätt. Felaktig installation och/eller användning eller felaktigt underhåll kommer leda till att produkten inte fungerar optimalt och riskerar gå sönder.

Tillverkaren åtar sig inget ansvar för personskador eller materiella skador på produkten som uppstår till följd av:

- Felaktig montering eller anslutning, inklusive för hög spänning
- Felaktigt underhåll eller användning av reservdelar som inte är originaldelar från tillverkaren
- Ändringar som utförts utan uttryckligt medgivande från tillverkaren
- Användning för andra ändamål än de som beskrivs i denna bruksanvisning

Kampa förbehåller sig rätten att ändra produktens utseende och specifikationer.

## Teknisk beskrivning

Den här bärbara gasgrillen har en brännare.

Grillen är avsedd att anslutas till en Kampa butangaspatron (ref.nr 9120000991, medföljer ej) eller annan P220-patron som uppfyller EN 417.

## Säkerhetsanordning

Grillen har en säkerhetsanordning som stoppar gasflödet om trycket i patronen blir för högt (exempelvis på grund av överhettning).

Om patronen stöts ut från regulatorm, försök inte ansluta patronen igen och låt grillen svalna helt innan du använder den.

## Delar och reglage

Pos. på bild 1, sida 3	Beteckning
1	Brännare
2	Patronhölje av rostfritt stål
3	Kontrollpanel
4	Hög/låg-reglageratt med piezo-tändning
5	Patronspak

Pos. på bild 1, sida 3	Beteckning
6	Låda
7	Matlagingsgrill

## Använda produkten



### AKTA! Risk för brännskada

- Håll händer, ansikte och hår borta från brännare.
- Använd inte löst åtsittande plagg och låt inte långt hår hänga fritt när du tänker eller använder produkten.
- Håll barn och husdjur på säkert avstånd från produkten.
- Håll noggrann uppsikt över all aktivitet kring produkten för att undvika brännskador eller andra personskador.
- Flytta inte produkten medan den används.
- Vidrör inte produktens heta delar under eller efter användningen.
- Använd värmeskyddshandskar för att hantera matlagingsutrustningen.
- Använd rejäla köksredskap med långa handtag när du lagar mat.
- Låt produkten svalna innan den förvaras.
- Ta alltid bort patronen med flytande gas efter användning.

► Följ säkerhetsanvisningarna (bild 2, sida 3).

## Placering av produkten

Beakta följande anvisningar vid val av uppställningsplats för produkten:

- Placera produkten utomhus.
- Platsen måste ha god ventilation. Placera inte produkten i en fördjupning, annars kan gaser ansamlas i en sådan.
- Håll produkten skyddad mot vind och direkt drag.
- Marken måste vara fast, jämn och stabil.
- Placera aldrig produkten nära eller på antändliga material, inte ens för avsvälning. Håll ett avstånd på minst 100 cm till antändliga material.

- Produkten måste stå på en basdel som kan stå emot värme på minst 80 °C. Höljet kan bli mycket varmt vid användning.
- Följ säkerhetsanvisningarna, se kapitel "Säkerhetsåtgärder vid hantering av flytande gas" på sidan 51.

## Sätta in gaspatronen



### WARNING! Explosionsrisk

Kontrollera att tätningen (bild 2 4. A, sida 4) sitter på plats och är i gott skick.

1. Gå tillväga enligt bilden (bild 3, sida 4).
2. Använd inte våld. Om patronens låsspak inte går att trycka ner, kontrollera skårans läge (bild 3 4. B, sida 4).
3. Om du hör ett väsande ljud har inte gaspatronen monterats rätt. Lossa patronens låsspak och placera om patronen.

## Tända produkten



### WARNING! Hälsorisk

Lämna inte produkten utan uppsikt när den används.

1. Gå tillväga enligt bilden (bild 4, sida 4).
2. Om brännaren inte tänds ska tändningsprocessen upprepas.

## Ta ut gaspatronen



### WARNING! Hälsorisk

- Produkten får inte transporteras eller förvaras med gaspatronen isatt.
- Ta bort gaspatronen på en plats med god ventilation.
- Se till att det inte finns någon öppen låga eller eld i närheten.
- Ta bara bort gaspatronen när produkten är avstängd och har svalnat.

Patronen kan tas bort även om det finns lite gas kvar.

1. Gå tillväga enligt bilden (bild 5, sida 5).
2. Kontrollera patronens innehåll genom att skaka den och lyssna efter flytande gas.

3. Sätt tillbaka skyddslocket och förvara gaspatronen på ett svalt ställe med god ventilation utom räckhåll för barn.
4. Kontrollera tätningens skick (bild 4 4. A, sida 4). Låt en kvalificerad tekniker byta ut tätningen och materialet är sprött eller poröst.

## Flytta och förvara produkten



### WARNING! Hälsorisk

Enheten får inte transporteras eller förvaras med gaspatronen isatt.

Gå tillväga på följande sätt:

1. Stäng av produkten.
2. Låt produkten svalna helt.
3. Ta bort gaspatronen från produkten (se kapitel "Ta ut gaspatronen" på sidan 53).
4. Rengör produkten (se kapitel "Rengöring och skötsel" på sidan 53).
5. Förvara enheten på en plats där den står jämnt och stabilt utom räckhåll för barn.

## Rengöring och skötsel

Rengör produkten efter varje användningstillfälle:

1. Se till att produkten svalnat.
2. Ta bort gaspatronen från produkten.
3. Tvätta produktens yta med varmt såpvatten (bild 6, sida 6).
4. Kontrollera regelbundet brännaren för att se om det finns smuts som insekter eller matrester på den. Använd en borste för att rengöra den.

## Felsökning

Fel	Åtgärd
Ingen gas	Kontrollera att gaspatronen är rätt isatt. <hr/> Gaspatronen är tom (testa genom att skaka patronen). <hr/> Utomhustemperaturen är lägre än 4 °C, flytta den till ett varmare ställe.
Ingen tändning	Rengör brännarhuvudet med en borste.

## Garanti

Den lagstadgade garantitiden gäller. Kontakta tillverkarens filial i ditt land eller din återförsäljare om produkten är defekt (se [kampaoutdoors.com/store-locator](http://kampaoutdoors.com/store-locator)).

Vid reparations och garantiärenden ska följande dokument skickas med när du returnerar produkten:

- En kopia på fakturan med inköpsdatum
- En reklamationsbeskrivning eller felbeskrivning

## Avfallshantering

► Lämna om möjligt förpackningsmaterialet till återvinning.



När produkten slutgiltigt tas ur bruk: informera dig om gällande bestämmelser hos närmaste återvinningscentral eller hos återförsäljaren.

## Tekniska data

	<b>Sizzle (bärbar gasgrill)</b>
Gasolklass:	Butan
Gaspatrontyp:	P220
Produktkategori:	I <sub>3B</sub> , direkt tryck
Tändning:	Piezo
Brännarvärmens ineffekt:	2,3 kW (160 g/h)
Mått (H x B x D):	372 x 260 x max 123 mm
Vikt:	1,75 kg
Vikt med bärväska:	2,8 kg
Certifiering:	<b>CE</b>

## Viktig!

Vennligst les disse instruksjonene nøye og følg alle anvisninger, retningslinjer og advarsler i denne produktveiledningen for å sikre at du installerer, bruker og vedlikeholder produktet ordentlig til enhver tid. Disse instruksjonene MÅ alltid følges med produktet.

Ved å bruke dette produktet bekrefter du at du har lest alle anvisninger, retningslinjer og advarsler grundig, og at du forstår og samtykker i å overholde vilkårene slik de er presentert her. Du godtar å bruke dette produktet kun til tiltenkt formål og bruksområder, og i samsvar med anvisningene, retningslinjene og advarslene slik de er presentert i denne produktveiledningen, så vel som i samsvar med alle gjeldende lovbestemmelser og forskrifter. Hvis anvisningene og advarslene som er presentert her, ikke blir lest og fulgt, kan det føre til personskader hos deg selv eller andre, skader på produktet eller skader på annen eiendom i nærheten. Denne produktveiledningen med sine anvisninger, retningslinjer og advarsler, samt relatert dokumentasjon, kan være underlagt endringer og oppdateringer. For oppdatert produktinformasjon, se [kampaoutdoors.com](http://kampaoutdoors.com).

## Symbolforklaring



### FARE!

**Sikkerhetsregel:** Kjennetegner en farlig situasjon som, dersom den ikke unngås, vil føre til alvorlige personskader, eventuelt med døden til følge.



### ADVARSEL!

**Sikkerhetsregel:** Kjennetegner en farlig situasjon som - dersom den ikke unngås - kan resultere i alvorlige personskader, eventuelt med døden til følge.



### FORSIKTIG!

**Sikkerhetsregel:** Kjennetegner en farlig situasjon som - dersom den ikke unngås - kan resultere i mindre til moderate personskader.

## Sikkerhetsanvisninger

### Grunnleggende sikkerhet



**ADVARSEL! Manglende overholdelse av disse advarslene kan resultere i alvorlige personskader, eventuelt med døden til følge.**

### Eksplisjonsfare

- Reparasjoner på dette produktet skal bare gjennomføres av fagpersoner. Usakkyndige reparasjoner kan føre til alvorlige farer.
- Ikke modifier dette produktet.

- Ikke fjern eller erstatt noen komponenter på dette produktet.
- Dette produktet skal bare brukes med en Kampa butangassflaske (artikkelnr. 9120000991) eller andre P220-flasker som oppfyller EN 417. Det kan være farlig å forsøke å tilpasse andre typer gassbeholdere.



**FORSIKTIG! Manglende overholdelse av disse forsiktighetsvarslene kan resultere i mindre til moderate personskader.**

### Brannfare

- Dette produktet skal kun betjenes av voksne personer.
- Ikke la dette produktet være uten tilsyn når det er varmt eller under bruk.
- Hold klar et brannslukningsapparat eller andre midler for å slukke flammer.

### Fare for forbrenning

- Hold hender, ansikt og hår vekk fra brennere.
- Ikke bruk løstsittende klær eller la langt hår henge løst mens du tenner på eller bruker dette produktet.
- Hold barn og kjæledyr på sikker avstand.
- Overvåk nøye all aktivitet rundt produktet for å unngå forbrenninger eller andre personskader.

### Sikkerhet ved bruk av produktet



**FARE! Hvis man ikke overholder disse instruksjonene, kan det føre til alvorlige personskader, eventuelt med døden til følge.**

### Fare for karbonmonoksidforgiftning

- Bruk aldri dette produktet innendørs. Brenning av flytende gass produserer karbonmonoksid som samler seg opp inne i lukkede områder.

### Kvelningsfare

- Drift av dette produktet i et uventilert område fører til surstoffmangel i nevnte område.
- Ikke bruk dette produktet i områder som ikke er ventilert, slik som i lukkede rom, telt, fortelt, biler, bobiler, campingvogner eller inne i skip, yachter, båter og lastebilførarhus.
- Bruk det kun utendørs.
- Ikke bruk som romoppvarming.



**ADVARSEL! Manglende overholdelse av disse advarslene kan resultere i alvorlige personskader, eventuelt med døden til følge.**

### Eksplisjonsfare

- Dette produktet skal bare brukes over bakken i friluft med naturlig ventilasjon, uten stillestående omgivelser, hvor gasslekkasjer og forbrenningsprodukter raskt spres av vind og naturlig utskifting.
- Ikke bruk dette produktet dersom det lekker, er skadd eller ikke fungerer ordentlig.
- Ikke plasser kjemikalier, antenkelige materialer eller spraybokser nær dette produktet.
- Bruk aldri åpen ild for å sjekke om det foreligger en gasslekkasje.
- Når du merker gasslukt:
  - Ikke forsøk å tenne dette produktet.
  - Slukk alle åpne flammer.
  - Frakoble det fra gassforsyningen.
  - Få gassanlegget sjekket av en fagperson.
- Fest eller løsne gassflasken kun utendørs og vekk fra åpen ild, flammesikring eller annen tenningskilde, og bare når dette produktet er nedkjølt nok til å kunne ta på det.
- Sjekk at tetningene mellom dette produktet og gassflasken er på plass og i god stand før du benytter gassflasken.
- Ikke bruk dette produktet hvis tetningen er skadet eller slitt.



**FORSIKTIG! Manglende overholdelse av disse forsiktighetsvarslene kan resultere i mindre til moderate personskader.**

### Brannfare

- Ikke bruk dette produktet nærmere enn 100 cm fra antenkelige materialer, inkludert vegger og tak.
- Ikke plasser andre gjenstander enn kokekar og panner på eller inn mot dette produktet.
- Sett ikke dette produktet i nærheten av lettantenkelige materialer (papir, tørt løv, tekstiler).
- Hold brennbare gjenstander borte fra brenneren.
- Ved brann må gassforsyningen stenges.

### Fare for forbrenning

- Ikke flytt på dette produktet under bruk.
- Bruk vernehansker i omgang med varme komponenter.

- La dette produktet kjøle ned ordentlig før du berører det med bare hender.
- Tilgjengelige deler kan være svært varme. Hold små barn unna.
- Bruk av alkohol, reseptpliktige eller ikke reseptpliktige medikamenter, kan påvirke din evne til å sette sammen eller betjene dette produktet sikkert.

### Helsefare

- Bruk dette produktet bare dersom en voksen kan passe på det.

### Sikkerhetsforanstaltninger ved håndtering av flytende gass



**ADVARSEL! Manglende overholdelse av disse advarslene kan resultere i alvorlige personskader, eventuelt med døden til følge.**

- Etter bruk må flasken med flytende gass frakobles.
- Du må **aldri** sette inn eller ta ut gassflasken innendørs, i dårlig ventilerte områder, nær andre mennesker, nær varmekilder, eller hvis apparatet fortsatt er varmt.
- Oppbevar gassflasker borte fra varme- eller kokeapparater og varmekilder i et godt ventilert område utilgjengelig for barn.
- Oppbevar **aldri** gassflasker på steder uten lufting eller under bakkenivå (traktformede grøfter).
- Oppbevar **aldri** gassflasker i garasjer og lignende bygninger.
- Ikke oppbevar gassflasker liggende på siden.
- Utsett ikke gassflasker for direkte sollys. Temperaturen bør ikke overskride 50 °C.

## Forskriftsmessig bruk

Den bærbare gassgrillen SIZZLE er egnet for:

- Utendørs grilling

Den bærbare gassgrillen SIZZLE er **ikke** egnet for:

- Bruk som varmeapparat
- Bruk i lukkede bygninger, telt eller fortelt
- Bruk i campingvogner, bobiler eller båter

Dette produktet er kun egnet for det tiltenkte formålet og bruksområdet i samsvar med disse instruksjonene.



Denne veiledningen gir informasjon som er nødvendig for korrekt installasjon og/eller bruk av produktet. Feilaktig installasjon og/eller ukorrekt bruk eller vedlikehold vil resultere i en utilfredsstillende ytelse og mulig svikt.

Produsenten fraskriver seg ethvert ansvar for personskader eller materielle skader på produktet som følge av:

- Ukorrekt montering eller tilkobling, inkludert for høy spenning
- Ukorrekt vedlikehold eller bruk av andre reservedeler enn originale reservedeler levert av produsenten
- Modifisering av produktet uten at det er gitt uttrykkelig godkjenning av produsenten
- Bruk til andre formål enn beskrevet i denne veiledningen

Kampa forbeholder seg rettigheten til å endre produktets produktspesifikasjoner og utseende.

## Teknisk beskrivelse

Denne bærbare gassgrillen har en brenner.

Denne grillen er konstruert for å tilkobles til en Kampa butangassflaske (artikkelnr. 9120000991, ikke medlevert) eller andre P220-flasker som oppfyller EN 417.

## Sikkerhetsinnretning

Denne grillen er utstyrt med en sikkerhetsinnretning som stopper gasstrømmen hvis trykket i flasken blir for høyt (for eksempel på grunn av overoppheting).

Hvis flasken utstøtes fra regulatoren, må du ikke tilkoble flasken igjen. La grillen kjøle seg ned helt før videre bruk.

## Deler og kontrollenheter

Nr. i fig. 1, side 3	Betegnelse
1	Brenner
2	Flaskedeksel i rustfritt stål
3	Betjeningspanel

Nr. i fig. 1, side 3	Betegnelse
4	Reguleringsknapp for høy/lav med piezotenner
5	Flaskenivå
6	Grillhus
7	Grillplate

## Bruke denne grillen



### FORSIKTIG! Fare for forbrenning

- Hold hender, ansikt og hår vekk fra brennere.
- Ikke bruk løstsittende klær eller la langt hår henge løst mens du tenner på eller bruker dette produktet.
- Hold barn og kjæledyr på sikker avstand.
- Overvåk nøye all aktivitet rundt produktet for å unngå forbrenninger eller andre personskader.
- Ikke flytt på produktet under bruk.
- Ikke berør produktets varme deler under og etter bruk.
- Bruk varmebestandige hansker for å håndtere kokeutstyret.
- Bruk solid kokeutstyr med langt håndtak under matlagingen.
- La grillen kjøles ned ordentlig før den settes bort.
- Frakoble alltid flasken med flytende gass etter bruk.

► Følg sikkerhetsinstruksjonene som er vist (fig. 2, side 3).

## Plassere grillen

Pass på følgende instruksjoner når du velger et sted å sette opp grillen:

- Plasser den utendørs.
- Stedet må ha en god ventilasjon. Ikke plasser den i en fordypning, da det kan samle seg gasser der.
- Hold grillen beskyttet mot vind og direkte trekk.
- Underlaget må være fast, jevnt og stabilt.

- Plasser aldri grillen i nærheten av eller på antennelige materialer, selv ikke når den kjøles ned. Hold en avstand på minst 100 cm til antennelige materialer.
- Grillen må stå på en bunn som kan motstå varme på opptil 80 °C. Huset kan bli veldig varmt når den er i bruk.
- Følg sikkerhetsreglene, se kapittel «Sikkerhetsforanstaltninger ved håndtering av flytende gass» på side 56.

## Sette inn gassflasken



### ADVARSEL! Eksplosjonsfare

Sjekk at tetningen (fig. 2 4. A, side 4) er på plass og i god stand.

1. Gå frem som vist (fig. 3, side 4).
2. Ikke bruk overdreven kraft. Hvis låsespaken på flasken ikke lar seg trykkes ned, sjekk posisjonen til sperren (fig. 3 4. B, side 4).
3. Hvis du hører en hvislende lyd, har ikke gassflasken koblet til ordentlig. Løsne låsespaken på flasken og plasser flasken på nytt.

## Tenne grillen.



### ADVARSEL! Helsefare

Ikke la grillen være uten tilsyn under bruk.

1. Gå frem som vist (fig. 4, side 4).
2. Dersom brenneren ikke tennes, forsøker du å tenne på nytt.

## Ta ut gassflasken



### ADVARSEL! Helsefare

- Ikke transporter eller oppbevar grillen når gassflasken er satt inn.
- Ta ut gassflasken på et godt ventilert sted.
- Forsikre deg om at det ikke er noen åpen ild i nærheten.
- Ta først ut gassflasken når grillen er slått av og har kjølt seg ned.

Flasken kan frakobles selv om den ikke er helt tom.

1. Gå frem som vist (fig. 5, side 5).
2. Sjekk innholdet i en flaske ved å riste på den og lytte etter den flytende gassen.

3. Sett på beskyttelseshetten igjen og lagre gassflasken på et kjølig, tørt og godt ventilert sted utilgjengelig for barn.
4. Undersøk tilstanden til tetningen (fig. 4 4. A, side 4). La en fagperson skifte tetning hvis materialet er skjørt eller porøst.

## Flytte og oppbevare grillen



### ADVARSEL! Helsefare

Ikke transporter eller oppbevar grillen når gassflasken er satt inn.

Gå frem på følgende måte:

1. Slå av grillen.
2. La grillen kjøles helt ned.
3. Ta ut gassflasken fra grillen (se kapittel «Ta ut gassflasken» på side 58).
4. Rengjør grillen (se kapittel «Rengjøring og vedlikehold» på side 58).
5. Oppbevar grillen på et jevnt, stabilt sted utilgjengelig for barn.

## Rengjøring og vedlikehold

Rengjør grillen etter hver bruk:

1. Forsikre deg om at grillen er kald.
2. Ta ut gassflasken fra grillen.
3. Vask overflatene på grillen med varmt såpevann (fig. 6, side 6).
4. Sjekk brenneren regelmessig for å se om den er fri for smuss og insekter, og om alle matrester er fjernet. Bruk en børste for å rengjøre den.

## Feilretting

Problem	Løsning
Ingen gass	Sjekk om gassflasken ble satt inn ordentlig. Gassflasken er tom (test ved å riste på flasken). Utetemperaturen er under 4 °C, flytt den til et varmere sted.
Ingen tenning	Rengjør brennerhodet med en børste.

## Garanti

Lovmessig garantitid gjelder. Hvis produktet er defekt: Ta kontakt med produsentens kontor i ditt land (se [kampaoutdoors.com/store-locator](http://kampaoutdoors.com/store-locator)) eller din forhandler.

Ved henvendelser vedrørende reparasjon eller garanti, må du sende med følgende dokumentasjon:

- Kopi av kvitteringen med kjøpsdato
- Årsaken til kravet eller beskrivelse av feilen

## Kassering

► Lever emballasje til resirkulering så langt det er mulig.



Når du tar produktet ut av drift for siste gang, må du sørge for å få informasjon om deponeringsforskrifter hos nærmeste resirkuleringsstasjon eller hos din faghandler.

## Tekniske spesifikasjoner

	Sizzle (bærbar gassgrill)
Gasskategori:	Butan
Type gassflaske:	P220
Produktkategori:	I <sub>3B</sub> , direkte trykk
Tenning:	Piezo
Varmeeffekt brenner:	2,3 kW (160 g/t)
Mål (H x B x D):	372 x 260 x 123 mm
Vekt:	1,75 kg
Vekt med bæreseske:	2,8 kg
Sertifisering:	

## Tärkeää:

Lue nämä ohjeet huolellisesti ja noudata kaikkia tämän tuotteen käyttöohjeissa annettuja ohjeita, määräyksiä ja varoituksia. Näin varmistat, että tuotteen asennus, käyttö ja huolto sujuu aina oikein. Näiden ohjeiden TÄYTYÄ jäädä tuotteen yhteyteen.

Käyttämällä tuotetta vahvistat lukeneesi kaikki ohjeet, määräykset ja varoitukset huolellisesti ja että ymmärrät ja hyväksyt tässä annetut ehdot. Sitoudut käyttämään tuotetta ainoastaan sen käyttötarkoitukseen ja ilmoitetuissa käyttökohteissa ja noudattaen tässä tuotteen käyttöohjeissa annettuja ohjeita, määräyksiä ja varoituksia sekä voimassa olevia lakeja ja määräyksiä. Tässä annettujen ohjeiden ja varoitusten lukematta ja noudattamatta jättäminen voi johtaa omaan tai muiden loukkaantumiseen, tuotteen vaurioitumiseen tai muun ympärillä olevan omaisuuden vaurioitumiseen. Tähän tuotteen käyttöohjeeseen, ohjeisiin, määräyksiin ja varoituksiin sekä ohjeisdokumentteihin voidaan tehdä muutoksia ja niitä voidaan päivittää. Katso ajantasaiset tuotetiedot osoitteesta kampaoutdoors.com.

## Symbolien selitykset



### VAARA!

**Turvallisuusohjeet:** Viittaa vaaralliseen tilanteeseen, joka johtaa kuolemaan tai vakavaan loukkaantumiseen, jos sitä ei vältetä.



### VAROITUS!

**Turvallisuusohjeet:** viittaavat vaaralliseen tilanteeseen, joka voi johtaa kuolemaan tai vakavaan loukkaantumiseen, jos ohjeita ei noudateta.



### HUOMIO!

**Turvallisuusohjeet:** viittaavat vaaralliseen tilanteeseen, joka voi johtaa lievään tai kohtalaiseen loukkaantumiseen, jos ohjeita ei noudateta.

## Turvallisuusohjeet

### Perusturvallisuus



**VAROITUS! Näiden varoitusten noudattamatta jättäminen voi johtaa kuolemaan tai vakavaan vammaan.**

### Räjähdystvaara

- Ainoastaan ammattilaiset saavat korjata tätä tuotetta. Virheellisesti suoritetuista korjaustoimista saattaa aiheutua huomattavia vaaroja.
- Älä tee tähän tuotteeseen muutoksia.
- Älä poista äläkä vaihda mitään tämän tuotteen osia.

- Tätä tuotetta tulee käyttää vain Kampa-butaani-kaasupatruunalla (tuotenro 9120000991) tai muilla P220-patruunoilla, jotka vastaavat standardia EN 417. Voi olla vaarallista yrittää sovittaa muuntyyppisiä kaasupatruunoita.



**HUOMIO! Näiden varoitusten noudattamatta jättäminen voi johtaa vähäiseen tai kohtalaiseen vammaan.**

### Palovaara

- Vain aikuiset saavat käyttää tätä tuotetta.
- Älä jätä tätä tuotetta ilman valvontaa sen ollessa kuuma tai toiminnassa.
- Pidä käden ulottuvilla palonsammutin tai muu sammuttamiseen sopiva väline.

### Palovammojen vaara

- Pidä kädet, kasvat ja hiukset kaukana polttimista.
- Älä käytä löysää vaatetusta tai päästä pitkiä hiuksia roikkumaan vapaasti, kun sytytät tai käytät tätä tuotetta.
- Pidä lapset ja lemmikkieläimet turvallisen matkan päässä.
- Tarkkaile huolellisesti kaikkea toimintaa tämän tuotteen lähellä välttääksesi palovammat tai muut vammat.

### Tämän tuotteen käyttöturvallisuus



**VAARA! Näiden ohjeiden noudattamatta jättäminen johtaa kuolemaan tai vakavaan loukkaantumiseen.**

### Häkämryktystvaara

- Älä koskaan käytä tätä tuotetta sisätiloissa. Nestekaasun palamisesta syntyy häkää, ja suljetuissa tiloissa se pääsee kertymään.

### Tukehtumisvaara

- Tämän tuotteen käyttäminen tuulettamattomassa tilassa synnyttää happikadon.
- Älä käytä tätä tuotetta tuulettamattomissa tiloissa kuten suljetuissa tiloissa, teltoissa, etuelteltoissa, moottoriajoneuvoissa, matkailuautoissa, asuntovaunuissa tai sisällä laivoissa, jahdeissa, veneissä ja kuorma-auton hyteissä.
- Käytä laitetta ainoastaan ulkona.
- Älä käytä tilalämmittimenä.



**VAROITUS! Näiden varoitusten noudattamatta jättäminen voi johtaa kuolemaan tai vakavaan vammaan.**

**Räjähdyksivaara**

- Tätä tuotetta saa käyttää vain maanpinnan yläpuolella ulkona, missä ilma pääsee vaihtumaan luonnollisesti ja esteettömästi, ja missä kaasuvuodot ja palamistuotteet haihtuvat nopeasti tuulen ja luonnollisen ilmankierron mukana.
- Älä käytä tätä tuotetta, jos siinä on vuotoja tai vaurioita tai jos se ei toimi kunnolla.
- Älä sijoita kemikaaleja, syttyviä materiaaleja tai aerosolisuihkeita tämän tuotteen lähelle.
- Älä koskaan etsi kaasuvuotoja avoliekin avulla.
- Jos tunnet kaasunhajua:
  - Älä yritä sytyttää tätä tuotetta.
  - Sammuta kaikki avoliekit.
  - Irrota kaasunsyötöstä.
  - Tarkastuta kaasulaite ammattiliikkeellä.
- Kiinnitä tai irrota kaasupatruuna vain ulkotiloissa kaukana avoliekeistä, sytytysliekeistä tai muista syttymislähteistä ja vain, kun tuote tuntuu koskettaessa kylmältä.
- Tarkista, että tämän tuotteen ja kaasupatruunan välinen tiiviste on paikallaan ja hyvässä kunnossa, ennen kuin liität kaasupatruunan.
- Älä käytä tätä tuotetta, jos tiiviste on vaurioitunut tai kulunut.



**HUOMIO! Näiden varoitusten noudattamatta jättäminen voi johtaa vähäiseen tai kohtalaiseen vammaan.**

**Palovaara**

- Älä käytä tätä tuotetta alle 100 cm:n päässä mistä tahansa syttyvästä materiaalista mukaan lukien seinät ja katto.
- Älä laita mitään muita esineitä kuin kattiloita ja pannuja tämän laitteen päälle tai sitä vasten.
- Älä aseta tätä tuotetta helposti syttyvien materiaalien lähelle (paperi, kuivat lehdet, tekstiilit).
- Pidä palavat esineet kaukana polttimesta.
- Tulipalon sattuessa katkaise kaasunsyöttö.

**Palovammojen vaara**

- Älä liikuta tätä tuotetta käytön aikana.
- Käytä suojakäsineitä kun käsittelet kuumia komponentteja.
- Anna tämän tuotteen jäähtyä kunnolla, ennen kuin kosket siihen paljain käsin.

- Kosketettavat osat voivat olla erittäin kuumia. Pidä pienet lapset loitolla.
- Alkoholin tai käsikauppa- tai reseptilääkkeiden käyttäminen voi heikentää kykyäsi asentaa tämä tuote asianmukaisesti tai käyttää sitä turvallisesti.

**Terveysvaara**

- Käytä tätä tuotetta vain, jos aikuinen voi olla paikalla.

**Nestekaasun käsittelyä koskevat turvatoimet**



**VAROITUS! Näiden varoitusten noudattamatta jättäminen voi johtaa kuolemaan tai vakavaan vammaan.**

- Irrota nestekaasupatruuna aina käytön jälkeen.
- **Älä koskaan** kiinnitä tai irrota kaasupatruunaa sisätiloissa, huonosti tuuletetuissa paikoissa, muiden ihmisten lähellä, lämmönlähteiden lähellä tai kun laite on vielä lämmin.
- Säilytä kaasupatruunoita etäällä lämmitys- ja ruuanlaittolaitteista ja muista lämmönlähteistä paikassa, jossa on hyvä ilmanvaihto ja joka on lasten ulottumattomissa.
- **Älä koskaan** säilytä kaasupatruunoita tuuletamattomissa paikoissa tai maan pinnan alapuolella (suppilomaiset kuopat).
- **älä koskaan** säilytä kaasupatruunoita rakennuksissa kuten autotalleissa.
- Älä säilytä kaasupatruunoita kyljellään.
- Suojaa kaasupatruunat suoralta auringonpaisteelta. Lämpötila ei saa ylittää 50 °C:ta.

**Käyttötarkoitus**

Kannettava kaasugrilli SIZZLE sopii seuraaviin:

- Grillaaminen ulkona

Kannettava kaasugrilli SIZZLE **ei** sovi seuraaviin:

- Käyttö lämmityslaitteena
- Käyttö suljetuissa rakennuksissa, teltoissa tai etu- teltoissa
- Käyttö asuntovaunuissa, matkailuautoissa tai veneissä

Tämä tuote soveltuu ainoastaan näissä ohjeissa ilmoitettuun käyttötarkoitukseen ja käyttökohteeseen.

Näistä ohjeista saat tuotteen asianmukaiseen asennukseen ja/tai käyttöön tarvittavat tiedot. Väärin tehdyn asennuksen ja/tai väärän käyttötavan tai vääränlaisen huollon seurauksena laite ei toimi tyydyttävästi, ja se saattaa mennä epäkuntoon.

Valmistaja ei ota vastuuta tapaturmista tai tuotevaurioista, jotka johtuvat seuraavista:

- Väärin tehty asennus tai liittäminen, ylijännite mukaan lukien
- Väärin tehty huolto tai muiden kuin valmistajalta saatavien alkuperäisten varaosien käyttö
- Tuotteeseen ilman valmistajan nimenomaista lupaa tehdyt muutokset
- Käyttö muuhun kuin tässä ohjeessa ilmoitettuun tarkoitukseen

Kampa pidättää itsellään oikeuden muutoksiin tuotteen ulkonäössä ja spesifikaatioissa.

## Tekninen kuvaus

Tässä kannettavassa kaasugrillissä on yksi poltin.

Tämä grilli on suunniteltu liitettäväksi Kampa-butaa-nikaasupatruunaan (tuotenumro 9120000991, ei sisällyt toimitukseen) tai muihin P220-patruunoihin, jotka vastaavat standardia EN 417.

## Turvalaite

Tässä grillissä on turvalaite, joka katkaisee kaasuvirtauksen, jos patruunan paine nousee liian korkeaksi (esimerkiksi ylikuumentamisen takia).

Jos patruuna lentää irti paineensäätimestä, älä liitä patruunaa takaisin, anna grillin jäähtyä kokonaan ennen jatkokäyttöä.

## Osat ja säätimet

Nro kuva 1, sivulla 3	Kuvaus
1	Poltin
2	Patruunan kansi ruostumattomasta teräksestä
3	Ohjauspaneeli
4	Suuri/pieni-säätönuppi ja pietsosytytin

Nro kuva 1, sivulla 3	Kuvaus
5	Patruunavipu
6	Runkokotelo
7	Paistoritilä

## Tämän tuotteen käyttö



### HUOMIO! Palovammojen vaara

- Pidä kädet, kasvot ja hiukset kaukana polttimista.
- Älä käytä löysää vaatetusta tai päästä pitkiä hiuksia roikkumaan vapaasti, kun sytytät tai käytät tätä tuotetta.
- Pidä lapset ja lemmikkieläimet turvallisen matkan päässä.
- Tarkkaile huolellisesti kaikkea toimintaa tämän tuotteen lähellä välttääksesi palovammat tai muut vammat.
- Älä liikuta tuotetta käytön aikana.
- Älä koske tuotteen kuumiin osiin käytön aikana äläkä sen jälkeen.
- Käytä lämmönkestäviä käsineitä ruoanlaittovälineiden käsittelyssä.
- Käytä tukevia ja pitkäkahvaisia ruoanlaittovälineitä.
- Anna tuotteen jäähtyä kunnolla ennen kuin laitat sen säilytykseen.
- Irrota nestekaasupatruuna aina käytön jälkeen.

► Noudata esitettyjä turvallisuusohjeita (kuva 2, sivulla 3).

## Tuotteen sijoittaminen

Kun valitset tuotteelle sijoituspaikkaa, noudata seuraavia ohjeita:

- Sijoita tuote ulkotilaan.
- Paikassa pitää olla hyvä ilmanvaihto. Älä laita sitä syvennykseen, jotta kaasua ei pääse kerääntymään siihen.
- Pidä tuote suojattuna tuulelta ja suoralta vedolta.
- Alustan täytyy olla luja, suora ja tukeva.

- Älä koskaan laita tuotetta syttyvien materiaalien lähelle tai päälle, ei edes jäähtymisvaiheessa. Säilytä vähintään 100 cm:n turvaetäisyys syttyviin materiaaleihin.
- Tuotteen täytyy olla alustalla, joka kestää vähintään 80 °C:n lämpötilan. Kotelo voi kuumentua voimakkaasti käytön aikana.
- Noudata turvallisuusohjeita, katso kap. "Neste-kaasun käsittelyä koskevat turvatoimet" sivulla 61.

2. Tarkista patruunan sisältö ravistamalla sitä ja kuuntelemalla, kuuluuko nestemäisen kaasun ääntä.
3. Laita suojakorkki takaisin paikalleen ja säilytä kaasupatruunaa viileässä, kuivassa, hyvin tuuletetussa paikassa lasten ulottumattomissa.
4. Tarkista tiivisteiden kunto (kuva **4** 4. A, sivulla 4). Anna pätevän henkilön vaihtaa tiiviste, jos materiaali murenee tai se on haurasta.

## Tuotteen siirtäminen ja säilyttäminen



### VAROITUS! Räjähdyksivaara

Tarkista, että tiiviste (kuva **2** 4. A, sivulla 4) on paikallaan ja hyvässä kunnossa.

1. Toimi kuvan mukaisesti (kuva **3**, sivulla 4).
2. Älä käytä ylenmääräistä voimaa. Jos patruunavipu ei mene alas, tarkista loven paikka (kuva **3** 4. B, sivulla 4).
3. Jos kuulet sihisevää ääntä, kaasupatruuna ei ole oikein paikallaan. Vapauta patruunan lukitus ja kohdista patruuna uudelleen.



### VAROITUS! Terveysvaara

Älä kuljeta tai säilytä laitetta kaasupatruuna paikallaan.

Menettele seuraavasti:

1. Sammuta tuote.
2. Anna tuotteen jäähtyä kokonaan.
3. Ota kaasupatruuna pois tuotteesta (katso kap. "Kaasupatruunan poistaminen" sivulla 63).
4. Puhdista tuote (katso kap. "Puhdistus ja hoito" sivulla 63).
5. Säilytä tuotetta tasaisessa, tukevassa paikassa, jossa se on lasten ulottumattomissa.

## Tuotteen sytyttäminen



### VAROITUS! Terveysvaara

Älä jätä tuotetta ilman valvontaa sen ollessa käytössä.

1. Toimi kuvan mukaisesti (kuva **4**, sivulla 4).
2. Jos poltin ei syty, toista sytytysmenettely.

## Kaasupatruunan poistaminen



### VAROITUS! Terveysvaara

- Älä kuljeta tai säilytä tuotetta kaasupatruuna paikallaan.
- Poista kaasupatruuna paikassa, jossa on hyvä ilmanvaihto.
- Varmista, että lähellä ei ole avoliekejä.
- Ota kaasupatruuna pois vain, kun tuote on kytketty pois päältä ja se on jäähtynyt.

## Puhdistus ja hoito

Puhdista tuote jokaisen käytön jälkeen:

1. Varmista, että tuote on kylmä.
2. Ota kaasupatruuna pois tuotteesta.
3. Pese tuotteen pinnat kuumalla saippuavedellä (kuva **6**, sivulla 6).
4. Tarkista poltin säännöllisesti nähdäksesi, että siinä ei ole likaa kuten hyönteisiä tai ruoantähteitä. Puhdista se harjalla.

Patruuna voidaan irrottaa vaikka kaasua olisikin jäljellä.

1. Toimi kuvan mukaisesti (kuva **5**, sivulla 5).

## Vianetsintä

Häiriö	Ratkaisu
Ei kaasua	Tarkista, onko kaasupatruuna asetettu oikein. Kaasupatruuna on tyhjä (tarkista ravistamalla patruunaa). Ulkolämpötila on alle 4 °C, siirry lämpimämpään paikkaan.
Ei sytytystä	Puhdista poltinpää harjalla.

## Takuu

Tuotetta koskee lakisääteinen tuotevastuuuika. Jos tuote on viallinen, ota yhteyttä valmistajan toimipisteeseen omassa maassasi (ks. [kampaoutdoors.com/store-locator](http://kampaoutdoors.com/store-locator)) tai jälleenmyyjään.

Jos lähetät tuotteen korjattavaksi, liitä korjaus- ja takuukäsittelyä varten mukaan seuraavat asiakirjat:

- Kopio kuitista, jossa näkyy ostopäivä
- Valitusperuste tai vikakuvaus

## Hävittäminen

► Vie pakkausmateriaali mahdollisuuksien mukaan vastaavan kierrätysjätteen joukkoon.



Jos poistat tuotteen lopullisesti käytöstä, pyydä tietoa sen hävittämistä koskevista määräyksistä lähimmästä kierrätyskeskuksesta tai ammattiliikkeestäsi.

## Tekniset tiedot

	Sizzle (kannettava kaasugrilli)
Kaasuluokka:	Butaani
Kaasupatruunan tyyppi:	P220
Tuoteluokka:	I <sub>3B</sub> , suora paine
Sytytys:	Pietso
Poltinpään teho:	2,3 kW (160 g/h)
Mitat (K x L x S):	372 x 260 x 123 mm
Paino:	1,75 kg
Paino kuljetuslaukun kanssa:	2,8 kg
Hyväksyntä:	



**Важное указание:**

Пожалуйста, внимательно прочтите и соблюдайте все указания, рекомендации и предупреждения, содержащиеся в этом руководстве по использованию изделия, чтобы гарантировать правильную установку, использование и обслуживание изделия. Эта инструкция ДОЛЖНА оставаться вместе с этим изделием.

Используя изделие, вы тем самым подтверждаете, что внимательно прочитали все указания, рекомендации и предупреждения, а также, что вы понимаете и соглашаетесь соблюдать положения и условия, изложенные в настоящем документе. Вы соглашаетесь использовать это изделие только по прямому назначению и в соответствии с указаниями, рекомендациями и предупреждениями, изложенными в данном руководстве по использованию изделия, а также в соответствии со всеми применимыми законами и правилами. Несоблюдение указаний и предупреждений, изложенных в данном документе может привести к травмам вас и других лиц, повреждению вашего изделия или повреждению другого имущества, находящегося поблизости. Данное руководство по использованию изделия, включая указания, рекомендации и предупреждения, а также сопутствующую документацию, может подвергаться изменениям и обновлениям. Актуальную информацию о продукте можно найти на сайте [kamrapoutdoors.com](http://kamrapoutdoors.com).

**Пояснение к символам****ОПАСНОСТЬ!****Указание по технике безопасности:**

Указывает на опасную ситуацию, которая, если ее не избежать, приведет к смерти или серьезным травмам.

**ПРЕДУПРЕЖДЕНИЕ!****Указание по технике безопасности:**

Указывает на опасную ситуацию, которая, если ее не избежать, может привести к смерти или серьезным травмам.

**ОСТОРОЖНО!****Указание по технике безопасности:**

Указывает на опасную ситуацию, которая, если ее не избежать, может привести к травмам легкой или средней степени тяжести.

**Указания по технике безопасности****Основные указания по технике безопасности**

**ПРЕДУПРЕЖДЕНИЕ! Несоблюдение этих предупреждений может привести к смерти или серьезной травме.**

**Опасность взрыва**

- Ремонт данного изделия разрешается выполнять только специалистам. Если ремонт выполнен неправильно, эксплуатация устройства может представлять опасность.
- Не вносите изменения в изделие.
- Не снимайте и не заменяйте какие-либо компоненты этого изделия.
- Это изделие должно использоваться только с баллоном с бутаном Камра (№ изделия 9120000991) или другими баллонами P220, соответствующими стандарту EN 417. Попытка установить другие типы газовых баллонов может представлять опасность.



**ОСТОРОЖНО! Несоблюдение этих предостережений может привести к травме легкой или средней степени тяжести.**

**Опасность возникновения пожара**

- Только взрослым разрешается использовать это изделие.
- Не оставляйте это изделие без присмотра, когда оно горячее или когда используется.
- Имейте наготове огнетушитель или другие подходящие средства для тушения пламени.

**Опасность получения ожогов**

- Держите руки, лицо и волосы подальше от горелок.
- Не носите свободную одежду и не позволяйте длинным волосам свободно свисать во время освещения или использования этого изделия.
- Не подпускайте детей и домашних животных.
- Внимательно следите за всем, что происходит вокруг этого изделия, чтобы избежать ожогов и других травм.

## Техника безопасности при работе изделия



**ОПАСНОСТЬ! Несоблюдение этих указаний ведет к смерти или серьезной травме.**

### Опасность отравления угарным газом

- Запрещается использовать это изделие в помещении.  
В процессе сгорания сжиженного газа образуется угарный газ, который накапливается в закрытых помещениях.

### Опасность удушья

- Если отсутствует достаточная вентиляция, в результате эксплуатации этого изделия возможно возникновение дефицита кислорода.
- Запрещается использовать это изделие в местах с плохой вентиляцией, например в закрытых помещениях, палатках, предпалатках, безрельсовых транспортных средствах, в жилых автомобилях, кемперах, внутри катеров, лодок и яхт, а также в кабинах грузовых автомобилей.
- Используйте устройство только на открытом воздухе.
- Не используйте в качестве обогревателя.



**ПРЕДУПРЕЖДЕНИЕ! Несоблюдение этих предупреждений может привести к смерти или серьезной травме.**

### Опасность взрыва

- Это изделие должно использоваться только на открытом воздухе над землей с естественной вентиляцией, без застойных зон, там, где утечка газа и продукты сгорания быстро рассеиваются ветром и естественной конвекцией.
- Не используйте это изделие, если оно имеет утечки, повреждено или не работает должным образом.
- Не размещайте рядом с изделием химикаты, легковоспламеняющиеся материалы или аэрозольные баллончики.
- Запрещается проверять прибор на утечки газа с помощью открытых источников пламени.

- Если чувствуется запах газа:
  - Не пытайтесь зажечь это изделие.
  - Погасите открытый огонь.
  - Отключите от системы газоснабжения.
  - Обратитесь в газовую службу, чтобы проверить систему газоснабжения.
- Присоединяйте или отсоединяйте газовый баллон только на открытом воздухе, вдали от открытого огня, горелки или другого источника воспламенения и только в том случае, если это изделие холодное на ощупь.
- Перед использованием газового баллона убедитесь, что уплотнение между изделием и газовым баллоном находится на своем месте и в хорошем состоянии.
- Не используйте это изделие, если уплотнение повреждено или изношено.



**ОСТОРОЖНО! Несоблюдение этих предостережений может привести к травме легкой или средней степени тяжести.**

### Опасность возникновения пожара

- Не используйте это изделие на расстоянии менее 100 см от горючих материалов, включая стены и потолок.
- Не ставьте какие-либо предметы, кроме кастрюль и сковородок, на это изделие или напротив него.
- Убедитесь, что это изделие находится вдали от легковоспламеняющихся материалов (бумага, листья, текстильных материалов).
- Держите вдали от прибора горючие материалы и предметы.
- В случае пожара отключите подачу газа.

### Опасность получения ожогов

- Не перемещайте это изделие во время использования.
- При обращении с горячими компонентами используйте защитные перчатки.
- Дайте этому изделию остыть, прежде чем прикасаться к нему голыми руками.
- Доступные компоненты устройства могут быть очень горячими. Не подпускайте детей.
- Употребление алкоголя, медикаментов, отпускаемых по рецепту или без него, может снизить вашу способность правильно собирать или безопасно использовать это изделие.

### Опасность для здоровья

- Эксплуатируйте это изделие только под собственным присмотром.

## Меры предосторожности при обращении со сжиженным газом



**ПРЕДУПРЕЖДЕНИЕ! Несоблюдение этих предупреждений может привести к смерти или серьезной травме.**

- После использования всегда отсоединяйте баллон со сжиженным газом.
- **Запрещается** вставлять и снимать газовый баллон в помещении, в плохо вентилируемых местах, рядом с другими людьми, рядом с источниками тепла или если устройство еще теплое.
- Храните газовые баллоны вдали от нагревательных или кухонных приборов и других источников тепла, в хорошо вентилируемом месте, недоступном для детей.
- Категорически **запрещается** хранить газовые баллоны в непроветриваемых местах или ниже уровня земли (в воронкообразных земляных углублениях).
- Категорически **запрещается** хранить газовые баллоны в помещениях, например, гаражах.
- Не храните газовые баллоны на боку.
- Защитите газовые баллоны от прямых солнечных лучей. Температура не должна превышать 50 °С.

## Использование по назначению

Переносная газовая барбекюшница SIZZLE подходит для:

- пикников на открытом воздухе с приготовлением барбекю

Переносная газовая барбекюшница SIZZLE

**не** подходит для:

- использования в качестве обогревателя
- эксплуатации в закрытых помещениях, палатках или предпалатках
- эксплуатации в жилых прицепах, автодомах или на катерах

Это изделие подходит только для использования по назначению и применения в соответствии с данной инструкцией.

В данной инструкции содержится информация, необходимая для правильного монтажа и/или эксплуатации изделия. Неправильный монтаж и/или ненадлежащая эксплуатация или техническое обслуживание приводят к неудовлетворительной работе и возможному отказу.

Изготовитель не несет ответственности за какие-либо травмы или повреждение продукта в результате следующих причин:

- Неправильная сборка или подключение, включая повышенное напряжение
- Неправильное техническое обслуживание или использование запасных частей, отличных от оригинальных запасных частей, предоставленных изготовителем
- Изменения в продукте, выполненные без однозначного разрешения изготовителя
- Использование в цепях, отличных от указанных в данной инструкции

Компания Камра оставляет за собой право изменять внешний вид и технические характеристики продукта.

## Техническое описание

Эта переносная газовая барбекюшница имеет одну горелку.

Эта барбекюшница предназначена для подключения к баллону с бутаном Камра (№ изделия 9120000991, не входит в комплект поставки) или другим баллоном P220, соответствующим стандарту EN 417.

### Предохранительное устройство

Эта барбекюшница оснащена предохранительным устройством, которое останавливает поток газа, если давление в баллоне становится слишком высоким (например, из-за перегрева).

Если баллон выталкивается из регулятора, не подключайте баллон снова, дайте барбекюшнице полностью остыть перед дальнейшим использованием.

## Детали и органы управления

Поз. на рис. 1, стр. 3	Название
1	Горелка
2	Крышка баллона из нержавеющей стали
3	Панель управления
4	Ручка регулировки высокого/низкого уровня с пьезозажиганием
5	Рычаг баллона
6	Кейс для корпуса
7	Решетка

## Использование этого изделия



### ОСТОРОЖНО! Опасность получения ожогов

- Держите руки, лицо и волосы подальше от горелок.
- Не носите свободную одежду и не позволяйте длинным волосам свободно свисать во время освещения или использования этого изделия.
- Не подпускайте детей и домашних животных.
- Внимательно следите за всем, что происходит вокруг этого изделия, чтобы избежать ожогов и других травм.
- Не перемещайте изделие во время использования.
- Не прикасайтесь к горячим частям изделия во время и после использования.
- Используйте жаропрочные перчатки для работы с кухонными приборами.
- При приготовлении еды используйте прочные кухонные принадлежности с длинной ручкой.
- Перед хранением дайте изделию остыть.
- После использования всегда отсоединяйте баллон со сжиженным газом.

► Следуйте приведенным указаниям по технике безопасности (рис. 2, стр. 3).

### Размещение изделия

При выборе места для установки этого изделия соблюдайте следующие указания:

- Разместите изделие на открытом воздухе.
- В месте установки должна иметься хорошая вентиляция. Не располагайте его в углублении, чтобы там не скапливались газы.
- Защищайте изделие от ветра и сквозняков.
- Земля должна быть твердой, ровной и прочной.

- Не ставьте изделие рядом с легковоспламеняющимися материалами или на них, даже когда оно остыло. Расстояние до легковоспламеняющихся материалов должно быть не менее 100 см.
- Изделие должно стоять на основании, выдерживающем температуру не менее 80 °С. При использовании корпус может сильно нагреваться.
- Соблюдайте также указания по технике безопасности, приведенные в гл. «Меры предосторожности при обращении со сжиженным газом» на стр. 67.

## Установка газового баллона



### ПРЕДУПРЕЖДЕНИЕ! Опасность взрыва

Убедитесь, что уплотнение (рис. 2 4. А, стр. 4) находится на месте и в хорошем состоянии.

1. Соблюдайте порядок действий, как показано (рис. 3, стр. 4).
2. Не применяйте чрезмерное усилие. Если стопорный рычаг баллона не нажимается, проверьте положение канавки (рис. 3 4. В, стр. 4).
3. Если вы слышите шипение, то газовый баллон установлен неправильно. Отпустите стопорный рычаг баллона и заново установите баллон.

## Розжиг изделия



### ПРЕДУПРЕЖДЕНИЕ! Опасность для здоровья

Не используйте изделие без присмотра.

1. Соблюдайте порядок действий, как показано (рис. 4, стр. 4).
2. Если горелка не загорается, повторите процесс розжига.

## Демонтаж газового баллона



### ПРЕДУПРЕЖДЕНИЕ! Опасность для здоровья

- Не транспортируйте и не храните изделие со вставленным газовым баллоном.
- Снимите газовый баллон в хорошо вентилируемом месте.
- Убедитесь, что поблизости нет открытого огня.
- Снимайте газовый баллон только после того, как изделие выключено и остыло.

Баллон может быть отсоединен, даже если осталось немного газа.

1. Соблюдайте порядок действий, как показано (рис. 5, стр. 5).
2. Проверьте содержимое баллон, встряхнув и прислушиваясь к движениям сжиженного газа.
3. Установите на место защитный колпачок и храните газовый баллон в прохладном, сухом, хорошо вентилируемом месте, недоступном для детей.
4. Проверьте состояние уплотнения (рис. 4 4. А, стр. 4). Если материал хрупкий или пористый, обратитесь к квалифицированному специалисту, чтобы он заменил уплотнение.

## Перемещение и хранение изделия



### ПРЕДУПРЕЖДЕНИЕ! Опасность для здоровья

Не транспортируйте и не храните устройство со вставленным газовым баллоном.

Соблюдайте следующий порядок действий:

1. Выключите изделие.
2. Дайте изделию полностью остыть.
3. Снимите газовый баллон с изделия (см. гл. «Демонтаж газового баллона» на стр. 69).
4. Очистите изделие (см. гл. «Очистка и уход» на стр. 70).

5. Храните устройство в ровном, устойчивом месте, недоступном для детей.

## Очистка и уход

Очищайте изделие после каждого использования:

1. Убедитесь, что изделие холодное.
2. Снимите газовый баллон с изделия.
3. Промойте поверхности изделия горячей мыльной водой (рис. **6**, стр. 6).
4. Периодически проверяйте горелку, чтобы убедиться, что на ней нет грязи, например, насекомых или остатков пищи. Для ее очистки используйте щетку.

## Устранение неисправностей

Неисправность	Устранение
Нет газа	Проверьте, правильно ли вставлен газовый баллон. <hr/> Газовый баллон пуст (проверьте, встряхнув баллон). <hr/> Наружная температура ниже 4 °С, переместите устройство в более теплую среду.
Нет зажигания	Очистите головку горелки щеткой.

## Гарантия

Действителен установленный законом срок гарантии. Если продукт неисправен, обратитесь в представительство изготовителя в вашей стране (см. [kamroutdoors.com/store-locator](http://kamroutdoors.com/store-locator)) или в торговую организацию.

При обращении по вопросам ремонта или гарантийного обслуживания необходимо также предоставить следующую информацию:

- копию счета с датой покупки
- причину претензии или описание неисправности

## Утилизация

- По возможности, выкидывайте упаковочный материал в мусор, подлежащий вторичной переработке.



Если Вы окончательно выводите продукт из эксплуатации, то получите информацию в ближайшем центре по вторичной переработке или в торговой сети о соответствующих предписаниях по утилизации.

## Технические характеристики

	Sizzle (переносная газовая барбекюшница)
Категория газа:	Бутан
Тип газового баллона:	P220
Категория продукта:	I <sub>3B</sub> , прямое давление
Зажигание:	Пьезо
Тепловая мощность горелки:	2,3 кВт (160 г/ч)
Размеры (В x Ш x Г):	372 x 260 x 123 мм
Вес:	1,75 кг
Вес с кейсом для переноски:	2,8 кг
Сертификат:	

## Ważne:

Prosimy o uważne przeczytanie niniejszej instrukcji i przestrzeganie wszystkich zawartych w niej instrukcji postępowania, wskazówek i ostrzeżeń. Pozwoli to zapewnić, że produkt będzie zawsze prawidłowo instalowany, wykorzystywany i konserwowany. Niniejsza instrukcja MUSI przez cały czas pozostawać przy produkcie.

Korzystając z produktu, użytkownik potwierdza uważne przeczytanie wszelkich instrukcji, wskazówek i ostrzeżeń, ich zrozumienie oraz zobowiązuje się przestrzegać zawartych w nich warunków. Użytkownik zobowiązuje się wykorzystywać niniejszy produkt wyłącznie zgodnie z jego przeznaczeniem i zamierzonym zastosowaniem oraz z instrukcjami, wskazówkami i ostrzeżeniami wyszczególnionymi w niniejszej instrukcji produktu, jak również ze wszystkimi mającymi zastosowanie przepisami i regulacjami prawnymi. Nieprzestrzeganie zawartych tu instrukcji i ostrzeżeń może skutkować obrażeniami u użytkownika oraz osób trzecich, uszkodzeniem produktu lub też uszkodzeniem mienia w sąsiedztwie produktu. Zastrzega się możliwość wprowadzania zmian i aktualizacji niniejszej instrukcji produktu, wraz z instrukcjami, wskazówkami i ostrzeżeniami oraz powiązaną dokumentacją. Aktualne informacje dotyczące produktu można zawsze znaleźć na stronie [kampaoutdoors.com](http://kampaoutdoors.com).

## Objaśnienie symboli



### NIEBEZPIECZEŃSTWO!

**Wskazówka bezpieczeństwa:** Wskazuje niebezpieczną sytuację, która – jeśli się jej nie uniknie – prowadzi do śmierci lub poważnych obrażeń.



### OSTRZEŻENIE!

**Wskazówka bezpieczeństwa:** Wskazuje niebezpieczną sytuację, która – jeśli się jej nie uniknie – może prowadzić do śmierci lub poważnych obrażeń.



### OSTROŻNIE!

**Wskazówka bezpieczeństwa:** Wskazuje niebezpieczną sytuację, która – jeśli się jej nie uniknie – może prowadzić do lekkich lub umiarkowanych obrażeń.

## Wskazówki bezpieczeństwa

### Podstawowe zasady bezpieczeństwa



**OSTRZEŻENIE! Nieprzestrzeganie tych ostrzeżeń może prowadzić do śmierci lub ciężkich obrażeń.**

### Ryzyko wybuchu

- Napraw produktu mogą dokonywać tylko odpowiednio wykwalifikowane osoby. -Nieodpowiednio wykonane naprawy mogą być przyczyną poważnych zagrożeń.
- Nie wprowadzać modyfikacji w produkcie.

- Nie demontować ani nie wymieniać żadnych elementów produktu.
- Ten produkt jest przeznaczony tylko do użytkowania z kartuszami z butanem firmy Kampa (nr katalogowy 9120000991 w zestawie) lub innymi kartuszami P220 zgodnymi z normą EN 417. Próba przyłączenia innych typów pojemników z gazem może być niebezpieczna.



**OSTROŻNIE! Nieprzestrzeganie tych uwag może prowadzić do lekkich lub umiarkowanych obrażeń.**

### Ryzyko pożaru

- Produkt może być obsługiwany wyłącznie przez osoby dorosłe.
- Nie pozostawiać gorącego lub pracującego produktu bez nadzoru.
- Trzymać w pogotowiu gaśnicę lub inne środki odpowiednie do ugaszenia płomienia.

### Ryzyko poparzenia

- Nie zbliżać dłoni, twarzy ani włosów do palników.
- Nie nosić luźnej odzieży ani niezwiązanych długich włosów podczas zapalania lub korzystania z produktu.
- Trzymać dzieci i zwierzęta w bezpiecznej odległości.
- Zachować ostrożność podczas wykonywania wszelkich czynności przy produkcie, aby uniknąć oparzeń i innych obrażeń.

### Bezpieczeństwo podczas korzystania z produktu



**NIEBEZPIECZEŃSTWO! Nieprzestrzeganie tych instrukcji może prowadzić do śmierci lub ciężkich obrażeń.**

### Ryzyko zatrucia tlenkiem węgla

- Nigdy nie używać produktu w zamkniętych pomieszczeniach. Podczas spalania płynnego gazu powstaje tlenek węgla, który gromadzi się w zamkniętych przestrzeniach.

### Ryzyko uduszenia

- Używanie produktu w niewentylowanym obszarze prowadzi do redukcji ilości tlenu na danym obszarze.

- Nie używać produktu w obszarach bez wentylacji, takich jak zamknięte pomieszczenia, namioty, przedsionki, pojazdy silnikowe, kampery, przyczepy kempingowe ani pod pokładem statków, jachtów, łodzi albo też w kabinach pojazdów ciężarowych.
- Stosować tylko na wolnym powietrzu.
- Nie używać jako grzejnika do ogrzewania pomieszczeń.

 **OSTRZEŻENIE! Nieprzestrzeganie tych ostrzeżeń może prowadzić do śmierci lub ciężkich obrażeń.**

### Ryzyko wybuchu

- Produkt może być stosowany wyłącznie na wolnym powietrzu w miejscach ponad powierzchnią ziemi o swobodnym przepływie powietrza, w których zapewniona jest naturalna wentylacja i w których ewentualne wycieki gazu oraz produkty spalania mogą być szybko rozpraszane przez wiatr i naturalną konwekcję.
- Nie używać produktu, jeśli jest on nieszczelny, uszkodzony lub nie działa prawidłowo.
- Nie umieszczać w pobliżu produktu chemikaliów, materiałów łatwopalnych ani pojemników aerozolowych.
- Nigdy nie odszukiwać ew. wycieków gazu za pomocą otwartego płomienia.
- W przypadku pojawienia się zapachu gazu należy postępować zgodnie z poniższymi wskazówkami:
  - Nie próbować zapalać produktu.
  - Zgasić wszelkie nieosłonięte płomienie.
  - Odłączyć zasilanie gazem.
  - Zlecić kontrolę instalacji gazowej specjalistycznej firmie.
- Kartusze gazowy przyłączać i odłączać wyłącznie na zewnątrz, z dala od otwartych płomieni, płomieni pilotowych lub innych źródeł zapłonu i tylko wtedy, gdy produkt jest chłodny w dotyku.
- Przed zastosowaniem kartusza gazowego sprawdzić prawidłowe umieszczenie i stan uszczelki pomiędzy produktem a kartuszem gazowym.
- Nie używać produktu z uszkodzoną lub zużytą uszczelką.



**OSTROŻNIE! Nieprzestrzeganie tych uwag może prowadzić do lekkich lub umiarkowanych obrażeń.**

### Ryzyko pożaru

- Nie używać produktu w odległości mniejszej niż 100 cm od jakichkolwiek łatwopalnych materiałów, w tym ścian i sufitu.
- Nie stawiać na produkcie ani przy nim żadnych przedmiotów poza garnkami i patelniami.
- Nigdy nie ustawiać produktu w pobliżu palnych materiałów (papieru, suchych liści, tekstyliów).
- Łatwopalne przedmioty trzymać z dala od palnika.
- W przypadku pożaru odciąć dopływ gazu.

### Ryzyko poparzenia

- Nie przemieszczać produktu w trakcie jego działania.
- Podczas obchodzenia się z gorącymi elementami nosić rękawice ochronne.
- Przed dotknięciem produktu gołymi rękami pozostawić je do ostygnięcia.
- Dostępne części urządzenia mogą być bardzo gorące. Trzymać dzieci z dala od urządzenia.
- Spożywanie alkoholu lub zażywanie leków – dostępnych na receptę lub bez niej – może upośledzać zdolność do właściwego montażu i bezpiecznej obsługi tego produktu.

### Zagrożenie zdrowia

- Z produktu korzystać wyłącznie, gdy zapewniony jest nadzór osoby dorosłej.

### Środki ostrożności przy obchodzeniu się z gazem płynnym



**OSTRZEŻENIE! Nieprzestrzeganie tych ostrzeżeń może prowadzić do śmierci lub ciężkich obrażeń.**

- Po zakończeniu użytkowania zawsze odłączać kartusz z gazem płynnym.
- **Nigdy** nie umieszczać ani nie wyjmować kartusza gazowego w zamkniętych pomieszczeniach, w niedostatecznie wentylowanych obszarach, w pobliżu innych osób, w pobliżu źródeł ciepła lub gdy urządzenie jest jeszcze ciepłe.
- Kartusze gazowe należy przechowywać z dala od urządzeń grzewczych lub do gotowania oraz źródeł ciepła, w dobrze wentylowanym miejscu, niedostępnym dla dzieci.



- **Nigdy** nie przechowywać kartuszy gazowych w niewentylowanych miejscach lub pod poziomem podłoża (w stożkowych zagłębieniach).
- **Nigdy** nie przechowywać kartuszy gazowych w budynkach, takich jak garaże.
- Nie przechowywać kartuszy gazowych leżących na boku.
- Chronić kartusze gazowe przed bezpośrednim światłem słonecznym. Temperatura nie powinna przekraczać 50°C.

## Użytkowanie zgodne z przeznaczeniem

Przenośny grill gazowy SIZZLE jest przystosowany do:

- Grillowania na wolnym powietrzu

Przenośny grill gazowy SIZZLE **nie** nadaje się do:

- Zastosowania jako urządzenie grzewcze
- Wykorzystywania w zamkniętych budynkach, namiotach lub przedsionkach
- Wykorzystywania w przyczepach kempingowych, pojazdach kempingowych lub na łodziach

Niniejszy produkt jest przystosowany wyłącznie do wykorzystywania zgodnie z jego przeznaczeniem oraz zamierzonym zastosowaniem według niniejszej instrukcji.

Niniejsza instrukcja zawiera informacje, które są niezbędne do prawidłowego montażu i/lub obsługi produktu. Nieprawidłowy montaż i/lub niewłaściwa obsługa lub konserwacja powodują niezadowalające działanie i mogą prowadzić do uszkodzeń.

Producent nie ponosi żadnej odpowiedzialności za ewentualne obrażenia lub uszkodzenia produktu wynikłe z następujących przyczyn:

- Nieprawidłowy montaż lub podłączenie, w tym zbyt wysokie napięcie
- Niewłaściwa konserwacja lub użycie innych części zamiennych niż oryginalne części zamienne dostarczone przez producenta
- Wprowadzanie zmian w produkcie bez wyraźnej zgody producenta

- Użytkowanie w celach innych niż opisane w niniejszej instrukcji obsługi

Firma Kampa zastrzega sobie prawo do zmiany wyglądu i specyfikacji produktu.

## Opis techniczny

Ten przenośny grill gazowy wyposażony jest w jeden palnik.

Grill jest przeznaczony do zasilania z kartuszy z butanem firmy Kampa (nr katalogowy 9120000991, niedostarczanych w zestawie) lub innych kartuszy P220 zgodnych z normą EN 417.

## Urządzenie zabezpieczające

Grill jest wyposażony w urządzenie zabezpieczające, które zatrzymuje przepływ gazu, jeśli ciśnienie w kartuszu jest zbyt wysokie (na przykład z powodu przegrzania).

Jeśli wkład zostanie wypchnięty z reduktora, nie należy go ponownie podłączać, a przed dalszym użyciem grill należy pozostawić do całkowitego ostygnięcia.

## Części i elementy sterujące

Poz. na rys. 1, strona 3	Nazwa
1	Palnik
2	Pokrywa kartusza ze stali szlachetnej
3	Panel sterowania
4	Pokrętło do regulacji płomienia z zapłonem piezoelektrycznym
5	Dźwignia blokady kartusza
6	Korpus obudowy
7	Ruszt

## Korzystanie z produktu



### **OSTROŻNIE! Ryzyko poparzenia**

- Nie zbliżać dłoni, twarzy ani włosów do palników.
- Nie nosić luźnej odzieży ani niezwiązanych długich włosów podczas zapalania lub korzystania z produktu.
- Trzymać dzieci i zwierzęta w bezpiecznej odległości.
- Zachować ostrożność podczas wykonywania wszelkich czynności przy produkcie, aby uniknąć oparzeń i innych obrażeń.
- Nie przemieszczać produktu w trakcie jego działania.
- Nie dotykać gorących części produktu w trakcie i po zakończeniu jego użytkowania.
- Przyrządy wykorzystywane do przygotowywania potraw chwytać przez rękawice termoizolacyjne.
- Do przygotowywania potraw używać solidnych przyrządów z długimi rękomażkami.
- Pozostawić produkt do całkowitego ostygnięcia przed odstawieniem go do przechowywania.
- Po zakończeniu użytkowania zawsze odłączać kartusz z gazem płynnym.

► Przestrzegać zilustrowanych wskazówek bezpieczeństwa (rys. **2**, strona 3).

### **Umieszczanie produktu**

Przy wyborze miejsca ustawienia produktu należy przestrzegać następujących zaleceń:

- Produkt ustawiać na wolnym powietrzu.
- Miejsce ustawienia musi być dobrze wentylowane. Nie umieszczać produktu w zagłębieniach, aby zapobiec gromadzeniu się w nich gazów.
- Chronić produkt przed wiatrem i przeciągami.
- Podłoże musi być twarde, równe i stabilne.
- Nigdy nie umieszczać produktu w pobliżu materiałów łatwopalnych lub na nich, nawet podczas jego stygnięcia. Zachować odległość co najmniej 100 cm od materiałów łatwopalnych.

- Produkt musi stać na podłożu, które może wytrzymać temperaturę co najmniej 80°C. Podczas jego użytkowania obudowa może się bardzo nagrzewać.
- Przestrzegać wskazówek bezpieczeństwa, patrz rozdz. „Środki ostrożności przy obchodzeniu się z gazem płynnym” na stronie 72.

### **Umieszczanie kartusza gazowego**



#### **OSTRZEŻENIE! Ryzyko wybuchu**

Sprawdzić, czy uszczelka (rys. **2** 4. A, strona 4) znajduje się na swoim miejscu i jest w dobrym stanie.

1. Postępować w zilustrowany sposób (rys. **3**, strona 4).
2. Nie używać nadmiernej siły. Jeśli dźwignia blokady kartusza nie daje się przesunąć w dół, sprawdzić położenie nacięcia (rys. **3** 4. B, strona 4).
3. Jeśli słychać szyczący dźwięk, oznacza to, że kartusz gazowy nie został prawidłowo umieszczony. Zwolnić dźwignię blokady kartusza i ponownie umieścić go.

### **Zapalanie produktu**



#### **OSTRZEŻENIE! Zagrożenie zdrowia**

Nie pozostawiać pracującego produktu bez nadzoru.

1. Postępować w zilustrowany sposób (rys. **4**, strona 4).
2. Jeśli palnik nie zapali się, powtórzyć procedurę zapalania.

### **Wymywanie kartusza gazowego**



#### **OSTRZEŻENIE! Zagrożenie zdrowia**

- Nie transportować ani nie przechowywać produktu z włożonym kartuszem gazowym.
- Kartusz gazowy wyjmować w dobrze wentylowanym miejscu.
- Upewnić się, że w pobliżu nie ma otwartego ognia.
- Kartusz gazowy odłączać dopiero po wyłączeniu i ostygnięciu produktu.

Kartusz można odłączyć, nawet jeśli pozostaje w nim jeszcze gaz.

1. Postępować w zilustrowany sposób (rys. 5, strona 5).
2. Sprawdzić zawartość kartusza poprzez wstrząsanie nim i nasłuchiwanie odgłosów płynnego gazu.
3. Nałożyć kapturek ochronny i przechowywać kartusz z gazem w chłodnym, suchym, dobrze wentylowanym miejscu, niedostępnym dla dzieci.
4. Sprawdzić stan uszczelki (rys. 4. A, strona 4). Jeśli jej materiał jest kruchy lub porowaty, należy zlecić wymianę uszczelki wykwalifikowanej osobie.

## Przemieszczanie i przechowywanie produktu



### **OSTRZEŻENIE! Zagrożenie zdrowia**

Nie transportować ani nie przechowywać urządzenia z włożonym kartuszem gazowym.

Postępować następująco:

1. Wyłączyć produkt.
2. Pozostawić produkt do całkowitego ostygnięcia.
3. Wyjąć kartusz gazowy z produktu (patrz rozdz. „Wymywanie kartusza gazowego” na stronie 74).
4. Wyczyścić produkt (patrz rozdz. „Czyszczenie i konserwacja” na stronie 75).
5. Przechowywać urządzenie na równym i stabilnym podłożu, w miejscu niedostępnym dla dzieci.

## Czyszczenie i konserwacja

Czyścić produkt po każdym użyciu:

1. Upewnić się, że produkt ostygł.
2. Wyjąć kartusz gazowy z produktu.
3. Umyć powierzchnie produktu gorącą wodą z mydłem (rys. 6, strona 6).

4. Okresowo sprawdzać palnik pod kątem obecności zanieczyszczeń, takich jak owady lub resztki jedzenia. Do czyszczenia użyć szczotki.

## Usuwanie usterek

Usterka	Rozwiązanie
Brak gazu	Sprawdzić, czy kartusz gazowy został umieszczony prawidłowo. <hr/> Kartusz gazowy jest pusty (sprawdzić, potrząsając kartuszem). <hr/> Temperatura na zewnątrz wynosi poniżej 4°C, przenieść urządzenie do cieplejszego otoczenia.
Brak zapłonu	Oczyszczyć głowicę palnika za pomocą szczotki.

## Rękojmia

Obowiązuje ustawy o okresie rękojmi.

W przypadku stwierdzenia uszkodzenia produktu należy zgłosić się do oddziału producenta w danym kraju (patrz [kampaoutdoors.com/store-locator](http://kampaoutdoors.com/store-locator)) lub do sprzedawcy.

W celu naprawy lub rozpatrzenia rękojmi konieczne jest przesłanie wraz z urządzeniem następujących dokumentów:

- Kopii rachunku z datą zakupu
- Informacji o przyczynie reklamacji lub opisu wady

## Utylizacja

► Opakowanie należy wyrzucić do odpowiedniego pojemnika na śmieci do recyklingu.



Jeżeli produkt nie będzie dłużej eksploatowany, konieczne dowiedz się w najbliższym zakładzie recyklingu lub w specjalistycznym sklepie, jakie są aktualnie obowiązujące przepisy dotyczące utylizacji.

## Dane techniczne

	<b>Sizzle (przenośny grill gazowy)</b>
Kategoria gazu:	Butan
Typ kartusza gazowego:	P220
Kategoria produktu:	I <sub>3B</sub> , ciśnienie bezpośrednie
Zapłon:	Piezoelektryczny
Obciążenie cieplne palnika:	2,3 kW (160 g/h)
Wymiary (wys. x szer. x gł.):	372 x 260 x 123 mm
Masa:	1,75 kg
Masa wraz z walizką transportową:	2,8 kg
Atest:	

**Dôležité:**

Dôkladne si prečítajte tento návod a dodržiavajte všetky pokyny, usmernenia a varovania uvedené v tomto návode k výrobku, aby bolo zaručené, že výrobok bude vždy správne nainštalovaný, používaný a udržiavaný. Tento návod MUSÍ zostať priložený k výrobku.

Používaním tohto výrobku týmto potvrdzujete, že ste si dôkladne prečítali všetky pokyny, usmernenia a varovania a že rozumiete a súhlasíte s dodržiavaním všetkých uvedených podmienok. Súhlasíte, že tento výrobok budete používať iba v súlade s určeným použitím a v súlade s pokynmi, usmerneniami a varovaniami uvedenými v tomto návode k výrobku, ako aj v súlade so všetkými platnými zákonmi a nariadeniami. V prípade, že si neprečítate návod a nebudete sa riadiť týmto návodom a varovaniami uvedenými v tomto návode, môže mať za následok vaše poranenie alebo poranenie iných osôb, poškodenie vášho výrobku alebo poškodenie majetku v jeho blízkosti. Tento návod na obsluhu výrobku vrátane pokynov, usmernení a varovaní, a súvisiaca dokumentácia môže podliehať zmenám a aktualizáciám. Najaktuálnejšie informácie o výrobku nájdete na adrese [kampaoutdoors.com](http://kampaoutdoors.com).

**Vysvetlenie symbolov****NEBEZPEČENSTVO!**

**Bezpečnostný pokyn:** Označuje nebezpečnú situáciu, ktorej následkom je smrť alebo vážne zranenie, ak sa jej nezabráni.

**VÝSTRAHA!**

**Bezpečnostný pokyn:** Označuje nebezpečnú situáciu, ktorej následkom môže byť smrť alebo vážne zranenie, ak sa jej nezabráni.

**UPOZORNENIE!**

**Bezpečnostný pokyn:** Označuje nebezpečnú situáciu, ktorej následkom môže byť drobné alebo stredne ťažké zranenie, ak sa jej nezabráni.

**Bezpečnostné pokyny****Základy bezpečnosti**

**VÝSTRAHA! Nedodržanie týchto varovaní môže mať za následok smrť alebo vážne poranenie.**

**Nebezpečenstvo výbuchu**

- Opravy tohto výrobku smú vykonávať len kvalifikovaní odborníci. Neodborné opravy predstavujú riziko vážnych nebezpečenstiev.
- Tento výrobok nepozmeňujte ani neupravujte.
- Nepokúšajte sa odstrániť alebo vymeniť žiadnu súčasť tohto výrobku.

- Tento výrobok sa smie používať iba s kartušou s butánovým plynom Kampa (č. vyr. 9120000991) alebo inými kartušami P220, ktoré vyhovujú norme EN 417. Nepokúšajte sa pripojiť iné typy plynových kartuší, môže to byť nebezpečné.



**UPOZORNENIE! Nedodržanie týchto upozornení môže mať za následok drobné alebo stredne ťažké poranenie.**

**Nebezpečenstvo požiaru**

- Tento výrobok smú používať iba dospelé osoby.
- Tento výrobok nenechávajte bez dozoru, keď sa používa.
- Majte pripravený hasiaci prístroj alebo iné prostriedky vhodné na hasenie plameňa.

**Nebezpečenstvo popálenia**

- Nepribližujte sa rukami, tvárou a vlasmi k horáku.
- Nenoste voľný odev alebo si zopnite dlhé vlasy, keď zapalujete horák alebo používate tento výrobok.
- Nedovoľte deťom a domácim miláčikom, aby sa priblížili k výrobku.
- Starostlivo sledujte činnosti a prostredie okolo výrobku, aby ste predišli popáleninám alebo iným poraneniam.

**Bezpečnosť pri používaní výrobku**

**NEBEZPEČENSTVO! Nedodržanie týchto pokynov bude mať za následok smrť alebo vážne poranenie.**

**Nebezpečenstvo otravy oxidom uhoľnatým**

- Tento výrobok nikdy nepoužívajte v interiéri. Pri procese spaľovania skvapalneného plynu vzniká oxid uhoľnatý, ktorý sa hromadí v uzavretom priestore.

**Nebezpečenstvo udusenía**

- Používanie tohto výrobku v nevetranom priestore vedie k nedostatku kyslíka v tomto priestore.
- Nepoužívajte tento výrobok v nevetraných priestoroch, ako sú uzavreté miestnosti, stany, prístrešky, motorové vozidlá, obytné vozidlá, karavany, lode, jachty, člny a kabíny nákladných vozidiel/kamiónov.
- Používajte iba vonku.
- Výrobok nepoužívajte ako ohrievač.



**VÝSTRAHA! Nedodržanie týchto varovaní môže mať za následok smrť alebo vážne poranenie.**

### Nebezpečenstvo výbuchu

- Tento výrobok sa smie používať iba na otvorenom priestranstve nad zemou, s prirodzeným vetraním, bez oblastí, kde by dochádzalo k hromadeniu, a tam kde unikajúci plyn a produkty horenia môžu byť rýchlo rozptýlené vetrom a prirodzeným prúdením.
- Nepoužívajte tento výrobok, ak netesní, je poškodený alebo nefunguje správne.
- Neskladujte chemikálie, horľavé materiály alebo spreje v blízkosti tohto výrobku.
- Nikdy nekontrolujte únik plynu pomocou otvoreného plameňa.
- Ak zacítite zápach plynu:
  - Nepokúšajte sa zapáliť horák.
  - Zahaste všetky otvorené plamene.
  - Výrobok odpojte od prívodu plynu.
  - Plynovú sústavu nechajte skontrolovať odborníkom.
- Plynovú kartušu pripájajte alebo odpájajte v exteriéri mimo dosahu otvoreného plameňa, pilotného plameňa alebo iných zápalných zdrojov a iba vtedy, keď je výrobok chladný na dotyk.
- Skontrolujte, či tesnenia medzi týmto výrobkom a plynovou kartušou sú na svojom mieste a v dobrom stave, skôr než pripojíte plynovú kartušu.
- Nepoužívajte tento výrobok, ak je tesnenie poškodené alebo opotrebované.



**UPOZORNENIE! Nedodržanie týchto upozornení môže mať za následok drobné alebo stredne ťažké poranenie.**

### Nebezpečenstvo požiaru

- Nepoužívajte tento výrobok vo vzdialenosti menej ako 100 cm od akýchkoľvek horľavých materiálov vrátane stien a stropov.
- Na alebo pred tento výrobok neumiestňujte iné predmety než kuchynské nádoby a panvice.
- Nikdy neumiestňujte tento výrobok do blízkosti horľavých materiálov (papier, suché lístie, textílie).
- Horľavé predmety neskladujte v blízkosti horáka.
- V prípade požiaru vypnite prívod plynu.

### Nebezpečenstvo popálenia

- Tento výrobok nepremiestňujte, ak sa používa.
- Pri manipulácii s horúcimi súčasťami používajte ochranné rukavice.
- Nechajte tento výrobok dostatočne vychladnúť, skôr než sa ho dotknete holými rukami.
- Prístupné časti a diely môžu byť veľmi horúce. Nedovoľte deťom, aby sa priblížili.
- Požitie alkoholu alebo liekov na predpis či voľne predajných liekov môže ovplyvniť vašu schopnosť správnej montáže alebo bezpečného používania tohto výrobku.

### Nebezpečenstvo ohrozenia zdravia

- Tento výrobok používajte iba v prítomnosti dospelého osoby.

### Bezpečnostné preventívne opatrenia pri manipulácii so skvapalneným plynom



**VÝSTRAHA! Nedodržanie týchto varovaní môže mať za následok smrť alebo vážne poranenie.**

- Po použití vždy odpojte kartušu so skvapalneným plynom.
- **Nikdy** nevkladajte ani nevyberajte plynovú kartušu v interiéri, v nedostatočne vetraných priestoroch, v blízkosti iných ľudí, v blízkosti zdrojov tepla alebo ak je spotrebič stále horúci.
- Plynové kartuše skladujte mimo dosahu spotrebičov na ohrievanie, kúrenie a varenie a iných zdrojov svetla alebo tepla, na dobre vetranom mieste a mimo dosahu detí.
- Plynové kartuše **nikdy** nechovávajúce na nevetraných miestach alebo pod úroveň podlahy (lievikovité priehlbne v zemi).
- Plynové kartuše **nikdy** neskladujte v priestoroch, ako sú napríklad garáže.
- Plynové kartuše nikdy neskladujte poležiačky.
- Plynové kartuše chráňte pred priamym slnečným žiarením. Teplota nesmie presiahnuť 50 °C.

### Používanie v súlade s určením

Prenosný plynový barbecue gril SIZZLE je vhodný na:

- barbecue v exteriéri

Prenosný plynový barbecue gril SIZZLE **nie je** vhodný na:

- použitie ako ohrievač
- na použitie v uzavretých priestoroch, stanoch a prístreškoch
- na použitie v karavanoch, obytných vozidlách alebo čnoch

Tento výrobok je vhodný iba na použitie na určený účel a použitie v súlade s týmto návodom.

Tento návod obsahuje informácie, ktoré sú nevyhnutné pre správnu inštaláciu a/alebo obsluhu výrobku. Chybná inštalácia a/alebo nesprávna obsluha či údržba bude mať za následok neuspokojivý výkon a možnú poruchu.

Výrobca nenesie žiadnu zodpovednosť za akékoľvek poranenia či škody na výrobku spôsobené:

- nesprávnou montážou alebo pripojením vrátane nadmerného napätia
- nesprávnou údržbou alebo použitím iných ako originálnych náhradných dielov poskytnutých výrobcom
- zmenami produktu bez výslovného povolenia výrobcu
- použitím na iné účely než na účely opísané v návode

Firma Kampa si vyhradzuje právo na zmenu vzhľadu a technických parametrov výrobku.

## Technický opis

Tento prenosný plynový barbecue gril disponuje jedným horákom.

Tento barbecue gril je určený na pripojenie k plynovej kartuši s butánovým plynom Kampa (č. výr. 9120000991, nie je súčasťou dodávky) alebo iným kartušiam P220, ktoré vyhovujú norme EN 417.

## Bezpečnostná poistka

Tento barbecue gril je vybavený bezpečnostnou poistkou, ktorá zastaví prítok plynu, ak je tlak v kartuši príliš vysoký (napríklad následkom prehriatia).

Ak sa kartuša oddelí od regulačného ventilu, nepripájajte ju znovu, ale nechajte gril úplne vychladnúť, skôr než ho znovu použijete.

## Časti a ovládacie prvky

Č. na obr. 1, strane 3	Označenie
1	Horák
2	Nerezový kryt kartuše
3	Ovládací panel
4	Regulátor vysokého/nízkeho výkonu s piezo zapalovaním
5	Páka na kartušu
6	Teleso grilu
7	Grilovací rošt

## Používanie tohto výrobku



### UPOZORNENIE! Nebezpečenstvo popálenia

- Nepribližujte sa rukami, tvárou a vlasmi k horáku.
- Nenoste voľný odev alebo si zopnite dlhé vlasy, keď zapalujete horák alebo používate tento výrobok.
- Nedovoľte deťom a domácim miláčikom, aby sa priblížili k výrobku.
- Starostlivo sledujte činnosti a prostredie okolo výrobku, aby ste predišli popáleninám alebo iným poraneniam.
- Výrobok nepremiestňujte, ak sa používa.
- Nedotýkajte sa horúcich častí výrobku počas používania a po jeho použití.
- Na manipuláciu s varičmi, grilmi a pod. používajte teplovzdorné rukavice.
- Pri varení, grilovaní používajte robustné kuchynské náčinie s dlhou rukoväťou.
- Pred uskladnením nechajte výrobok riadne vychladnúť.
- Po použití vždy odpojte kartušu so skvapalneným plynom.

► Riadte sa bezpečnostnými pokynmi zobrazenými na (obr. 2, strane 3).

## Skladovanie výrobku

Pri výbere miesta postavenia tohto výrobku sa riadte nasledujúcimi pokynmi:

- Výrobok umiestnite v exteriéri.
- Miesto musí byť dobre vetrané. Neumiestňujte ho do priehlbiny, aby ste predišli hromadeniu plynu.
- Výrobok chráňte pred vetrom a prievanom.
- Podklad musí byť pevný, rovný a stabilný.
- Výrobok nikdy neumiestňujte v blízkosti horľavých materiálov, dokonca ani keď chladne. Dodržte minimálnu vzdialenosť 100 cm od horľavých materiálov.
- Výrobok musí byť umiestnený na podklade, ktorý odolá teplotám najmenej 80 °C. Teleso grilu sa pri používaní môže veľmi zohriať.
- Dodržujte bezpečnostné pokyny, pozri kap. „Bezpečnostné preventívne opatrenia pri manipulácii so skvapalneným plynom“ na strane 78.

## Vloženie plynovej kartuše



### VÝSTRAHA! Nebezpečenstvo výbuchu

Skontrolujte, či tesnenie (obr. 2 4. A, strane 4) je na mieste a nie je poškodené.

1. Postupujte podľa obrázka (obr. 3, strane 4).
2. Nevyvíjajte nadmernú silu. Ak sa poistná páčka kartuše nedá zatlačiť nadol, skontrolujte polohu výrezu (obr. 3 4. B, strane 4).
3. Ak počujete syčanie, plynová kartuša nebola správne vložená. Pustte poistnú páčku kartuše a kartušu opätovne vložte.

## Zapaľovanie výrobku



### VÝSTRAHA! Nebezpečenstvo ohrozenia zdravia

Výrobok nenechávajte bez dozoru, keď sa používa.

1. Postupujte podľa obrázka (obr. 4, strane 4).
2. Pokiaľ sa horák nezapáli, zopakujte zapaľovanie.

## Vybratie plynovej kartuše



### VÝSTRAHA! Nebezpečenstvo ohrozenia zdravia

- Výrobok neprenášajte ani neskladujte s vloženou plynovou kartušou.
- Plynovú kartušu vyberajte na dobre vetranom mieste.
- Ubezpečte sa, že v blízkosti nehorí otvorený plameň.
- Plynovú kartušu vyberte iba pri vypnutom a vychladnutom výrobku.

Kartušu je možné vytiahnuť, aj keď v nej zostal nejaký plyn.

1. Postupujte podľa obrázka (obr. 5, strane 5).
2. Skontrolujte obsah kartuše potrasením a sluchom zistíte prítomnosť kvapalného plynu.
3. Znovu nasadte ochrannú krytku a plynovú kartušu uskladnite na chladnom, suchom a dobre vetranom mieste, mimo dosahu detí.
4. Skontrolujte stav tesnenia (obr. 4 4. A, strane 4). Ak je tesnenie krehké alebo poškodené, nechajte ho vymeniť kvalifikovanou osobou.

## Premiestňovanie a skladovanie výrobku



### VÝSTRAHA! Nebezpečenstvo ohrozenia zdravia

Spotrebič neprenášajte ani neskladujte s vloženou plynovou kartušou.

Postupujte nasledovne:

1. Vypnite výrobok.
2. Výrobok nechajte úplne vychladnúť.
3. Vytiahnite plynovú kartušu z výrobku (pozri kap. „Vybratie plynovej kartuše“ na strane 80).
4. Vyčistite výrobok (pozri kap. „Čistenie a údržba“ na strane 80).
5. Uskladnite spotrebič na rovnom, stabilnom mieste mimo dosahu detí.

## Čistenie a údržba

Vyčistite výrobok po každom použití:



1. Ubezpečte sa, že výrobok je studený.
2. Vytiahnite plynovú kartušu z výrobku.
3. Poumývajte povrchy výrobky s horúcou mydlovou vodou (obr. **6**, strane 6).
4. Pravidelne kontrolujte horák, či nie je znečistený napríklad hmyzom alebo zvyškami potravín. Ak je znečistený, očistíte ho kefou.

## Odstraňovanie porúch

Porucha	Riešenie
Žiadny plyn	Skontrolujte, či je plynová kartuša správne vložená.  Plynová kartuša je prázdna (kontrola zatrasením kartušou).  Vonkajšia teplota je nižšia ako 4 °C, výrobok premiestnite do teplejšieho prostredia.
Horák sa nezapáli	Očistíte hlavu horáka s kefou.

## Technické údaje

<b>Sizzle (prenosný plynový BBQ gril)</b>	
Kategória plynu:	Bután
Typ plynovej kartuše:	P220
Kategória výrobku:	I <sub>3B</sub> , priamy tlak
Zapaľovanie:	Piezo
Teplný príkon horáka:	2,3 kW (160 g/h)
Rozmery (V × Š × H):	372 × 260 × 123 mm
Hmotnosť:	1,75 kg
Hmotnosť s prenosným puzdrom:	2,8 kg
Schválenie:	

## Záruka

Platí zákonom stanovená záručná lehota. Ak je výrobok poškodený, obráťte sa na pobočku výrobcu vo svojej krajine (pozri [kampaoutdoors.com/store-locator](http://kampaoutdoors.com/store-locator)) alebo na svojho predajcu.

Ak žiadate o vybavenie opravy alebo uplatňujete nároky vyplývajúce zo záruky, musíte priložiť nasledovné podklady:

- kópiu dokladu o kúpe s dátumom kúpy,
- dôvod reklamácie alebo opis chyby.

## Likvidácia

► Obalový materiál podľa možnosti odovzdajte do príslušného odpadu na recykláciu.



Keď výrobok definitívne vyradíte z prevádzky, informujte sa v najbližšom recyklačnom stredisku alebo u vášho špecializovaného predajcu o príslušných predpisoch týkajúcich sa likvidácie.

## Důležité!

Pečlivě si prosím přečtěte a dodržujte všechny pokyny, směrnice a varování obsažené v tomto návodu k výrobku, abyste měli jistotu, že výrobek budete vždy správně instalovat, používat a udržovat. Tyto pokyny MUSÍ být uchovávány v blízkosti výrobku.

Používáním výrobku tímto potvrzujete, že jste si pečlivě přečetli všechny pokyny, směrnice a varování a že rozumíte podmínkám uvedeným v tomto dokumentu a souhlasíte s nimi. Souhlasíte s používáním tohoto výrobku pouze k určenému účelu a použití a v souladu s pokyny, směrnici a varováními uvedenými v tomto návodu k výrobku a v souladu se všemi příslušnými zákony a předpisy. Pokud si nepřečtete a nebudete dodržovat zde uvedené pokyny a varování, může to vést ke zranění vás i ostatních, poškození vašeho výrobku nebo poškození jiného majetku v okolí. Tento návod k výrobku, včetně pokynů, směrnic a varování a související dokumentace může být předmětem změn a aktualizací. Aktuální informace o výrobku naleznete na adrese [kampaoutdoors.com](http://kampaoutdoors.com).

## Vysvětlení symbolů



### NEBEZPEČÍ!

**Bezpečnostní pokyn:** Označuje nebezpečnou situaci, která, pokud se jí nezabrání, bude mít za následek smrt nebo vážné zranění.



### VÝSTRAHA!

**Bezpečnostní pokyn:** Označuje nebezpečnou situaci, která, pokud se jí nezabrání, může mít za následek smrt nebo vážné zranění.



### UPOZORNĚNÍ!

**Bezpečnostní pokyn:** Označuje nebezpečnou situaci, která, pokud se jí nezabrání, může mít za následek lehké nebo středně těžké zranění.

## Bezpečnostní pokyny

### Základní bezpečnost



**VÝSTRAHA! Nedodržení těchto varování by mohlo mít za následek smrt nebo vážné zranění.**

### Nebezpečí výbuchu

- Opravy na tomto výrobku smějí provádět pouze odborníci. Nesprávně provedené opravy mohou být zdrojem značných rizik.
- Tento výrobek neupravujte.
- Neodstraňujte ani nevyměňujte žádné součásti tohoto výrobku.

- Tento výrobek je určen pouze k použití s plynovou kartuší butanu Kampa (č. výr. 9120000991) nebo jinými kartušemi P220 v souladu s normou EN 417. Může být nebezpečně pokoušet se montovat jiné typy plynových nádob.



**UPOZORNĚNÍ! Nedodržení těchto upozornění by mohlo vést k lehkému nebo středně závažnému úrazu.**

### Nebezpečí požáru

- Tento výrobek smějí obsluhovat pouze dospělé osoby.
- Když je výrobek horký nebo se používá, nenechávejte ho bez dozoru.
- Mějte k dispozici hasicí přístroj nebo jiný prostředek vhodný k uhašení plamene.

### Nebezpečí popálení

- Ruce, obličej a vlasy udržujte v bezpečné vzdálenosti od hořáků.
- Při zapalování nebo používání tohoto výrobku nenoste volné oblečení a nemějte dlouhé vlasy volné.
- Děti a zvířata udržujte v bezpečné vzdálenosti.
- Pozorně sledujte veškerou činnost kolem tohoto výrobku, abyste zabránili popálení a jiným úrazům.

### Bezpečná obsluha tohoto výrobku



**NEBEZPEČÍ! Nedodržení těchto pokynů bude mít za následek smrt nebo vážné zranění.**

### Nebezpečí otravy oxidem uhelnatým

- Tento výrobek nikdy nepoužívejte v interiéru. Spalováním zkapalněného plynu vzniká oxid uhelnatý, který se hromadí uvnitř uzavřených prostor.

### Nebezpečí udušení

- Provoz tohoto výrobku s plynem v nevětraném prostoru vede k nedostatku kyslíku v tomto prostoru.
- Přístroj nepoužívejte v nevětraných prostorech, jako jsou např. uzavřené místnosti, stany, předstany, motorová vozidla, obytné vozy, karavany nebo interiéry plavidel, jacht, člunů a kabiny nákladních vozidel.
- Používejte pouze venku.
- Nepoužívejte jako topidlo.



## **VÝSTRAHA! Nedodržení těchto varování by mohlo mít za následek smrt nebo vážné zranění.**

### **Nebezpečí výbuchu**

- Tento výrobek se smí používat pouze v nadzemním venkovním prostředí s přirozeným větráním a bez mrtvých prostor, v němž jsou úniky plynu a produkty spalování rychle rozptýleny větrem a přirozenou konvekcí.
- Tento výrobek nepoužívejte, pokud netěsní, je poškozen nebo nefunguje správně.
- Do blízkosti tohoto výrobku neumísťujte chemikálie, hořlavé materiály ani nestříkejte aerosoly.
- Nikdy nekontrolujte úniky plynu otevřeným plamenem.
- Pokud cítíte plyn:
  - Nepokoušejte se výrobek zapálit.
  - Uhaste otevřené plameny.
  - Odpojte od přívodu plynu.
  - Plynovou instalaci nechte zkontrolovat odbornou firmou.
- Plynovou kartuši připojujete a odpojíte venku mimo dosah otevřených plamenů, zapalovacího plamene nebo jiného zdroje zapálení, a to jen když je výrobek ochlazený na dotek.
- Zkontrolujte, zda je na místě a v dobrém stavu těsnění mezi tímto výrobkem a plynovou kartuší.
- Tento výrobek nepoužívejte, pokud je těsnění poškozené nebo opotřebené.



## **UPOZORNĚNÍ! Nedodržení těchto upozornění by mohlo vést k lehkému nebo středně závažnému úrazu.**

### **Nebezpečí požáru**

- Tento výrobek neprovozujte ve vzdálenosti do 100 cm od hořlavého materiálu včetně stěn a stropu.
- Na tento výrobek nepokládejte žádné předměty s výjimkou hrnců a pánví ani je o přístroj neopírejte.
- Tento výrobek neumísťuje do blízkosti hořlavých materiálů (papíru, suchého listí, textilu).
- Hořlavé předměty udržujte v bezpečné vzdálenosti od hořáků.
- V případě požáru vypněte přívod plynu.

### **Nebezpečí popálení**

- Tento výrobek během používání nepřemisťujte.
- Při manipulaci s horkými součástmi používejte ochranné rukavice.

- Dříve než se tohoto výrobku dotknete holýma rukama, nechte je řádně vychladnout.
- Přístupné části mohou být velmi horké. Malé děti udržujte mimo dosah.
- Požívání alkoholu nebo užívání léků na předpis či volně prodejných léků může zhoršit vaši schopnost řádně sestavit nebo bezpečně obsluhovat tento výrobek.

### **Nebezpečí ohrožení zdraví**

- Tento výrobek používejte, pouze pokud na něj může dohlížet dospělá osoba.

### **Bezpečnostní opatření při manipulaci se zkapalněným plynem**



## **VÝSTRAHA! Nedodržení těchto varování by mohlo mít za následek smrt nebo vážné zranění.**

- Po použití vždy odpojte kartuši se zkapalněným plynem.
- **Nikdy** nevkládejte ani nevyjímejte plynovou kartuši uvnitř místnosti, ve špatně větraných prostorech, v blízkosti jiných osob, zdrojů tepla nebo pokud je přístroj stále teplý.
- Plynové kartuše skladujte mimo dosah topných nebo kuchyňských přístrojů a tepelných zdrojů v dobře větraném místě a mimo dosah dětí.
- **Nikdy** neskladujte plynové kartuše na nevětraných místech nebo pod úrovní podlahy (nálevkovité vybrání v podlaze).
- **Nikdy** neskladujte plynové kartuše v budovách, jako jsou garáže.
- Plynové kartuše neukládejte na bok.
- Plynové kartuše chraňte před přímým slunečním zářením. Teplota by neměla překročit 50 °C.

## **Použití v souladu s účelem**

Přenosný plynový gril SIZZLE je vhodný pro:

- Venkovní grilování

Přenosný plynový gril SIZZLE **není** vhodný pro:

- Používání jako topné zařízení,
- Provoz v uzavřených budovách, stanech nebo předstanech,
- Provoz v karavanech, obytných vozidlech nebo na lodích.

Tento výrobek je vhodný pouze k určenému účelu a použití v souladu s tímto návodem.

Tento návod poskytuje informace, které jsou nezbytné pro řádnou instalaci a/nebo provoz výrobku. Nedostatečná instalace a/nebo nesprávný provoz či údržba povedou k neuspokojivému výkonu a možné závadě.

Výrobce nepřijímá žádnou odpovědnost za jakékoli zranění nebo poškození výrobku vyplývající z následujícího:

- Nesprávné sestavení nebo připojení včetně nadměrného napětí
- Nesprávná údržba nebo použití jiných náhradních dílů než původních dílů dodaných výrobcem
- Změna výrobku bez výslovného souhlasu výrobce
- Použití k jiným účelům, než jsou popsány v tomto návodu

Společnost Kampa si vyhrazuje právo změnit vzhled a specifikace výrobku.

## Technický popis

Tento přenosný plynový gril je vybaven jedním hořákem.

Tento gril je určen k připojení k plynové kartuši butanu Kampa (č. výr. 9120000991, není součástí dodávky) nebo jiným kartuším P220 v souladu s normou EN 417.

## Bezpečnostní přístroj

Tento gril je vybaven bezpečnostním přístrojem, který přeruší tok plynu, pokud se tlak v kartuši příliš zvýší (například kvůli přehřátí).

Je-li kartuše vyhozena z regulátoru, nepřipojujte ji znovu, před dalším použitím nechejte gril zcela vychladnout.

## Části a ovládací prvky

Č. na obr. 1, strana 3	Označení
1	Hořák
2	Kryt kartuše z nerez oceli
3	Ovládací panel

Č. na obr. 1, strana 3	Označení
4	Ovládací knoflík vysoká/nízká úroveň s piezo zapalováním
5	Páčka kartuše
6	Skříň
7	Rošt

## Použití tohoto výrobku



### UPOZORNĚNÍ! Nebezpečí popálení

- Ruce, obličej a vlasy udržujte v bezpečné vzdálenosti od hořáků.
- Při zapalování nebo používání tohoto výrobku nenoste volné oblečení a nemějte dlouhé vlasy volné.
- Děti a zvířata udržujte v bezpečné vzdálenosti.
- Pozorně sledujte veškerou činnost kolem tohoto výrobku, abyste zabránili popálení a jiným úrazům.
- Výrobek během používání nepřemisťujte.
- Nedotýkejte se horkých částí výrobku během použití a po něm.
- K manipulaci s kuchyňskými spotřebiči použijte tepelně odolné rukavice.
- Při vaření použijte pevné kuchyňské náčiní s dlouhou rukojetí.
- Před uložením nechejte přístroj řádně vychladnout.
- Po použití vždy odpojte kartuši se zkapalněným plynem.

► Dodržujte uvedené bezpečnostní pokyny (obr. 2, strana 3).

## Umístění výrobku

Při výběru místa pro postavení tohoto výrobku dodržujte následující pokyny:

- Výrobek umístěte venku.
- Místo musí být dobře odvětrávané. Přístroj neumísťujte do hlubokých míst, aby se v nich nehromadil plyn.

- Výrobek chráňte před větrem a přímým průvanem.
- Podklad musí být pevný, rovný a stabilní.
- Výrobek nikdy neumísťujte do blízkosti hořlavých materiálů ani na ně, a to ani při ochlazování. Dodržujte vzdálenost alespoň 100 cm od hořlavých materiálů.
- Výrobek musí stát na základně, která odolává teplotě min. 80 °C. Kryt se během používání může velmi zahřívat.
- Dodržujte bezpečnostní pokyny, viz kap. „Bezpečnostní opatření při manipulaci se zkapalněným plynem“ na strani 83.

## Vložení plynové kartuše



### VÝSTRAHA! Nebezpečí výbuchu

Zkontrolujte, zda je těsnění (obr. 2 4. A, strana 4) nasazeno a v dobrém stavu.

1. Postupujte podle obrázku (obr. 3, strana 4).
2. Nevyvíjejte nadměrnou sílu. Pokud se pojistná páčka kartuše nestlačí dolů, zkontrolujte polohu drážky (obr. 3 4. B, strana 4).
3. Uslyšíte-li syčení, plynová kartuše nebyla vložena správně. Uvolněte pojistnou páčku kartuše a umístěte kartuši znovu.

## Zapálení hořáku výrobku



### VÝSTRAHA! Nebezpečí ohrožení zdraví

Když se výrobek používá, nenechávejte ho bez dozoru.

1. Postupujte podle obrázku (obr. 4, strana 4).
2. Pokud se hořák nezapálí, postup zapalování zopakujte.

## Vyjmutí plynové kartuše



### VÝSTRAHA! Nebezpečí ohrožení zdraví

- Výrobek nepřevážte ani neskladujte s vloženou plynovou kartuší.
- Plynovou kartuši vyjímajte v době větraném místě.
- Ujistěte se, že v blízkosti nejsou otevřené plameny.
- Plynovou kartuši vyjímajte, pouze když je výrobek vypnutý a ochladil se.

Kartuši lze odpojit, i když zbylo určité množství plynu.

1. Postupujte podle obrázku (obr. 5, strana 5).
2. Zkontrolujte obsah kartuše protřepáním a poslechem, zda neuniká zkapalněný plyn.
3. Nasadte zpět ochrannou krytku a plynovou kartuši uložte na chladném, suchém a dobře větraném místě mimo dosah dětí.
4. Zkontrolujte stav těsnění (obr. 4 4. A, strana 4). Je-li materiál zkřehlý nebo porézní, nechejte těsnění vyměnit odborníkem.

## Přemístění a skladování výrobku



### VÝSTRAHA! Nebezpečí ohrožení zdraví

Přístroj nepřevážte ani neskladujte s vloženou plynovou kartuší.

Postupujte takto:

1. Vypněte výrobek.
2. Výrobek nechejte zcela vychladnout.
3. Z výrobku vyjměte plynovou kartuši (viz kap. „Vyjmutí plynové kartuše“ na strani 85).
4. Vycištěte výrobek (viz kap. „Čištění a péče“ na strani 85).
5. Přístroj skladujte na rovném, stabilním místě mimo dosah dětí.

## Čištění a péče

Vyčistěte výrobek po každém použití:

1. Ujistěte se, že je výrobek vychladlý.
2. Z výrobku vyjměte plynovou kartuši.

- Povrchy výrobku omyjte horkou mýdlovou vodou (obr. **6**, strana 6).
- Hořák pravidelně kontrolujte, zda neobsahuje nečistoty, jako je hmyz nebo zbytky jídla. Očistěte jej kartáčem.

## Odstraňování poruch a závad

Porucha	Náprava
Žádný plyn	Zkontrolujte, zda byla plynová kartuše řádně vložena.  Plynová kartuše je prázdná (ověřte protřepáním kartuše).  Venkovní teplota je nižší než 4 °C, přesuňte do teplejšího prostředí.
Žádné zapálení	Hlavu hořáku očistěte kartáčem.

## Technické údaje

	Sizzle (přenosný plynový gril)
Kategorie plynu:	Butan
Typ plynové kartuše:	P220
Kategorie výrobku:	I <sub>3B</sub> , přímý tlak
Zapalování:	Piezo
Teplný příkon hořáku:	2,3 kW (160 g/h)
Rozměry (V x Š x H):	372 x 260 x 123 mm
Hmotnost:	1,75 kg
Hmotnost s přenosným kuffíkem	2,8 kg
Certifikace:	

## Odpovědnost za vady

Na výrobek je poskytována záruka v souladu s platnými zákony. Pokud je výrobek vadný, kontaktujte pobočku výrobce ve vaší zemi nebo svého prodejce (viz [kampaoutdoors.com/store-locator](http://kampaoutdoors.com/store-locator)). K vyřízení opravy nebo záruky nezapomeňte odešlat následující dokumenty:

- Kopie účtenky s datem zakoupení
- Uvedení důvodu reklamace nebo popis vady

## Likvidace

► Obalový materiál likvidujte v odpadu určeném k recyklaci.



Jakmile výrobek zcela vyřadíte z provozu, informujte se v příslušných recyklačních centrech nebo u specializovaného prodejce o příslušných předpisech o likvidaci odpadu.

**Fontos:**

A termék mindenkor szakszerű telepítése, használata és karbantartása érdekében kérjük figyelmesen olvassa el az ebben a termék kézikönyvben található utasításokat, irányelveket és figyelmeztetéseket, valamint mindig tartsa be ezeket. Ezt az útmutatót a termék közelében KELL tartani.

A termék használatba vételével Ön kijelenti hogy figyelmesen elolvasta az összes utasítást, irányelvet és figyelmeztetést, valamint megértette és elfogadja az itt leírt szerződési feltételeket. Ön elfogadja, hogy kizárólag a rendeltetésének megfelelő célra és a jelen termék kézikönyvben leírt útmutatásoknak, irányelveknek és figyelmeztetéseknek, valamint a hatályos törvényeknek és szabályozásoknak megfelelően használja ezt a terméket. Az itt leírt utasítások és figyelmeztetések elolvasásának és betartásának elmulasztása saját és mások sérüléséhez, a termék vagy a közelben található más anyagi javak károsodásához vezethet. Ez a termék kézikönyv és a benne található utasítások, irányelvek és figyelmeztetések, valamint a kapcsolódó dokumentációk módosulhatnak és frissülhetnek. Naprakész termékinformációk érdekében kérjük látogasson el a következő honlapra: [kampaoutdoors.com](http://kampaoutdoors.com).

**Szimbólumok magyarázata****VESZÉLY!**

**Biztonsági útmutatás:** Veszélyes helyzetet jelöl, amely súlyos sérülést vagy halált okoz, ha nem kerülik el.

**FIGYELMEZTETÉS!**

**Biztonsági útmutatás:** Veszélyes helyzetet jelöl, amely súlyos sérülést vagy halált okozhat, ha nem kerülik el.

**VIGYÁZAT!**

**Biztonsági útmutatás:** Veszélyes helyzetet jelöl, amely könnyű vagy mérsékelt sérülést okozhat, ha nem kerülik el.

**Biztonsági útmutatások****Alapvető biztonság**

**FIGYELMEZTETÉS! Ezeknek a figyelmeztetéseknek a figyelmen kívül hagyása súlyos, vagy halálos sérüléshez vezethet.**

**Robbanásveszély**

- Ezen a készüléken csak szakember végezhet javításokat. A szakszerűtlen javítások jelentős veszélyeket okozhatnak.
- Ne módosítsa ezt a terméket.
- A termék egyik alkatrészét se távolítsa el illetve ne cserélje ki.

- Ezt a terméket Kampa bután gázpatronnal (cikksz. 9120000991), vagy az EN 417 szabványának megfelelő egyéb P220 patronnal kell használni. Más típusú gázpalackokkal történő használat kockázatos lehet.



**VIGYÁZAT! Ezeknek a felhívásoknak a figyelmen kívül hagyása könnyű vagy mérsékelt sérüléshez vezethet.**

**Tűzveszély**

- Ezt a terméket csak felnőtt személyek üzemeltethetik.
- Használat közben soha ne hagyja felügyelet nélkül ezt a terméket.
- Tartson készenlétben egy tűzoltókészüléket, vagy más tűzoltásra alkalmas eszközt.

**Égési sérülés veszélye**

- Kezét, arcát és haját tartsa távol az égőfejektől.
- A termék meggyújtása vagy használata során ne viseljen a testtől elálló ruházatot és szabadon leülő frizurát.
- Tartsa biztonságos távolságban a gyermekeket és a háziállatokat.
- Az égési és egyéb sérülések megelőzése érdekében gondosan felügyelje az összes tevékenységet a termék körül.

**A termék biztonságos üzemeltetése**

**VESZÉLY! Ezeknek az útmutatásoknak a figyelmen kívül hagyása súlyos vagy halálos sérüléshez vezet.**

**Szénmonoxid mérgezés veszélye**

- Ezt a terméket tilos beltérben használni. A folyékony gáz égése során szénmonoxid keletkezik, amely a zárt helyiségekben felhalmozódik.

**Fulladásveszély**

- Ha rosszul szellőző helyeken üzemelteti ezt a terméket, az oxigénhiányt okozhat az adott területen.
- Olyan rosszul szellőző helyeken mint például zárt helyiségek, sátrak, elősátrak, tehergépjárművek, lakókocsik, lakóautók, vagy vitorlášhajók, jachtok, hajók, és tehergépjármű-fülkék belsejében, ne üzemeltesse ezt a terméket.
- Csak kültéri használatra alkalmas.
- Fűtési célra használni tilos.



**FIGYELMEZTETÉS! Ezeknek a figyelmeztetéseknek a figyelmen kívül hagyása súlyos, vagy halálos sérüléshez vezethet.**

### Robbanásveszély

- A terméket csak földszint feletti, nyitott, természetes szellőzéssel rendelkező, pangó levegőjű területekkel nem rendelkező helyszíneken szabad használni, ahol a termék gázszivárgást és az égéstermékeket a szél és a természetes légáramlás gyorsan eloszlatja.
- Ha a termék szivárog, meghibásodott, vagy nem működik megfelelően, akkor nem használja azt.
- A termék mellé ne helyezzen vegyszereket, tűzveszélyes anyagokat, vagy aeroszol sprayket.
- Soha ne ellenőrizze a termék gázszivárgását nyílt lánggal.
- Gázszag érzékelése esetén:
  - Ne kísérelje meg begyűjtani ezt a terméket.
  - Oltson el minden nyílt lángot.
  - Válassza le a terméket a gázellátásról.
  - Egy szakértő vállalattal ellenőriztesse a gázberendezést.
- A gázpatront csak kültéren, nyílt lángtól, őrlángtól, vagy más gyújtóforrástól távol csatlakoztassa, vagy válassza le, és csak akkor ha a termék már kihűlt.
- A gázpatron használata előtt ellenőrizze, hogy a készülék és a gázpatron közötti tömítés a helyén van-e és megfelelő állapotú-e.
- Ha a tömítés elhasználódott, vagy sérült, akkor ne használja a terméket.



**VIGYÁZAT! Ezeknek a felhívásoknak a figyelmen kívül hagyása könnyű vagy mérsékelt sérüléshez vezethet.**

### Tűzveszély

- Ne üzemeltesse ezt a terméket bármilyen gyúlékony anyaghoz 100 cm-nél közelebb, ideértve a falakat és a plafont is.
- A főzéshez használt edényeken és serpenyőkön kívül más tárgyakat ne helyezzen a termékre.
- Ne helyezze a terméket gyúlékony anyagok (papír, száraz levelek, textíliák) közelébe.
- A gyúlékony tárgyakat tartsa távol az égőfejtől.
- Tűz esetén zárja el a gázellátást.

### Égési sérülés veszélye

- Használat közben nem mozgassa ezt a terméket.

- A forró alkatrészek kezelésekor használjon védőkesztyűt.
- Pusztá kézzel történő megérintés előtt hagyja lehűlni a terméket.
- A hozzáférhető részek nagyon forróak lehetnek. A kisgyermeket tartsuk távol tőle.
- Az alkohol, a vényköteles és nem vényköteles gyógyszerek hatása csökkentheti a termék helyes összeszerelésének, vagy üzemeltetésének képességét.

### Egészségkárosodás veszélye

- A terméket csak felnőtt felügyelet mellett üzemeltesse.

### Folyékony gáz kezelésére vonatkozó biztonsági óvintézkedések



**FIGYELMEZTETÉS! Ezeknek a figyelmeztetéseknek a figyelmen kívül hagyása súlyos, vagy halálos sérüléshez vezethet.**

- Használat után mindig válassza le a folyékony gázt tartalmazó patronát.
- Beltérben, rosszul szellőző helyeken, más személyek közelében, hőforrások közelében, vagy ha a készülék még meleg, **tilos** csatlakoztatni vagy leválasztani a gázpatront.
- A folyékony gázt tartalmazó patronokat mindig fűtő-, vagy főzőberendezésektől és más hőforrásoktól elzárva, jól szellőző területen, gyermekektől elzárva tárolja.
- **Soha** ne tárolja a gázpatronokat szellőzés nélküli helyeken vagy a talajszint alatt (tölcsérszerű bemélyedésekben).
- **Soha** ne tárolja a gázpatronokat épületekben, például garázsban.
- Ne tárolja a gázpatronokat az oldalukra fektetve.
- Védje a gázpatronokat a közvetlen napsugárzástól. A hőmérséklet ne haladjon meg az 50 °C-ot.

### Rendeltetésszerű használat

A hordozható gázüzemű SIZZLE grill a következőkre alkalmas:

- Grillezés kültéren

A hordozható gázüzemű SIZZLE grill a következőkre **nem** alkalmas:

- Használat fűtőkészüléként
- Üzemeltetés zárt épületekben, sátrakban, vagy elősátrakban



- Üzemeltetés lakókocsokban, lakóautókban vagy hajókon

Ez a termék az itt leírt utasításoknak megfelelő rendeltetészerű használatra alkalmas.

Ez a kézikönyv olyan információkat nyújt, amelyek a termék szakszerű telepítéséhez és/vagy üzemeltetéséhez szükségesek. A hibás telepítés és/vagy a szakszerűtlen üzemeltetés vagy karbantartás elégtelen teljesítményhez és potenciálisan meghibásodáshoz vezethet.

A gyártó nem vállal felelősséget a termék olyan károsodásáért, vagy sérülésekért, amelyek a következőkre vezethetők vissza:

- Hibás összeszerelés vagy csatlakoztatás, ideértve a túlfeszültséget is
- Helytelen karbantartás, vagy a gyártó által szállított eredeti cserealkatrészekről eltérő cserealkatrészek használata
- A termék kifejezett gyártói engedély nélküli módosítása
- Az útmutatóban leírt céloktól eltérő felhasználás

A Kampa fenntartja a termék megjelenésének és specifikációjának módosítására vonatkozó jogát.

## Műszaki leírás

Ez a hordozható gázgrill egy égőfejrel rendelkezik.

Ez a grillező egy Kampa bután gázpatronhoz (cikksz. 9120000991, a csomag nem tartalmazza), vagy az EN 417 szabványnak megfelelő más P220 patronokhoz történő csatlakoztatásra készült.

## Biztonsági berendezés

Ez a grillező el van látva egy olyan biztonsági berendezéssel, amely elzárja a gáz áramlását, ha nyomás a patronban túlságosan megemelkedik (például túlmelegedés miatt).

Ha a berendezés kilöki a patront a szabályozóból, ne csatlakoztassa ismét a patron, további használat előtt hagyja teljesen lehűlni a grillezőt.

## Alkatrészek és szabályozók

Sz. itt: <b>1.</b> ábra, <b>3.</b> oldal	Megnevezés
1	Égőfej
2	Rozsdamentes acél patronfedél
3	Kezelőpanel
4	Magas/alacsony szabályozógomb piezo gyújtással
5	Patron kar
6	Készülékház
7	Sütőrács

## A termék használata



### VIGYÁZAT! Égési sérülés veszélye

- Kezét, arcát és haját tartsa távol az égőfejtől.
- A termék meggyújtása vagy használata során ne viseljen a testtől elálló ruházatot és szabadon lelógó frizurát.
- Tartsa biztonságos távolságban a gyermekeket és a háziállatokat.
- Az égési és egyéb sérülések megelőzése érdekében gondosan felügyelje az összes tevékenységet a termék körül.
- Használat közben nem mozgassa a terméket.
- Használat közben és után ne érintse meg a termék forró alkatrészeit.
- A sütőberendezések kezeléséhez viseljen hőálló kesztyűt.
- A sütéshez vastag, hosszú nyelű konyhai eszközöket használjon.
- Tárolás előtt hagyja megfelelően kihűlni a terméket.
- Használat után mindig válassza le a folyékony gázt tartalmazó patron.

- Tartsa be a bemutatott biztonsági utasításokat (**2.** ábra, 3. oldal).

## A termék elhelyezése

A termék felállítási helyének kiválasztásakor vegye figyelembe a következő útmutatásokat:

- A terméket kültéren állítsa fel.
- A helynek jól kell szellőzőnek kell lennie. A gázok felhalmozódásának elkerülése érdekében ne helyezze mélyebben fekvő helyre a terméket.
- Védje a terméket a szétlőtől és a közvetlen huzattól.
- A talajnak szilárdnak, síknak és stabilnak kell lennie.
- Tilos a terméket tűzveszélyes anyagokra, vagy ezek mellé helyezni, még lehűlés idejére sem. A tűzveszélyes anyagoktól tartson legalább 100 cm biztonsági távolságot.
- A terméknek egy olyan alsó részen kell állnia, amely legalább 80 °C-ot elvisel. Használat közben a készülék háza nagyon felforrósodhat.
- Vegye figyelembe a biztonsági útmutatásokat, lásd: „Folyékony gáz kezelésére vonatkozó biztonsági óvintézkedések” fejr., 88. oldal.

## A gázpatron ellenőrzése



### FIGYELMEZTETÉS! Robbanásveszély

Ellenőrizze, hogy a tömítés (2. ábra 4. A, 4. oldal) a helyén van-e és jó állapotú-e.

1. Az ábrán bemutatott módon járjon el (3. ábra, 4. oldal).
2. Ne fejtse ki túl nagy erőt. Ha nem nyomható le a patron lezáró karja, ellenőrizze a bevágás helyzetét (3. ábra 4. B, 4. oldal).
3. Ha sziszegő hangot hall, akkor a patron beillesztése nem megfelelő. Oldja ki a patron lezáró karját és helyezze be újra a patron.

## A termék begyűjtése



### FIGYELMEZTETÉS! Egészségkárosodás veszélye

Használat közben soha ne hagyja felügyelet nélkül a terméket.

1. Az ábrán bemutatott módon járjon el (4. ábra, 4. oldal).

2. Ha nem gyullad meg az égőfej, ismételje meg a begyűjtési műveletet.

## A gázpatron eltávolítása



### FIGYELMEZTETÉS! Egészségkárosodás veszélye

- Beillesztett patronnal ne szállítsa, vagy tárolja a terméket.
- A gázpatron egy jól szellőző helyen távolítsa el.
- Gondoskodjon róla, hogy ne legyen nyílt láng a közelben.
- A gázpatron csak akkor távolítsa el, ha a termék ki van kapcsolva, és lehűlt.

A patron akkor is le lehet váltani ha van benne még némi gáz.

1. Az ábrán bemutatott módon járjon el (5. ábra, 5. oldal).
2. Rázással és a folyékony gáz hangjának figyelésével ellenőrizze a patron tartalmát.
3. Helyezze vissza a védőkupakor és egy hűvös, száraz, jól szellőző és gyermekektől elzárt helyen tárolja a gázpatron.
4. Ellenőrizze a tömítés állapotát (4. ábra 4. A, 4. oldal). Ha az anyaga törékeny vagy lyukas, szakemberre cseréltesse ki a tömítést.

## A termék mozgatása és tárolása



### FIGYELMEZTETÉS! Egészségkárosodás veszélye

Beillesztett patronnal ne szállítsa, vagy tárolja a készüléket.

A következő módon járjon el:

1. Kapcsolja ki a terméket.
2. Hagyja teljesen lehűlni a terméket.
3. Távolítsa el a gázpatron a termékből (lásd: „A gázpatron eltávolítása” fejr., 90. oldal).
4. Tisztítsa meg a terméket (lásd: „Tisztítás és karbantartás” fejr., 91. oldal).
5. A készüléket sík, stabil helyen tárolja, gyermekektől elzárva.

## Tisztítás és karbantartás

Minden használat után tisztítsa meg a terméket:

1. Biztosítsa, hogy a termék hideg legyen.
2. Távolítsa el a gázpatront a termékből.
3. Meleg szappanos vízzel mossa le a termék felületeit (6. ábra, 6. oldal).
4. Rendszeresen ellenőrizze az égőfejet és nézze meg hogy nincsen-e rajta szennyeződés, például rovarok vagy élelmiszer maradék. Egy kefével tisztítsa meg.

## Hibaelhárítás

Hiba	Megoldás
Nincs gázellátás	Ellenőrizze, hogy a gázpatron beillesztése megfelelő-e. A gázpatron üres (ellenőrizze a patron megrázásával). A külső hőmérséklet 4 °C alatt van, menjen melegebb környezetbe.
Nincs gyújtás	Egy kefével tisztítsa meg az égőfejet.

## Szavatosság

A termékre a törvény szerinti szavatossági időszak érvényes. Amennyiben a termék hibás, lépjen kapcsolatba a gyártó helyi képviselőjével (lásd: [kampaoutdoors.com/store-locator](http://kampaoutdoors.com/store-locator)) vagy a kereskedővel.

A javításhoz, illetve a garancia adminisztrációhoz a következő dokumentumokat kell mellékelnie a termék beküldésekor:

- A számla vásárlási dátummal rendelkező másolatát
- A reklamáció okát vagy a hibát tartalmazó leírást

## Ártalmatlanítás

- A csomagolóanyagot lehetőleg a megfelelő újrahasznosítható hulladék közé tegye.



Ha a terméket véglegesen kivonja a forgalomból, kérjük, tájékozódjon a legközelebbi hulladékártalmatlanító központról vagy a szakkereskedőjénél az idevonatkozó ártalmatlanítási előírásokkal kapcsolatban.

## Műszaki adatok

	Sizzle (hordozható gázgrill)
Gáz kategória:	Bután
Gázpatron típusa:	P220
Termékkategória:	I <sub>3B</sub> , közvetlen nyomás
Gyújtás:	Piezo
Égőfej hőteljesítménye:	2,3 kW (160 g/h)
Méret (szélesség x magasság x mélység):	372 x 260 x max 123 mm
Súly:	1,75 kg
Súly hordozótáskával együtt:	2,8 kg
Tanúsítvány:	



Together outdoors

[kampaoutdoors.com](https://kampaoutdoors.com)

Part of the Dometic Group

We distribute our products in around 100 markets. Please ask for your contact point or check the web, [kampaoutdoors.com](https://kampaoutdoors.com)

Manufacturer: Dometic UK Awnings Limited, Witham, Essex, UK

Importer EU: Dometic Germany GmbH, Hollefeldstraße 63, 48282 Emsdetten, Germany