

HYUNDAI

INVERTER AGGREGAT

BRUKERHÅNDBOK

Modell: HYI000Si

4-taktsmotor

Originale instruksjoner

Produsert med lisens fra HYUNDAI Corporation

INNHOOLD

01 Sikkerhetsinformasjon.....	03	08 Vedlikehold.....	20
02 Plassering av sikkerhetssymboler.....	05	1) Bytt olje.....	20
03 Identifikasjon av de ulike delene	06	2) Vedlikehold av luftrenseren	21
1) Kontrollpanel.....	07	3) Vedlikehold av tennpluggen	23
1) ECON.SW	07	4) Vedlikehold av gnistfangeren.....	24
2) Timeteller.....	08	09 Transport/lagring.....	26
04 Kontroller som må utføres før bruk.....	09	10 Feilsøking.....	28
1) Sjekk oljenivået.....	09	11 Tekniske spesifikasjoner.....	29
2) Kontroller drivstoffnivået	10	12 Koblings skjemaer.....	30
3) Sjekk luftrenseren	11	13 Vedlegg.....	31
05 Oppstart av motoren.....	12	1) Miljøkorrigeringer.....	31
06 Bruke aggregatet.....	14	2) Støy og tilgang	32
1) Bruk av likestrøm.....	15	14 Forbrukerinformasjon.....	33
2) Bruk av vekselstrøm	17		
3) Uttaksindikator og varsel om overbelastning	17		
4) Oljevarslingsystem.....	18		
07 Stoppe motoren.....	19		









I. SIKKERHETSINFORMASJON

Les følgende informasjon nøye av hensyn til egen sikkerhet, og sikkerheten for eiendom og eiendeler.

ADVARSEL

- Les og forstå bruksanvisningen før aggregatet tas i bruk.
- Eksosen fra motoren inneholder giftig karbonmonoksid. Bruk aggregatet i ventilerte omgivelser.
- Ikke berør den varme lyddemperen mens aggregatet er i gang, eller før den kjøles ned.
- Bensin er en eksplosiv og brennbar væske, ved påfylling må aggregatet stoppes og holdes borte fra gnist, sigaretter og brannkilder.
- Ikke koble til bygningens elektriske system eller til andre generatorer, for å unngå elektriske støt og branner.
- Mens den er i drift, må aggregatet holdes på minst én meters avstand fra bygninger og fra andre elektriske apparater.
- Plasser aggregatet på en jevn overflate for å unngå at den velter, eller at det søles ut bensin."
- Barn og kjæledyr skal holdes borte fra området der aggregatet brukes.
- Ikke bruk aggregatet med våte hender.
- Aggregatet må skjermes fra regn, fuktighet og snø.
- Plasser aggregatet minst 1 m fra bygninger eller annet utstyr under drift.
- Betydelig reparasjonsarbeid skal kun utføres av en profesjonelt utdannet person.
- Ikke bruk aggregatet til arbeid under jorden
- Ikke bruk aggregatet i potensielt eksplosive omgivelser
- Bruk personlig verneutstyr når du bruker eller vedlikeholder aggregatet: Hansker, maske, ørepropper

SIKKERHETSSYMBOL:

ADVARSEL 		ADVARSEL 	
	<ul style="list-style-type: none"> -Ikke fyll drivstoff mens aggregatet er i bruk. -Ikke fyll drivstoff mens du røyker eller i nærheten av en åpen flamme. - Rengjør det overfylte drivstoffet. - La aggregatet avkjøles før lagring. -Bensin er en eksplosiv og brennbar væske, bruk generatoren utendørs. 		Må ikke kobles til bygningens elektriske system.
			Aggregatet må skjermes fra regn, fuktighet og snø.
	Bruk aldri inne i et hus, eller på steder som ikke er ventilerte (eksos inneholder CO2)		Les brukerhåndboken før bruk.

2. PLASSERING AV SIKKERHETSSYMBOLER

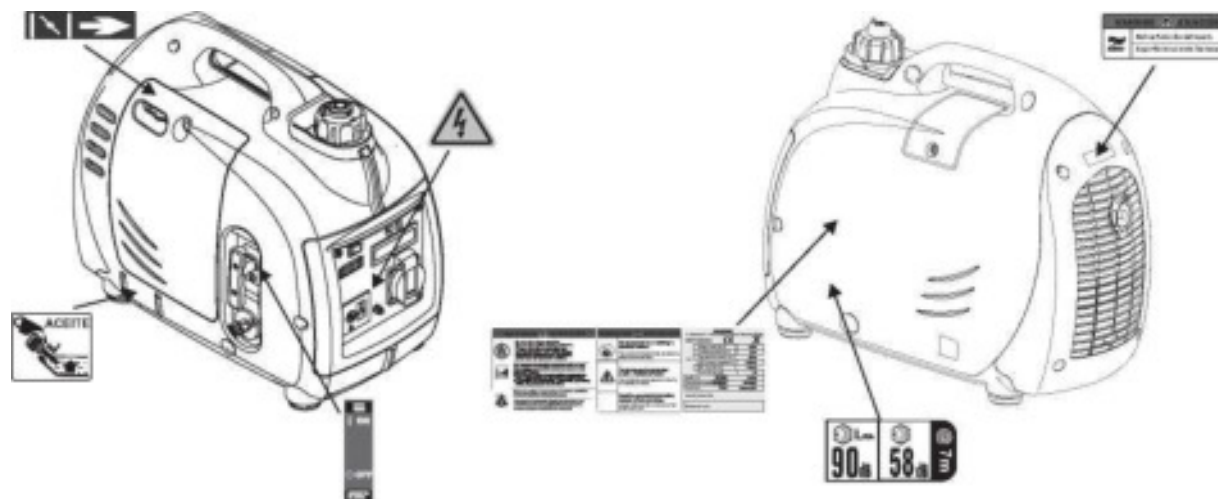

3. IDENTIFIKASJON AV DE ULIKE DELENE

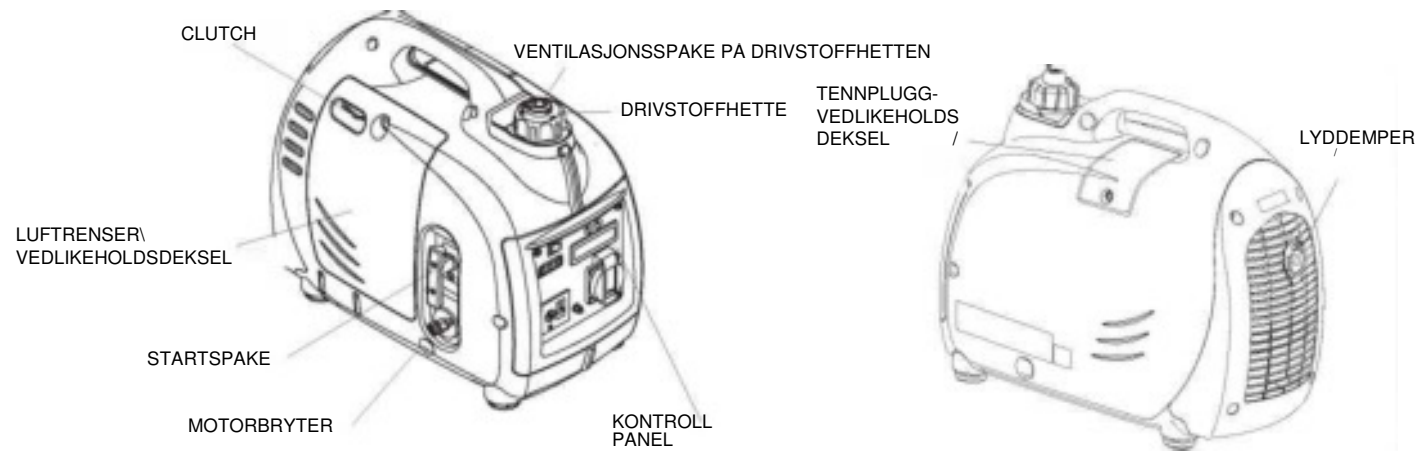

3.1) Kontrollpanel

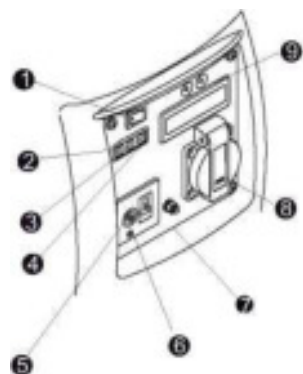

- 1 ECON. SW
- 2 Oljevarselampe (rød)
- 3 Indikatorlys for overbelastning (rødt)
- 4 Uttaks-indikatorlys (grønt)
- 5 Likestrømsbeskytter
- 6 Likestrømskontakt
- 7 Jordingsterminal
- 8 Vekselstrømkontakt
- 9 Timeteller

3.2) ECON.SW (økonomikontrollbryter):

- —Når du slår økonomikontrollbryteren "PÅ" (*), fortsetter motoren automatisk i tomgang når det elektriske apparatet kobles fra, og den vil gå tilbake til riktig hastighet i henhold til elektrisk belastning.
- • "PÅ" (*) anbefales for å minimere drivstofforbruket.

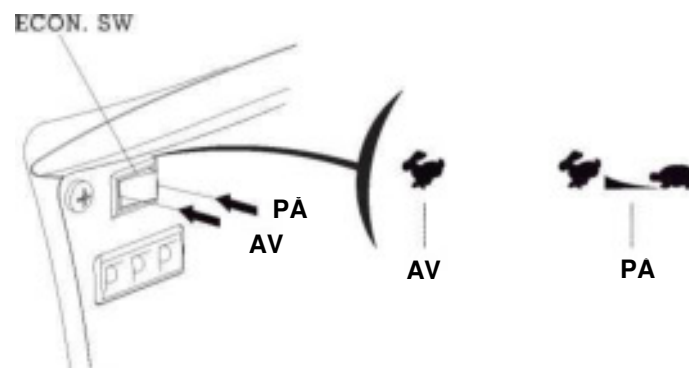

MERK

- • Når et elektrisk apparat med høyt strømforbruk kobles til, vri økonomikontrollbryteren til "AV" (*) for å redusere drastiske endringer i spenningen.
- • Sett økonomikontrollbryteren i "AV" (*) når aggregatet opererer med likestrøm.
- • Koble til både veksel- og likestrøm, vri økonomikontrollbryteren til "ÅV" (*) .

AV (*)

Når økonomikontrollbryteren settes i "AV" (*) går motoren med høyt turtall.

3.3) Timeteller

- • Når beskyttelsesmekanismene er på, er overbelastnings-indikatorlampen (rød) på, "RESET"-knappen kan gjenopprette generatorens uttak, og det er ikke nødvendig å starte motoren i det hele tatt.
- • Trykk og hold "RESET" -knappen nede i ett sekund inntil overbelastningsindikatoren (rødt)

slår seg av, og uttakslampen (grønn) lyser.

- • Dersom det ikke er snakk om overbelastning, bør "RESET"-knappen ikke virke.
- • Trykk på DISP; sett deretter på baklyset
- • Vis spenning/frekvens, motorhastighet, og kumulativ arbeidstid etter tur.

MERK

- • Ingen knapp i 10S, baklyset slås av.

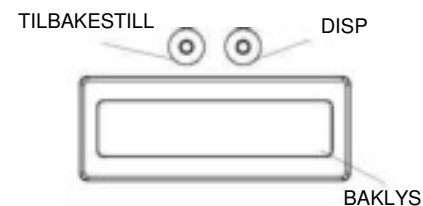

MERK

- • I beskyttet tilstand er uttaksindikatorlampen (grønn) slukket, og overbelastningsindikatoren (rød) lyser.
- • "RESET"-knappen kan brukes fem ganger for hver gang motoren starter. Ellers må du starte motoren på nytt.

4. KONTROLLER SOM MÅ UTFØRES FØR BRUK



Forsikre deg om at aggregatet står på jevn overflate og at den ikke er i gang.

4.1)) Sjekk oljenivået

Fjern oljepåfyllingshetten og rengjør den med en klut. Sett den inn i veivhuset igjen, og ta den ut for å kontrollere oljenivået:

Fyll på motorolje hvis oljenivået i bunnen av oljepåfyllingshetten er redusert.

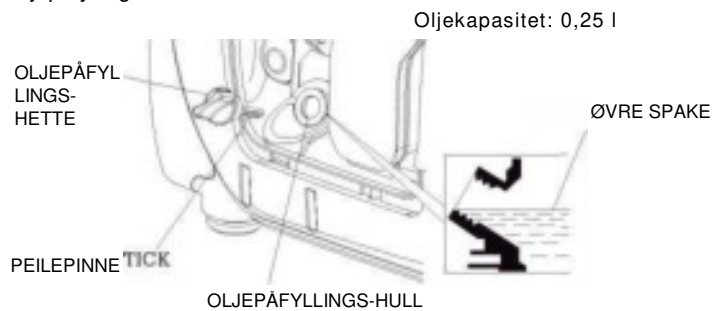

MERK

- • Å bruke olje uten rensesoffer eller 2-takts olje kan forkorte motorens levetid.
- • Bruk motorolje av høy kvalitet med aktive rensesoffer
- • Bruk en 4-takts motorolje som oppfyller eller overgår API-standarder: SG, SF, SAE klebrighets-rangering:

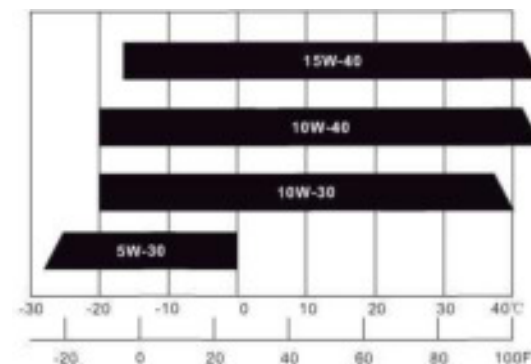

MERK

Bruk og lagre motoroljen forsiktig, unngå å få smuss eller støv i motoroljen.

Det er forbudt å blande forskjellige typer motorolje.

MERK

- • Før motor olje-nivået synker under sikkerhetsgrensen, vil oljevarslingssystemet automatisk slå av motoren. Oljenivå-indikatoren vil da lyse rødt.
- • For å unngå plagsomme uventede stopp, rådes man til å kontrollere motorens oljenivå regelmessig.

4.2) Kontroller drivstoffnivået

Drivstoffanbefaling: Bruk blyfri bensin (Research Oktan nummer 91 eller høyere. Pumpeoktan nummer 86 eller høyere).

Bruk aldri foreldet eller forurenset bensin eller en blanding av olje og bensin.

Unngå å få smuss, støv eller vann i drivstofftanken.

Ikke bruk en bensinblanding som inneholder etanol eller metanol, det vil kunne føre til alvorlig skade på motoren.

DRIVSTOFFHETTE

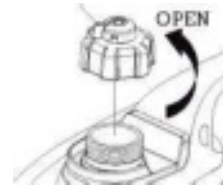

ØVRE GRENSEMERKE



Drivstoffkapasitet: 2,2 l

Advarsel

- • Bensin er ekstremt eksplosiv og brennbar.
- • Rundt påfyllingsområdet og steder der bensin lagres, må røyking og bruk av ild forbys.
- • Ikke fyll tanken for full (ikke over det røde øvre grensemerket). Etter påfylling må du sørge for at drivstoffhetten er godt lukket.
- • Ikke søl bensin fra tanken. (Det må ikke være rester av drivstoff rundt tanken når du starter motoren)
- • Unngå kontakt med hud og unngå å puste inn damp fra drivstoffet.

• • OPPBEVARES UTILGJENGELIG FOR BARN.

4.3) Kontroller luftrenseren

Kontroller luftfilter-elementet for å være sikker på at det er rent og i god stand.

- a. Løsne skruen til luftfilterets vedlikeholdsdeksel, og fjern dekselet.

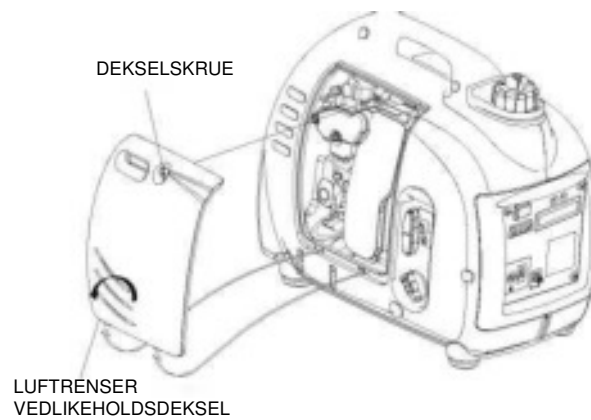

- b. Trykk på klemmen på toppen av luftrenseren.

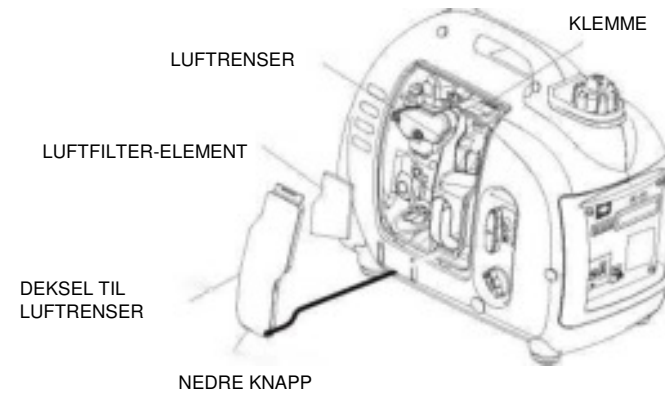

- c. Fjern dekselet på luftrenser.
- d. Kontroller elementet, rengjør eller bytt det om nødvendig.

MERK

- • Ikke kjør motor uten luftfilter-elementet, det vil føre til motorslitasje.

5. OPPSTART AV MOTOREN

MERK

- • Koble fra lasten på vekselstrømmen før du starter motoren.
- • Når man fyller bensin for første gang bør drivstoffbryteren åpnes i ti eller tjue sekunder for deretter å trekkes i 10-20 ganger, slik at det kommer nok drivstoff inn i forgasseren.

5.1) Drei ventilasjonsspaken på drivstoffløkka til "PÅ".

VENTILASJONSSPAKE PÅ DRIVSTOFFHETTEN

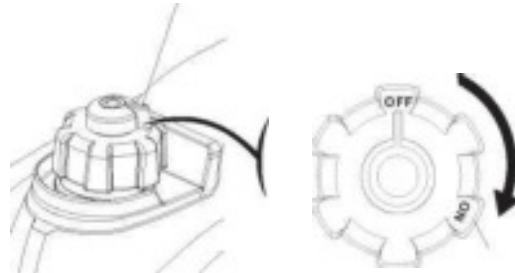

<!!>

MERK

- • Sett ventilasjonsspaken i "AV" under transport av aggregatet.

5.2) Sett motorbryteren i "PÅ".

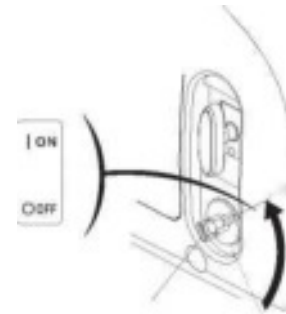

5.3) Flytt chokespaken til "AV".

CHOKESPAKE

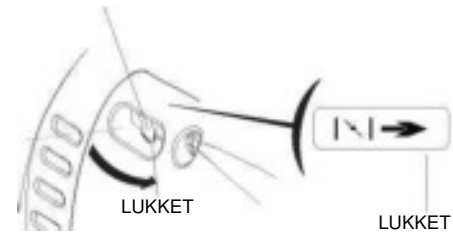

<12>

MERK

- • Ikke sett choken i "AV" stilling når motoren er varm eller temperaturen i omgivelsene er høy.

5.4) Trekk lett i startgrepet til du føler motstand, og trekk deretter raskt mot pilen som vist nedenfor.

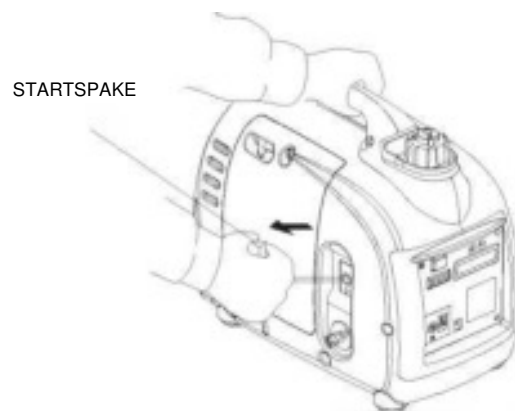
**MERK**

- • Returner startspaken sakte med hånden. Ikke slipp startspaken raskt tilbake.

5.5) Etter å ha startet og varmet opp motoren, sett choken i "ÅPEN" -stilling.

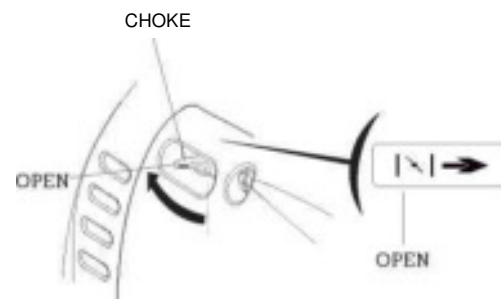
**MERK**

- • Hvis aggregatet stopper og ikke kan startes på nytt, må du først kontrollere oljenivået.

Modifisering av forgasser for bruk i høyder

I betydelig høyder vil den standard luft-drivstoffblanding til forgasseren være for mektig. Ytelsen vil gå ned, og drivstoff-forbruket øke. En veldig fyldig blanding vil også skade tennpluggen, og forårsake hard start.

Hvis aggregatet brukes i høyder, bytt hoveddyse eller juster tomgangsinnstillingene på forgasser skrue

Hvis aggregatet utelukkende brukes over 1000 meter, må du kontakte et autorisert HYUNDAI-servicesenter for å endre forgasser

Aggregatets utgangseffekt bør modifiseres i henhold til høyde og omgivelsestemperatur. Korreksjonsfaktoren viser til 13.

ADVARSEL

- • Hvis forgasseren er modifisert til bruk i høyden, vil luft-drivstoffblandingen være for tynn til bruk i lav høyde. Bruk i lav høyde kan føre til at motoren overopphetes og føre til alvorlig motorskade. Forgasseren må da tilbakestilles til sin opprinnelige tilstand.

6. BRUK AV AGGREGATET

ADVARSEL

- • Pass på å jorde aggregatet dersom det tilkoblede elektriske systemet er jordet.
- • Ikke koble aggregatet til bygningens elektrisk system for å unngå elektriske støt og branner.

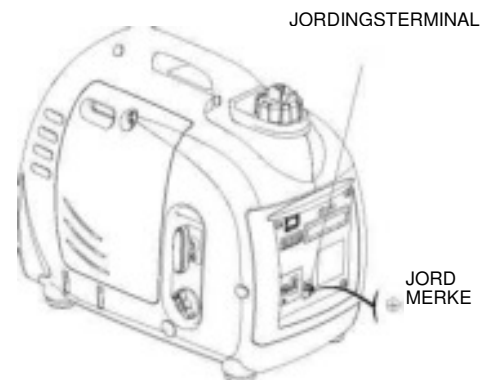

ADVARSEL

- • Dersom aggregatet brukes uten pauser, må man passe på å ikke overskride aggregatets nominelle utgangsstrøm.
 - • Ikke lag parallell- forbindelser med andre aggregater.
 - • Ikke forleng eksosrøret.
 - • Dersom du trenger en skjoteledning, må du passe på å bruke en robust, gummi-belagt, fleksibel ledning (i henhold til IEC245 eller tilsvarende standarder). Lengden på skjoteledningen: 60 m for en ledning på 1,5 mm²; 100 m for en ledning på 2,5 mm².
- • Ikke bruk andre elektriske kabler eller ledninger.

MERK

- Likestrøm-uttaket kan brukes mens vekselstrømmen er i bruk. Hvis du bruker begge samtidig, må du ikke overskride den totale utgangseffekten for vekselstrøm og likestrøm. (Vekselstrøm: 0,9kVA, likestrøm: 5A)
- • De fleste motorinstallasjoner krever høyere watt enn nominell rate i oppstarten.

6.1) Bruk av likestrøm

Likestrøms-kontakten, 15-30V uten belastning, kan bare brukes til å lade 12V batteri.

MERK

- • Når likestrømmen brukes, sett **ECON.SW** i "**AV**" (*).
- 6.1.1) Koble likestrømkontakten til batteripolene med ladekabelen.

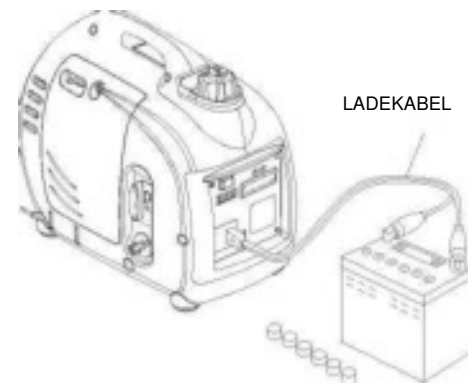

ADVARSEL

- • Før å unngå å at det oppstår gnister ved batteripolene, koble ladekabelen først til batteripolene, og deretter til aggregatet. Koble kabelen fra aggregatet først.
- • Før du kobler ladekabelen til et bilbatteri, må batteriets jordingskabel først kobles fra. En slik koblingsrekkefølge vil forhindre gnister og kortslutning også hvis kabelen ved et uhell kommer i kontakt med bilens ramme eller kropp.

MERK

- • Ikke start bilmotoren mens aggregatet fremdeles er koblet til batteriet, det vil skade aggregatet.
- • Koble den positive batteripolen til den positive ladekabelen. Ikke snu ladekabelen, det vil føre til alvorlig skade på aggregatet eller batteriet.

ADVARSEL

- • Batteriet kan slippe ut eksplosive gasser. Hold batteriet borte fra gnister/flammer. Lad batteriet i ventilerte omgivelser.
- • Batterielektrolytt inneholder svovelsyre som kan forårsake alvorlig forbrenning av hud og øyne. Derfor er det nødvendig å bruke vernetøy og maske.
- • Dersom elektrolytt kommer i kontakt med øynene, skylk grundig med temperert vann i minst 15 min, og kontakt umiddelbart lege.
- • Hvis du ved et uhell svelger litt batterielektrolytt, skylk munnen grundig med vann og drikk deretter store mengder vann eller melk (med magnesiumoksid eller vegetabilsk olje), og kontakt umiddelbart lege.
- • OPPBEVARES UTILGJENGELIG FOR BARN.

MERK

- • Likestrøm-uttaket kan brukes mens vekselstrømmen er i bruk
- • Hvis likestrøm- kretsen overbelastes vil det føre til at

kretsbeskytteren ikke fungerer, koble først fra belastningen, og tilbakestill kretsbeskytteren etter noen minutter.

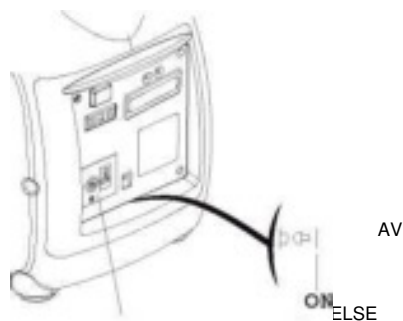

6.2) Bruk av vekselstrøm

6.2.1) Start motoren, og kontroller at uttaks-indikatorlampen (grønn) lyser.

6.2.2) Kontroller at alle elektriske apparater er slått av, og koble apparatpluggene til generatoruttaket.

MERK

- For å oppnå best mulig effekt og lengst mulig levetid, bør ett nytt aggregat brukes i 20 timer med 50% nominell belastning.

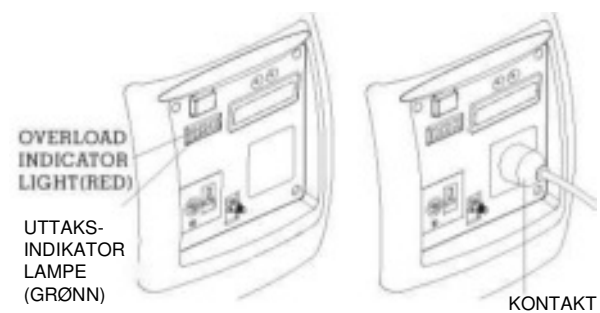

MERK

- Kontroller at alle elektriske apparater er i god stand før du kobler dem til aggregatet. Hvis et elektrisk apparat oppfører seg unormalt, tregt eller plutselig stopper, må du øyeblikkelig slå av aggregatet og koble fra apparatet.

6.3) Indikator for uttak og overbelastning

Ved normal drift vil uttaks-indikatorlampen (grønn) lyse kontinuerlig.

Hvis aggregatet overbelastes (over 0,9 kVA), eller det tilkoblede apparatet kortslutter, slås uttaks-indikatorlampen (grønn) av, og varsellampen

for overbelastning (rød) slås på. Vekselstrømmen slås av, men motoren er fortsatt i gang.

Hvis indikatorlampen for overbelastning (rød) lyser, koble først fra elektriske apparatet, og hold så hvileknappen nede i 1 sekund. Hvis overbelastningsindikatoren (rød) da slås AV og uttaks-indikatorlampen (grønn) lyser, kan du koble det elektriske apparatet til på nytt. Hvis ikke må du stoppe motoren og sjekke aggregatet.

OVERBELASTNING
INDIKATOR-
LAMPE (rød)



UTTAKS-
INDIKATORLAMP
E (GRØNN)



OLJEINDIKATOR (RØD)



6.4) Oljevarslingssystem

Oljevarslingssystemet er laget for å forhindre motorskader forårsaket av utilstrekkelig mengde olje i veivhuset. Før oljenivået i veivhuset faller under sikkerhetsgrensen, vil oljevarslingssystemet automatisk slå av motoren (motorbryteren forblir i "PÅ").

Hvis oljevarslingssystemet slår av motoren, vil indikatorlampen for oljenivå (rød) lyse. Kontrollerer motoroljenivået.

7. STANSE MOTOREN

For å stoppe motoren i en nødsituasjon, sett motorbryteren i "AV".

7.1) Slå av tilkoblede elektriske apparater, og trekk ut kontaktene.



7.2) Sett motorbryteren i "AV" .

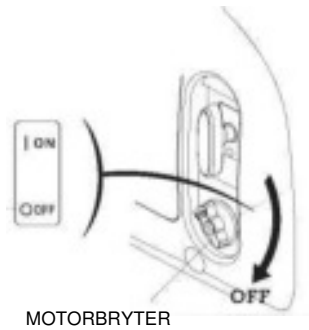

7.3) Drei ventilasjonsspaken på drivstoffhetten til "AV".

VENTILASJONSSPAKE PÅ DRIVSTOFFHETTEN

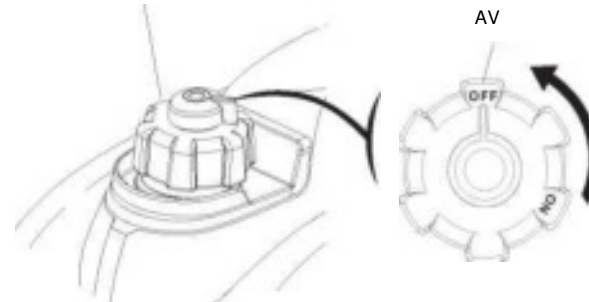

MERK

- • Forsikre deg om at ventilasjonsspaken på drivstoffhetten og motorbryteren står i "AV" når du stopper aggregatet, samt under transport og lagring.

8. VEDLIKEHOLD

Hensikten med vedlikeholds- og justeringsplanen er å sikre at aggregatet optimale driftsforhold.

ADVARSEL

Slå av motoren før du utfører vedlikehold. Hvis motoren må være i gang, må du forsikre deg om at området er godt ventilert. Eksosen inneholder giftig karbonmonoksidgass.

Bruk originale HYUNDAI eller deler av tilsvarende kvalitet for å erstatte slitte deler.

Vedlikeholdsplan

Vanlig serviceperiode (3)	Del	Hver bruk	Første måned eller hver 10. time.	Hver 3. måned eller 50. time.	Hver 6. måned eller 100. time.	Hvert 2. år eller 300. time.
Motor olje	Sjekk nivå	⊙				
	Endre		⊙		⊙	
Luft renser	Sjekk	⊙				
	Rengjør					
Tennplugg	Sjekk/juster				⊙	

Tennplugg	Bytt					⊙
Gnistfanger						○
Ventil-klarering	Sjekk/juster					2-
Forbrenningskammer	Rengjør	Etter hver 300. time (2)				
Drivstofftank og filter	Rengjør	Hvert år (2)				
Bensinslange	Sjekk	Hvert 2. år (bytt om nødvendig) (2)				

MERK

- (1) Utfør vedlikehold oftere når aggregatet brukes i omgivelser med mye støv.
- (2) Service av disse delene bør utføres ved ditt servicesenter, med mindre du har riktig verktøy og er mekanisk kyndig. Se HYUNDAI-manualen for serviceprosedyrer.
- (3) Ved kommersielt bruk, hold rede på antall driftstimer for å avgjøre vedlikeholdsintervaller.

8.1) Bytt olje

Tøm oljen raskt og helt ut mens motoren fortsatt er varm.

- 8.1.1) Løsne skruen til luftrenserens vedlikeholdsdeksel, og fjern dekselet.
- 8.1.2) Fjern oljepåfyllingshetten.

- 8.1.3) Tøm all skitten olje over i en beholder.
- 8.1.4) Fyll på anbefalt olje og sjekk oljenivået.
- 8.1.5) Sett på plass oljepåfyllingshetten.
- 8.1.6) Sett på igjen vedlikeholdshetten og stram dekselskruene.

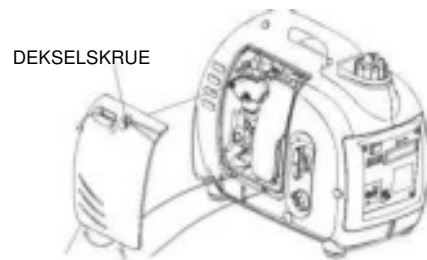

LUFTRENSER
VEDLIKEHOLDSDEKSEL

Oljekapasitet: 0,25 l



OLJEPÅFYLLINGSHETTE

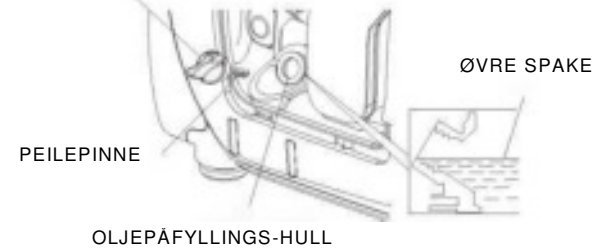

Vask hendene med såpe etter oljeskift.

MERK

For å oppfylle krav til miljøvennlig avhending, må brukt olje helles over i en forseglet beholder, og deretter tas med til en gjenvinningsstasjon. Ikke kast den i søpla eller hell den ut på bakken.

8.2) Vedlikehold av luftrenseren

En skitten luftrenser vil begrense tilstrømmingen av luft til forgasseren. Rengjør og vedlikehold luftrenseren regelmessig, spesielt i ekstremt støvete områder.

⚠ WARNING

Ikke bruk bensin eller løsningsmidler med lavt antenningspunkt til rengjøring. De er brennbare og eksplosive under visse forhold.

MERK

Bruk aldri generatoren uten luftrensers, det sliter veldig på motoren.

- 8.2.1) Løsne skruene på luftrenserens vedlikeholdsdeksel, og fjern dekslet.

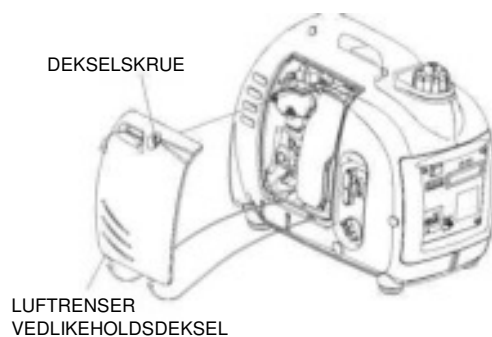

- 8.2.2) Trykk ned sperrefliken på toppen av luftrensers, og åpne dekslet.

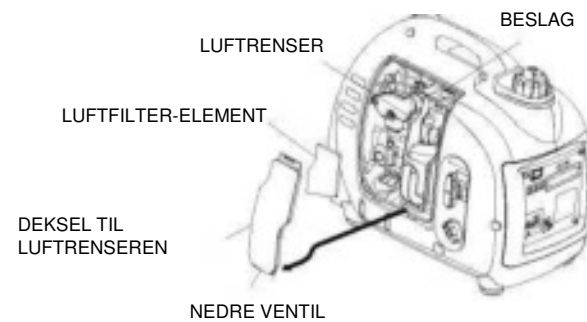

- 8.2.3) Ta ut luftfilter-elementet, og rengjør det med ikke-brennbar løsemiddel eller et løsemiddel med høyt antenningspunkt, og tørk det etterpå.
- 8.2.4) Senk luftfilter-elementet ned i den rene motoroljen, og skvis ut overflødig olje.

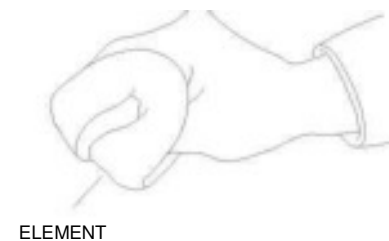

- 8.2.5) Sett tilbake luftfilter-elementet og dekselet.
8.2.6) Sett på igjen dekselet på luftrenseren og stram skruene.

8.3) Vedlikehold av tennpluggen

Anbefalt tennplugg: A5RTC

Kontroller tennpluggspalten og rengjør karbonavsetningen i bunnen av tennpluggen.

- 8.3.1) Fjern tennpluggens vedlikeholdsdeksel.

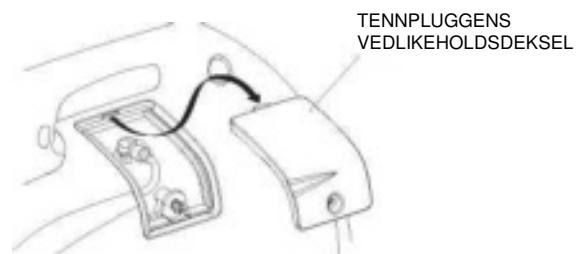

- 8.3.2) Ta av tennpluggdekselet.
8.3.3) Rengjør karbonavsetningen i bunnen av tennpluggen.

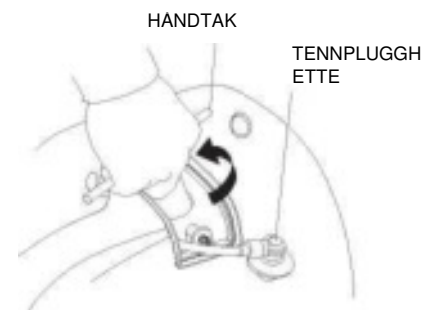

- 8.3.4) Ta av tennpluggen med tennplugg-nøkkel.
8.3.5) Visuell inspeksjon av tennpluggen. Bytt til en ny hvis isolatoren er sprukket eller flisete.
Rengjør den med en trådbørste hvis den skal brukes igjen.

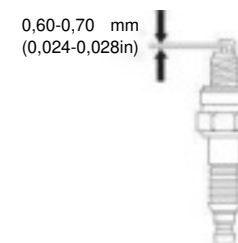

- 8.3.6) Mål tennpluggspalten med en kontrollplugg.
Normalverdi: 0,6-0,7 mm (0,024- 0,028 tommer).
Juster forskjeller ved å bøye en av elektrodene forsiktig.
- 8.3.7) Sett tennpluggen forsiktig tilbake, for hånd, for å unngå at den settes inn feil. En ny tennplugg skal strammes 1/2 omdreining med en nøkkel. En brukt tennplugg skal strammes 1/8 til 1/4 omdreining med nøkkel.
- 8.3.8) Sett tennpluggdekselet på plass igjen
- 8.3.9) Sett på plass igjen tennpluggens vedlikeholdsdeksel.

MERK

- • Tennpluggen må være forsvarlig strammet.
Å stramme på feil måte vil føre til at tennpluggen blir varm, og kan til og med skade motoren.
- • Bruk aldri tennplugg med feil varmeverdi.

8.4) Vedlikehold av gnistfanger

ADVARSEL

Vedlikehold av gnistfangeren må utføres hver 100. brukstime.

- 8.4. 1) Fjern de fire skruene og fjern lyddemperbeskyttelsen.

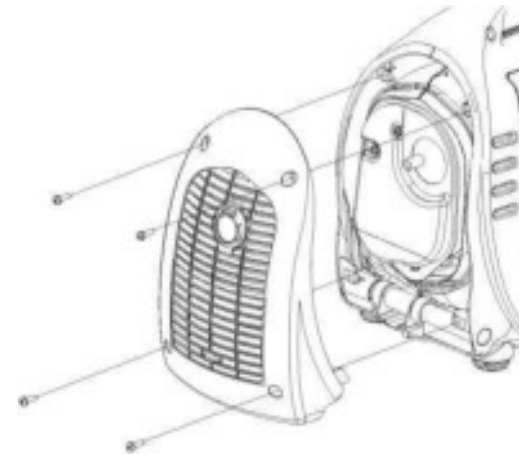

8.4.2) Fjern gnistfangeren fra lyddemperen etter at motoren er avkjølt.

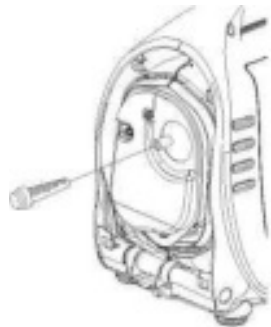

8.4.4) Installer gnistfangeren og lyddemperbeskyttelsen på nytt.

8.4.3) Fjern karbonavsetninger på gnistfangeren med en børste. Bytt gnistfanger hvis den er slitt.

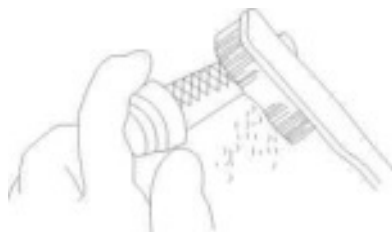

9. TRANSPORT/LAGRING

Unngå søling av drivstoff under transport eller midlertidig lagring. Både motorbryteren og ventilasjonsspaken for drivstoffdekslet må settes i "AV", og aggregatet skal stå i normal posisjon.

ADVARSEL

Transport av aggregatet:

- Ikke fyll drivstofftanken for full. (Det må ikke finnes rester av drivstoff ved utgangen av tanken)
- Ikke bruk aggregatet på transportkjøretøyet. Aggregatet skal brukes i godt ventilerte omgivelser.
- Unngå direkte sollys dersom aggregatet står i et lukket kjøretøy over lengre tid. Den høye temperaturen inne i kjøretøyet kan føre til at drivstoff fordampes, og resultere i eksplosjon.
- Tapp ut drivstoffet når aggregatet transporteres på ulendt vei.

Lagring i lengre perioder:

9.1) Forsikre deg om at lagringsområdet ikke er overdrevet fuktig eller støvete.

9.2) Tapp ut drivstoffet.

ADVARSEL

- Holdes vekk fra røyk, flammer og gnister, bensin er eksplosiv og brennbar i den angitte tilstanden.

a. Tapp bensinen ut av bensintanken over i en passende beholder.



- b. Sett motorbryteren i PÅ og løsne tappeskruen på forgasseren for å tømme ut bensin fra forgasseren.

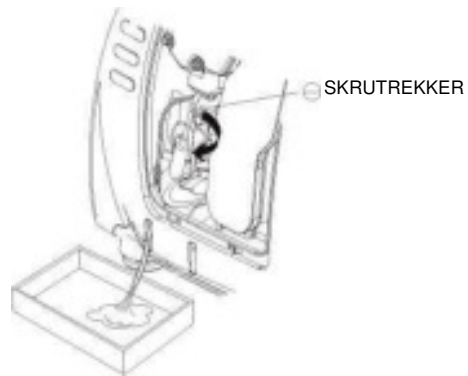

- c. Ta av tennpluggdekslet, trekk tre eller fire ganger i startspaken, tapp bensinen ut fra bensinpumpen og drivstoffledningene.
- d. Sett motorbryteren i AV og stram tappeskruen til forgasseren.
- e. Sett tennpluggdekslet på plass igjen.

STARTSPAKE

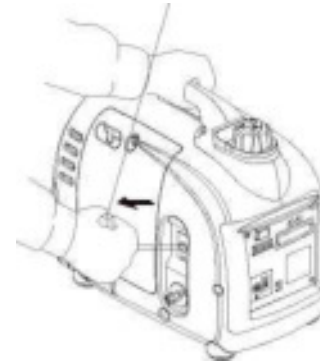

- 9.3) Bytt motorolje.
- 9.4) Fjern tennpluggen, og hell en spiseskje med ren motorolje (10 ~ 20 ml) ned i sylindren. Drei motoren flere ganger for å fordele oljen, og sett inn tennpluggen på nytt.
- 9.5) Trekk sakte i startspaken inntil du kjenner motstand. På dette tidspunktet vil stempelet komme opp på sitt kompresjonsslag, og både inntaks- og eksosventilene lukkes. I denne posisjonen bør motoren beskyttes mot indre korrosjon.

10. FEILSØKING

Når motoren ikke vil starte:

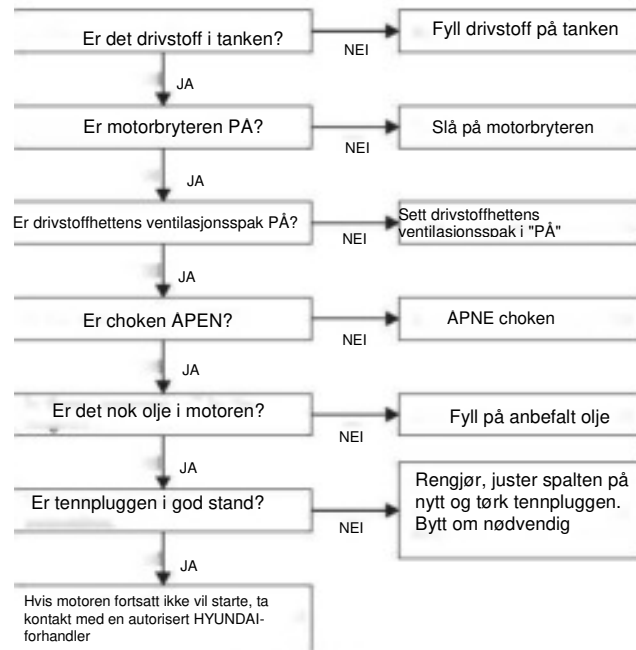

Apparatet fungerer ikke:

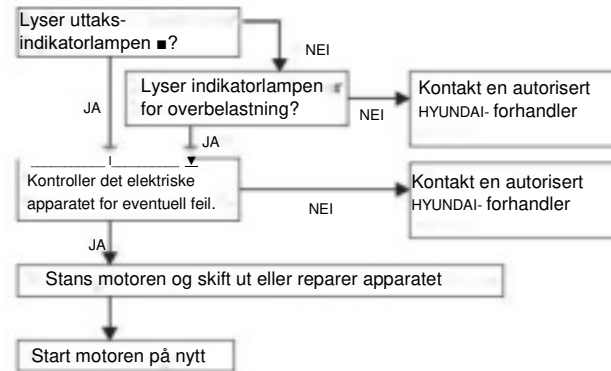

Likestrøm-stikkontakt uten elektrisitet:

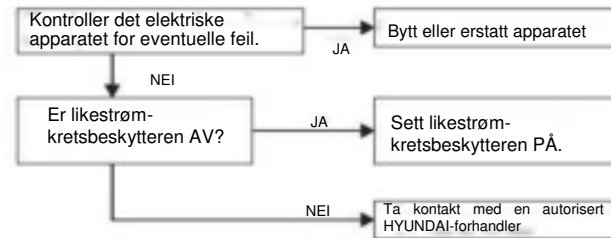

11. TEKNISKE SPESIFIKASJONER

	Spesifikasjoner	Parametre	
MOTOR	Modell	HS1200i.l	
	Type	4-takts, støtstang, ensylindret, tvungen luftkiøling	
	Slagvolum	53,2 cm ³	
	Bor*slag	43,5 mm * 35,8 mm	
	Kompresjonsforhold	8,5: 1	
	Nominell hastighet	5500 mm ¹	
	Tenningsystem	Full transistor	
	Startsystem	Snorstarter	
	Drivstoff	Blyfri bensin	
	Oljekapasitet	0,25 l	
	Oljemodel	SE 15W-30	
	INVERTERAGREGAT	Modell	HY1000Si
		Nominell frekvens	50Hz
Merkespenning		230 V	
Merkestrøm		3,9 A	
Nominell hastighet		5300 mm ¹	
Nominell uttakseffekt		0,9 kVA	
Maks. Utgangseffekt	1,0 kVA		

GENERATORSETT	Likestrømuttak	12V / 5A
	Volum drivstofftank (l)	2,2
	Kontinuerlig kjøretid (t)	3 t (nominell verdi)
	Drivstofforbruk (g/kWh)	550
	Arbeidstemperatur (C)	-20 ~ 40
	Maks. Høyde (m)	1000
	* Støy (dB/4m) L _{WA}	90
	** Støy (dB/7m) L _{pA}	54-59
	Mål (L*B*H) (mm)	456 mm*250 mm*379 mm
	Nettovekt (kg)	14

Støynivået måles når ECON.SW er slått "PÅ"

* : L_{WA} viser den garanterte støyeffekten testet ved 2000/14/EC.

* * : Støynivået i "dB/7 m" er en aritmetisk medianverdi av lydtryknivået målt (L_{pA}) i fire retninger, 7 meter fra aggregatet.

Støynivået kan variere i forskjellige omgivelser.

13. VEDLEGG

13.1) Miljøkorrigering

Standardtilstanden for nominell effektuttak: Høyde

over havet: 0 m

Omgivelsestemperatur: 25 °C Relativ fuktighet: 30 %

MERKNAD: Relativ luftfuktighet 60 % korreksjonsfaktor
C-0.01

Relativ luftfuktighet 80 %
korreksjonsfaktor C - 0,02

Relativ luftfuktighet 90 % korreksjonsfaktor C- 0,03

Relativ luftfuktighet 100 % korreksjonsfaktor C-
0,04

Miljøkorrigeringsfaktor:

Høyde over havet (m)	Romtemperatur C				
	25	30	35	40	45
0		0,98	0,96	0,93	0,90
500	0,93	0,91	0,89	0,87	0,84
1000	0,87	0,85	0,82	0,80	0,78
2000	0,75	0,73	0,71	0,69	0,66
3000	0,64	0,62	0,60	0,58	0,56
4000	0,54	0,52	0,50	0,48	0,46

Eksempel:

Nominell effekt (P_N) 0,9 kVA generator (høyde over havet: 1000 m) omgivelsestemperatur: 35 °, relativ fuktighet: 80 %

$$P = P_N * (C-0,02) = 0,9 * (0,82-0,02) = 0,72 \text{ kVA}$$

13.2) Støy og tilgang

Støyutslippstiltak i henhold til ISO 8528-10, EN ISO 3744, europeisk direktiv 2000/14/EF med tillegg 2005/88/EF

Modell inverteraggregat: HY 1000Si

Lydtrykknivå: 68 dB(A)

Garantert lydkraft 90 dB (A)

Feilmargin K: 1,7 dB (A)

De oppgitte tallene angir utslippsnivåer og er ikke nødvendigvis trygge arbeidsforhold. Selv om det er en sammenheng mellom utslipps- og eksponeringsnivåer, er ikke dette et pålitelig mål for hvorvidt ytterligere forholdsregler er nødvendige. Faktorer som påvirker arbeideres faktiske eksponeringsnivå inkluderer forholdene

i arbeidsrommet, andre støykildene osv., dvs. antall maskiner og andre tilstøtende prosesser, og hvor lang tid en operatør utsettes for støy. Tillatte eksponeringsnivåer kan også variere fra land til land. Denne informasjonen vil imidlertid gjøre det mulig for brukeren av maskinen å foreta en bedre evaluering av faren og risikoen.

14. FORBRUKERINFORMASJON

Informasjon om forbrukerstøtte

Tjenesteforhandlere er profesjonelt opplært. De skal kunne svare på spørsmål du måtte ha. Hvis forhandleren ikke løser dine problemer, kan du diskutere dem med vedkommendes sjef. De fleste av problemene dine vil bli løst på denne måten.

Hvis du er misfornøyd med beslutningen fra forhandlerens sjef, ta kontakt med HYUNDAI sin kundeservice.

Norsk importør:

