

HÖSTERBJUDANDE!

T.o.m. okt 2013!

15%

Foto: Björn Christensen, Annika Koch

Vi hjälper dig med:

- Cruisingsegel
- Långfärdssegel
- Racingsegel
- Segelservice/översyn
- Segelreparation/omsömnad
- Rullfockskapell
- Lazy-bag/storsegel kapell
- Spinnakerstrumpa
- Gennakerstrumpa/rullsystem
- Rullfocksystem
- Ny mast, rigg, bom m.m.
- Riggservice/reparation
- Seldéns alla tillbehör

SEGELGUIDE 2014



Skicka in svarskortet så sänder vi offert och teknisk information!

V1

Nya segel minskar krängning och ger mer fart, höjd samt enklare, säkrare och bekvämare segling.

V1 segel sys i vävd premium duk för bästa ekonomi, livslängd, seglings-egenskaper och säkerhet vid cruising och långfärdssegling.

V1 segel är för dig som prioriterar livslängd, prestanda och säkerhet.

V1 segel sys i premium duk. Denna duk föredras av långfärd, cruising och klubbkappseglare för sin långa livslängd och höga prestanda.

Under de senaste 15 åren har V1 segel använts av många Jordan runt seglare. För mer info gå in på vår hemsida: albatrosssegel.se

V1 segel sys i den av Albatross Segel utvecklade A-cut. Detta ger extra lång livslängd och maximerad prestanda.

För dig som seglar entypsklass som endast tillåter segel i vävda dukar, syr vi med framgång V2 segel. Kontakta oss för mer info.

V1 Stor

Pris

V1 Stor med 2 rev
Kvm x 890:- + 2000:-

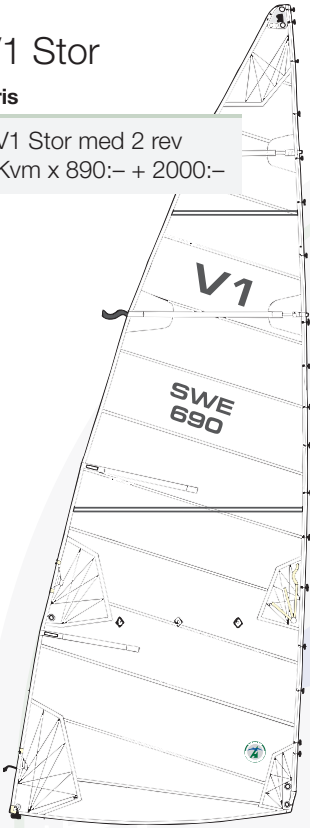

V1 Fock

Pris

V1 Fock
Kvm x 800:- + 2000:-
Sys även som självslående

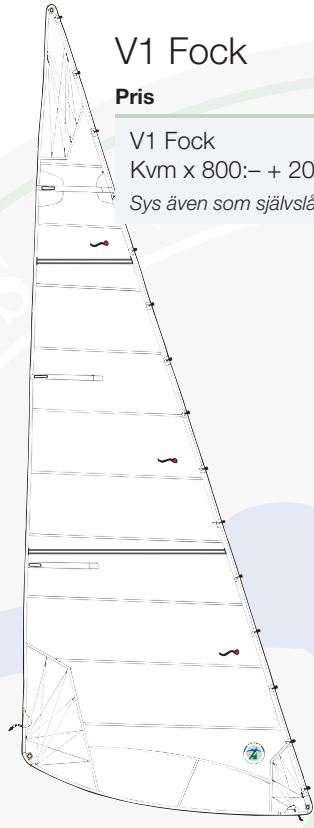

V1 Genoa

Pris

V1 Genoa
Kvm x 680:- + 2000:-

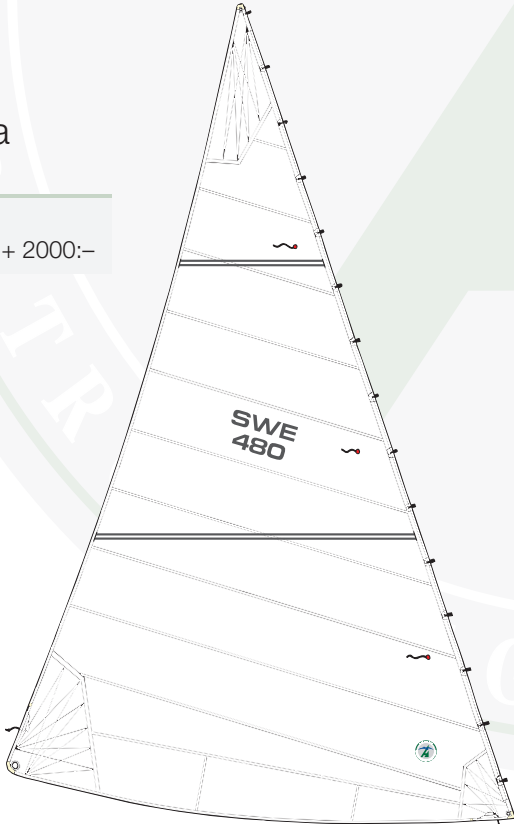

Ytor på dina segel? Kontakta oss för information.

Besök vår hemsida: albatrossegel.se

Foto: Anders Averdal



V1 Rullstor

Pris

V1 Rullstor
Kvm x 880:- + 2000:-

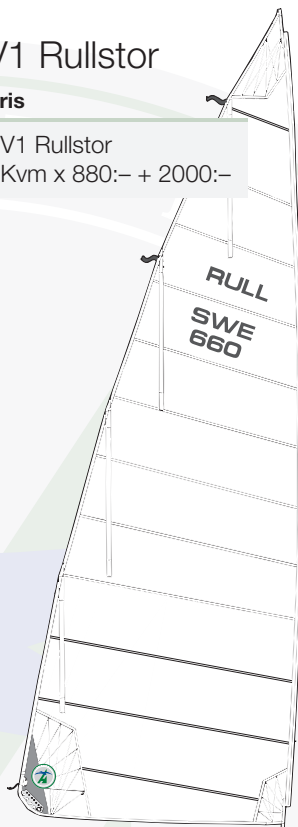

V1 Rullflock

Pris

V1 Rullflock
Kvm x 950:- + 2000:-
Sys även som självslående

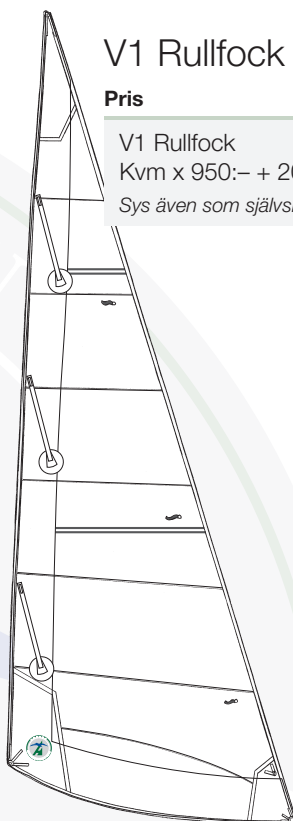

V1 Rullgenoa

Pris

V1 Rullgenoa
Kvm x 820:- + 2000:-

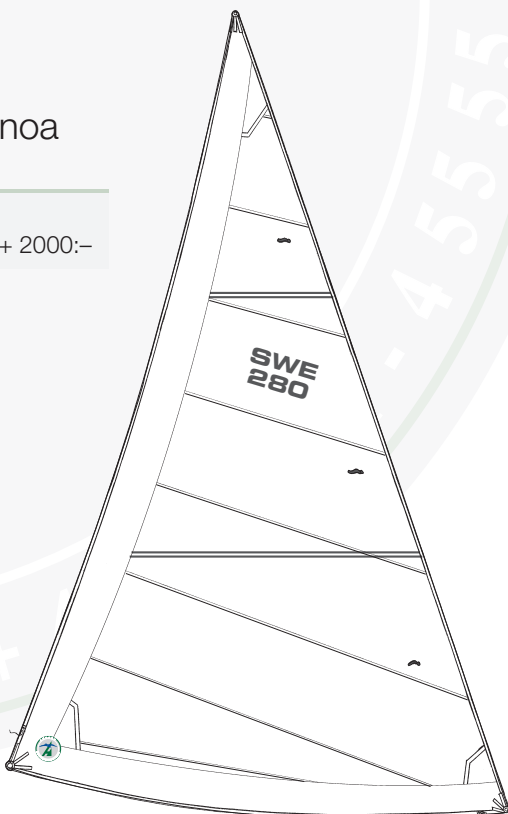

C1/C2

Nya segel ger dig bredare vindregister och större kontroll av krängning. Detta gör att du minskar segelhanteringen, ökar farten, säkerheten och bekvämligheten.

C1/C2 segel sys i premium laminat med en skyddande vävd duk (taffeta) på var sida om scrim med multiorienterade fibrer.

C1/C2 är högprestanda segel för cruisingsegling för dig som önskar det extra skydd konstruktionen ger.

C1 seglen har scrim med multiorienterade polyester fibrer.

C2 seglen har scrim med multiorienterade pen fibrer.

C1/C2 seglens sys i den av Albatross Segel utvecklade A-cut. Detta ger extra lång livslängd och maximerad prestanda.

C3 seglen är laminat segel för långfärd.

Kontakta oss för mer info.

C1/C2 Stor

Pris

C1 Stor med 2 rev
Kvm x 1130:- + 2000:-

C2 Stor med 2 rev
Kvm x 1280:- + 2000:-

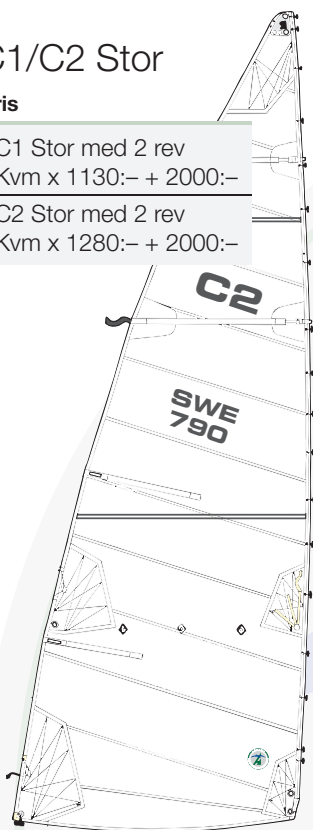

C1/C2 Fock

Pris

C1 Fock
Kvm x 1040:- + 2000:-

C2 Fock
Kvm x 1200:- + 2000:-

Sys även som självslående

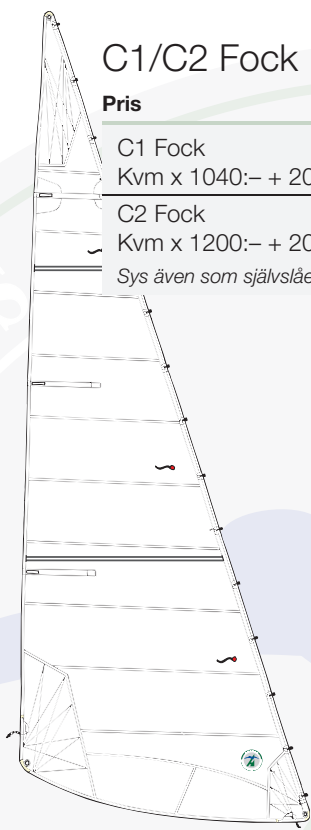

C1/C2 Genoa

Pris

C1 Genoa
Kvm x 950:- + 2000:-

C2 Genoa
Kvm x 1070:- + 2000:-

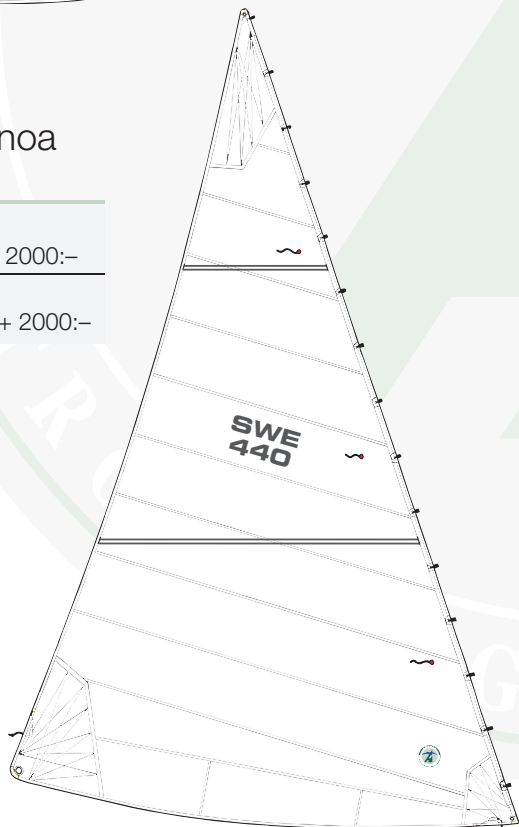

Ytor på dina segel? Kontakta oss för information.

Malö Yachts har valt Albatross Segel som leverantör av segel till sina världsledande Yachts.
För mer information besök vår hemsida: albatrosssegel.se



C1/C2 Rullstor

Pris

C1 Rullstor
Kvm x 1060:- + 2000:-

C2 Rullstor
Kvm x 1200:- + 2000:-

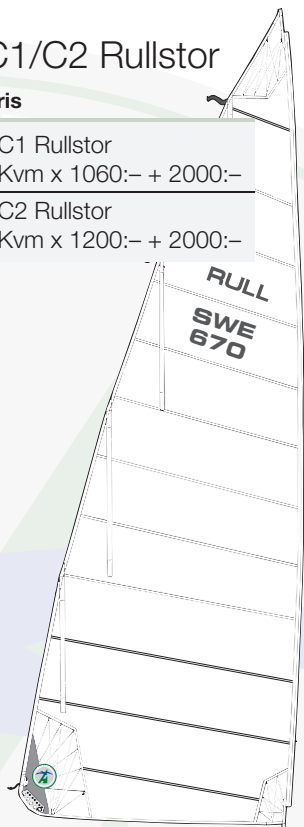

C1/C2 Rullflock

Pris

C1 Rullflock
Kvm x 1180:- + 2000:-

C2 Rullflock
Kvm x 1340:- + 2000:-
Sys även som självslående

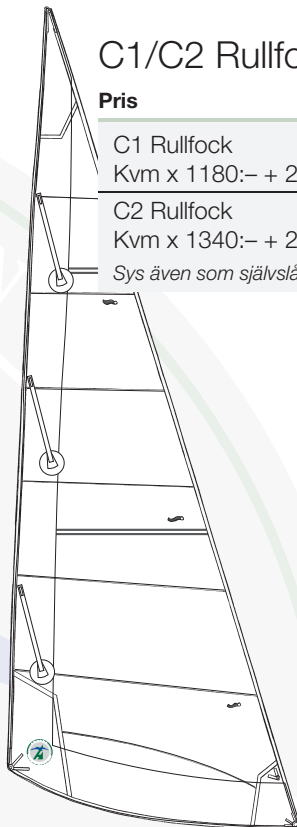

C1/C2 Rullgenoa

Pris

C1 Rullgenoa
Kvm x 1100:- + 2000:-

C2 Rullgenoa
Kvm x 1280:- + 2000:-

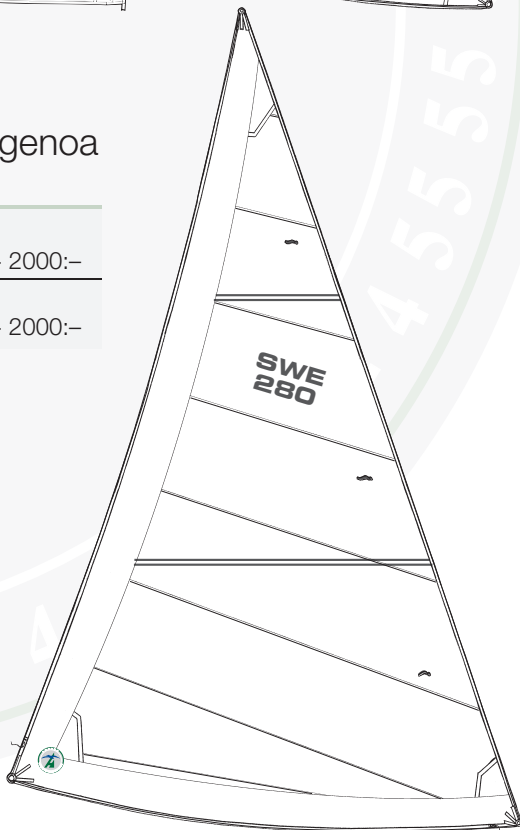

R1/R2

Albatross Segel delar din passion för segling och vilja att bli framgångsrik. Vi ger dig den service och support du behöver för att nå dina mål.

R1/R2 segel sys i premium laminat med film-på-film konstruktion.

R1/R2 segel väljs av dig som prioriterar fart och lång livslängd oavsett om du kappseglar eller inte.

R1/R2 segel levererar toppresultat i Skandinavien's största kappseglingar år efter år.

R1/R2 seglens låga vikt ger dig lätthanterliga segel för bekväm segling och bästa fart.

R1 segel har scrim med multiorienterade pen fibrer.

R2 segel har scrim med multiorienterade aramid fibrer.

R1/R2 fock och genoa sys i lätt, medium och hårdvinds design.

R1/R2 seglens sys i den av Albatross Segel utvecklade A-cut. Detta ger extra lång livslängd och maximerad prestanda.

R2D4 är det senaste inom racing från Albatross Segel. Kontakta oss för mer info.

R1/R2 Stor

Pris

R1 Stor med 2 rev
Kvm x 1040:- + 2000:-

R2 Stor med 2 rev
Kvm x 1430:- + 2000:-

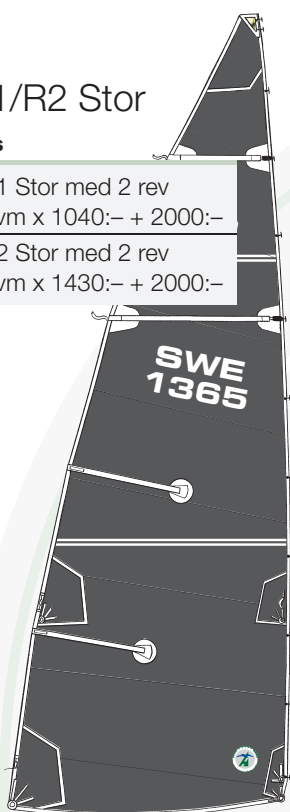

R1/R2 Fock

Pris

R1 Fock
Kvm x 950:- + 2000:-

R2 Fock
Kvm x 1230:- + 2000:-
Sys även som självslående



R1/R2 Genoa

Pris

R1 Genoa
Kvm x 850:- + 2000:-

R2 Genoa
Kvm x 990:- + 2000:-

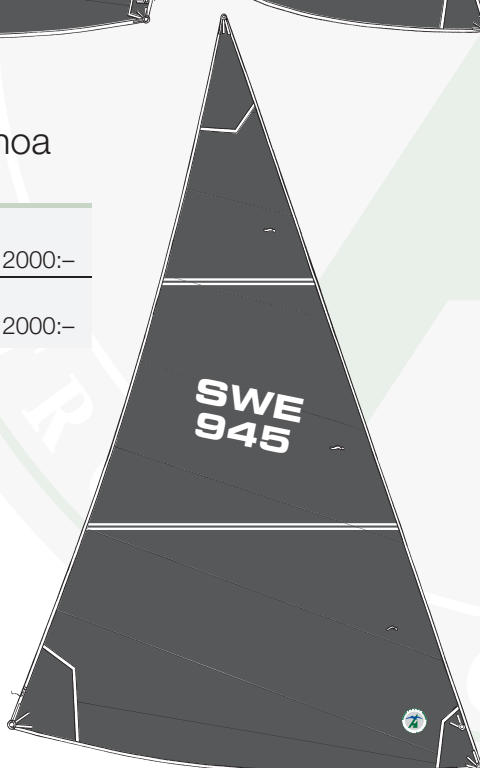

Ytor på dina segel? Kontakta oss för information.

R2, R2D4
 1:a ORCI EM 2013 (Havskappsegling EM)
 1:a Totalt Færderseilasen 2013
 1:a Totalt Pantaenius Bohusracet 2013
 För fler resultat besök vår hemsida: albatrosssegel.se

Foto: Anders Averdahl



R1/R2 Rullstor

Pris

R1 Rullstor
 Kvm x 980:- + 2000:-

R2 Rullstor
 Kvm x 1380:- + 2000:- LL

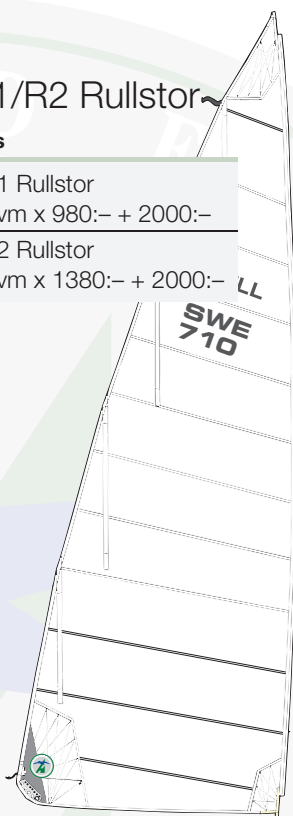

R1/R2 Rullflock

Pris

R1 Rullflock
 Kvm x 1100:- + 2000:-

R2 Rullflock
 Kvm x 1360:- + 2000:-
 Sys även som självslående



R1/R2 Rullgenoa

Pris

R1 Rullgenoa
 Kvm x 1040:- + 2000:-

R2 Rullgenoa
 Kvm x 1320:- + 2000:-

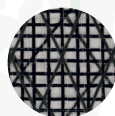
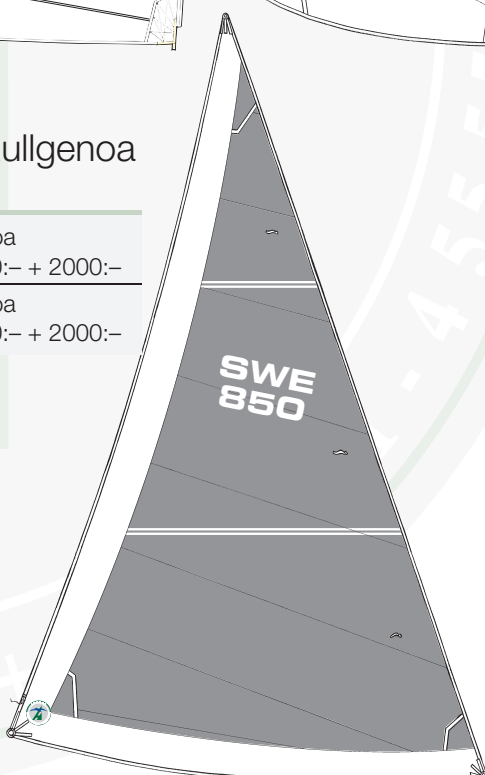

R2 Black



R2 Aramid

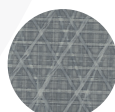

R1 Optic 2

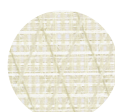

R1 Clear

T1, T2, T3 Spinnaker, Gennaker, Rullgennaker, Code

Nya undanvindssegel ger dig nya fartfyllda seglingsupplevelser med enklare hantering.

T1 är för lättvind, T2 är allround / medium och T3 är för hårdvind.

T1, T2, T3 Spinnaker, Gennaker kan med fördel kompletteras med strumpa för enkel, säker och bekväm segling.

T1, T2, T3 Gennaker och Code är rullbara med GX/CX rullsystem för enkel, säker och bekväm segling.

T1, T2, T3 Spinnaker, Gennaker sys i vävd premium duk.

T1, T2, T3 Code sys i laminat med aramid-scrim och taffeta.

T1, T2, T3 är en komplett serie med undanvindssegel för alla vindvinklar och vindstyrkor.

Rullstagesegel ger dig markant ökad undanvindsfart.

T1/T2/T3 Spinnakers

Pris

T1 Spinnaker
Kvm x 310:- + 2000:-

T2 Spinnaker
Kvm x 300:- + 2000:-

T3 Spinnaker
Kvm x 310:- + 2000:-

Spinnakerstrumpa ger enkel segling. Kontakta oss för pris.

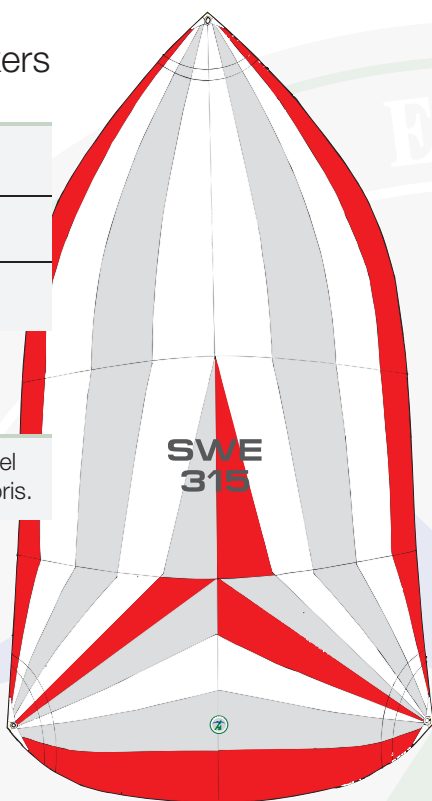

T1/T2/T3 Gennaker

Pris

T1 Gennaker
Kvm x 310:- + 2000:-

T2 Gennaker
Kvm x 300:- + 2000:-

T3 Gennaker
Kvm x 310:- + 2000:-

Gennakerstrumpa eller GX Rullsystem ger bekväm segling. Kontakta oss för pris.

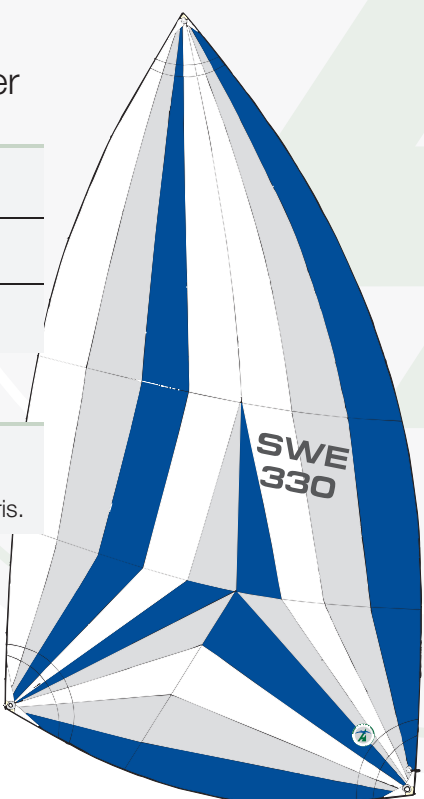

Ytor på dina segel? Kontakta oss för information.

T1, T2, T3
1:a ORCI EM 2013 (Havskappsegling EM)
1:a Totalt Færderseilasen 2013
För fler resultat besök vår hemsida: albatrossegel.se



T1/T2/T3 Code

Pris

T1 Code

Kvm x 570:- + 2000:-

T2 Code

Kvm x 590:- + 2000:-

T3 Code

Kvm x 630:- + 2000:-

Pris inkl. torsion stag

CX Rullsystem ger dig optimal hantering av ditt Code segel. Kontakta oss för pris.

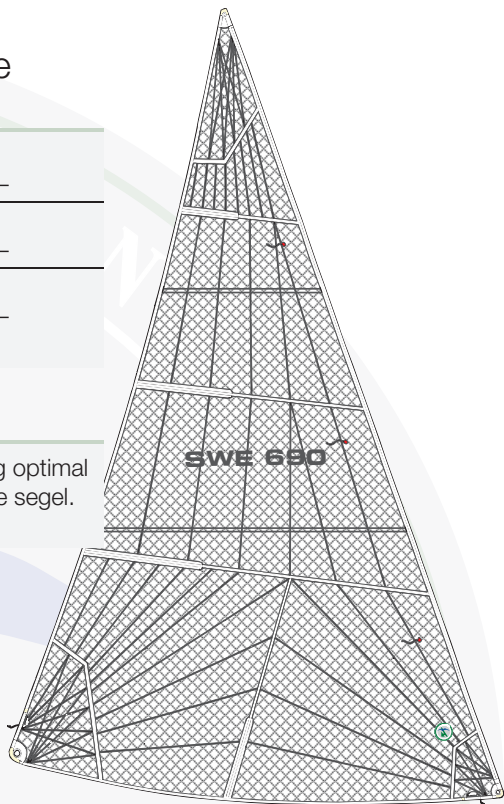

Rullstagssegel

Pris

Rullstagssegel

Kvm x 590:- + 2000:-

Pris inkl. torsion stag

Komplettera med CX Rullsystem för säker och bekväm segling. Kontakta oss för pris.

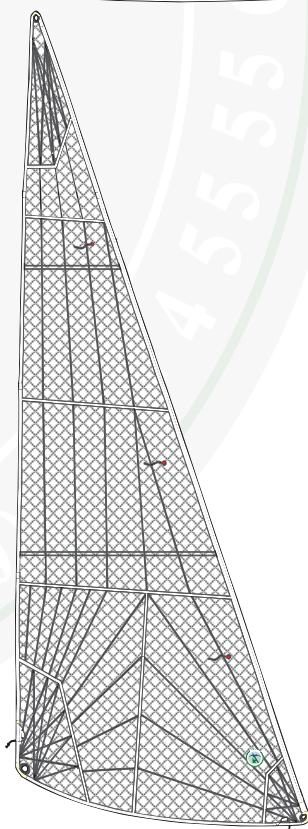

Tillbehören som gör din segling-
upplevelse enklare, säkrare,
roligare och bekvämare.

Lazy-bag

Albatross Segel Lazy-bag gör din segling
enklare, säkrare och bekvämare.

Albatross Segel Lazy-bag ger dina segel
UV/smuttskydd och längre livslängd.

Integrerade Lazy-jacks ingår.

Enkel montering.

Premiumkvalité i väv och detaljer ger
lång livslängd.

Pris

Bomlik x 2100:– / meter

Konventionellt
storsegelkapell

Bomlik x 1090:– / meter



Rullflockskapell

Albatross Segel rullflockskapell skyddar
ditt segel mot smuts och UV vilket ger
dina segel längre livslängd.

Albatross Segel rullflockskapell är
utvecklat för enkel hantering där
vår unika pulpit säck ingår.

Albatross Segel har utvecklat ett extra
förstärkt rullflockskapell för lång livslängd.

Premium kvalitet i väv och detaljer ger
lång livslängd.

Pris

Förlik x 490:– / meter



Spinn/Gennaker strumpa

Albatross Segel Spinnaker/Gennaker
strumpa gör din segling enklare, säkrare
och bekvämare.

Unik patenterad konstruktion som vinner
test efter test.

Passar även dina befintliga Spinnakers/
Gennakers.

Pris

Liklängd x 380:– / meter





Furlex rullsystem. Dax att byta din gamla rulle?

Ett nytt Furlex rullflocks-system från Albatross Segel ger dig enklare, säkrare och bekvämare segling.

Furlex Electric ger dig en helt ny nivå av enkel segling. Det går även att bygga om vissa befintliga Furlex till Electric.

Montering! Vi hjälper dig.



Bom med Singel-line rev.

Med en Singel-line rev bom så blir din segling enklare, säkrare och bekvämare.

Har du fallen till sittbrunnen? Då behöver du inte lämna sittbrunnen för att reva!

Byt bom och storsegel samtidigt! Då kan vi hjälpa dig att optimera ditt storsegels mått efter det senaste inom segeldesign.

Singel-line rev bom revar förlik och akterlik med endast en lina.

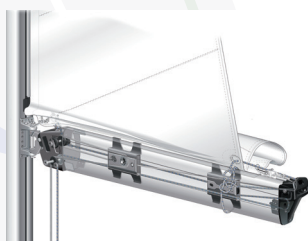

Ny Seldén Mast!

Oavsett om du byter till en ny Rullmast eller konventionell mast så kommer senaste tekniken att förbättra och förenkla din båt.

Ny mast ger ett "ansiktslyft" och gör din seglingsupplevelse så mycket större med ny säkerhetsnivå ombord.

Vi hjälper dig gärna med att optimera segelplanet vid rigg byte. Detta ger dig helt nya seglingsupplevelser.

För maximal fart optimering välj Seldén Kolfibermast!

Skicka in svarskortet/kontakta oss för en vägledande offert.

Montering / riggning! Vi hjälper dig.



Albatross Segel levererar alla Seldéns tillbehör för din båt.

Seldén Mast har massor av smarta lösningar som förenklar din segling.

Vi hjälper dig med montering.



Albatross Segel AB

Albatross Segel AB har levererat segel av premium kvalitet från svenska västkusten sedan 1974.

Under de första åren så fokuserade vi på racingsegel och det blev många internationella och nationella toppresultat i 1/2 ton, 1/4, Miniton och Entyp mästerskap. Båtar som t.ex. Helmer Bryd och Trouble Shooter m.fl. seglade med Albatross Segel. I början av åttio-talet blev vi förfrågade av ett flertal duktiga långfärdsseglare om vi kunde utveckla segel för deras segling med samma fokus på premium kvalitet. Alla år vi lagt på utveckling av Albatross Segel har tagit oss dit vi är idag:

Malmö Yachts har valt Albatross Segel som leverantör till sina världsledande långfärds yachts.

1:a ORCI EM 2013 (Havskappsegling EM)

1:a Totalt Færderseilasen 2013

1:a Totalt Pantaenius Bohusracet 2013

Vår kunskap om segeldesign, båttyper, riggar och skrovformer kommer att ge dig nya seglingsupplevelser!

Vår besättning som hjälper dig:



Bengt Falkenberg: Kappseglare som är uppväxt i en långfärdsseglarfamilj. Bakgrund i Finnjolle och Soling, fokus har varit på havskappsegling senare år. Flerfaldig vinnare av Tjörn Runt och Færderseilasen samt 1:a Havskappseglingens EM 2013. Bengt är segeldesignansvarig för Albatross Segel.



Pär Larsson: ISAF världsmästare med många toppresultat i entyps mästerskap. Erfaren offshore och cruisingseglare. Flerfaldig vinnare av Westside Cup. Pär är mätman med erfarenheter från stora internationella mästerskap. Pär är produktionsansvarig hos Albatross Segel.



Charles Tillander: Mycket erfaren långfärdsseglare. Rutinerad kappseglare vid inomskärs och havskappsegling, med ett långt CV av entyps resultat, Charles har vunnit Gotland runt m.m. Charles är bl.a. ansvarig för segelservice, rigg och tillbehör hos Albatross Segel och Västerås Segelservice.



Johan Tillander: Seglare av världsklass. Flera topp tio VM placeringar i Finnjolle, Starbåt samt 1:a Havskappseglingens EM 2013. Erfaren storbåts seglare. Johan har seglat i Svenska landslaget under många år. Johan är bl.a. elektronikanvarig hos Albatross Segel och Västerås Segelservice.



Peter Gustafson: Hängiven racingseglare med många vinster i stora regattor och Mästerskap. Peter har även en mycket gedigen bakgrund som cruisingseglare. Peter jobbar med service och försäljning hos Albatross Segel och Segelsport i Mariestad.



PA Malmgren: Har jobbat i båtbranschen sedan början av sjuttio-talet. Med bakgrund i 505 har PA tävlat i alla typer av båtar. Seglat som charter skeppare internationellt. PA har under 25 år varit importör av Beneteau segelbåtar. PA arbetar även med båtbesiktning och båtförmedling nationellt och internationellt.

Kontakta oss för mer information och service:

Västkusten:

Albatross Segel AB
Backa Bergög. 2J,
422 46 Hisings Backa
Tel: 031-45 55 56
E-mail: info@albatrosssegel.se
www.albatrosssegel.se

Ostkusten:

Västerås Segelservice AB
Verksgatan 3
721 30 Västerås
Tel: 021-18 40 20
Fax: 021-18 40 93
E-mail: rigg.segel@telia.com
www.vasterassegelservice.se

Sydkusten:

Segelspecialisten Helsingborg
Box 33, 250 53 Helsingborg
Tel: 0760-16 95 59
E-mail: pa.marinkonsult@gmail.com
www.segelspecialisten.com

Vänern och Vättern:

Segelsport Mariestad
Österög. 10, 542 31 Mariestad
Tel: 0705-20 21 33
E-mail: peter@segelsport.se
www.segelsport.se