

PARTS

★製品改良のためキットは予告なく仕様を変更することがあります。
 ★Specifications are subject to change without notice.
 ★Technische Daten können im Zuge ohne Ankündigung verändert werden.
 ★Caractéristiques pouvant être modifiées sans information préalable.

A PARTS ×2 10015144

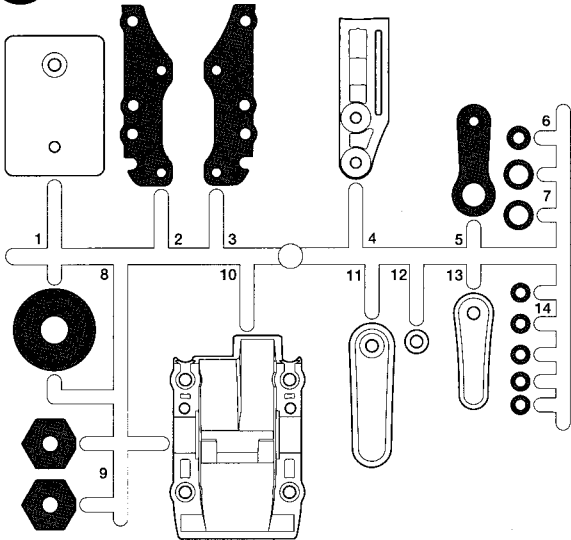

K PARTS ×1 51645

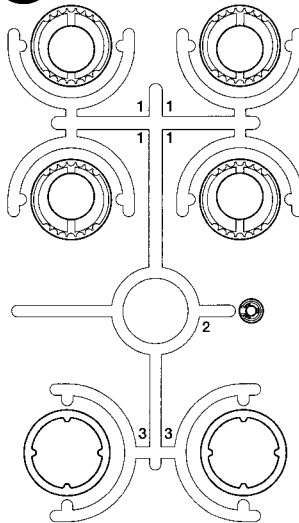

N PARTS ×4 54922

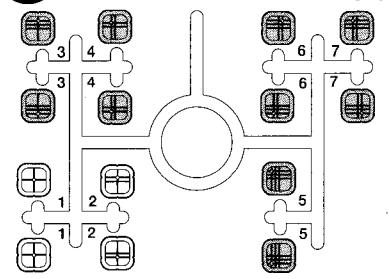

セッティング用パーツ
 Fine tuning parts
 Einstellteile
 Pièces de réglage

Q PARTS ×1 51000

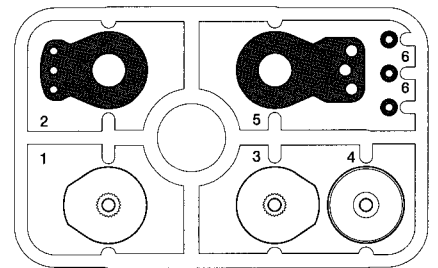

B PARTS ×1 51644

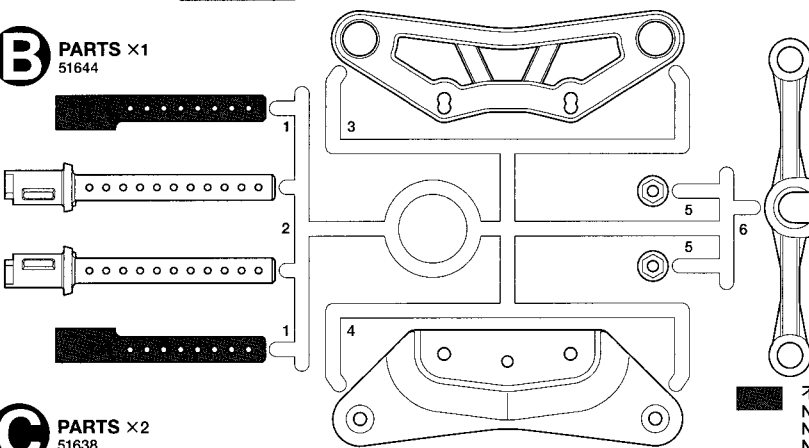

GV PARTS ×2 51567

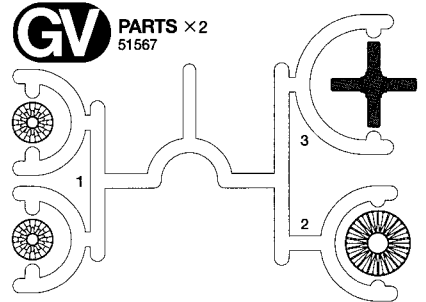

C PARTS ×2 51638

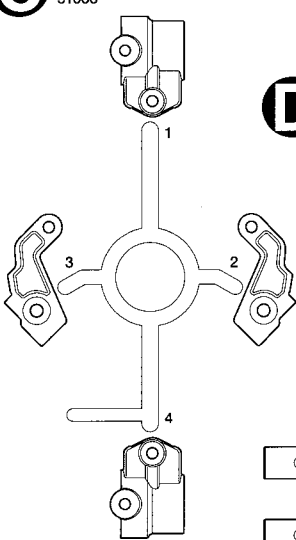

D PARTS ×2 51669

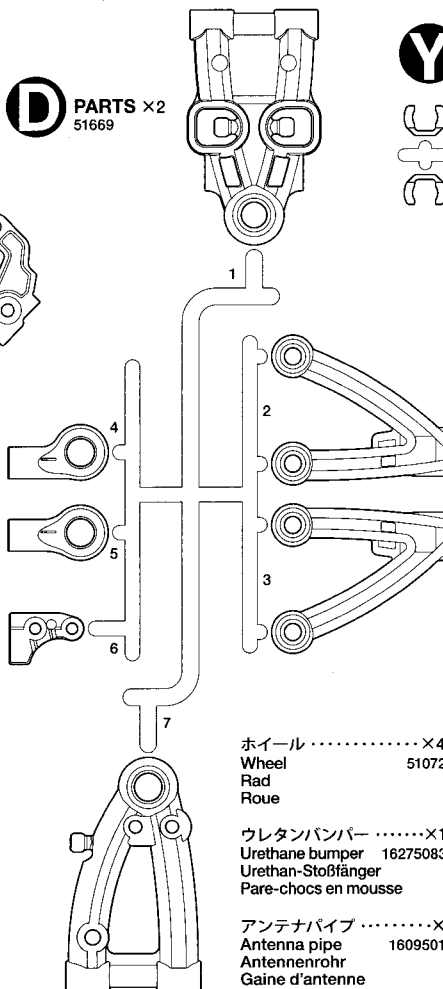

Y PARTS ×2 54921

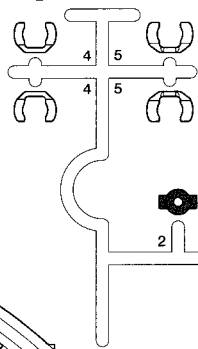

V2 PARTS ×2 54971

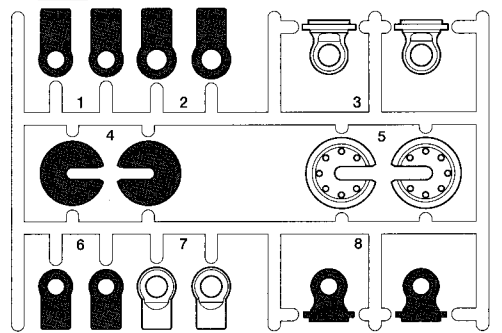

BX PARTS ×1 54604

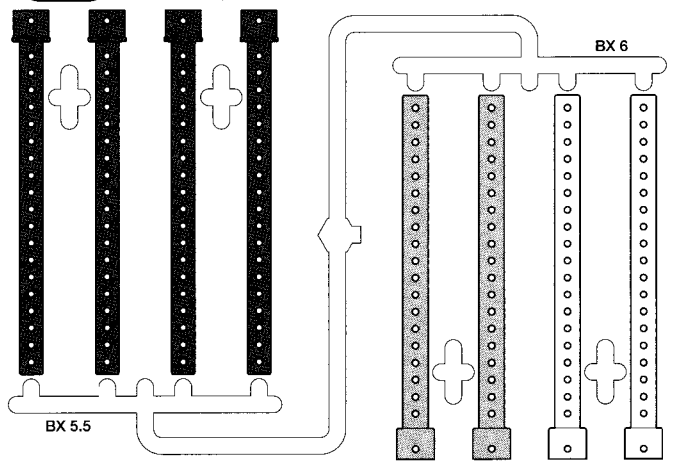

不要部品
 Not used.
 Nicht verwenden.
 Non utilisées.

ロウデッキ×1
 Lower deck 19335853
 Chassisboden
 Platine inférieure

アッパーデッキ×1
 Upper deck 22082
 Oberes Deck
 Platine supérieure

ベルト (長)×1
 Drive belt (long) 51670
 Antriebsriemen (lang)
 Courroie (longue)

ベルト (短)×1
 Drive belt (short) 51671
 Antriebsriemen (kurz)
 Courroie (courte)

ホイール×4
 Wheel 51072
 Rad
 Roue

ウレタンバンパー×1
 Urethane bumper 16275083
 Urethan-Stoßfänger
 Pare-chocs en mousse

アンテナパイプ×1
 Antenna pipe 16095010
 Antennenrohr
 Gaine d'antenne

PARTS

ステッカー×1
Stickers 11424542
Aufkleber
Autocollants

注意ステッカー×1
Caution stickers
Aufkleber
Autocollants

アルミガラステープ×1
Aluminum glass tape 53351
Aluminium-Glasfaser Klebeband
Bande renforcée aluminium

★金具部品は少し多目に入っています。予備、セッティング用として使ってください。
★Extra screws and nuts are included. Use them as spares.
★Es liegen zusätzliche Schrauben und -mutter bei. Als Ersatzteile verwenden.
★Des vis et des écrous supplémentaires sont inclus. Les utiliser comme pièces de rechange.

BB PARTS ×1 19006975

T PARTS ×1 19115533

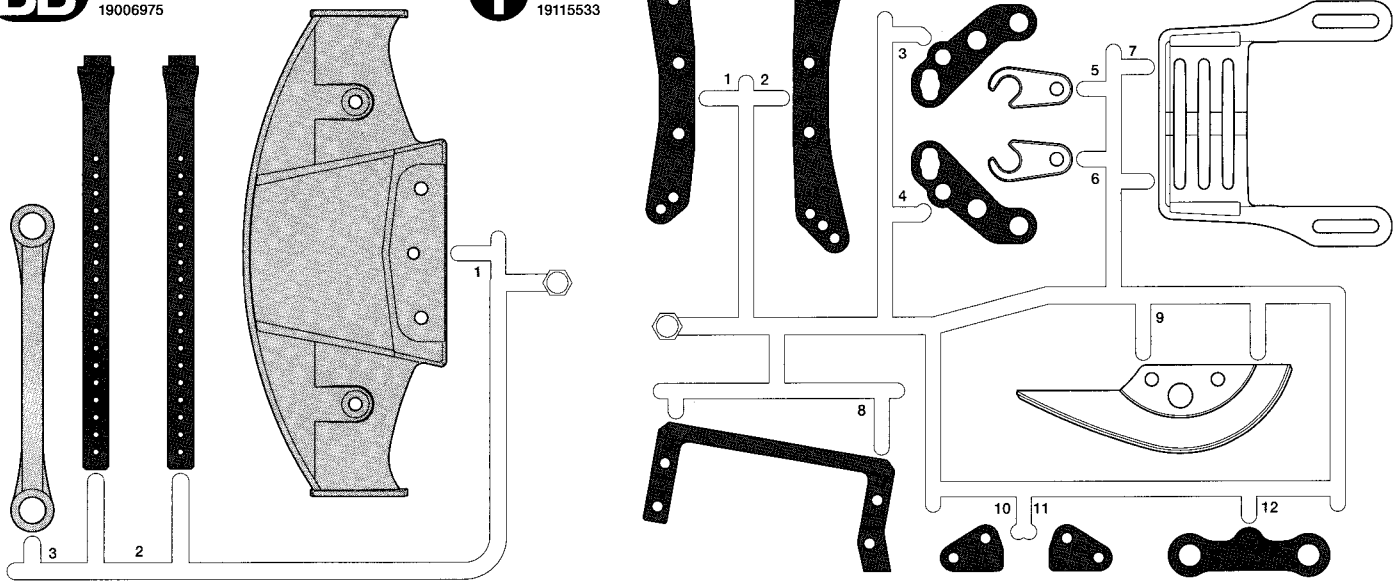

A ①~⑦

MA1 ×4
51628
3×10mm六角丸ビス
Screw
Schraube
Vis

MA7 ×4
22016
7mmキングピンボール
King pin ball
Lager des Achsschenkelbolzens
Rotule



MA17 ×1 54881
サスマウント A
Suspension mount A
Aufhängungs-Befestigung A
Support de suspension A

MA2 ×4
53537
3×14mm六角皿ビス
Screw
Schraube
Vis

MA8 ×2
53539
5.5×0.5mmスペーサー
Spacer
Distanzring
Entretoise

MA13 ×4
51636
3×43mmシャフト
Shaft
Achse
Axe

MA18 ×1 54884
セパレートサスマウント A-a
Separate suspension mount A-a
Getrennte Aufhängungs-Befestigung A-a
Support de suspension séparé A-a

MA3 ×8
51625
3×6mm六角皿ビス
Screw
Schraube
Vis

MA9 ×8
54855
5.5×0.5mmスペーサー (白)
Spacer (white)
Distanzring (Weiss)
Entretoise (blanche)

MA14 ×2
54249
3×32mmターンバックルシャフト
Turnbuckle shaft
Spann-Achse
Biellette à pas inversés

MA19 ×1 54884
セパレートサスマウント A-b
Separate suspension mount A-b
Getrennte Aufhängungs-Befestigung A-b
Support de suspension séparé A-b

MA4 ×4
19804780
4×8mmホロービス
Screw
Schraube
Vis

MA10 ×2
53539
5.5×2.0mmスペーサー
Spacer
Distanzring
Entretoise

MA15 ×2
13450752
ステアリングポスト
Steering post
Lenkungspfosten
Colonnnette de direction

MA20 ×1 54883
セパレートサスマウント XB-a
Separate suspension mount XB-a
Getrennte Aufhängungs-Befestigung XB-a
Support de suspension séparé XB-a

MA5 ×4
19808011
3×8mmホロービス
Screw
Schraube
Vis

MA11 ×2
53585
3×5×0.3mmシム
Shim
Scheibe
Cale

MA16 ×4
54869
5mmアジャスター (L)
Adjuster (long)
Einstellstück (lang)
Chape à rotule (longue)

MA21 ×1 54883
セパレートサスマウント XB-b
Separate suspension mount XB-b
Getrennte Aufhängungs-Befestigung XB-b
Support de suspension séparé XB-b

MA6 ×2
53969
5×8mm六角ビロ-ボール
Ball connector
Kugelkopf
Connecteur à rotule

MA12 ×2
53585
3×5×0.2mmシム
Shim
Scheibe
Cale

B ⑧~⑱

MA1 ×3
51628
3×10mm六角丸ビス
Screw
Schraube
Vis

MB5 ×6
19804228
3mmワッシャー
Washer
Beilagscheibe
Rondelle

MB11 ×1
19805646
630フランジベアリング
Flanged ball bearing
Flansch-Kugellager
Roulement à flasque

MB18 ×2 53588
10×13×0.2mmシム
Shim
Scheibe
Cale

MB1 ×14
51626
3×8mm六角丸ビス
Screw
Schraube
Vis

MB7 ×8
53968
5×5mm六角ビロ-ボール
Ball connector
Kugelkopf
Connecteur à rotule

MB12 ×1
19804243
630ベアリング
Ball bearing
Kugellager
Roulement à billes

MB19 ×1 53587
5×7×0.3mmシム
Shim
Scheibe
Cale

MB2 ×4
51624
3×6mm六角丸ビス
Screw
Schraube
Vis

MA7 ×4
22016
7mmキングピンボール
King pin ball
Lager des Achsschenkelbolzens
Rotule

MB13 ×2
19805185
850メタル
Metal bearing
Metall-Lager
Palier en métal

MB20 ×2 53587
5×7×0.1mmシム
Shim
Scheibe
Cale

MB3 ×4
19805990
3×5mm六角丸ビス
Screw
Schraube
Vis

MB8 ×4
19442556
1510ベアリング
Ball bearing
Kugellager
Roulement à billes

MB14 ×1
19804246
5×0.5mmスペーサー
Spacer
Distanzring
Entretoise

MB21 ×6 53585
3×5×0.1mmシム
Shim
Scheibe
Cale

MA3 ×2
51625
3×6mm六角皿ビス
Screw
Schraube
Vis

MB9 ×2
19803025
950フランジベアリング
Flanged ball bearing
Flansch-Kugellager
Roulement à flasque

MB15 ×8
53539
5.5×1.0mmスペーサー
Spacer
Distanzring
Entretoise

MB22 ×4
19803327
4×18mmターンバックルシャフト
Turnbuckle shaft
Spann-Achse
Biellette à pas inversés

MA4 ×2
51625
3×6mm六角皿ビス
Screw
Schraube
Vis

MB10 ×2
94392
850ベアリング
Ball bearing
Kugellager
Roulement à billes

MB16 ×1
19805645
3×0.7mmスペーサー
Spacer
Distanzring
Entretoise

MB23 ×2
19803336
1.6×9mmシャフト
Shaft
Achse
Axe

MB4 ×4
19804477
2×8mm六角皿タッピングビス
Tapping screw
Schneidschraube
Vis taraudeuse

MB17 ×2 19803403
5×15.2×0.2mmシム
Shim
Scheibe
Cale

MB17 ×2 19803403
5×15.2×0.2mmシム
Shim
Scheibe
Cale

B

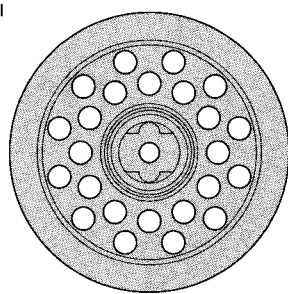
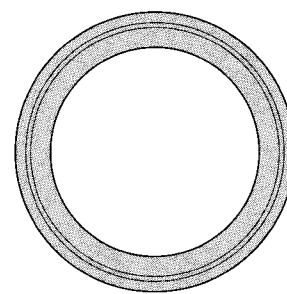
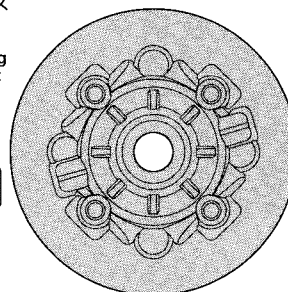
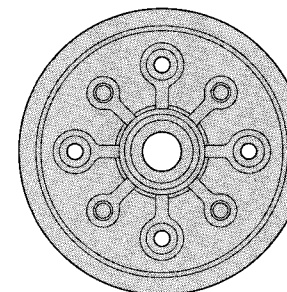
<p>MB24 2.8×23.4mm クロスシャフト ×2 19804852</p> <p>Cross shaft Kegelradwelle Axe support de planétaire</p>	<p>MB31 ×2 51565</p> <p>デフジョイント Differential joint Differential- Gelenkkapsel Noix de différentiel</p>	<p>シリコンオイル (#3000・ライトオレンジ)×1 54657 Silicone damper oil (#3000, Light orange) 54657 Silikon Dämpferöl (#3000, Hellorange) Huile silicone d'amortisseurs (#3000, orange clair)</p>
<p>MB25 センターシャフト ×1 13451355</p> <p>Center shaft Hauptwelle Axe principal</p>	<p>MB32 ×2 19803230</p> <p>ダイレクトカップ Direct cup Direktantriebs- Mitnehmerhülse Coupelle directe</p>	
<p>MB26 アッパーデッキマウント ×2 22081</p> <p>Upper deck mount Halter des oberen Decks Support de platine supérieure</p>	<p>MB33 ×1 51648</p> <p>デフガスケット Differential gasket Differential gehäuse-Dichtung Joint de carter de différentiel</p>	
<p>MB27 5mm Oリング (シリコン・青) ×2 42374</p> <p>Silicone O-ring (blue) Silikon-O-Ring (blau) Joint silicone (bleu)</p>	<p>MB34 ×2 22085</p> <p>ボディマウントベース Body mount base Träger der Karosseriehalterung Embase de support de carrosserie</p>	<p>MB38 37Tダイレクトプーリー ×1 51642</p> <p>37T direct pulley 37Z Direkt-Antriebs-scheibe Poulie directe 37 dents</p>
<p>MB28 ×2 13451241 センタープーリー (20T) Center pulley (20T) Mittelantrieb (20Z) Poulie centrale (20 dts)</p>	<p>MB29 フロントアッパーアームマウント R ×1 22083</p> <p>Front upper arm mount R Befestigung des vorderen, oberen Lenkers R Support de tirant supérieur avant R</p>	
<p>MB30 フロントアッパーアームマウント L ×1 22083</p> <p>Front upper arm mount L Befestigung des vorderen, oberen Lenkers L Support de tirant supérieur avant L</p>	<p>MB35 リアアッパーアームマウント R ×1 22084</p> <p>Rear upper arm mount R Befestigung des hinteren, oberen Lenkers R Support de tirant supérieur arrière R</p>	<p>MB39 プーリーフランジ ×1 51642</p> <p>Pulley flange Flansch des Riemenrades Flasque de poulie</p>
<p>MB31 ×2 51565</p>	<p>MB36 リアアッパーアームマウント L ×1 22084</p> <p>Rear upper arm mount L Befestigung des hinteren, oberen Lenkers L Support de tirant supérieur arrière L</p>	<p>MB40 ギヤデフプーリーケース ×1 51643</p> <p>Differential case Differentialgehäuse Carter de différentiel</p>
<p>MB32 ×2 19803230</p>	<p>MB37 ×1 22081</p> <p>モーターマウント Motor mount Motorträger Support moteur</p>	
<p>MB33 ×1 51648</p>	<p>MB38 37Tダイレクトプーリー ×1 51642</p>	<p>MB41 37Tギヤデフプーリー ×1 51643</p> <p>Differential pulley Zahnriemenrad Poulie de différentiel</p>
<p>MB34 ×2 22085</p>	<p>MB39 プーリーフランジ ×1 51642</p>	<p>MB42 71Tスパーギヤ ×1 51667</p> <p>Spur gear Hauptzahnrad Couronne</p>

C 20~27

<p>MC1 ×4 19805958</p> <p>3×14mm 六角丸ビス Screw Schraube Vis</p>	<p>MA6 ×1 53969</p> <p>5×8mm 六角ビローボール Ball connector Kugelfkopf Connecteur à rotule</p>	<p>MB20 ×4 53587</p> <p>5×7×0.1mm シム Shim Scheibe Cale</p>	<p>MC14 ×2 42320</p> <p>Wカルダン ジョイントパイプ Joint pipe Verbindungsrohr Tubes de liaison</p>
<p>MC2 ×4 51630</p> <p>3×12mm 六角丸ビス Screw Schraube Vis</p>	<p>MB7 ×6 53968</p> <p>5×5mm 六角ビローボール Ball connector Kugelfkopf Connecteur à rotule</p>	<p>MB21 ×2 53585</p> <p>3×5×0.1mm シム Shim Scheibe Cale</p>	<p>MC15 ×4 19804802</p> <p>Wカルダン アクスルリング Axle ring Achsring Moyeu</p>
<p>MB1 ×4 51626</p> <p>3×8mm 六角丸ビス Screw Schraube Vis</p>	<p>MC6 ×8 51239</p> <p>1050ベアリング Ball bearing Kugellager Roulement à billes</p>	<p>MC9 ×2 54250</p> <p>3×42mm ターンバックルシャフト Turnbuckle shaft Spann-Achse Biellette à pas inversés</p>	<p>MC16 ×2 42346</p> <p>ホイールアクスル Wheel axle Rad-Achse Axe de roue</p>
<p>MB2 ×2 51624</p> <p>3×6mm 六角丸ビス Screw Schraube Vis</p>	<p>MC7 ×4 19804372</p> <p>5×6.4×1.5mm スペーサー Spacer Distanzring Entretoise</p>	<p>MC10 ×1 54247</p> <p>3×18mm ターンバックルシャフト Turnbuckle shaft Spann-Achse Biellette à pas inversés</p>	<p>MC17 ×2 19803222</p> <p>Wカルダン アクスルシャフト Axle shaft Achswelle Tige d'axe</p>
<p>MC3 ×2 51627</p> <p>3×8mm 六角皿ビス Screw Schraube Vis</p>	<p>MC8 ×1 53539</p> <p>5.5×3.0mm スペーサー Spacer Distanzring Entretoise</p>	<p>MC11 ×6 19805776</p> <p>2×9.8mm シャフト Shaft Achse Axe</p>	<p>MC18 ×2 19803404</p> <p>43mm スイングシャフト Swing shaft Drehachse Axe de basculement</p>
<p>MA3 ×1 51625</p> <p>3×6mm 六角皿ビス Screw Schraube Vis</p>	<p>MB15 ×4 53539</p> <p>5.5×1.0mm スペーサー Spacer Distanzring Entretoise</p>	<p>MB23 ×4 19803336</p> <p>1.6×9mm シャフト Shaft Achse Axe</p>	<p>MC19 ×2 42361</p> <p>Wカルダン 43mm ドライブシャフト Drive shaft Achswelle Arbre d'entraînement</p>
<p>MC4 ×4 19805893 53570</p> <p>1.6×4mm キャップスクリュー Cap screw Zylinderkopfschraube Vis à tête cylindrique</p>	<p>MA8 ×8 53539</p> <p>5.5×0.5mm スペーサー Spacer Distanzring Entretoise</p>	<p>MC12 ×2 42357</p> <p>クロススパイダー Cross joint Kreuzzapfen Joint en croix</p>	<p>MA16 ×6 54869</p> <p>5mm アジャスター (L) Adjuster (long) Einstellstück (lang) Chape à rotule (longue)</p>
<p>MC5 ×2 19805777</p> <p>3×2.5mm イモネジ Grub screw Madenschraube Vis pointeau</p>	<p>MB16 ×2 19805645</p> <p>3×0.7mm スペーサー Spacer Distanzring Entretoise</p>	<p>MC13 ×4 42319</p> <p>Wカルダン クロススパイダー Cross joint Kreuzzapfen Joint en croix</p>	

C

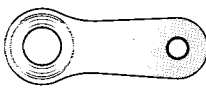

MC20 ステアリングアーム
×2
54704
Steering arm
Schubstange
Commande de direction



MC21 ステアリングブリッジ
×1
13451238
Steering bridge
Lenkungs-Brücke
Pontet de direction

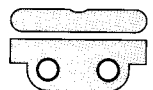

MC22 ステアリングピボット (8.0mm)
×1
13451239
Steering pivot
Lenkpfosten
Pivot de direction

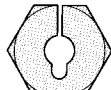

MC23 クランプ式ホイールハブ
×4
53570
Clamp type wheel hub
Radnabe in Klammer-Ausführung
Moyeu de roues à cliquet

D 28~31



MB2 ×4
51624
3×6mm六角丸ビス
Screw
Schraube
Vis



MC3 ×4
51627
3×8mm六角皿ビス
Screw
Schraube
Vis



MA8 ×2
53539
5.5×0.5mmスパーサー
Spacer
Distanzring
Entretoise



MD1 ×8
50588
2mmEリング
E-Ring
Circlip

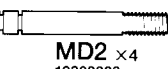

MD2 ×4
19803328
ピストンロッド
Piston rod
Kolbenstange
Axe de piston



MD3 ×4
54728
ピストン
Piston
Kolben



MD4 ×4
53574
ロッドガイド
Rod guide
Stangenführung
Guide d'axe



MD5 ×4
19804947
13mmOリング
O-ring
O-Ring
Joint torique



MD6 ×4
42359
3mmOリング (シリコン:青)
Silicone O-ring (blue)
Silikon-O-Ring (blau)
Joint silicone (bleu)



MD7 ×4
54727
オイルシール
Oil seal
Ölabdichtung
Joint d'étanchéité

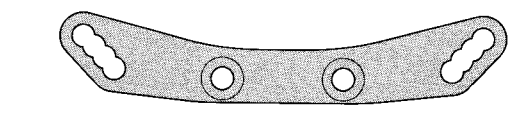

MD10 ×1 22005
フロントダンパーステー
Front damper stay
Vordere Dämpferstrebe
Support d'amortisseurs avant

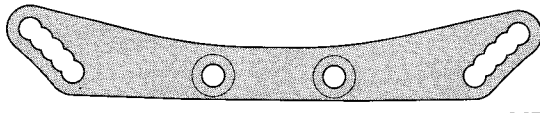

MD11 ×1 22005
リアダンパーステー
Rear damper stay
Hintere Dämpferstrebe
Support d'amortisseurs arrière

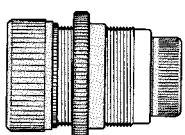

MD8 ×4
19803224
ダンパーシリンダー
Damper cylinder
Dämpfer-Zylinder
Corps d'amortisseur



MD12 ×8 19803332
5.8mmダンパーボールナット
Damper ball connector nut
Kugelkopf-Mutter für Dämpfer
Ecrou-connecteur à rotule
d'amortisseur

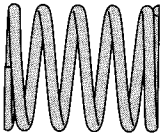

MD9 ×4
42306
コイルスプリング (黒/赤)
Coil spring (black/red)
Spiralfeder (schwarz/rot)
Ressort hélicoïdal (noir/rouge)

収縮チューブ: 赤×2
Heat shrink tubing : red
Schumpfschlauch : rot
Tube thermorétractable : rouge

ダンパーオイル (#400-黄色)×1
Damper oil (#400, Yellow) 54710
Dämpfer-Öl (#400, Gelb)
Huile pour amortisseurs (#400, Jaune)

E 32~44



ME1 3×18mm六角丸ビス
×2
19804378
Screw
Schraube
Vis

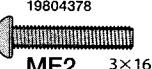

ME2 3×16mm六角丸ビス
×2
51632
Screw
Schraube
Vis

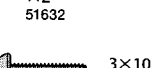

MA1 ×2
51628
3×10mm六角丸ビス
Screw
Schraube
Vis

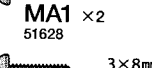

MB1 ×4
51626
3×8mm六角丸ビス
Screw
Schraube
Vis

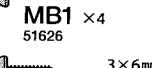

MB2 ×13
51624
3×6mm六角丸ビス
Screw
Schraube
Vis

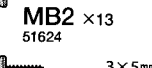

MB3 ×2
19805990
3×5mm六角丸ビス
Screw
Schraube
Vis

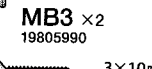

ME3 ×5
51629
3×10mm六角皿ビス
Screw
Schraube
Vis

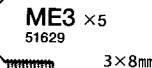

MC3 ×4
51627
3×8mm六角皿ビス
Screw
Schraube
Vis

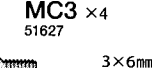

MA3 ×3
51625
3×6mm六角皿ビス
Screw
Schraube
Vis



ME4 ×2
19808226
3×6mmフラットビス
Screw
Schraube
Vis



ME5 ×1
19804392
3×10mmタッピングビス
Tapping screw
Schneidschraube
Vis taraudeuse



ME6 ×1
50575
2.6×10mmタッピングビス
Tapping screw
Schneidschraube
Vis taraudeuse



ME7 ×1
19805888
2.6×10mmキャップスクリュー
Cap screw
Zylinderkopfschraube
Vis à tête cylindrique



ME8 ×1
54862
3×8mm六角段付きビス
Step screw
Paßschraube
Vis décollétée



MC5 ×1
19805777
3×2.5mmイモネジ
Grub screw
Madenschraube
Vis pointeau



MB5 ×7
19804228
3mmワッシャー
Washer
Beilagscheibe
Rondelle



ME9 ×4
42143
4mmフランジナット
Flange nut
Kragenmutter
Ecrou à flasque



ME10 ×1
54155
3mmロックナット
Lock nut
Sicherungsmutter
Ecrou nylistop



ME11 ×1
53640
5×6.55mmビロ-ボールナット
Ball connector nut
Kugelkopf-Mutter
Ecrou-connecteur à rotule



MB12 ×1
19804243
630ベアリング
Ball bearing
Kugellager
Roulement à billes



MA8 ×2
53539
5.5×0.5mmスパーサー
Spacer
Distanzring
Entretoise



MA10 ×1
53539
5.5×2.0mmスパーサー
Spacer
Distanzring
Entretoise



MB21 ×2
53585
3×5×0.1mmシム
Shim
Scheibe
Cale



ME12 ×1
53509
20Tピニオンギヤ
Pinion gear
Motorritzel
Pignon moteur



ME13 ×1 51000
サーボセイバースプリング (大)
Servo saver spring (large)
Servo-Saver-Feder (groß)
Ressort de sauve-servo (grand)



ME14 ×2 51000
サーボセイバースプリング (小)
Servo saver spring (small)
Servo-Saver-Feder (klein)
Ressort de sauve-servo (petit)

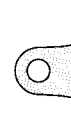

ME15 ×1
54121
サーボホーン
Servo horn
Servohorn
Palonnier de servo



ME16 ×1
22004
サーボマウント
Servo mount
Servohalter
Support de servo



ME17 ×2
22085
ボディマウントポスト
Body mount post
Pfosten der Karosserieaufhängung
Embase de support de carrosserie

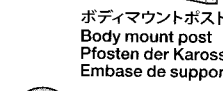

ME18 ×4
50956
7mmスナップピン
Snap pin
Federstecker
Epingle métallique



ME19 ×8
51537
6mmスナップピン
Snap pin
Federstecker
Epingle métallique



ME20 ×1
84189
アンテナキャップ
Antenna cap
Antennenkappe
Capuchon d'antenne

スポンジテープ (15×150mm)×1
Sponge tape 16294011
Schaumgummi-Klebeband
Bande mousse

両面テープ (黒・20×120mm)×1
Double-sided tape (black) 50171
Doppelklebeband (schwarz)
Bande adhésive double face (noir)

ナイロンバンド (黒)×2
Nylon band (black) 19808134
Nylonband (schwarz)
Collier en nylon (noir)

《工具袋詰》

Tool bag
Werkzeug-Beutel
Sachet d'outillage

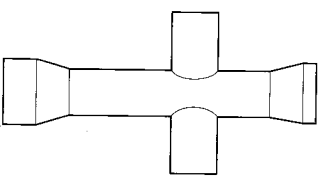

十字レンチ×1
Box wrench 50038
Steckschlüssel
Clé à tube

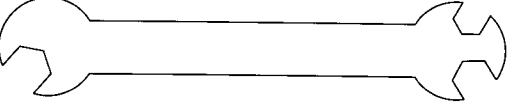

板レンチ×1
Wrench 14305026
Mutterschlüssel
Clé



六角棒レンチ (2.5mm)×1
Hex wrench (2.5mm) 50038
Imbusschlüssel (2,5mm)
Clé Allen (2,5mm)



モリブデングリス×1
Molybdenum grease 87022
Molybdänfett
Graisse de molybdène



六角棒レンチ (2mm)×1
Hex wrench (2mm) 12990059
Imbusschlüssel (2mm)
Clé Allen (2mm)

六角棒レンチ (1.5mm)×1
Hex wrench (1.5mm) 50038
Imbusschlüssel (1,5mm)
Clé Allen (1,5mm)

