

Allgemeine Hinweise

Abladen:

Die Platten können mittels eines Gabelstaplers von einem LKW abgeladen werden. Beim Anheben ist insbesondere darauf zu achten, dass die Platten nicht verrutschen oder runterfallen können. Alternativ können die Platten auch mit einem Kran abgeladen und verlegt werden.

Lagerung:

Die Platten sollten maximal zu je 5 Stück gestapelt werden. Es empfiehlt sich, maximal 4 Pakete à 5 Platten übereinander zu stapeln. Jedes Paket kann durch 3 Kanthölzer (Querschnitt 100mmx100mm) getrennt werden, um ein späteres Anheben mittels Gabelstapler zu ermöglichen.

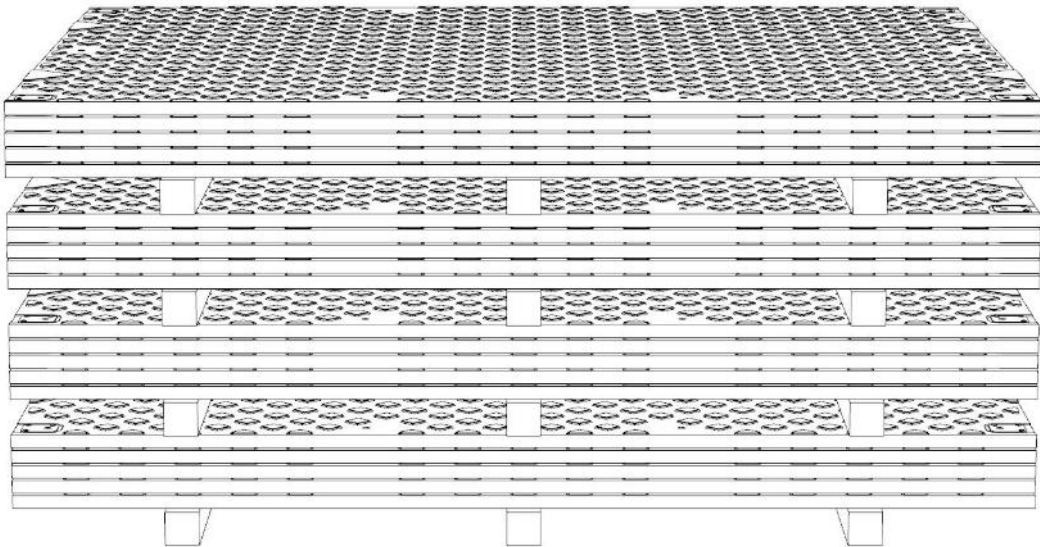
**Einsatz der Platten:**

Die Platte ist von einer Seite einsetzbar. Die Oberseite ist stärker profiliert (geeignet für den Einsatz von Baufahrzeugen). Die Unterseite ist geriffelt.

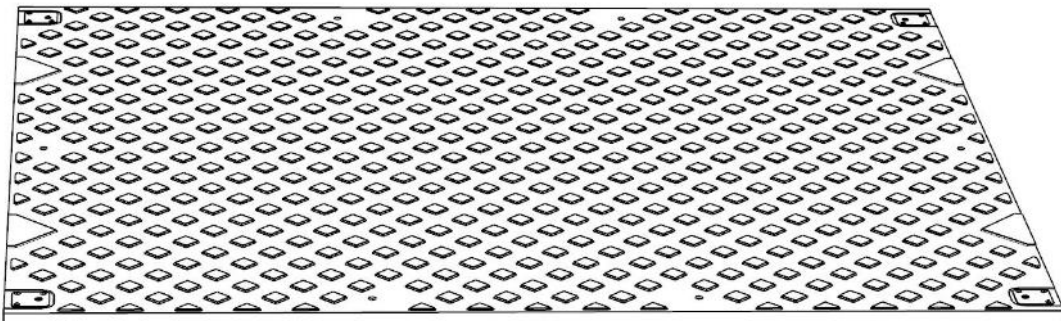

Anheben und Verlegen:

Jede Platte verfügt über 4 sog. Lastenaufnahmeösen. In jede Öse ist ein Lastenaufnahmehaken einzuführen. Diese sind jeweils mit einem Kranhaken (am Kettengehänge) zu verbinden.

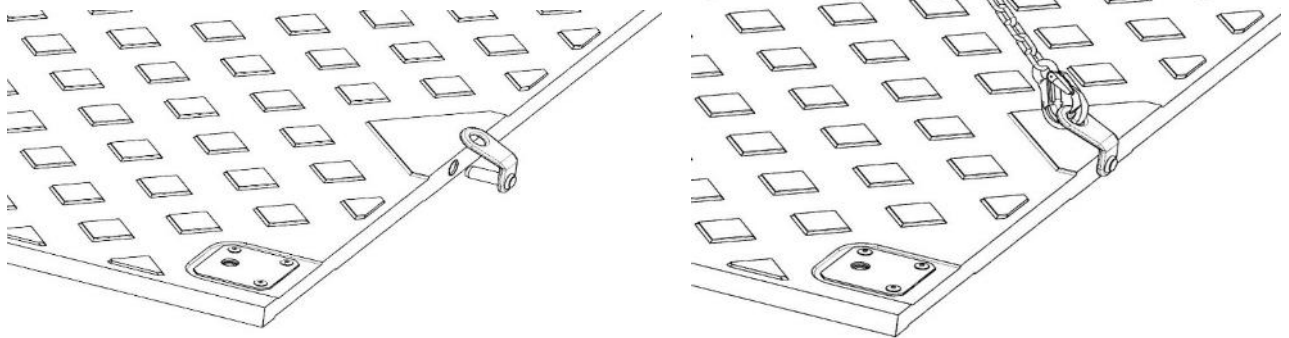

Durch Anheben des Kettengehänges kann die Platte in die gewünschte Position bewegt und verlegt werden.

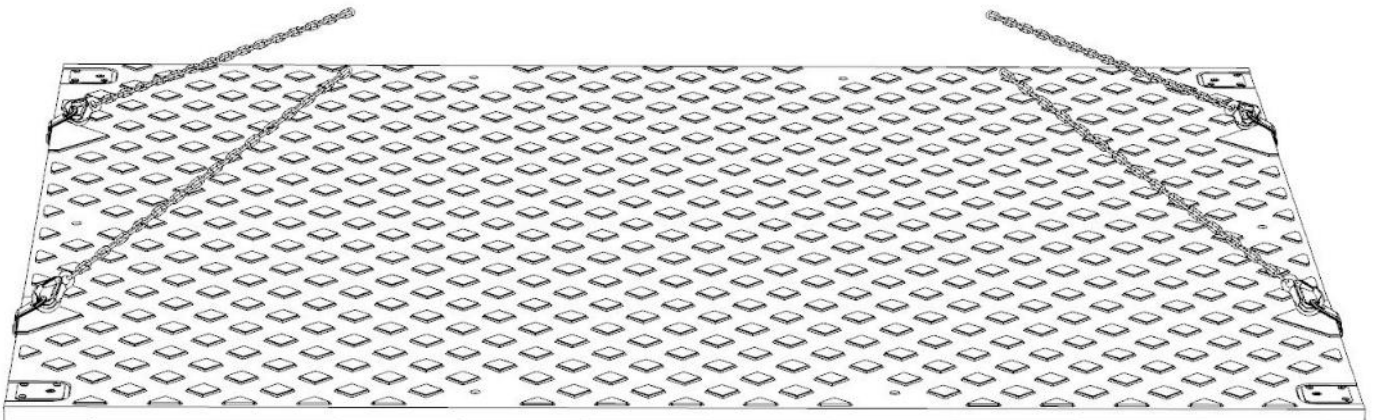

hergestellt von:

VARIO
mat TT AS

OKULEN[®]
Technische Kunststoffe
Engineering Plastics

Verbinden der Platten:

Mit den Metall-Flacheisen und jeweils zwei Sechskantschrauben (M16x40mm) die Platten verbinden und verschrauben. Alle nebeneinander liegenden Platten müssen so verbunden werden. Die Platten müssen stets mit der gleichen Profil-Seite nach oben zeigen.

