

think process!

WP Haton

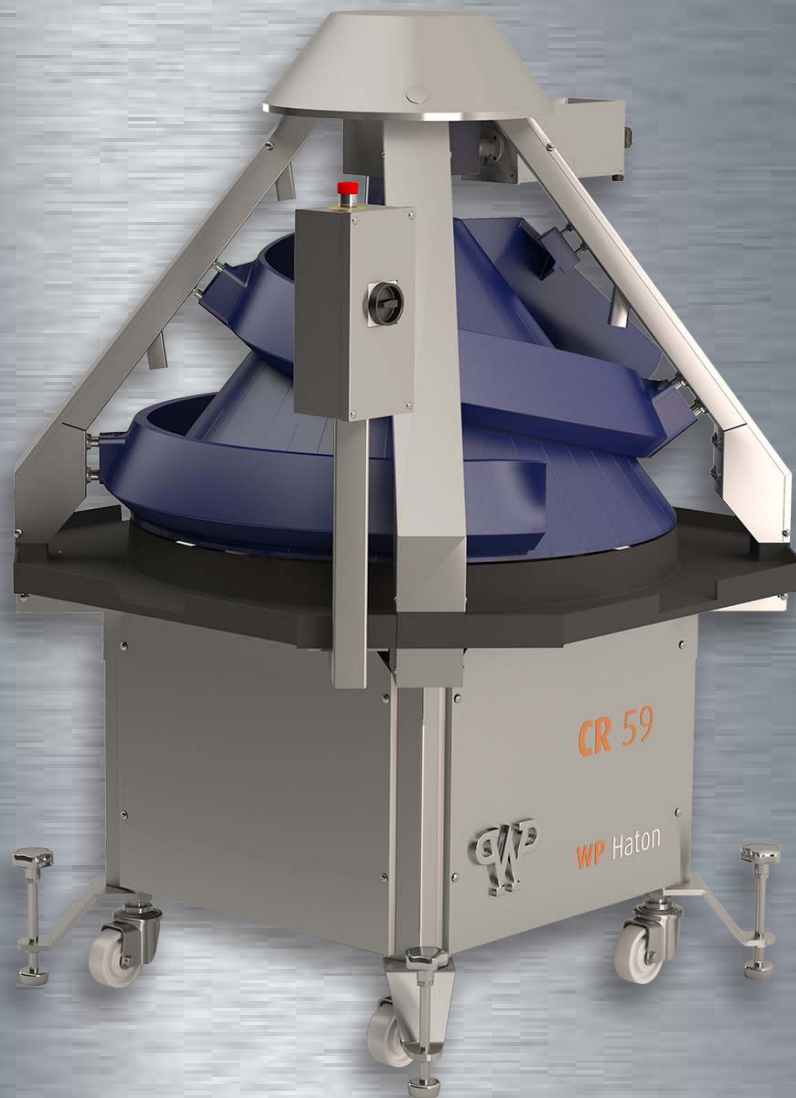

CR 59

Kegelopboller

WP BAKERYGROUP

think process!

CR 59

Foto CR 59 met afvoerband en afwerpkegel

GESCHIKT VOOR VEEL GANGBARE DEEGSOORTEN ZOALS PUUR TARWE,
TARWE/ROGGE, MEERGRANEN EN VOLKOREN.



VOORDELEN

- Uitstekende opbolresultaten
- Perfecte afstand tussen deegstukken die van de afmeetmachine komen
- Minimale deegverkrumeling
- Perfecte overgave van de deegstukken aan de uitvoerzijde
- Geen meel nodig om te voorkomen dat het deeg gaat plakken

STANDAARD UITVOERING:

Zonder olie

- Gietijzeren kegel, teflon gecoat
- Aluminium goten, in- en uitwendig teflon gecoat
- Kegels met bovenlager
- Frame staal, vernikkeld
- Beplating geborsteld rvs
- Onderstel vernikkeld staal met 4 zwenkwielen met montagepenen
- Met bedieningspaneel

Met olie

- Gietijzeren kegel, teflon gecoat
- Aluminium goten, in- en uitwendig teflon gecoat
- Kegels met bovenlager
- Frame staal, vernikkeld
- Beplating geborsteld rvs
- Onderstel vernikkeld staal met 4 zwenkwielen met montagepenen
- Met bedieningspaneel
- 4 oliesproeikoppen op kegel
- Verwarming met ventilator

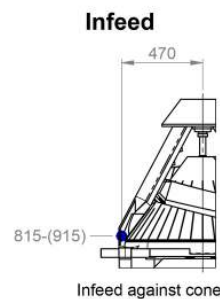
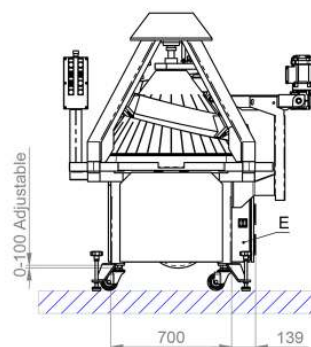
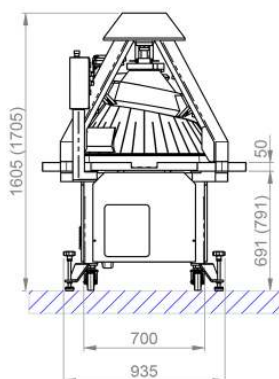
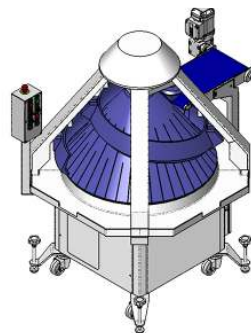
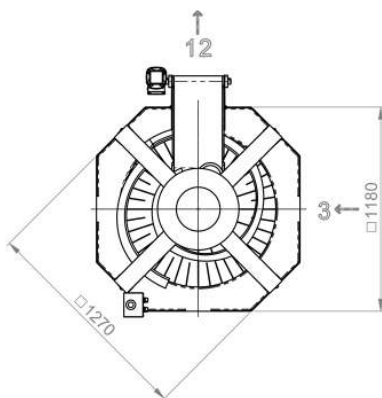

Infeed against cone

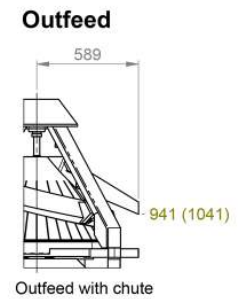

Outfeed with chute



Infeed in track

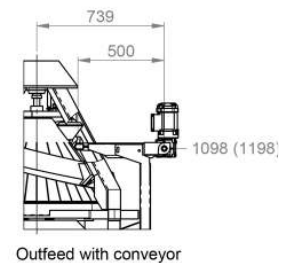

Outfeed with conveyor

Illustratie CR 59 met afvoerband en afwerpkegel

CR 59

TYPE	GEWICHTSBEREIK	CAPACITEIT
S	30 - 180 gram	tot 2500 stuks/uur, E-motor 1,1 kW,
SK	30 - 500 gram	1400 omw./min., toerental kegel 27 omw./min.
K	90 - 700 gram	2500 - 3600 stuks/uur, E-motor 1,1 kW,
M	400 - 1600 gram	1400 omw./min., toerental kegel 39 omw./min.
G	700 - 2200 gram	3600 - 5000 stuks/uur, E-motor 1,1 kW, 1400 omw./min., toerental kegel 57 omw./min.

AFMETINGEN	GEWICHT	AANSLUITWAARDE
Lengte 1200 mm	Netto 375 kg	230/400 V, 3 fase, 50 Hz + aarde
Breedte 1200 mm	Bruto 475 kg	2,0 KVA (zonder verwarming)
Hoogte 1610 mm	Volume 2.4 m ³	5,8 KVA (met verwarming)

OPTIES

CR 59 zonder olie

- Invoerband L=700 of 950 mm, omkeerbaar
- Afvoerband, dwars, L=1200 mm, omkeerbaar
- Afvoerband, recht, L=500 mm, met afwerpkegel
- Aansluiting op centrale droogblaas (geen luchtpijpen)
- Verwarming met ventilator
- Frequentieregelaar t.b.v. variabele kegelsnelheid
- Meelstrooier, mechanisch
- Meelstrooier met eigen aandrijving en fotocel voor deegdetectie (alleen in combinatie met afvoerband)
- Klantspecifieke Blue Box

CR 59 met olie

- Invoerband L=700, 950 of 1200 mm, omkeerbaar
- Afvoerband, dwars, L=1200 mm, omkeerbaar
- Afvoerband, recht, L=500 mm, met afwerpkegel
- Aansluiting op centrale droogblaas (geen luchtpijpen)
- Frequentieregelaar t.b.v. variabele kegelsnelheid
- Olie op kegel en afvoerband afweger, 5 oliesproeikoppen
- Olie op kegel en invoerband opboller, 5 oliesproeikoppen
- Olie op kegel, invoerband opboller en afvoerband afweger, 6 oliesproeikoppen
- Deegstuk oliesignalering
- Klantspecifieke Blue Box

WP HATON BV

Industrieterrein 13 // 5981 NK Panningen // Nederland // Telefoon +31 77307-1860 // Fax +31 77307-5148 // info@wp-haton.com // www.wp-haton.com