

Welteoree[®]
Wheelbench Oak

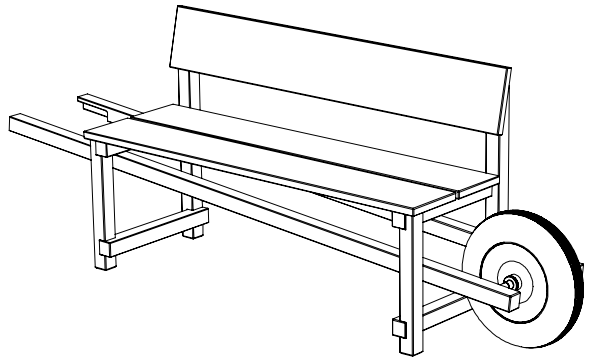

PRODUCT MANUAL

an active
invitation

WHEELBENCH

by Rogier Martens

NL

Gefeliciteerd met de aankoop van de Wheelbench.

Deze mobiele buitenbank, gemaakt van eiken hout is voorzien van een kruiwagenwiel. De verrassende combinatie van bekende elementen versterkt het actieve buitengevoel van de bank.

Rogier Martens over de Wheelbench: "Met z'n tweeën een bank verplaatsen heeft altijd iets kluchtigs... Deze kun je comfortabel weggrijden. Het opvallende wiel is een uitnodiging om de beste plek op te zoeken. Een uitnodiging om actief te worden, om de wereld telkens weer naar je hand te zetten."

ENG

Congratulations on your purchase of the Wheelbench.

A simple mobile bench made of oak wood and a built-in wheelbarrow wheel. The surprising combination of familiar elements strengthens the active outdoor feeling of the bench.

Rogier Martens on the Wheelbench: "Trying to move a bench with two people often has something comical to it. The Wheelbench can be moved comfortably by yourself. The big wheel invites you to find the best spot. It is an invitation to get active and to take control of the environment around you."

DE

Herzlichen Glückwunsch zum Kauf der Wheelbench.

Eine einfache Sitzbank aus Eichenholz, die durch den Einbau eines Schubkarrenrads mobile gemacht wird.

Diese überraschende Kombination aus bekannten Elementen, verstärkt das aktive Outdoor-Gefühl der Bank.

Rogier Martens über die Wheelbench: "Zu zweit eine Bank zu tragen hat immer etwas unnatürliches... Sie können diese bequem wegfahren. Das auffallende Rad ist eine Einladung, den besten Platz zu finden. Es ist eine Einladung, aktiv zu werden und die Kontrolle über die Umgebung zu übernehmen."

DIMENSIONS & SPECIFICATIONS

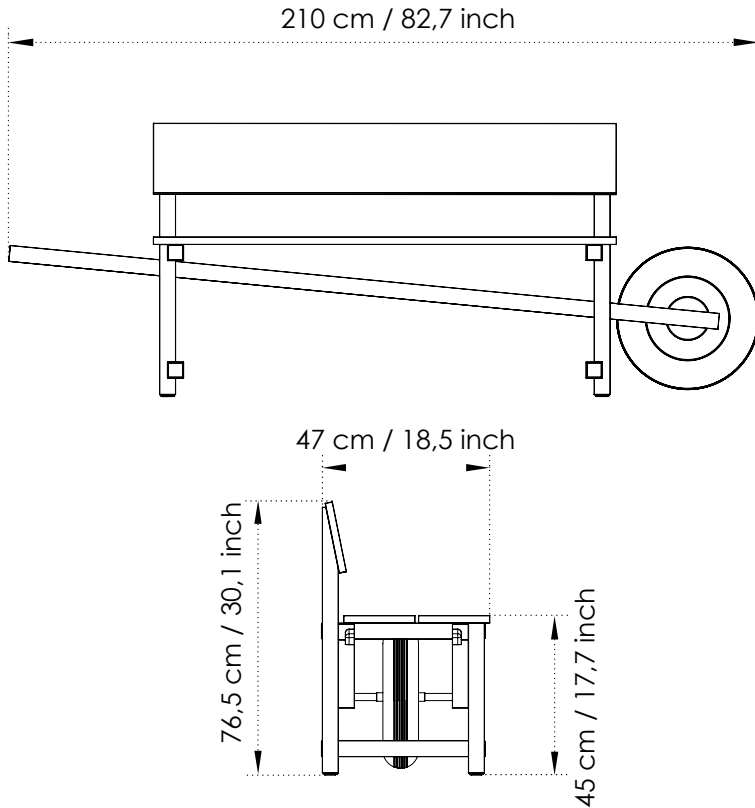

Wheelbench

Ontwerper / Designer / Designer
Rogier Martens

Materiaal / Material / Material
Eikenhout
Oak wood
Eichenholz

Afmetingen / Dimensions / Größe
Length 210 cm / 82.7 inch
Width 46.5 cm / 18.3 inch
Height 76.5 cm / 30.1 inch

Gewicht / Weight / Gewicht
25 kg / 55 lbs

Levering / Delivery / Lieferung
In doos / In a box / Verpackt
(202 x 54 x 13 cm)

Onderhoud / Maintenance / Wartung
De Wheelbench wordt onbehandeld geleverd. Om de kleur te behouden kan het hout geïmpregneerd of behandeld worden met olie. Als het hout niet behandeld wordt zal het vergrijzen. Indien de as van het wiel vetvlekken maakt op het hout kunnen deze makkelijk verwijderd worden met een vochtige Doek en verdunde zeep.

The wood of the Wheelbench is untreated. It can be treated with oil to preserve the original wood color. If the wood is not treated, it will turn grey over time. If the wheel causes grease stains on the wood, these can easily be removed with a damp cloth and diluted soap.

Die Wheelbench wird unbehandelt geliefert. Sie können das Holz mit Öl behandeln, lasieren oder klar lackieren um seine ursprüngliche Holzfarbe zu erhalten. Wenn Sie das Holz nicht behandeln, wird es im Laufe der Zeit grau. Wenn die Achse Fettflecken auf dem Holz macht, können diese mit einem feuchten Tuch und verdünnte Seife entfernt werden.

Benodigdheden:
2 Personen, Handleiding

Necessities:
2 People, Manual

Voraussetzungen:
2 Personen, Anleitung

MANUAL

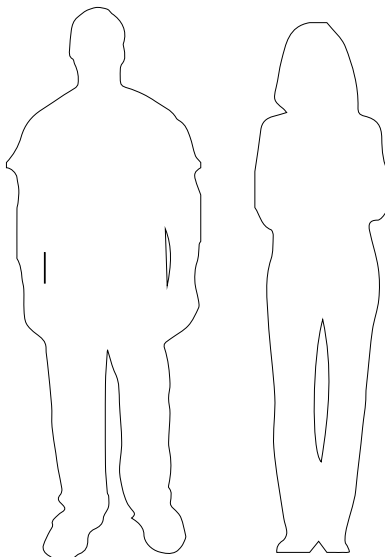

Weltcore
Wheelbench Oak

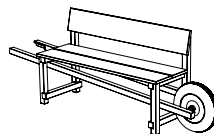

PRODUCT MANUAL

Onderdelen kleine doos /
Parts in small box /
Teile in kleiner Box

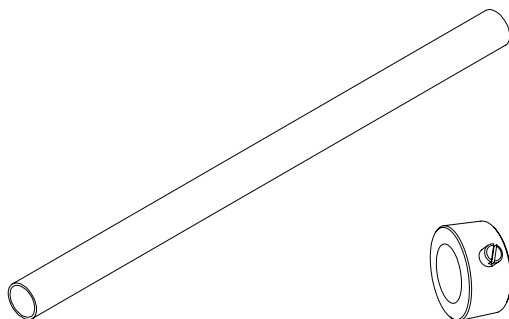

1x
Wielas
Wheel axle
Achse

2x
Stelring
Collars
Stellringe

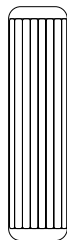

6x
Deuvel 30 x 8mm
Dowel 30 x 8mm
Dübel 30 x 8mm

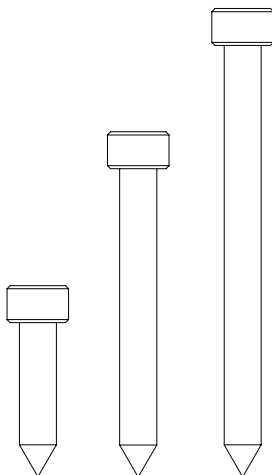

2x 25mm 10x 50mm 4x 70mm
Schroef / Screw / Schraube

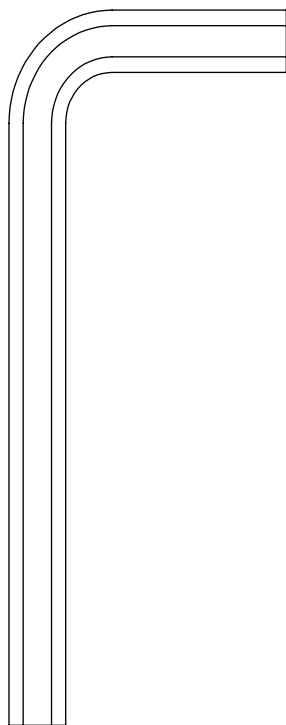

1 x 5mm Inbussleutel
1 x 5mm Allen key
1 x 5mm Inbusschlüssel

Losse onderdelen / Loose parts / Lose Einzelteile

2 x
Handvatten
Handles
Griffe

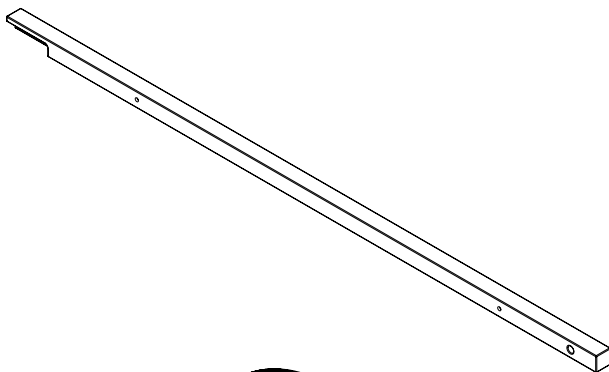

1 x
Wiel
Wheel
Rad

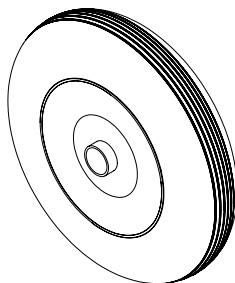

2 x
Poten
Legs
Beine

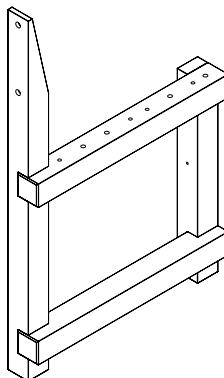

1x
Rugleuning
Backrest
Rückenlehne

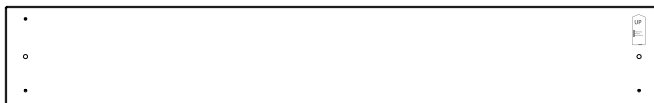

1x
Zitting achter
Seat back
Sitz hinter



1x
Zitting voor
Seat front
Sitz vorne

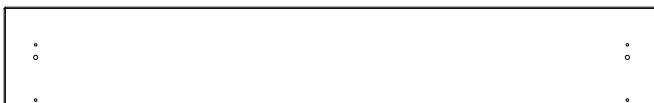

Stap 1

Plaats de poten naast elkaar.

Step 1

Place the legs side by side.

Schritt 1

Platzieren Sie die Beine nebeneinander.

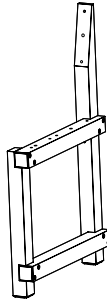

A

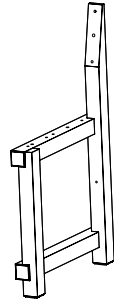

B

Stap 2

Plaats vier deuvels in deze profielen.

Step 2

Insert four dowels in these profiles.

Schritt 2

Setzen Sie vier Dübel in diese Profile ein.

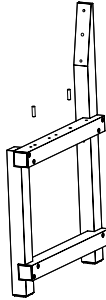

A

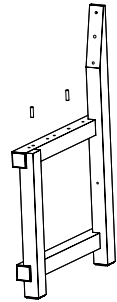

B

Let op!

Deze twee planken hebben de schroefgaten op een andere plek zitten. De planken passen ieder maar op één manier op de b-profielen.

Attention!

There is only one way both of the wooden boards will fit on the b-profiles, because the screw holes are arranged differently.

Achtung!

Es gibt nur eine Richtung in der die Bretter auf die Profile passen. Da die Bohrungen für die Fixierschrauben unterschiedlich eingepasst sind.

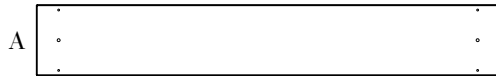

A

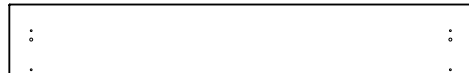

B



C

Stap 3

Leg de twee planken van het zitvlak op de profielen en druk ze vast op de deuvels. Schroef ze daarna vast met acht middelgrote (50mm) schroeven.

Step 3

Place the two wooden boards on the bottom of the profiles and press down onto the dowels. Then fasten them with eight medium (50mm) screws.

Schritt 3

Legen Sie zwei Bretter über die Profile, so das Sie die Dübel in die Bretter einpressen können. Fixieren Sie die Sitzfläche mit acht (50 mm) Schrauben (mittelgross).

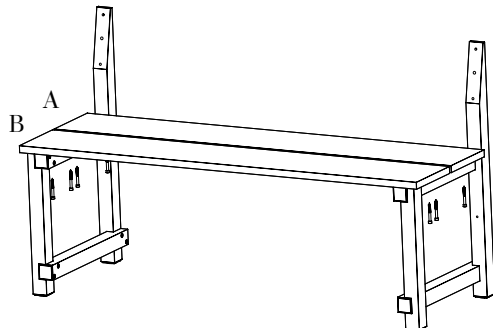

A

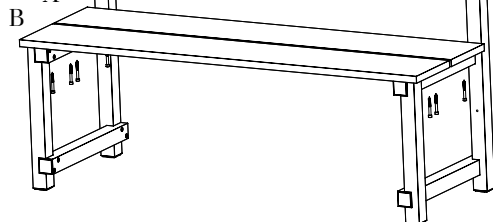

B

Step 4

Plaats twee deuvels in de poten waar het rugvlak komt.

Step 4

Place two dowels in the legs where the backrest will be placed.

Schritt 4

Setzen Sie zwei Dübel in die Beine ein, wo im nächsten Schritt die Rückenlehne befestigt werden soll.

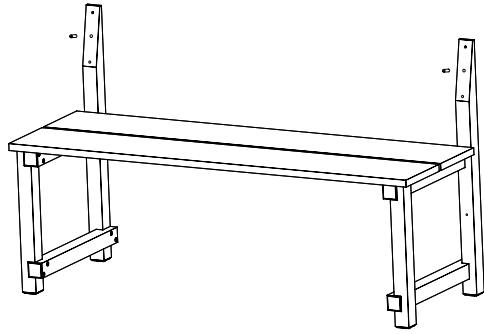

Step 5

Plaats de plank van het rugvlak en druk ze vast op de deuvels. Let hierbij op de sticker die de bovenkant van de rugleuning aangeeft.

Step 5

Place the wooden board on the backrest and push it onto the dowels. Pay attention to the sticker indicating the top of the backrest.

Schritt 5

Halten Sie das Brett für die Rückenlehnen an das Profil und drücken dieses in die Dübel. Beachten Sie den Aufkleber, der die Oberkante der Rückenlehne angibt.

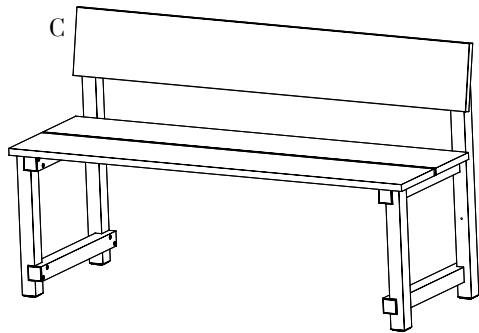

Step 6

Schroef deze plank vast met twee kleine (25mm) en twee middelgrote (50mm) schroeven.

Step 6

Fasten the backrest with two small (25mm) and two medium (50mm) screws.

Schritt 6

Befestigen Sie diese Planke mit zwei kleinen (25mm) und zwei mittleren (50mm) Schrauben.

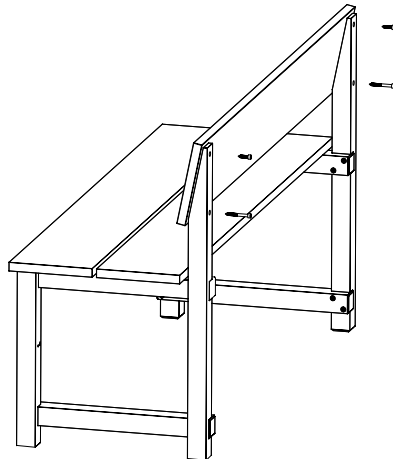

Stap 7

Draai de stelschroef in beide stelringen los zodat de afdekkapjes over de as geplaatst kunnen worden.

Step 7

Loosen the set screws in both collars so that the collars can be placed over the axle.

Schritt 7

Lösen Sie die Madenschrauben in beiden Stellringen, damit die Stellringen auf die Achse aufgesetzt werden können.

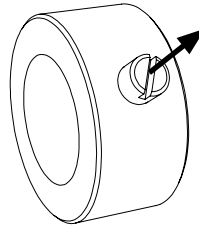

Stap 8

Plaats de as in het wiel en schuif vervolgens de stelringen aan beide zijden van het wiel op de as.
Draai de stelschroeven nog niet vast.

Step 8

*Place the axle inside the wheel and slide the collars over the axle on both sides of the wheel.
Do not tighten the set screws yet.*

Schritt 8

Setzen Sie die Achse in das Rad ein und schieben Sie die Stellringe auf die Achse. Ziehen Sie die Madenschrauben noch nicht fest.

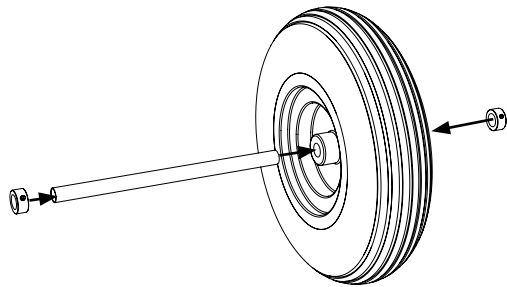

Stap 9

Plaats de as in de daarvoor bestemde gaten van de handvatten.

Step 9

Place the axle in the designated holes of the handles.

Schritt 9

Stecken Sie die Achse in die vorgesehenen Löcher der Griffe.

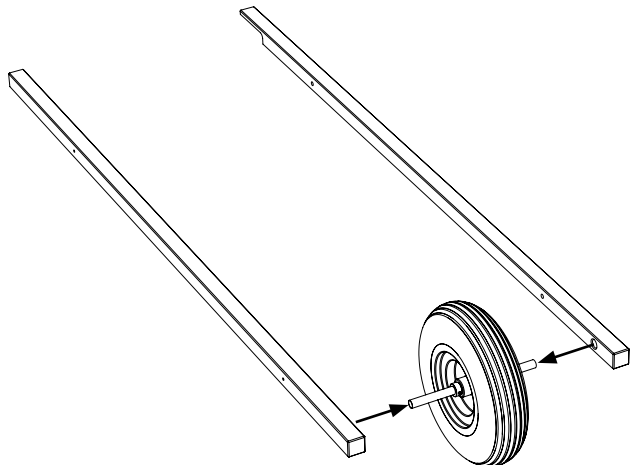

Step 10

Schuif het geheel tussen de poten van de bank en bevestig het met vier grote (70mm) schroeven.

Step 10

Slide the handlebars in between the legs of the bench and secure with four large (70mm) screws.

Schritt 10

Schieben Sie die Griffleisten zwischen die Beine und verschrauben Sie diese mit vier langen Schrauben (70mm).

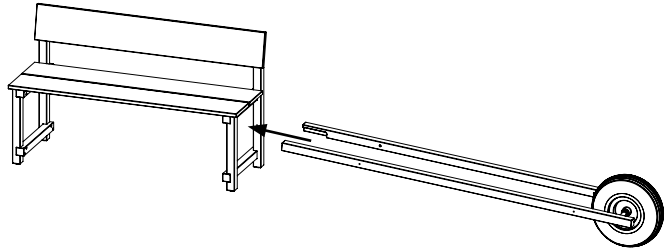

Step 11

Zorg nu dat het wiel in het midden staat. De afstand tussen de binnenzijde van het handvat en de stellingen is dan ongeveer 80mm. Laat een klein beetje ruimte tussen de stellingen en het wiel, zodat deze soepel kan draaien.

Draai nu de stelschroeven aan met een platte schroevendraaier zodat de stellingen gefixeerd zijn.

Step 11

Make sure the wheel is center. The distance between the inside of the handles and the collars should be close to 80mm. Leave a small space between the collars and the wheel so that the wheel can turn easily.

Now tighten the set screws with a flat screwdriver so that the collars are fixed.

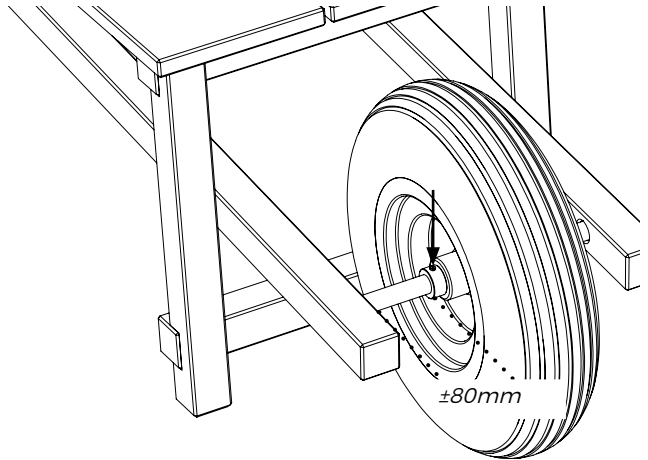

Schritt 11

Achten Sie nun darauf, dass das Rad in der Mitte steht. Der Abstand zwischen der Innenseite des Griffs und den Stellringen beträgt dann etwa 80 mm. Lassen Sie zwischen den Stellringen und dem Rad ein wenig Platz, damit es sich leicht drehen kann.

Ziehen Sie nun die Madenschrauben mit einem flachen Schraubendreher fest, sodass die Stellringe fixiert sind.

Step 12

De wheelbench is nu klaar voor gebruik.

Step 12

The wheelbench is now ready to be used!

Schritt 12

Die Wheelbench ist jetzt einsatzbereit!

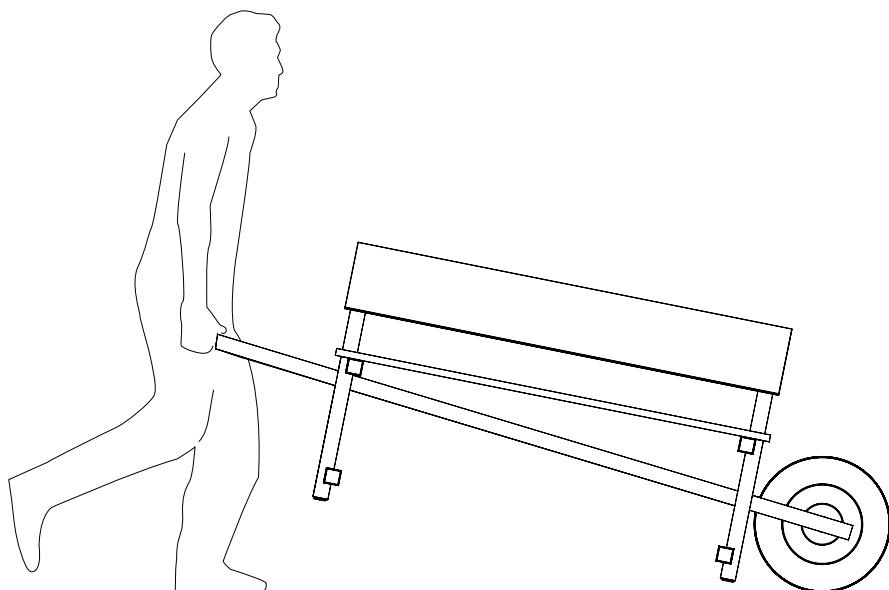

Bedankt voor je aankoop!

Weltevree levert kwaliteit

Mocht er toch iets mis zijn, dan bieden wij standaard een garantie van 1 jaar op problemen veroorzaakt door productiefouten.

Voorwaarden

De klant kan geen beroep doen op de garantie bij schade aan het product wanneer:

- a. de schade een gevolg is van normale slijtage.*
- b. de schade een gevolg is van onjuist gebruik*
- c. er geen of onjuist onderhoud is uitgevoerd.*
- d. er wijzigingen of reparaties door de klant of door onprofessionele derden zijn gedaan.*
- e. de schade is veroorzaakt door brand, bliksem, overstromingen, natuurrampen en ontploffingen.*
- f. de schade het gevolg is van enig overheidsvoorschrift inzake de aard of de kwaliteit van de toegepaste materialen.*

Algemene voorwaarden

Raadpleeg voor meer informatie onze algemene voorwaarden op: <https://www.weltevree.eu/nl/general-conditions/>

Contact

Address

*Weltevree
Nijverheidsweg-Noord 40A
3812 PM Amersfoort*

Thank you for your purchase!

Weltevree delivers quality

Nonetheless, if you encounter any problems with your product, we offer a standard 1-year warranty on issues caused by a manufacturers defect.

Conditions

The customer can not claim the warranty for damages to the product when:

- a. the damage is the result of normal wear and tear.*
- b. the damage is the result of misuse.*
- c. the product is not properly maintained*
- d. the damage is the result of modifications and repairs by the customer or by third unprofessional parties.*
- e. the damage is caused by fire, lightning, floods, natural disasters and explosions.*
- f. the damage is the result of any government regulation regarding the nature or quality of the materials used.*

General conditions

For more information please read our general conditions at: <https://www.weltevree.eu/general-conditions/>

Telephone

+31 (0) 33 2037037

E-mail

info@weltevree.nl

WARRANTY

Vielen Dank für Ihren Einkauf!

Weltevree liefert Qualität

Gibt es etwas an Ihrem Produkt zu beanstanden, was auf einen Defekt in der Herstellung zurückzuführen ist, gilt eine 1 Jahre Hersteller Garantie.

Bedingungen

Die Garantie für Schäden am Produkt greift nicht bei:

- a. Normalen Gebrauchsspuren und normalem Verschleiß.*
- b. Entstandenem Schaden durch unsachgemäßem Gebrauch.*
- c. Schäden durch unsachgemäße Pflege.*
- d. Änderungen oder Reparaturen die am Produkt durch Sie oder unprofessionelle Dritte vorgenommen wurden*
- e. Schäden, die durch Feuer, Blitzschlag, Hochwasser, Naturkatastrophen und Explosionen entstanden sind.*
- f. Schäden, welche durch staatliche Regulierung in Bezug auf die Art oder die Qualität der verwendeten Materialien entstanden sind.*

Allgemeinen Geschäftsbedingungen

Weitere Information finden Sie in unsere Allgemeinen Geschäftsbedingungen unter: <https://www.weltevree.eu/de/agb/>

-  - [facebook.com/weltevree](https://www.facebook.com/weltevree)
-  - twitter.com/weltevree
-  - [instagram.com/weltevree](https://www.instagram.com/weltevree)
-  - [pinterest.com/weltevreeshop](https://www.pinterest.com/weltevreeshop)

**‘activating
people & places’**
— *Weltevree®*