

INSTALLATIONSVEJLEDNING FOR GLASBORD® 2,3 MM GLASFIBERBEKLÆDNING

1.0 Modtagelse

Kontrollér GLASBORD® plader for fejl og mangler. Rapportér straks eventuelle fejl.

2.0 Opbevaring

GLASBORD® plader opbevares liggende på en plan, solid og tør flade (se fig.1). Undgå at sætte GLASBORD® plader på kant og undgå placering direkte i sollys. Umiddelbart før installation, skal GLASBORD®plader opbevares min. 24 timer i rum med temperatur og fugtighed, som det operative rum.

3.0 Montageunderlag

Glasbord® plader kan monteres på enhver fast og jævn overflade. Underlag skal være sikkert og stabilt.

4.0 Fastgørelse

GLASBORD® plader fastgøres mekanisk eller med lim. Valg af fastgørelsesmetode afhænger af forholdene på montagedstedets- og underlagets tilstand. Der anbefales generelt en mekanisk fastgørelse eller en kombination. Producenternes anvisninger for valg af fastgørelses type og brug skal følges.

5.0 Installation

GLASBORD® plader har, som alt andet glasfiber, en relativ stor termisk udvidelses koefficient, som man skal tage højde for, når plader monteres. Der skal derfor ved alle samlinger være en indbyrdes minimums afstand (ekspansionsafstand), se nedenstående oversigtskema.

Emner \ Panelstørrelse	1220x2440	1220x3050
Afstand fra pladekant til loft	6,4 mm	9,5 mm
Afstand fra pladekant til gulv	6,4 mm	9,5 mm
Afstand fra pladekant til profilmidte	3,2 mm	6,4 mm
Afstand fra pladekant til pladekant	6,4 mm	9,5 mm
Afstand omkring Rivets	3,2 mm	6,4 mm
Afstand fra pladekant til Rivets	3,2 mm	6,4 mm

5.1 Installation - fastgørelse med lim

1. Inden lim påføres, skal underlag grundes, såfremt det er nødvendigt.
2. Lim påføres som 100% limdækning / 100% fuldspartlet (fig.2). Påfør rette limmængde og fordel med tandspartel. Sørg for at lim kommer helt ud til kanter og hjørner.
3. Påmonter hjørneprofil og efterfyld med silicone (fig.3).
4. Sæt den første Glasbord® plade på plads i profilet og træk pladen tilbage, således minimums afstand overholdes iht. ovenstående oversigtskema.
5. Tryk Glasbord® pladen fast til underlag med hånd eller påføringsrulle. Start i øverste hjørne og arbejd nedad og udad (fig.4).
6. Silicone påføres H-profil, som monteres på Glasbord® pladen (fig.5). Pladen må kun indsættes til det indbyggede stop i H-profil. Såfremt der benyttes et profil uden indbygget stop, skal minimums afstand overholdes iht. ovenstående oversigtskema.
7. Montering kan fortsættes fra pkt. 4 med næste Glasbord® plade (se fig. 3,4 & 5).

5.2 Installation - mekanisk fastgørelse

Den anbefalede indbyrdes afstand mellem mekanisk fastgørelse, er maksimum 400 mm, både i vandret og lodret plan.

Huller i pladerne skal holdes mindst 25 mm fra kanten af pladerne, hvor det er muligt.

Huller til mekanisk fastgørelse, skal altid bores 3,2 mm større end dimension på Rivets iht. oversigtskema

for afstande under pkt. 5.0).

1. Planlæg arbejdet, så huller til fastgørelsen ikke placeres ved samlelister, huller i væggen eller andre punkter på væggen, som ikke er velegnet til at fastgøre i.
2. Fastgør pladen i toppen med samlelister, silikone og Rivets.
3. Påfør silikone i profiler, monter profiler på plader og efterfyld silikone i profil fomontage af næste plade. Rivets monteres derefter på plade (se fig. 7).
4. Rivets monteres, som skitseret på fig. 8.5.
5. Arbejd altid nedefter for en jævn montage

Når plader monteres mod hinanden, skal huller langs kant placeres med en afstand af 200 mm. (Se fig. 9).

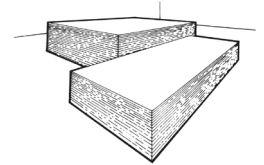

Fig.1: Opbevar GLASBORD® plader på et fast og plan underlag



Fig.2: 100% fuldspartlet

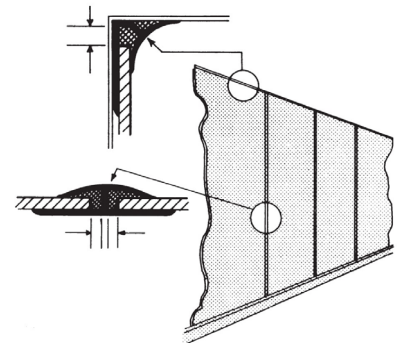

Fig.3: Hjørneprofil monteres og efterfyldes med silicone

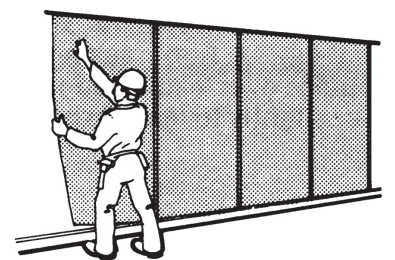

Fig.4: Pladen trykkes fast til underlag. Arbejd nedad og udad.



Fig.5: Silicone påføres profil, der monteres på plade

5.2 Installation - mekanisk fastgørelse af Glasbord® (Fortsat)

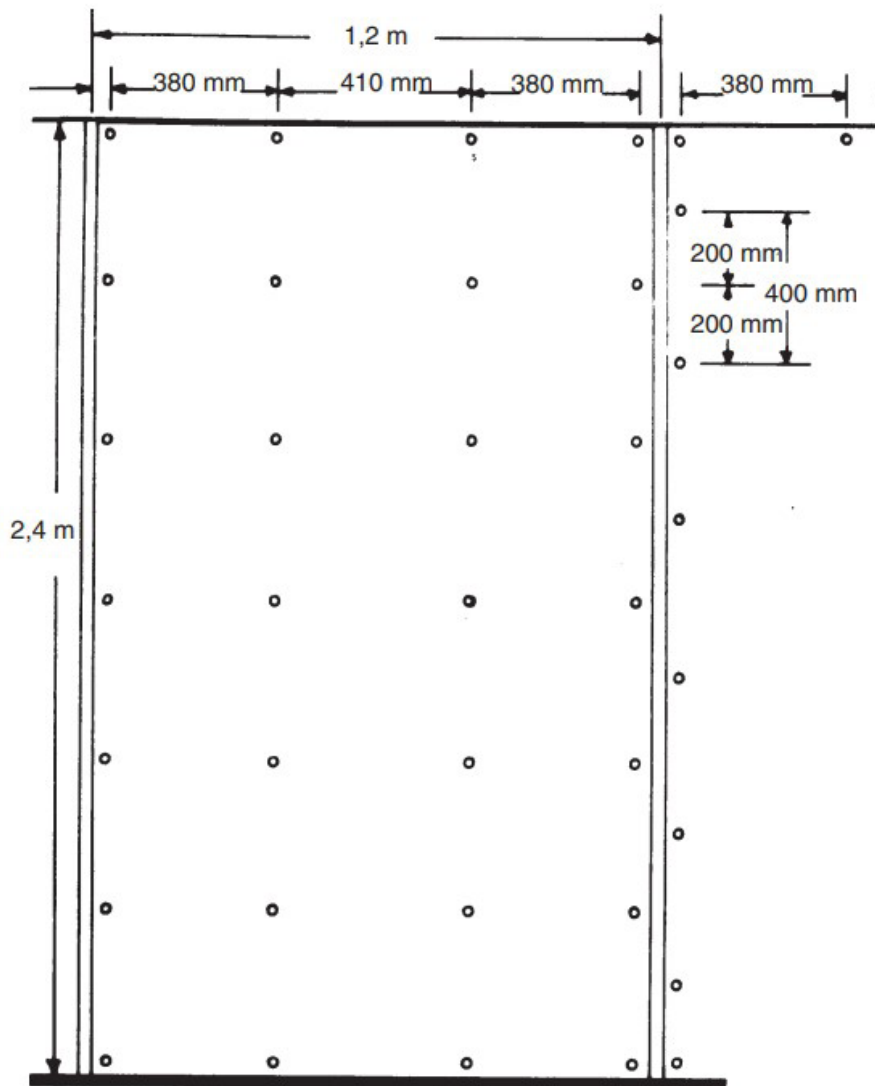

Fig.9: Oversigt for fastgørelse

6.0 Drift & vedligehold

Hyppighed: Rengør GLASBORD® pladerne regelmæssig, således opbygning af urenheder forebygges.

Materiale: Der kan anvendes en vandopløsning med 5-10% trisodium phosphat eller 5-10% almindelig opvaskemiddel.

Benyt ikke klude o.lign. der indeholde chlorholdigt hydrocarbonat eller aromatiske hydrocarbonat. Benyt ikke rengøringsprodukter indeholdende slibemiddel.

Metode: Det er mest hensigtsmæssigt, at rengøre den »dråbe« lignende overflade, med en svamp eller blød børste, i en »skrubbende« eller »cirkulær« bevægelse. Skyl grundigt alt overskud af trisodium phosphat væk med vand, da der ellers med tiden vil blive bygget en film op, som vil give pladen en mørk og beskidt nuance. Ved brug af rengøringsmidler skal producentens anvisninger altid følges. Test altid et lille område før det anvendes på hele overfladen.

Rengøring af kalkaflejringer kan udføres med 10% acetisk syre i »KOLDT« vand. Metode og afskyldning, som angivet ovenfor.

7.0 Beskyttelse/Sikkerhed

Anvend altid beskyttelsesbriller og åndedrætsværn, når der arbejdes med glasfiberprodukter.

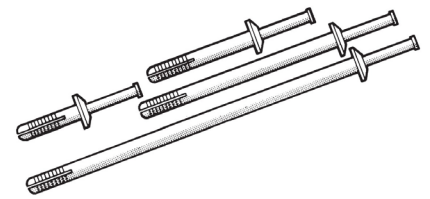

Fig.6: Rivets for mekanisk samling

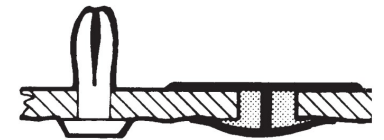

Fig.7: Fremgangsmåde for samling af paneler

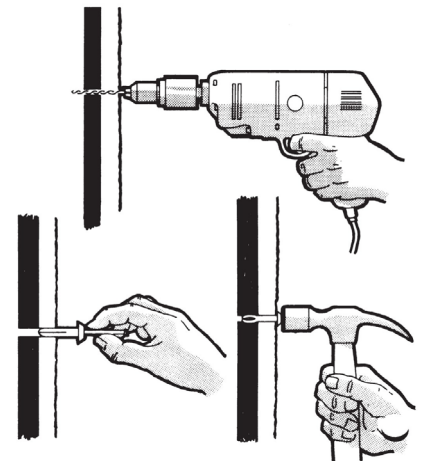

Fig.8: Fremgangsmåde for montage af Rivets

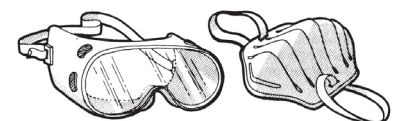

Fig.10: Benyt altid beskyttelsesbriller og åndedrætsværn.