

# HYDRO HOME

Fits your home. Fits every home.



## SIMPLEX

3L

## TEKNISKE DATA

Forbindelse	3/4"
Arbejdstryk	1-8 bar*
Strømningshastighed (Ap 1,6 bar)	maks. 1500 l/t
Bytningskapacitet	150 m <sup>3</sup> / ppm CaCO <sub>3</sub>
Vandforbrug / regenerering	18L
Saltforbrug / regenerering	0.3 kg
Regenereringstid	15 min
Maks. temperatur	40°C
Filterskærm	80µm

\* For en korrekt regenerering kræver vandblødgøringsanlæggene et minimumsudløbstryk på 0,8 bar eller højere. Det samlede tryk på hele systemet bør aldrig være højere end 8 bar.

# SIMPLEX

3L

# HYDRO@HOME

STØRRELSESFORHOLD

1

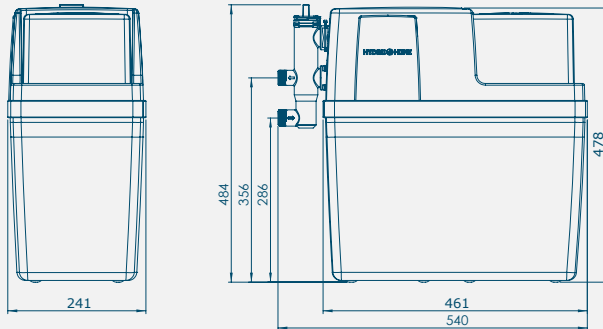

2

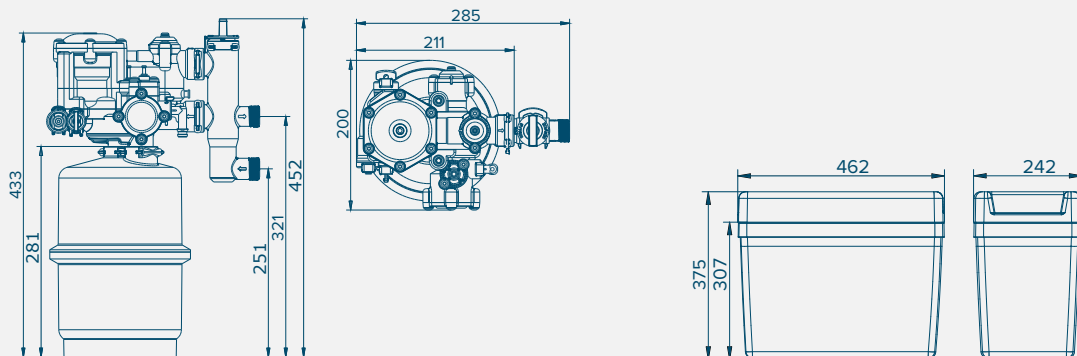

3

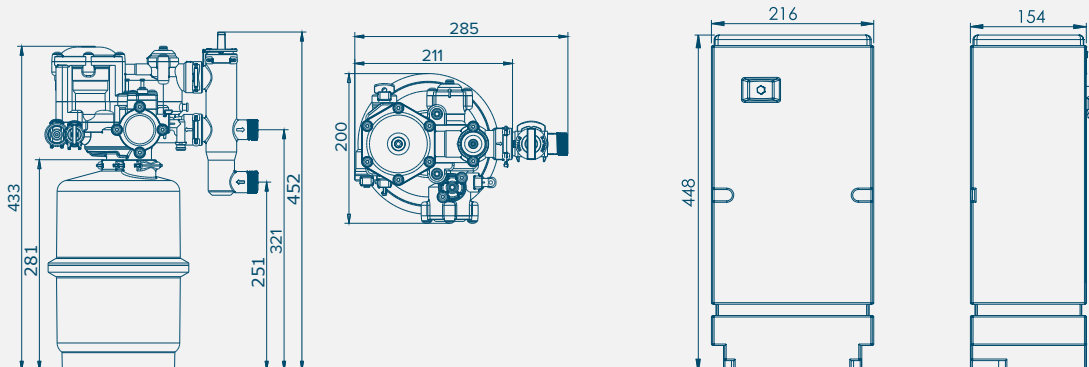

**Producent**  
Delta Water Engineering (Belgien)

**Distributør**  
SWT  
Lundagervej 112, 8723 Løsning, Danmark  
T: +45 3210 7000 E: Info@swt.dk  
www.swt.dk

**SWT**  
Simply Water Treatment