

PIQUERSA

BALDEADORA
BL-2300H SV
STREET WASHER



- Anchura Máxima Baldeo / **Maximum Washing Width: 3.150 mm**
- Rendimiento: 70 Litros/70 Bares / **Performance: 70 litres / 70 bars**
- Depósito de Agua de 2.000 Litros / **Water Tanks: 2.000 litres.**

TODO LO QUE NECESITAS PARA UNA LIMPIEZA ALL YOU NEED FOR A COMPLETE CLEANING

BALDEADORA / STREET WASHER
BL-2300H SV

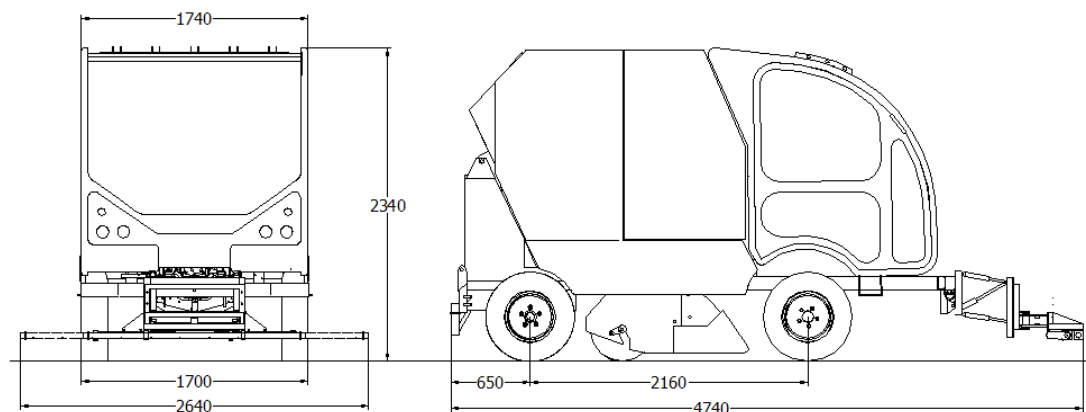

DATOS TÉCNICOS / TECHNICAL SPECIFICATIONS

CAN BUS / CAN BUS	Pantalla TFT a color. Rendimientos de trabajo. Aviso de revisiones. Diagnóstico. TFT colour screen. Work performance. Check alarms. Diagnostic.	
MOTOR DIESEL / DIESEL ENGINE	Perkins 403J-E17T. Potencia 49 C.V. Nº Cilindros: 3. Turboalimentado. Refrigeración: Líquida. Nivel de emisiones: STAGE V Perkins 403J-E17T. Power 49 H.P. 3 cylinders. Turbocharged. Refrigeration: Water cooling. Emission level: STAGE V	
TRANSMISIÓN / TRANSMISSION	Tracción 2 ruedas. Hidrostático. / 2 wheel drive. Hydrostatic.	
PENDIENTE MÁX. SUPERABLE / MAX. GRADEABILITY	29%	
DIRECCIÓN / STEERING	Hidráulica a las 4 ruedas. / Hydraulic steering on all four wheels	
NEUMÁTICOS / WHEELS	195R-14" C	
PUESTO DE CONDUCCIÓN / COCKPIT	Anatómico con amortiguación, homologado, regulable según peso del conductor y con cinturón de seguridad homologado. Homologated seat with shock absorber and homologated seatbelt. Adjustable for the operator weight.	
VELOCIDAD DE DESPLAZAMIENTO / TRANSPORT SPEED	38 Km/h	*Posibilidad de limitar a 24,5 Km/h
	38 Km/h	*Possibility to limited to 24,5 Km/h
EQUIPO DE BALDEO / WASHING SYSTEM	Compuesto por una barra fija central y dos laterales extensibles (1.700-2.640). Ancho máximo baldeo: 3.150 mm. Rendimiento máximo de 70 litros a 70 bares. Giro y ajuste de altura de la barra desde cabina. Fitted with a central fixed and two lateral extensible (1.700-2.640). Maximum washing width: 3.150 mm. Maximum performance 70 litres at 70 bar. Turning and adjustment for the high of the bar from de cabin.	
CAPACIDAD / CAPACITY	Depósito agua: 2.000 Litros. Water tank: 2.000 litres.	
CARGA MÁXIMA / MAX. PAYLOAD	1.750 Kg.	
NIVEL SONORO / NOISE LEVEL	Ralentí: 69,5 dB (A) Condiciones de trabajo: 84 dB. Tick over: 69,5 dB (A). Working mode: 84 dB.	
CONFORT Y ACABADO / MAINTENANCE	Cabina de gran visibilidad. Radio USB. Luces de trabajo. Avisador acústico marcha atrás. Doble asiento. Luz rotativa. Interior armonizado. Panel de control ergonómico para comodidad del operador. Kit alta presión. 5 Grifos eléctricos para mayor autonomía de agua. 2 boquillas laterales de gran caudal. 5 electric taps for more water autonomy. 2 big flow lateral nozzles. Cabin with great visibility. USB Radio. Working lights. Reverse acoustic signal. Double Seat. Flashing beacon. Uniform black colour in cabin. Ergonomic dashboard for a better comfort of the operator. Hair pressure water kit.	
OPCIONES / OPTIONS	Calefacción y A/A. Cámara de visión trasera. Asiento neumático. Gancho de remolque. Asiento de conductor a la izquierda. Heater and A/C. Rear view camera. Pneumatic seat. Towing Hook. Driver's seat on the Left.	

PIQUERSA

Ctra. Nac. 340 - Km. 445 s/n. Rotonda Los Callejones 04009 - Almería (España / Spain)
Email: piquersa@piquersa.es • Telf.: +34 950 625 060 - Fax.: +34 950 624 003 • <http://www.piquersa.es>